

«ՀԱՅԿԱԿԱՆ ՃԱՐՏԱՐԱՊԵՏՈՒԹՅՈՒՆՆ ԸՆԴՈՒՄՆԱՍԻՐՈՂ» ՀԻՄՆԱԳՐԱՄԻ (RAA) ԳԻՏԱԿԱՆ ԽՈՐՀՈՒՐԴ
Պրոֆ. դր. Ա. Մուքաֆյան (Փարիզ), պրոֆ. դր. Յ. Յոֆրիխթեր (Քայզերսլաուերն), պրոֆ. դր. Մ. Բուրնեման-Յախ-
նազարյան (Աախեն), պրոֆ. դր. Յ. Սուրուզյան (Կահիրե), պրոֆ. դր. Լ. Ջեքիյան (Վենետիկ), պրոֆ. դր. Պ. Չո-
բանյան (Երևան), պրոֆ. դր. Ա. Ղազարյան (Մոսկվա), պրոֆ. դր. Ն. Սարգսյան (Երևան), պրոֆ. դր. Ռ. Գալչյան
(Լոնդոն), Մ. Լալայան (Երևան), Ժ. Մանուչարյան (Լոս Անջելես), պրոֆ. դր. Մ. Բալայան (Ստեփանակերտ)

Աշխատությունը հրատարակվում է ՀՃՈՒ Գիտական խորհրդի երաշխավորությամբ

RAA ԳԻՏԱԿԱՆ ԸՆԴՈՒՄՆԱՍԻՐՈՒԹՅՈՒՆՆԵՐ

Գիրք ԺԵ

ԱՐՏԱԶԻ ԵՐԵՔ ՎԱՆՔԵՐԸ

Արմեն Հախնազարյան

THREE MONASTERIES OF ARTAZ

Armen Hakhnazaryan

ТРИ МОНАСТЫРЯ АРТАЗА

Армен Ахназарян

ՀՃՈՒ ՀՐԱՏԱՐԱԿՉՈՒԹՅՈՒՆ
ԵՐԵՎԱՆ 2012

ՀՏԴ 72(479.25):941(479.25)
ՊՄԴ 85.11.(2Հ)+83.3(2Հ)
Հ165

Հ165 Հախնազարյան Արմեն
Արտագի երեք վանքերը / Արմեն Հախնազարյան.- Եր.: ՀՃՈՒ հրատ., 2012
Գիրք ժե: Հուշագրական ժառանգություն.-368 էջ

Նախահրատարակչական աշխատանքների հովանավոր
ՀՀ Մշակույթի նախարարություն

Տպագրության հովանավոր
Գալուստ Գյուլբենկյան հաստատություն



FUNDAÇÃO CALOUSTE GULBENKIAN

ՀՏԴ 72(479.25):941(479.25)
ՊՄԴ 85.11.(2Հ)+83.3(2Հ)

ԲՈՎԱՆԴԱԿՈՒԹՅՈՒՆ

<p>Երկու խոսք.....5</p> <p>ԱՐՏԱԶ ԳԱՎԱՌ.....9</p> <p>Գավառի աշխարհագրական դիրքը.....9</p> <p>Այլ անվանումներ.....9</p> <p>Արտազը մ. թ. ա. է - մ. թ. Գ դարերում.....10</p> <p>Արտազը Ե դարում10</p> <p>Արտազը Զ-Է դարերում.....11</p> <p>Արտազը Ը-Ժ դարերում.....11</p> <p>Արտազ-Մակվի հայկական իշխանությունը ԺԳ-ԺԵ դարերում.....12</p> <p>Արտազ-Մակվի հայ-կաթողիկե իշխանության բռնի մահմեդականացումն ու դարձը.....12</p> <p>Արտազ-Մակուն ԺԶ դարում12</p> <p>Մակվի խանությունը ԺԸ-ԺԹ դարերում13</p> <p>Ռուս-պարսկական երկրորդ պատերազմը.....13</p> <p>Թուրքմենչայի պայմանագիրը.....14</p> <p>Մակվահայության գաղթը.....14</p> <p>Մակվի խանությունը ԺԹ դարի վերջին քառորդում.....16</p> <p>Մակվի խանությունը Ի դարի առաջին քառորդում.....17</p> <p>Արտազ-Մակու գավառի վարչական կարգավիճակը24</p> <p>Մակու գավառի բնակչությունը25</p> <p>Մակու գավառի վանքերը26</p> <p>ԹԱԴԵՈՍ ԱՌԱՔՅԱԼԻ ՎԱՆՔ.....27</p> <p>Թադեոս առաքյալի քարոզչությունը և նահատակությունը Հայաստանում.....27</p> <p>Թադեոս առաքյալի կանոնները31</p> <p>Թադեոս առաքյալի ավանդության արձագանքները հետագա դարերում.....32</p> <p>Թադեոս առաքյալի և Սանդուխտ կույսի «Գիտ նշխարաց»-ը.....33</p> <p>Թադեոս առաքյալը հայ ժողովրդական բանահյուսության մեջ36</p> <p>Սանդուխտ կույսի նահատակության արձագանքները38</p> <p>Թադեոս առաքյալի նահատակվայրը38</p> <p>Թադեոս առաքյալի նահատակության ավանդությունը հաստատող միջադեպ39</p> <p>Թադեոս առաքյալի վանքի աշխարհագրական դիրքը39</p> <p>Ղարաքիլիսա անվան ստուգաբանությունը40</p> <p>Թադեոս առաքյալի վանքի հիմնադրումն ու առաջնորդության հաստատումը.....40</p> <p>Թադեոս առաքյալի վանքն ու Ամենայն Հայոց կաթողիկոսությունը.....42</p>	<p>Թադեոս առաքյալի վանքը ԺԳ դարում42</p> <p>Թադեոս առաքյալի վանքը ԺԴ դարում44</p> <p>Թադեոս առաքյալի վանքը ԺԵ դարում45</p> <p>Թադեոս առաքյալի վանքը ԺԶ դարում45</p> <p>1605 թ. բռնագաղթը46</p> <p>Թադեոս առաքյալի վանքը ԺԷ դարի երկրորդ կեսին46</p> <p>Թադեոս առաքյալի վանքը ԺԸ դարում48</p> <p>Թադեոս առաքյալի վանքը ԺԹ դարում51</p> <p>Թադեոս առաքյալի վանքը ԺԹ դարի երկրորդ կեսին.....54</p> <p>Թադեոս առաքյալի վանքը Ի դարի սկզբին57</p> <p>Թադեոս առաքյալի վանքը Երկիր տանող դարպաս60</p> <p>Թադեոս առաքյալի վանքը Եղեռնից մազապուրծ հայերի պատսպարան61</p> <p>Թադեոս առաքյալի վանքի ինքնապաշտպանու- թյունը.....61</p> <p>Թադեոս առաքյալի վանքը 1918-1946 թթ.....63</p> <p>Թադեոս առաքյալի վանքը Ի դարի երկրորդ կեսից ի վեր64</p> <p>Թադեոս առաքյալի վանքի ուխտագնացու- թյունները 1954 թ.-ից ի վեր65</p> <p>Մահմեդական բնակչության վերաբերմունքը65</p> <p>Թադեոս առաքյալի վանքի կալվածքներն ու տնտեսությունը.....66</p> <p>Թադեոս առաքյալի վանքը գրչօջախ.....75</p> <p>Թադեոս առաքյալի նվիրաբերված ձեռագրեր ..77</p> <p>Թադեոս առաքյալի վանքի ձեռագրերի հավաքածուն78</p> <p>Թադեոս առաքյալի վանքի շարժական կայքը78</p> <p>Հայ կաթողիկե թեմի հաստատումը և հայ առաքելական թեմի վերստեղծումը Թադեոս առաքյալի վանքում79</p> <p>Առաջնորդանիստը Թադեոս առաքյալի վանքից Թավրիզ փոխադրելու փորձ81</p> <p>Ատրպատականի հայոց միացյալ թեմի կազմավորումը81</p> <p>Արտազի թեմի առաջնորդների և Թադեոս առաքյալի վանքի վանահայրերի գավազանագիրք83</p> <p>ԹԱԴԵՈՍ ԱՌԱՔՅԱԼԻ ՎԱՆՔԻ ԻՐԵՐԸ ԵՎ ԴՐԱՆՑ ԱՐՉԱՆԱԳՐՈՒԹՅՈՒՆՆԵՐԸ.....103</p> <p>ԹԱԴԵՈՍ ԱՌԱՔՅԱԼԻ ՎԱՆՔՈՒՄ ՑԱՐԳ ԿԱՏԱՐՎԱԾ ՈՒՍՈՒՄՆԱՍԻՐՈՒԹՅՈՒՆ- ՆԵՐԸ.....109</p>
--	---

Տեղում իրականացված մեր
ուսումնասիրությունները111

Վանքի վերանորոգման աշխատանքները
1960-ական թվականներից ի վեր.....111

**ԹԱԴԵՈՍ ԱՌԱՔՅԱԼԻ ՎԱՆՔԻ ՃԱՐՏԱՐԱՊԵ-
ՏՈՒԹՅՈՒՆԸ.....113**

Հին կամ Մայր եկեղեցի113

Ճերմակ կամ Նոր եկեղեցի.....124

Շրջապարիսպ152

Մուտքեր.....153

**ԹԱԴԵՈՍ ԱՌԱՔՅԱԼԻ ՎԱՆՔԻ
ՎԻՍԱԳՐԵՐԸ.....157**

Հին եկեղեցու ներսում157

Նոր եկեղեցու ներսում.....160

Նոր եկեղեցու հյուսիսային ճակատին162

Նոր եկեղեցու հարավային ճակատին165

Նոր եկեղեցու արևմտյան ճակատին168

Զանգակատուն170

Առաջնորդարան171

Շրջապարիսպ171

Փայտյա դուռ.....172

Վանքի գերեզմանոց172

Անորոշ տեղադրությամբ վիմագրեր172

**ԹԱԴԵՈՍ ԱՌԱՔՅԱԼԻ ՎԱՆՔԻ
ՇՐՋԱԿԱՅՔՈՒՄ ԳՏՆՎՈՂ
ՄԱՏՈՒՆԵՐԸ.....175**

Սանդուխտ կույսի մատուռ.....175

Սբ. Նահատակ մատուռ.....178

Սբ. Աստվածածին կամ Նահատակության
տեղի փոքր մատուռ183

Սբ. Աստվածածին մատուռ-եկեղեցի.....184

Վանքի հարավարևմտյան կողմում
գտնվող մատուռ186

ԾՈՐԾՈՐԻ ՎԱՆՔ.....187

Տեղադրություն187

Անվան ստուգաբանություն.....188

Այլ անվանում188

Պատմություն188

Ծործորի դպրոցը.....196

Ճարտարապետություն199

Վանքի տեղափոխման և վերականգնման
աշխատանքները 1985-2001 թթ.199

**ՍԱՂԱՐԴԱ ՍԲ. ՍՏԵՓԱՆՈՍ ՆԱԽԱՎԿԱՅԻ
ՎԱՆՔ.....206**

Տեղադրություն206

Այլ անվանումներ և դրանց ծագումը206

Վանք տանող ճանապարհներ206

Պատմություն207

Վանքի հիմնադրումը.....207

Մաղարդավանքը Է դարում211

Մաղարդավանքը Ժ դարում211

Մաղարդավանքը ԺԲ դարում212

Մաղարդավանքը ԺԳ դարում212

Մաղարդավանքը ԺԴ դարում212

Մաղարդավանքը ԺԵ դարում212

Մաղարդավանքը ԺԶ դարում213

Մաղարդավանքը ԺԷ դարում213

Մուրբ Կարապետի նշխարների գյուտը213

Մաղարդավանքը ԺԸ դարում218

Մաղարդավանքը ԺԹ դարում220

Ռուս-պարսկական երկրորդ պատերազմը և
Թուրքմենչայի պայմանագիրը221

Մաղարդավանքը 1830-1890-ական
թվականներին.....221

Մաղարդավանքը Ի դարասկզբին223

Մաղարդավանքը 1914-1921 թվականներին224

Մաղարդավանքը 1941 թվականից ի վեր225

Մաղարդավանքի ուխտագնացությունները228

Մաղարդավանքի կալվածքներն ու
տնտեսությունը.....228

Մաղարդավանքի ձեռագրերի հավաքածուն237

Մաղարդավանքը գրչօջախ238

Ձեռագրերի նվիրատվություններ241

Մասունքներ.....242

Մաղարդավանքի շարժական կայքը242

Մաղարդավանքի թեմի առաջնորդների և
վանահայրերի գավազանագիրք244

Միաբանություն253

**ՍԱՂԱՐԴԱՎԱՆՔԻ
ՃԱՐՏԱՐԱՊԵՏՈՒԹՅՈՒՆԸ.....255**

Վանքի ճարտարապետության առաջին
անդրադարձները255

Մաղարդավանքի ճարտարապետությունը256

Եկեղեցիներ256

Սբ. Ստեփանոս եկեղեցի258

Սբ. Պողոս-Պետրոս եկեղեցի268

Զանգակատուն276

Եկեղեցական մասի օժանդակ կառույցներ276

Օժանդակ շինություններ276

Պարիսպ.....283

Աղբյուր.....284

Մաղարդավանքի վերականգնման
աշխատանքները.....284

ՍԱՂԱՐԴԱՎԱՆՔԻ ՎԻՍԱԳՐԵՐԸ.....285

Սբ. Ստեփանոս նախավկա եկեղեցու ներսում 285

Սբ. Ստեփանոս նախավկա եկեղեցու
հյուսիսային ճակատին287

Հարավային ճակատին288

Արևելյան ճակատին.....293

Արևմտյան ճակատին294

Գմբեթին.....309

Սբ. Պողոս-Պետրոս եկեղեցու ներսում313

Սբ. Պողոս-Պետրոս եկեղեցու արևմտյան
ճակատին314

Զանգակատանը315

Հարավային բակի մեծ սրահի ներսում319

Վանքի գերեզմանոց (շրջապարսպից դուրս՝
հյուսիսարևելյան կողմում).....320

Աշխատության մեջ հանդիպող օտար բառերի և
տերմինների բառարան321

Գունավոր նկարների ցանկ324

Անձնանունների ցանկ.....325

Տեղանունների ցանկ339

Օգտագործված գրականության ցանկ.....345

Երկու խոսք

Կինս՝ կյանքիս անբաժան ընկեր Մարգրիթ Բյունենման-Հախնազարյանը, տարիներ շարունակ մշտապես մասնակցել և հովանավորել է հայ ճարտարապետության ուղղությամբ տարվող գործունեությունս և աջակցել ՀՃՈՒ (RAA) կազմակերպության հիմնադրմանը: Երբ ինձ՝ որպես «անցանկալի անձի», Թուրքիա ճամփորդելն արգելվեց, նա մասնակցեց չորս գիտարշավի՝ լինելով Շապին Գարահիսարից մինչև Համշեն ու Խոտորջուր, փնտրելով հայ անցյալին կապող հետքերը: Ես երախտապարտ եմ նրան:

Իմ շնորհակալության խոսքն ունեմ բոլոր նրանց, մասնավորապես ՀՃՈՒ գրասենյակի գործակիցներին, ովքեր օգնել են լրացնելու այս հատորում եղած նյութերը:

Երախտագիտությամբ շնորհակալությունս եմ հայտնում Սամվել և Էմմա Կարապետյաններին, որ լրացրել, համադրել են նոր տվյալներն ու խմբագրել հավաքված նյութերը:

1919-1920 թվականների ընթացքում Նախիջևանի Գողթան գավառի հայաբնակ քաղաքները, ավաններն ու գյուղերը ենթարկվեցին թաթար-աղբբեջանցիների ավերին, թալանին ու ցեղասպանությանը:

Նշանավոր Ագուլիսն իր պատմական դարավոր անցյալով, գեղատեսիլ շենքերով, վանքերով ու եկեղեցիներով ավերվեց, ժողովուրդը կոտորվեց: Հայրս ջարդի հազվագյուտ վերապրողներից էր և որպես Էջմիածնի Գևորգյան ճեմարանի ընթացավարտ՝ իր ուսումը շարունակեց Պրահայի Կարլովի համալսարանում՝ ստանալով լեզվաբանության դոկտորի կոչում:

Փոխադրվելով Պարսկաստան՝ նա հաստատվեց Թեհրանում և Արուսյակ Մելիք-Մարգարյանի հետ ընտանիք կազմելով՝ իրեն նվիրեց կրթադաստիարակչական աշխատանքին:

Հայրս Թեհրանի պետական համալսարանի գրականության ֆակուլտետի ամբիոնի վարիչն էր: Նույն ժամանակ հայոց լեզու էր դասավանդում Քուշեշ-Դավթյան դպրոցում՝ որպես հայոց լեզվի ուսուցիչ: 1945 թվականից այդ դպրոցի տեսուչն էր:

Տասնյակ տարիներ ծառայել է հայոց դպրոցին (տարրական և միջնակարգ բազմաթիվ դպրոցների տեսուչն էր), որտեղ մինչև 1978 թվականը տարին շուրջ 7000 աշակերտ հայեցի դաստիարակություն էր ստանում:

1978 թ., երբ հանգստի էր կոչվել, ավարտեց իր հոգու պարտք «Գողթան գավառ» պատմագագրական ուսումնասիրությունը և հաջորդ օրը վախճանվեց:

Այս գիրքը ձոնում եմ հորս՝ Հովհաննես Հախնազարյանի անմոռաց հիշատակին:

Այս ուսումնասիրության նյութը միայն Պարսկաստանի Ատրպատական նահանգում գտնվող հայկական երեք վանքերն են: Այդ տարածքում, որը համընկնում է պատմական Արտազ գավառին, կային բազմաթիվ հայաբնակ գյուղեր, եկեղեցիներ, գերեզմանատներ, բերդեր, կամուրջներ, որոնք տակավին ուսումնասիրված չեն և մնում են հետազոտության կարոտ՝ սկսած Մակվի ժայռի հայերեն արձանագրությունից մինչև Տամբատի ընդարձակ ավերակներն ու հայ թագավորների ամառանոց Շավարշանը:

1967 թ. ուսանել եմ Գերմանիայի Աախեն (Aachen) քաղաքի համալսարանում (Technische Hochschule Aachen) RWTH ճարտարապետություն, ապա ուսումնա շարունակելով Քաղաքաշինության (Urbanism) ֆակուլտետում՝ այն ավարտել եմ 1973 թ.:

Իմ բուն նպատակն էր հնարավորինս ավելի խորանալ հայկական ճարտարապետության ուսումնասիրության մեջ, որն այդ ժամանակաշրջանի մասնագիտական գրականության մեջ մասնակիորեն հաճախ հիշվում էր որպես բյուզանդական ճարտարապետության ինչ-որ մի մաս: Այլ խոսքով, պետք եղած ճանաչողությունը չկար դարերով զարգացած և հաճախ հարևան և այլ երկրների շինարվեստի վրա ազդած հայ ճարտարապետության ուղղությամբ:

Նշանավոր ճարտարապետ Թորոս Թորամանյանի՝ տարիների տքնաջան աշխատանքի շնորհիվ հավաքագրած ուսումնասիրությունների արդյունքը՝ “Die Baukunst der Armenier und

Europa” երկհատոր աշխատությունը, հրատարակվեց 1918 թ. Վիեննայում Ժ. Ստրժիգովսկու շնորհիվ: Սակայն այս և մի քանի այլ հրատարակություններ բավարար չէին հայ կառուցողական արվեստին հարկավոր ճանաչողություն ստեղծելու և արդար գնահատական տալու համար:

Առաջին աշխարհամարտը և հայոց ցեղասպանությունը մասնագետներին գրկել էր Արևմտյան Հայաստանում ուսումնասիրություններ կատարելու հնարավորությունից, իսկ բուլշևիկյան քաղաքականությամբ մի քանի անգամ փոքրացված Հայաստանը, մեկուսացած խորհրդային պարսպով, կտրվել էր արտասահմանից:

Պարսկաստանի հյուսիս-արևմուտքում գտնվող հայկական մի քանի վանքեր, ինչպես՝ Սբ. Թադեոս առաքյալը և Դարաշամբի Սբ. Ստեփանոս նախավկան, աշխարհից կտրված են և ծվարած լեռների մեջ: Բացի մի քանի եվրոպացի ճանապարհորդների նկարագրություններից՝ դրանք գրկված են եղել գիտական ճանաչողությունից: Ասխենի համալսարանի ճարտարապետության պատմության ամբիոնի վարիչ պրոֆ. դր. Վայրեսի հետ քննարկելով և հաստատումը ստանալով՝ 1968 թ. գարնանը ես և ճարտ. Հ. Հոֆրիխտերը մեկնեցին Թավրիզ, այնտեղից էլ Թեհրան:

Իմ դոկտորականի թեզն էր լինելու Թադեոս առաքյալի վանքը, իսկ Հ. Հոֆրիխտերինը՝ Ստեփանոս նախավկան:

Նշյալ թվականի ապրիլին դեռ մասամբ ձյունապատ դաշտերում դեգերելով և մի քանի անգամ ճիշտ ուղղությունը կորցնելով՝ վերջապես կարողացանք գտնել վանքը:

Սարերով շրջապատված Չալդորան կոչվող բարձրավանդակի հյուսիսային անկյունում է նստած Թադեոս առաքյալի վանական համալիրը, որտեղից իշխում է ընդարձակ դաշտին:

Վանքի տարեց երկու պահապանները՝ ազգությամբ հայ Վասիլը և թուրք Նատդալին, մեծ զարմանքով, բայց սիրալիք ընդունեցին և մեզ տեղավորեցին պարսպի հարավարևելյան բաժնում գտնվող միակ և մասամբ նորոգված սենյակում:

Վանքի քարաշեն պարսիպները որոշ ապահովություն էին ներշնչում, սակայն մեր բունը գիշերները հաճախ ընդհատվում էր, երբ քրդերի շների հաչոցին հաջորդում էր գայլերի ռոնոցը:

Արևի լույսով սկսվում և ավարտվում էր մեր երկուսի աշխատանքը: Մենք նկարում էինք մեծ ժապավեններով օժտված հատուկ լուսանկարչական ապարատով և քար առ քար չափագրում վանքի պարսիպները, խցերը, տնտեսական բաժնում ձիթհանն ու խոհանոցը, կիսավեր պատերը

և վերջապես Մայր տաճարը, որը բաղկացած էր երկու մասից: Արևելքում հին կառույցն էր՝ մուգ մոխրագույն բազալտե քարերի շարվածքով և հետագայում կցված և ճերմակ կրաքարով կառուցված մեծ եկեղեցին: Էջմիածնի Մայր տաճարը օրինակ ծառայելով՝ կառուցվել է Դերմակ եկեղեցին, որի արտաքին պատերը ծածկված են ճոխ զարդաքանդակներով՝ նմանվելով Աղթամարի Սբ. Խաչ եկեղեցուն:

Վանքի հյուսիսում՝ բլրակների մեջ, գտնվում են փոքր չորս մատուռներ, որոնցից միայն մեկն է տեսանելի վանքից, իսկ մյուսները թաքնված են բլրալանջի հետևում: Մատուռները համեմատաբար մեծը, որն ունի կիսակլոր գմբեթ, ըստ ավանդության, կառուցված է Թադեոս առաքյալի նահատակավայր ժայռին կից:

Վանքից շուրջ 1,5 կմ հարավ՝ դաշտի մեջ, առանձնացած է արհեստականի նմանվող մի բլուր, որի վրա է գտնվում առաջին հայ կին քրիստոնյա նահատակի՝ Սանդուխտ կույսի դամբարան-մատուռը:

Դեպի վանք տանող ճամփան անցնում է վերոհիշյալ բլրի մոտից, որ այդ օրերին՝ 1968-1970 թվականների ընթացքում, իրար կպած մի քանի կավաշեն տներում իրենց ոչխարի հոտերով և գայլիտեղ շներով քրդեր էին բնակվում: Զուրդ կանայք՝ իրենց ավանդական գունավոր տարագով, զարմանք, երբ տարածքը կանաչով էր ծփում, ուտելի բույսեր էին հավաքում, սակայն քրդերի ապրուստի երաշխիքն իրենց ոչխարի հոտն էր, որոնց արագ բազմանալու հնարավորություն էին ստեղծում վանքի լավագույն մարգագետինները: Խաշնարածությամբ ապրող և արագ աճող ժողովրդի գլխավոր սնունդը ոչխարի կաթից ստացած մածուց-պանիրն էր չոր զարեհացի հետ:

Այն օրերին մի քանի տուն-գոմերն այսօր վերածվել են Ղարաքիլիսա անվամբ ընդարձակ գյուղի և խիստ մոտեցել վանքին՝ գրավելով նույնիսկ երբեմնի հայաբնակ գյուղի եկեղեցին...

Երկուսուկես ամսից աշխատանքն ավարտելով, լի անմոռանալի հուշերով՝ վանքից մեկնեցի Թավրիզ՝ լրացնելու մեր սննդամթերքի պաշարն ալյուրով ու մի քանի պահածոներով և ստանալու Սբ. Ստեփանոս նախավկայի վանքը հասնելու համար հարկավոր թղթերը:

Ատրպատականի թեմական խորհրդի անդամները, հանձինս պրն. Հայկ Ստեփանյանի և գնդապետ Էմիլ Հակոբյանի, Գերմանիայի պարսկական դեսպանատան նամակին ավելացրին իրենց հովանավորության գրությունը, առանց որի հնարավոր չէր ստանալ Ջուլֆայի սահմանապահության արտոնագիրը և անցնել

զինվորական փակ գոտի՝ Մարադա, որտեղ և գտնվում է Սբ. Ստեփանոս նախավկայի կամ Դարաշամբի վանքը: Ջուլֆայից վանք տանող ճանապարհին այն օրերին կաժան էր, այսօր այն վերածվել է Արաքս գետին գրեթե զուգահեռ շուրջ 21 կմ երկարությամբ ավտոճանապարհի:

Այս վանքում էլ երկու ծերուկ պահակները՝ Ղազարն ու Սարգիսը, մեզ սիրալիք ընդունեցին և տեղավորեցին պարսպի հյուսիսարևմտյան անկյունում գտնվող սենյակում:

Մոտ երկուսուկես ամիս աշխատելով՝ հնարավոր եղավ դարերից մեզ հասած հսկայական և բարդ կառույցը չափագրել:

Մադարթա լեռան ձորերի մեջ թաքնված, Նախիջևանի լեռն լեռների առջևում գտնվող վանքը ժամանակին ունեցել է պտղատու ծառերի մեծ այգի, որը սնվում էր կից աղբյուրի ջրով: Չոր տարածքում՝ ժայռերի մեջ, կենդանություն բուրոդ մի կանաչ օսպիս էր:

Կարելի է ասել, որ արտաքին աշխարհից լրիվ կտրված, բայց մայր բնության մեջ ծով ապրումների անմոռանալի շրջանում հետևողական աշխատանքով ավարտեցինք ծրագրվածը, ինչպես նաև վանքից մի քանի կմ հեռու՝ Արաքս-Տղմուտ գետերի անկյունում գտնվող և մինչև Առաջին աշխարհամարտը հայաբնակ շեն գյուղի՝ դեռևս կանգուն եկեղեցու չափագրումը:

Հետագա տարիներին բազմիցս առիթ եմ ունեցել հաճախ ճարտարապետ անձանց ընկերակցությամբ կտրել նույն ճամփան: Միշտ հանգստանալու պատրվակով կանգնել ենք և մեր հայացքը երկար ուղղել Արաքս գետի հյուսիսում՝ Հին Ջուղա քաղաքի պատմական գերեզմանատան մարդահասակ քարե «անտառ» խաչքարերին, որոնք սկսվում էին Նախիջևանի սահմանափակ վիշալարերից և տարածվում երեք իրարահաջորդ բլուրների վրա: Միջնադարից մեզ հասած հազարավոր գեղաքանդակ խաչքարեր. ամեն մեկն առանձին հուշարձան և ամբողջը միասին համայն աշխարհում իր նմանը չունեցող հայության քարե մշակույթը ներկայացնող անկրկնելի մի կոթող:

Ինչպես Նախիջևանի, այնպես էլ Աղբբեջանի տարածքում 1990-ական թվականներին հիմնահատակ կործանվեցին հայկական անհամար հուշարձաններ, սա և, այն էլ, կարելի է ասել, մի քանի փուլով: Օրը ցերեկով և բոլորին տեսանելի զինվորների վաշտերը մուրճ ու քլունգով ջարդուփշուր անելուց հետո Արաքս գետը թափեցին... Աղբբեջանը, իր ունեցած հանքերի եկամուտով հղիացած, աշխատում է սուտը նշանաբան դարձրած ստեղծել արհեստական կեղծ պատմություն՝ հերքելով իրականն ու հայոց ցեղա-

սպանությունը շարունակել որպես մշակույթի ջարդ, շարունակվող թալիբանություն...

Խորհրդային Հայաստանն այդ օրերին ինձ համար փակ էր որպես իրանահպատակի: Այնպես որ գերմանացի զբոսաշրջիկների փոքր խմբով առաջին անգամ 1969 թ. մոտ երեք շաբաթ տևողությամբ եղա Արևմտյան Հայաստանում (Մամսոն, Տրապիզոն, Կարին, Կարս, Անի, Վան, Բաղեշ և այլն): Դոկտորական շարունակելու համար անհրաժեշտ էր եղած մասնագիտական գրքերից բացի ուղղակի առնչվել, տեսնել ու ընկալել հայ ճարտարապետությունը: Հաջորդ տարի Կիլիկիա ճամփորդելուց հետո հնարավորություն ունեցա Ամերիկայի մի քանի հայ համայնքներում լուսապատկերներով ներկայացնել հայ ճարտարապետական կոթողները: Ինձ համար բարենպաստ առիթ էր, երբ Նյու Յորքում ծանոթացա ֆիզիկոս, պրոֆ. Վազգեն Բարսեղյանի հետ, որը հանձն առավ օժանդակելու մեր հաջորդ ճամփորդությունները: Սա նաև անկյունադարձային առիթ էր Գերմանիայում պաշտոնապես գրանցելու «Հայկական ճարտարապետությունն ուսումնասիրող» (RAA՝ “Research on Armenian architecture”) կազմակերպությունը որպես ոչ շահադիտական միավոր և ընդլայնել սկսած գործունեությունը:

Ինձ թվում էր, թե մի քանի ճամփորդություն բավարար կլիներ հավաքագրելու եղածը: Ինչ միամիտ մոտեցում...: Այն օրերին Թուրքիայում ճամփորդելու դժվարությունների ցանկը շատ երկար էր. նախ չունեինք հարկավոր գրականություն և քարտեզներ, չունեինք գործին ծանոթ ճարտարապետ-կամավորներ, որոնք նախ պետք է հայ չլինեին և պատրաստ լինեին ամսից ավել սար ու ձորերում վտանգավոր պայմաններում ինչ-որ կիսավեր շենքերի պատկերները բերել, դասավորել և հանձնել ինձ: Ես էլ այդ երեք օրինակներից մեկը հանձնում էի պրոֆ. Վ. Բարսեղյանին:

Սառը պատերազմի տարիներին ամբողջ Արևմտյան Հայաստանի տարածքը գտնվում էր ՆԱՏՕ-ի զինվորական փակ գոտում, և մեզ համար շատ վայրեր ուղղակի անհասանելի էին:

1980 թ. գարնանն առաջին անգամ առիթ ունեցա ճամփորդել Խորհրդային Հայաստանում, որտեղ, ըստ պայմանավորվածության, եկել էր նաև պրոֆ. Վ. Բարսեղյանը: Հաջորդ օրն իսկ Հայաստանի հուշարձանների պահպանության և օգտագործման վարչության պետ պրոֆ. Գրիգոր Հասրաթյանի և նրա երկու գործակիցների հետ օրեր տևող ժողովներում որոշեցինք մաս առ մաս սկսել հայ ճարտարապետության միկրոֆիլմերի հատորների հրատարակությունը, ընդ որում, յու-

րաքանչյուր հատոր պետք է պարունակեր շուրջ 4000 պատկեր, որոնց տպագրական ծախսը ստանձնում էր պրոֆ. Վ. Բարսեղյանը: Հայաստանը պիտի տրամադրեր իր սահմաններում եղած հուշարձանների տվյալները, իսկ ես պետք է մշակեի 18 գիտարշավների նյութերը:

Ինձ համար շատ դժվար էր «օրվա հացը» վաստակելուն զուգահեռ հոգալ ՀՃՈՒ-ի ծախսերը և առանց հարկավոր փորձառության ու գրականության կատարել այս ծանր աշխատանքը, որը տարիների ընթացքում հրատարակվեց միկրոֆիլմների 7 հատորներում Հոլանդիայի Լայդեն (Leiden) քաղաքում IDC հրատարակչության միջոցով:

Ատրպատականի վանքերի ուսումնասիրությունը, թվում է, թե ուղղակիորեն չի առնչվում այս տողերի հետ, ինձ համար եղավ անկյունաքարձային, որի տրամաբանական շարունակությունը ՀՃՈՒ (RAA) կազմակերպության ստեղծումն էր:

1989 թ. Հայաստանում ծանոթացա պրն. Սամվել Կարապետյանի հետ, որը նման հարկավոր և անհետաձգելի գործունեություն էր ծավալում Հայաստանի հարևան երկրներում՝ Ադրբեջանում և Վրաստանում՝ հավաքագրելով և չափագրելով հայկական հուշարձանները:

1996 թ. Լուս Անջելես քաղաքում գրանցվեց ՀՃՈՒ կազմակերպությունը, որի վարչական սրտացավ և գիտակից անդամները տարիներ շարունակ կատարել են իրենց կարողացածից ավելին՝ հովանավորելու սկսված գործունեությունը և բազմաթիվ դասախոսություններով, ցուցահանդեսներով և հանդեսներով դրամահավաքներ կազմակերպել՝ օժանդակելու այսօր Երևանում հաստատված կենտրոնական գրասենյակին:

Ամուսինս՝ Արմենը, ամբողջ հոգով կապված էր Ատրպատականի հայկական հուշարձաններին և հատկապես Մր. Թադևոս առաքյալի վանքին: Վերջինս 1973 թ. նրա դոկտորական ատենախոսության նյութն էր: 2008 թ.՝ ներկա հատորը շարադրելիս, ամուսինս ցանկություն ուներ մեկ անգամ ևս այցելելու շրջան ու լուսանկարելու հարազատ վանքերն ու հուշարձանները, սակայն հիվանդությունը զրկեց նրան այդ հնարավորությունից: Նա առանց այդ իդձն իրագործելու կյանքից հեռացավ 2009 թ. փետրվարի 19-ին՝ Վարդանանց տոնի օրը:

Ուրախ եմ, որ 2009-2011 թվականների ընթացքում կարողացա այցելել և լուսանկարել

Տարիներ ԱՄՆ-ի ՀՃՈՒ-ի նախագահն էր պրն. Շահեն Հարությունյանը, իսկ ներկայիս նախագահն է ակտիվ և ամենուրեք հասնող պրն. Ժորա Մանուչարյանը:

1998 թ. ՀՃՈՒ կազմակերպությունը գրանցվեց Երևանում որպես բարեգործական և ոչ շահադիտական կազմակերպություն, ուր այսօր աշխատում են երկու տասնյակից ավելի մասնագետներ:

ՀՃՈՒ-ի Հայաստանյան գրասենյակում պրն. Սամվել Կարապետյանի տնօրինությամբ խիստ կարևոր աշխատանք է կատարվում գիտական, նաև քաղաքական իմաստով:

Գրասենյակն ունի տարբեր ոլորտների մասնագետներ. մշակվում են գիտարշավներից և գրադարանաարխիվային հետազոտությունների ընթացքում հավաքագրված նյութերը, թվայնացվում են պատկերները:

ՀՃՈՒ կազմակերպությունը հրատարակել է բազմաթիվ աշխատություններ հայերենով, երբեմն նաև անգլերենով և ռուսերենով:

Գրասենյակն ունի ֆիլմ-ժապավեններ պատրաստելու առանձին բաժին, որը մեծ հաջողությամբ ղեկավարում է պրն. Տիրան Կարապետյանը:

Տարիների ընթացքում ՀՃՈՒ կազմակերպությունը հաճախ իր նախաձեռնությամբ մասնակցել և ղեկավարել է 16 եկեղեցիների ու վանքերի վերականգնման աշխատանքները, ինչպես՝ Սաղմոսավանքն ու Դադի վանքը և այլն:

Արմեն Հախնազարյան
22.12.2008

վանքերի ներկա վիճակը: Ուրախությամբ ցանկանում եմ նաև նշել, որ Իրանի Իսլամական Հանրապետության իշխանությունները հոգատարությամբ նորոգում, խնամում և պահպանում են մեր մշակութային սրբություններն ու կոթողները:

Շնորհակալ եմ Սամվելին, Էմմային և ՀՃՈՒ հիմնադրամի բոլոր աշխատակիցներին, որ լրացնելով ամբողջացրին և հրատարակության պատրաստեցին Արմենի այս աշխատանքն ու շարունակում են նրա առաքելությունը:

Մարգրիթ Հախնազարյան
20.10.2011

ԱՐՏԱԶ ԳԱՎԱՌ

Գավառի աշխարհագրական դիրքը. Արտազը Մեծ Հայքի Վասպուրական նահանգի 35 գավառներից է¹: Տարածվում է Մասիս լեռան հարավարևելյան կողմում: Հյուսիսում հասնում է մինչև Մասյացոտն և Կոզովիտ գավառներ, արևմուտքում՝ Մարդաստան, իսկ արևելքում՝ Արաքս գետ: Հարավից Արտազին սահմանակցում է Ճուաշոտ գավառը: Ջրադեցնում է 2.225 քկմ տարածք²:

Ներկայումս մեծագույն մասով համապատասխանում է Իրանի Ատրպատական նահանգի հյուսիս-արևմուտքում գտնվող Մակվի շրջանին:

Այլ անվանումներ. գավառը Վանի թագավորության (Բիայնիլի, Ուրարտու) սեպագիր արձանագրություններում հիշատակված է Ուլթուզա (Ultuza) ձևով³: Այն վկայված է Բիայնիլիի հզոր տիրակալներից մեկի՝ Արգիշտի Ա-ի (մ. թ. ա. 786-764) Խոռխոռյան տարեգրության մեջ, որն արձանագրված է Վանի քարաժայռի արևմտյան մասում: Արգիշտին՝ Սենուայի որդին, կառավարման երկրորդ (երրո՞րդ) տարում արշավում է Անիշթերգայա (Անիշթերգա) երկիրը, Աբելիանեխե ցեղի երկիրը, Կուազանե ցեղի երկիրը և Ուլթուզա ցեղի երկիրը ու հպատակեցնում դրանք⁴: Նվաճված այս չորս երկրները⁵ տեղադրվում են Արաքս գետի վերին հոսանքի շրջա-

նից (Աբելիանեխե=հայկական Աբեղյանք) հյուսիս-արևմուտքից հարավ-արևելք ուղղությամբ ընկած տարածքներում: Տարեգրության մեջ հիշատակվող վերջին երկրանունը Ուլթուզան⁶ է, որն էլ նույնացվել է Արտազ գավառանվան հետ. «...անհրաժեշտ է փնտրել Արտազ (Մակու) գավառի սահմաններում»⁷:

Գավառանվան առաջին հիշատակությունը Շավարշան ձևով կապված է մ. թ. ա. Բ դարի դեպքերի հետ (այն է՝ Արտաշես Ա-ի (մ. թ. ա. 189-160) կողմից հյուսիսկովկասյան արտագեցի լեռնականներին գերելն ու Շավարշանում բնակեցնելը). «...Եւ հրամայեալ Արտաշեսի բնակեցուցանել զնոսա ի հարաւոյ յարևելից կոսէ Մասեաց, որ կոչէր Շավարշական գաւառ, ի վերայ պահելով զբնիկ անունն Արտազ. քանզի և աշխարհն ուստի գերեցանն՝ Արտազ կոչի մինչև ցայսօր ժամանակի»⁸: Կամ «Բնակեցուցանել զգերեալսն ի գաւառին Շաւարշան, որ է Արտազ գաւառ»⁹:

Հավանական է համարվել, որ գավառն այդպես է կոչվել «...գուցէ անուամբ Հայկազն պայազատաց մէկուն, որ կոչուէր Շաւարշ»¹⁰: Կամ «...գաւառը առաջ Շաւարշական կամ Շաւարշան կ'ըսուէր իրեն Շաւարշան գիւղաքաղաքին անունովը, ուր թագաւորաց ամարանոց կար. բայց ետքէն մեր Արտաշէս երկրորդին ատեն Ալանաց երկրին Արտազ գաւառէն հոս գերի գալով, այս գաւառին առջի անունը

1 **Անանիա Շիրակացի.** Մատենագրություն, Երևան, 1979, էջ 295:

2 **Երեմյան Ս. Տ.,** Հայաստանը ըստ «Աշխարհացոյց»-ի, Երևան, 1963, էջ 40, 117: Տե՛ս նաև **Տեմիրճեան Վարդան Ծ. վրդ.,** Ատրպատական, «Հասկ», 1969, յունուար-փետրուար, էջ 33: Նույնի՝ Ատրպատական. աշխարհագրական ծանօթութիւններ, Գիւմրի Ատրպատականի հայոց պատմութեան (այսուհետև՝ ԴԱՀՊ, համապատասխան հատորներով և էջերով), հ. Բ, Պէյրոս, 1974, էջ 23:

3 **Երեմյան Ս. Տ.,** նշվ. աշխ., էջ 40:

4 **Меликишвили Г. А.,** Урартские клинообразные надписи, М., 1960, № 127.

5 Բնագրի հայերեն թարգմանությունը կատարել է սեպագրագետ Հովհ. Կարապոյազյանը. «Խալդեն արշավեց, սեփական գեներին (՞) ենթարկեց Աբելիանեխե (ցեղի) երկիրը, Անիշթերգայան (երկիրը), Կուազանե (ցեղի) (երկիրը), Ուլթուզայան (ցեղի) երկիրը, զգետնեց նրանց Արգիշթեի առջև: Խալդեն իմ գորեղ (է), Խալդյան գեներին (՞) իմ գորեղ (է): Խալդյան մեծությամբ արշավեց Արգիշթե Միմուայորդին: Խալդեն առաջնորդում էր (՞) (նրան)...» (տե՛ս Հայ ժողովրդի պատմության քրեատոմատիա, հ. I, կազմեցին **Հովհաննիսյան Պ. Հ., Աբրահամյան Ա. Գ.,** Երևան, 1981, էջ 59): Հմմտ. նաև **Արոնց Ն.,** Հայաստանի պատմություն. ակունքները (X-VI դդ. մ. թ. ա.), Երևան, 1972, էջ 165:

6 Այս տեղանունն ընկալվել է նաև իբրև անձնանուն (**Ղափանցյան Գր.,** Ուրարտուի պատմությունը, Երևան, 1940, էջ 158): Որոշ ուսումնասիրողներ Ուլթուզա երկրի տեղադրության հարցն առհասարակ թողել են առկախ (**Арутюнян Н. В.,** Корпус урартских клинообразных надписей, Ереван, 2001, № 173, с. 156):

7 **Հմայակյան Ս. Գ.,** Կուեռա-Կուառ աստվածության պաշտամունքը Հայկական լեռնաշխարհում, «Պատմա-բանասիրական հանդես» (այսուհետև՝ «ՊԲՀ»), 1990, № 1, էջ 164: Նույնի՝ Վանի թագավորության պետական կրոնը, Երևան, 1990, էջ 53:

8 **Մովսես Խորենացի,** Պատմություն Հայոց (այսուհետև՝ **Մովսես Խորենացի,** համապատասխան էջերով), քննական բնագիրը, ներածությունը Մ. Աբեղեանի և Ս. Յարությունեանի, Երևան, 1991, էջ 182:

9 **Մովսես Կաղանկատուացի,** Պատմություն Աղուանից աշխարհի (այսուհետև՝ **Մովսես Կաղանկատուացի,** համապատասխան էջերով), քննական բնագիրը և ներածությունը Վարազ Առաքելյանի, Երևան, 1983, էջ 13:

10 **Ալիշան Ղ.,** Հայապատում, հ. Բ, Վենետիկ, 1901, էջ 62:

փոխեցին ու Արտազ դրին»¹¹: «...ի գաւառին Շաւարշան, որ այժմ կոչի Արտազ...»¹²:

1656 թ. Աշխարհացույցի հիշատակարանում նշվել է, որ «...Արտազ-Մակու է, ուր կա ս. առաքելայն Թադէոս...»¹³:

Արտազը «...հնում կոչուել է Շաւարշան գաւառ, իսկ միջնադարում՝ Մակու կամ Առաքելոց երկիր...»¹⁴:

Արտազը մ. թ. ա. է - մ. թ. Գ դարերում. Մակու գավառը նույնացվել է Բիայնիլիի թագավոր Ռուսա Բ-ի (Ք. ա. 685-645) կառուցած Ռուսախինիլի քաղաքի («Ռուսայի քաղաք փոքր») շրջակայքի հետ¹⁵: Վանի թագավորության և հետագա ժամանակաշրջանում Ռուսախինիլի փոքր քաղաքը եղել է Ուրմիա լճից հյուսիս ընկած երկրամասի կարևորագույն ռազմական կենտրոնը: Ավերակները գտնվում են ներկայիս Բաստամ գյուղի տարածքում՝ Մակվից շուրջ 85 կմ հարավ-արևելք, որտեղ 1970-ական թվականներին հնագիտական պեղումներ է կատարել Իրանում Գերմանական հնագիտական ընկերության տնօրեն դր. Վոլֆրամ Զլայսը¹⁶: Նշյալ ժամանակաշրջանի բերդեր, տաճարներ և այլ հուշարձաններ են հայտնաբերվել նաև Սանգար գյուղում, Ղարազիաեղիի Թախթա ավանում և այլուր¹⁷:

Արտազ գավառանունը հայ մատենագրության մեջ առաջին անգամ վկայված է Արտաշես Ա-ի (մ. թ. ա. 189-160 թթ.) օրոք պլանների դեմ տարած հաղթանակի առնչությամբ, երբ Համշենից գաղթած

լեռնական ցեղերը վերաբնակեցվում են Մասիս լեռան հարավարևելյան կողմում՝ Շավարշանում, և իրենց անունը տարածում գավառի վրա. «Եւ հրամայեալ Արտաշիսի բնակեցուցանել զնոսա ի հարաւոյ յարեւելից կուսէ Մասեսաց, որ կոչէր Շաւարշական գավառ, ի վերայ պահելով զբնիկ անունն Արտազ. քանզի և աշխարհն ուստի գերեցանն՝ Արտազ կոչի մինչև ցայսօր ժամանակի»¹⁸: Լեռնականների դեմ տարած հաղթական պատերազմի, գերիների և վերջիններիս Շավարշանում բնակեցնելու մասին վկայված է. «Բնակեցուցանէ զգերեալսն ի գաւառին Շաւարշան, որ է Արտազ գավառ»¹⁹:

Արտազը Ե դարում. վաղ միջնադարում գավառն Ամատունի հայ նախարարական տոհմի ժառանգական սեփականությունն էր: Այստեղով էր անցնում Մեծ Հայքի հինգ գլխավոր ճանապարհներից մեկը՝ Արտաշատ-Էկբատան (այժմ՝ Համադան) ճանապարհը, որը նշված էր Հին հռոմեական Պատինգերյան քարտեզի (Tabula Peutingeriana, Գ դար) վրա:

428 թ. հայոց Արշակունիների թագավորության անկումից հետո Ամատունիները պահում են իրենց իշխանությունն Արտազի նկատմամբ:

451 թ. մայիսի 26-ին Արտազ գավառի Ավարայրի դաշտում՝ Տղմուտ գետի ափին, հայոց բանակը սպարապետ Վարդան Մամիկոնյանի գլխավորությամբ ըմբոստանում է պարսից գերակշիռ ուժերի դեմ. «Սորա ամենեքեան համագունդը հասանէին ի գործ պատերազմին ի դաշտն Արտազու եւ լինէր հանդէս համարուն վաթսուն եւ վեց հազար այր ընդ հեծեալ եւ ընդ հետեւակ»²⁰: Ավարայրի դաշտից բացի՝ հիշվում է նաև համանուն գյուղը²¹: Ճակատամարտից հետո նահատակների արյամբ սրբացված մարտադաշտի մասին նշվել է. «Նովար և դաշտն Աւարայրի պայծառացեալ ծաղկալից լինի, ոչ յանձրեաբեր ամպոց, այլ ի սուրբ և յարիւնաբուխ վկայից ցանեալ և ցրուեալ սպիտակութիւն սուրբ ոսկերացն»²²:

482 թ. Հովհաննես Ա Մանդակունի կաթողիկոսի (478-490) օրինությամբ սպարապետ Վահան Մամիկոնյանը, հայոց բանակի գլուխ անցած, ջախջախում է Հայաստան ներխուժած պարսից բանակին:

11 **Քաջունի Մ.**, Աշխարհագրութիւն Հին և Նոր Հայաստանեայց դարասանց տղայոց համար, Վենետիկ, 1857, էջ 96-97:

12 **Մովսէս Խորենացի**, էջ 157: Տե՛ս նաև **Ինճիճեան Ղ.**, Ստորագրութիւն Հին Հայաստանեայց, Վենետիկ, 1822, էջ 201-203:

13 **Թօփճեան Յ.**, Ցուցակ ձեռագրաց Դադեան Խաչիկ վարդապետի, մասն Ա, Վաղարշապատ, 1898, էջ 77:

14 **Խաչիկեան Լ.**, Արտազի հայկական իշխանութիւնը եւ Ծործորի դպրոցը, Աշխատութիւններ, հ. Բ, Երևան, 1999, էջ 43:

15 **Արմոց Ն.**, նշվ. աշխ., էջ 165, 208, 212: Ի դեպ, Ռուսա Բ-ի 16 տողանի արձանագրությունը Ի դարի առաջին տասնամյակներից պահվել է Մակու քաղաքում՝ խաներից մեկի ապարանքի բակում, որտեղ փոխադրվել է հին քաղաքատեղիի ավերակներից: Այդ արձանագրությունը քաղաքի և տաճարի կառուցման մասին է (տե՛ս Հայ ժողովրդի պատմության քրեստոմատիա, հ. 1, էջ 88-89: Հմմտ. **Ղափանցյան Գր.**, նշվ. աշխ., էջ 211: **Меликишвили Г. А.**, նշվ. աշխ., № 280. **Арутюнян Н. В.**, նշվ. աշխ., № 419, էջ 342-343: **Արմոց Ն.**, նշվ. աշխ., էջ 182):

16 **Kleiss W.**, Die Ausgrabungen in der Urartäische Burg und Siedlung in Bastam 1977. Տե՛ս Հայ արվեստին նվիրված միջազգային երկրորդ սիմպոզիում, գեկ. ժող., հ. I, Երևան, 1978, էջ 152-161: Հայկական ճարտարապետության պատմություն, հ. I, Երևան, 1996, էջ 116-118:

«Երկիր և մշակույթ» կազմակերպության նախագահ Գեղամ Գևոնյանի բանավոր հաղորդմամբ (2000 թ.)՝ Բաստամ գյուղին մերձ քաղաքատեղիի ձորակներից մեկում իրականացված պեղումների ղեկավար Համիդ Խաթիպաշահիտը հայտնաբերել է փոքր եկեղեցու մնացորդներ, խաչքարի բեկորներ և վերջիններս տեղափոխել Ուրմիայի թանգարան:

17 **Յակոբեան Է.**, Ատրպատականի հայկական յուշարձանները (անտիպ), էջ 4:

18 **Մովսէս Խորենացի**, էջ 182: Թվում է, թե Արևելյան Վրաստանում գտնվող Արտոզան գյուղանունն աղերս ունի Արտազ տեղանվան հետ (Արտոզան գյուղի մասին տե՛ս **Կարապետյան Մ.**, Հայերը Կախեթում, Երևան, 2004, էջ 92):

19 **Մովսէս Կաղանկատուացի**, էջ 10:

20 **Եղիշէի** վասն Վարդանայ եւ Հայոց պատերազմին (այսուհետև՝ **Եղիշէ**, համապատասխան էջերով), ի լոյս ածեալ բաղդատութեամբ ձեռագրաց աշխատութեամբ Ե. Տէր-Սիմոնսեան, Երևան, 1957, էջ 100:

21 **Ղազարայ Փարպեցոյ** Պատմութիւն Հայոց եւ բոլոր առ Վահան Մամիկոնեան (այսուհետև՝ **Ղազար Փարպեցի**, համապատասխան էջերով), քննական բնագիրը Գ. Տէր-Սկրտչյանի և Ստ. Մալխասյանցի, Երևան, 1982, էջ 162:

22 **Եղիշէ**, էջ 188-189: Տե՛ս նաև **Ինճիճեան Ղ.**, նշվ. աշխ., էջ 205:

Հաղթական ճակատամարտը տեղի է ունենում «...ի գաւառն յԱրտագ...»՝ Ներսէհապատ գյուղի մոտ²³:

Արտագ գավառի հիշատակութեանը հանդիպում ենք 484 թ. Հեր (Խոյ) գավառի Նվարսակ (այժմ՝ Նիսակ) գյուղում կնքված հայ-պարսկական դաշնագրի կապակցությամբ, երբ պարսից զորապետ Նիխորին հանդիպելու նպատակով Վահան Մամիկոնյանը, դուրս գալով Դվինից, ճանապարհին կանգ է առնում Եղինդ գյուղում, որը գտնվում էր «...ի գաւառն որ կոչի Արտագ...»²⁴:

Արտագը Զ-է դարերում. 564 թ. Հայաստանի մարզպան է նշանակվում Սուրեն Գիհովր-Վշնասպ պարսիկը: Նրա օրոք հայերի նկատմամբ սաստկանում են հարստահարություններն ու կամայականությունները, ծանրանում են բնակչությունից զանձվող հարկերն ու տուրքերը, ուժեղանում են կրոնական հալածանքները: Պարսից արքունիքը ձգտում է վերացնել Հայաստանի ներքին ինքնավարությունը: Հարկային, վարչական և կրոնական ճնշումներն առաջ են բերում հայ ժողովրդի բոլոր խավերի դժգոհությունը և նրանց մղում ապստամբության (571-572 թթ.), որը կազմակերպում ու գլխավորում են Հովհաննես Բ Գաբելյան կաթողիկոսը (557-574) և սպարապետ Վարդան Մամիկոնյանը: Ապստամբությունը վերածվում է պարսկաբյուզանդական պատերազմի, որում հայերը հանդես են գալիս իբրև բյուզանդացիների դաշնակիցներ: Պատերազմը փոփոխական հաջողություններով և կարճատև ընդհատումներով շարունակվում է 20 տարի: Պարսկական զորքերի մի քանի անհաջող ճակատամարտերից հետո՝ 576 թ., մեծաքանակ բանակով և փղերի զնդով Հայաստան է արշավում պարսից Խոսրով Ա Անուշիրվան թագավորը (531-579) և Արտագի ու Բագրևանդի վրայով շարժվում Հայաստանի բյուզանդական հատված: Հետապնդելով Վարդանի գլխավորած հայոց զորաբանակին՝ պարսիկները շրջանցում են Կարին քաղաքը, շարժվում Մելիտինե (Մալաթիա) և այնտեղ ճամբար դնում: Վճռական ճակատամարտում հայերը հաղթանակ են տանում և փախուստի մատնում պարսկական զորքին. «Այս այն Վարդան է, յորոյ վերայ եկն ինքն արքայն Պարսից, կոչեցեալ Անուշ Ըռուան Խոսրով, հանդերձ բազմութեամբ սպառազեն զուրացն և փղաք բազմաք, և ճանապարհ կալեալ ընդ գաւառն Արտագու՝ գնաց ընդ Բագրևանդ, զանց արարեալ զԿարնոյ քաղաքաւ: Եւ կալեալ ճանապարհ գնաց ի Մելիտինէ և բանակեցաւ դէմ յանդիման նորա»²⁵:

23 **Պապար Փարպեցի**, էջ 312:

24 Նույն տեղում, էջ 398: Հայ ժողովրդի Ե դարի ազատագրական պայքարի մասին տես **Յուզբաշյան Կ. Ն.**, Ավարայրի ճակատամարտից դեպի Նվարսակի պայմանադրությունը, Երևան, 1989:

25 Պատմություն **Մեթուսի** (այսուհետև՝ **Մեթուս**, համապատասխան էջերով), աշխատասիրությամբ Գ. Վ. Աբգարյանի, Երևան, 1979, էջ 68:

Ե դարի 30-ական թվականներին Մերձավոր Արևելքում իսլամի դրոշի ներքո հանդես է գալիս քաղաքական նոր ու հզոր ուժ՝ Արաբական խալիֆայությունը: Որդեգրելով նվաճողական քաղաքականություն՝ արաբները կարճ ժամանակում գրավում են հարևան երկրները և շարժվելով հյուսիս՝ առաջին անգամ մոտենում են Հայաստանի սահմաններին: 639-641 թթ. նրանք գրավում են Ատրպատականը, 643 թ.՝ մարզպանական Հայաստանի մաս կազմող Մարաց աշխարհը, ապա անցնելով Արաքս գետը՝ ասպատակում են Նախիջևան և Գողթան գավառները: Այստեղ նրանք բաժանվում են երկու մասի: Չորքի մի մասն ավարով ու գերիներով վերադառնում է Ատրպատական, մյուս մասն ավերում է Արտագը և հարձակվում հույն զորավար Պրոկոպիոսի վրա, որը բանակել էր Կոզովիտում. «Եւ մեծ մասն զօրուն հատեալ ասպատակէին յաշխարհս Հայոց ընդ կողմն Պարսից. և առնուին ի գերութիւն գաւառն Մարաց և զգաւառն Գողթն և զղաստակերտն Նախջաւանու. և զբազումս յարանց ընդ սուր անցուցանէին, և զայլս գերի վարեալ կանամքք և մանկտեալ՝ անցուցանէին ընդ գետն Երասխ ընդ հունն Ջուղայոյ: Եւ ընդ երկուս բաժանեալ զօրքն՝ ոմանք զգերեալսն դարձուցանէին յաշխարհն իւրեանց: Եւ զունդ մի հատեալ ասպատակէին ընդ գաւառն Արտագ ի վերայ զօրավարին Յունաց, որում անուն էր Պռոկոպ, որ էր բանակեալ ի գաւառին Կոզովտի...»²⁶: Ապա արաբները Կոզովտի և Մարդաստանի սահմանի վրա (Արտագից արևմուտք) ջախջախում են հունական (բյուզանդական) զորքի մեծ մասը և հարուստ ավարով վերադառնում իրենց բանակատեղին²⁷:

Արտագը Ը-Ժ դարերում. Ը դարի երկրորդ կեսին գավառն ընկնում է հետզհետե հզորացող սահմանակից Վասպուրականի Արծրունիների գերիշխանության տակ:

Ժ դարասկզբին՝ Վասպուրականի գահերեց իշխան Աշոտ Արծրունու մահից (904 թ.) հետո, երբ երկրամասը մասնատվում է նրա երկու եղբայրների՝ Գագիկի և Գուրգենի միջև, Արտագը տասնչորս այլ գավառների (Ճուաշ, Մարդաստան, Գառնի, Տոսպ-Ուշտունիք և այլն) հետ բաժին է ընկնում Գագիկին²⁸: Վերջինս, լուրջ հակամարտության մեջ գտնվելով Բագրատունյաց Սմբատ Ա հայոց թագավորի (890-914) հետ, 908 թ. արքայական թագ է ստանում Ատրպատականի Սաջյան Յուսուֆ ամիրայից և հիմնադրում Վասպուրականի Արծրունյաց թագա-

26 Պատմություն **Վանդեայ** մեծի վարդապետի Հայոց (այսուհետև՝ **Վանդ**, համապատասխան էջերով), Ս. Պետերբուրգ, 1887, էջ 7:

27 Նշվ. աշխ., էջ 8:

28 **Թովմա Արծրունի և Անանուն**, Պատմություն տանն Արծրունեաց (այսուհետև՝ **Թովմա Արծրունի և Անանուն**, համապատասխան էջերով), Երևան, 1985, էջ 388-389: Տես նաև **Վարդանյան Վ. Մ.**, Վասպուրականի թագավորության սահմանները IX-XI դարերում, «ՊԲՀ», 1969, № 4, էջ 230:

վորությունը (908-1021 թթ.): Այդ ժամանակաշրջանում Արտազը մտնում է հայոց Բագրատունիների պետության կազմի մեջ: Յուսուֆի կողմից Սմբատ արքայի եղերական սպանությունից հետո Գագիկ Արծրունին, օգտվելով Բագրատունիների թուլությունից, Վասպուրականին է միացնում Արտազ, Կոզովիտ, Մասյացոտն և Բագրևանդ գավառները²⁹:

Ժ դարում գավառն Արդոզական անվամբ հիշատակվում է Ամատունյաց տան Գրիգոր եպիսկոպոսի կողմից Թադեոս առաքյալի նահատակավայր-գերեզմանն աթոռանիստ դարձնելու առնչությամբ. «...նստեր ի հանգստի սրբոյն Թադեոսի առաքելոյ յԱրդոզական գաւառի»³⁰: Սա ուղղակի վկայություն է այն մասին, որ Արծրունի իշխանների ժամանակ Արտազի եպիսկոպոսությունը գտնվում էր Ամատունյաց տոհմի ձեռքում:

Արտազ-Մակվի հայկական իշխանությունը ԺԳ-ԺԵ դարերում. հավանաբար ԺԳ դարից սկսած՝ Մակու բերդանունը հետզհետե տարածվում է գավառի վրա, և Արտազ տեղանվանը զուգահեռ գործածվում է նաև Մակու գավառանունը. «Արտազ Մակու է, ուր կայ սուրբ առաքեալն Թադեոս»³¹ կամ՝ «Արտազ գաւառն Մակու է, ուր կայ սուրբ առաքեալն Թադեոս»³²:

Արտազը Վասպուրականի նահանգների շարքում հիշատակվում է նաև ԺԳ դարում³³:

1315 թ. Թադեոս առաքյալի վանքում ստեղծված «Ներսիսի Շնորհալոյ մեկնութիւն սաղմոսաց» ձեռագրում նշվել է. «...եղև սկիզբն այսմիկ սրբոյ գծագրութեան ի գաւառիս կոչեցելունն Արտազ...»³⁴:

ԺԳ դարի կեսերից Արտազի տարածքում հիմնվում է հայկական իշխանություն (1247) Մակու կենտրոնով: Այն գոյատևում է մինչև 1426 թ., երբ բերդին տիրում է կարա-կոյունլու (սև ոչխար) թուրքմեն տիրակալ Սքանդարը (Իսկանդար, 1420-1437), և գավառն անցնում է մահմեդական իշխողների տիրապետության տակ: Այս առիթով ԺԵ դարի նշանավոր գրիչ Թովմա Մինասենցը ցավով նշել

է. «Անմխիթար կրակիժ եհաս բոլոր ազգացս քրիստոնէից, զի բոլոր աշխարհացս այն մին բերթն միայն էր մնացեալ ի ձեռն քրիստոնէից, և այն ևս առաւ ի մէնջ»³⁵:

1467 թ. վերջերին Մակվի բանտից ազատվելով՝ գավառին և Հայոց աշխարհին ութ ամիս իշխում է Իսկանդարի եղբոր՝ կարա-կոյունլու թուրքմեն Ջհանշահի (1437-1467) որդին՝ Հասան Ալին: Մակայն շուտով՝ 1468 թ. հուլիսի 2-ին, Մարանդի մոտ տեղի ունեցած ճակատամարտում ակ-կոյունլու (սպիտակ ոչխար) թուրքմեն տիրակալ Ռուզն Հասանի երեսունհազարանոց զորաբանակը պարտության է մատնում կարա-կոյունլու վերջին փառիշտահին (իմա՝ թագավորին, Ա. Հ.): Հայաստանը, այդ թվում և Արտազի շրջանն անցնում են ակ-կոյունլուների տիրապետության տակ: Այս դեպքերն իրենց արձագանքն են գտել ոչ միայն հայերեն ձեռագրերի հիշատակարաններում և մանր ժամանակագրություններում, այլև հայ միաբարակական (ունիթորական) գրականության մեջ:

Արտազ-Մակվի հայ կաթողիկե իշխանության բռնի մահմեդականացումն ու դարձը. Լենկ Թեմուրի թոռ Օմարի բռնություններին տեղի տված և մահմեդականություն ընդունած երեք հայ իշխանների թվում էր նաև Մակվի հայ կաթողիկե իշխանը. «...Գ (3) իշխան յազգէս մեր, որ իբրև զճիւ մի ի մէջ ողկուզաց մնացեալ էր ի մէջ ազգիս, դարձոյց բռնութեամբ ի յանհաւատութիւն. գորդի Իւանէին գրոռն Բուրթէլին՝ զԲուրթէլ անուն, յազգէ Օրբէլեանց գտէրն Որոտան եւ զեղբայր նորին Սմբատ անուն տարան ի Սմրդանդ, ընտանեօք իւրովք, զոր յետոյ ...դարձան ի հայրենիս իրենանց: Եւ գտէրն Եղեգեաց Տարսայիճ անուն՝ գորդի Գօրգունին ուրացողին. եւ գտէրն Մակուայ հանին՝ ի սուտ եւ յերկաբնակ ազգէն աղթարմայիցն. եւ ազատ որդի մի Աղիդան անուն՝ ի յԱյրարատեան գաւառէ, ի գեղջէն Աղցուց. զոր եւ յետոյ զղջացան եւ եղեն ճշմարիտ հաւատացեալք Քրիստոսի եւ ժառանգ արքայութեանն»³⁶:

Մեկ այլ տեղ պատմիչը նշում է Մակուի մահմեդականացած իշխանի անունը՝ «...Սօրբաթիշն Մակուայն...», որը վերստին քրիստոնեություն է ընդունել³⁷:

Արտազ-Մակուն ԺԶ դարում. դարասկզբից Մակվի գավառը, որ մտնում էր Ատրպատականի (Ազերբայջանի) կամ Թավրիզի նահանգի (վիլայե-

29 **Թովմա Արծրունի և Անանուն,** էջ 444-445: Տե՛ս նաև **Վարդանյան Վ. Մ.**, նշվ. հոդվ., էջ 232: Նույնի՝ Վասպուրականի Արծրունյաց թագավորությունը, Երևան, 1969, էջ 92:

30 **Թովմա Արծրունի և Անանուն,** էջ 400:

31 Աշխարհացոյց **Վարդանայ վարդապետի**, քննական հրատարակութիւն **Հայկ Պերպերեանի**, Բարիզ, 1960, էջ 16 (այս երկը մեզ է հասել երկու խմբագրությամբ՝ համառոտ և ընդարձակ: Դրանցում Արտազ և Մակու տեղանունները ներկայացված են միասնաբար և հավասարազոր):

32 Նշվ. աշխ., էջ 32:

33 **Անասյան Ա.**, Թովմաս Կիլիկեցու աշխարհագրությունը, «Բանբեր Մատենադարանի» (այսուհետև՝ «ԲՄ»), № 8, 1967, էջ 282 (ի դեպ, «Տեսակը աշխարհաց և հանգամանք երկրի» անունը կրող աշխարհագրական փոքրածավալ երկի հեղինակ Թովմաս Կիլիկեցին Ասիայի և Մեծ Հայքի աշխարհագրության գլուխները գրելիս օգտվել է Անանիա Շիրակացու «Աշխարհացոյց»-ից):

34 ԺԳ դարի հայերեն ձեռագրերի հիշատակարաններ (այսուհետև՝ ԺԳ, համապատասխան էջերով), կազմեց **Լ. Ս. Խաչիկյան**, Երևան, 1950, էջ 114:

35 ԺԵ դարի հայերեն ձեռագրերի հիշատակարաններ, հ. Բ (այսուհետև՝ ԺԵԲ, համապատասխան էջերով), կազմեց **Լ. Ս. Խաչիկյան**, Երևան, 1958, էջ 376:

36 **Թովմա Մեծփեցի,** Պատմագրություն (այսուհետև՝ **Թովմա Մեծփեցի**, համապատասխան էջերով), աշխատասիրությունը Լ. Խաչիկյանի, Երևան, 1999, էջ 108-109:

37 Նշվ. աշխ., էջ 120:

38 Ատրպատականի (Ազերբայջանի) կամ Թավրիզի նահանգի (վիլայեթի) մեջ, Արտազ (Մակու) գավառից բացի, մտնում էին

թի)³⁸ մեջ, հիշվում է նաև պարսկերեն կալվածագրերում ու Իրանի շահերի հրովարտակներում:

Իսմայիլ Ա-ի շահի (1502-1524) կառավարման առաջին տարիներին երկրում անցկացվում է հողերի և եկամտաբեր այլ միջոցների ընդհանուր հաշվառում: 1504 թ. «Մակվի վիլայեթի մուլքերի և այլ ստացվածքների ստուգման և քննության [ժամանակ]» վերստին ստուգվում և հաստատվում են, որ «...այն կալվածները, որոնք գտնվում են ազնիվ քրիստոնյա Մանվելի որդի Թադեոսի և սրա որդի Սիրիջանի ձեռքում, համաձայն շարիաթական փաստաթղթերի, ամբողջությամբ նրանց սեփականությունն ու մուլքն են, և նրանց տիրապետությունը այդ կալվածների ու մուլքերի նկատմամբ իրավացի տիրապետություն է, և ոչ ոք... այդ կալվածների նկատմամբ ոչ մի իրավունք և հավակնություն չեն կարող ունենալ»³⁹:

ԺՁ դարի սկզբից Հայաստանը և Ատրպատականը դառնում են պարսկա-օսմանյան պատերազմների թատերաբեմ: Ռազմական գործողությունները կարճատև ընդմիջումներով և փոփոխական հաջողություններով տևում են մինչև 1639 թ. և ավարտվում Իրանի ու Թուրքիայի միջև Հայաստանի երկրորդ բաժանմամբ և պետական սահմանի վերջնական հաստատմամբ (երկու տերությունների միջև հայկական հողերի առաջին բաժանումը տեղի է ունեցել 1555 թ.): Այս ընթացքում Արտագ-Մակուն շարունակում էր մնալ Սեֆյան Իրանի կազմում և լինել պատերազմական գործողությունների թատերաբեմ: Մասնավորապես 1514 թ. Չալդրանի (Չալդրան) դաշտում տեղի է ունենում նշանավոր ճակատամարտ Իսմայիլ Ա շահի և օսմանյան սուլթան Սելիմ Ա Ահեդի (1512-1520) զորքերի միջև, որն ավարտվում է պարսիկների պարտությամբ ու Թավրիզի գրավմամբ: Սակայն շուտով շահը կարողանում է համախմբել իր ուժերը և հարկադրում թուրքերին նահանջել:

Մակվի խանությունը ԺԸ-ԺԹ դարերում. ԺԸ դարի վերջերին Մակու գավառի տարածքում ստեղծվում է նույնանուն խանությունը՝ վարչական կենտրոն ունենալով Մակու քաղաքը: Իր գոյությունը պահպանում է մինչև Ի դարի առաջին քառորդը:

նաև Վասպուրականի նահանգի ճուռա-ռուս (Չորս), Մարակերտ (Մարանդ), Պարսպատունիք (Արասբար) գավառները և Պարսկահայք նահանգն ամբողջությամբ (տե՛ս Հայ ժողովրդի պատմություն (այսուհետև՝ ՀԺՊ, համապատասխան հատորներով և էջերով), հ. IV, Երևան, 1972, էջ 251):

39 Մատենադարանի պարսկերեն վավերագրերը. Կալվածագրեր, պրակ I, կազմեց Հ. Գ. Փափագյան (այսուհետև՝ Փափագյան Հ., Կալվածագրեր, պրակ I, համապատասխան էջերով), Երևան, 1968, էջ 94: Վավերագրում Մակվի գավառի այս կալվածքների անունները չեն մասնավորեցվում: Կազմողի կարծիքով հետագայում սրանք նվիրատվություն են կատարել Թադեոս առաքյալի վանքին, իսկ մահմեդական կրոնական օրենքներին վերաբերող փաստաթղթերն էլ հանձնվել են վանքի դիվանին (տե՛ս նույն տեղում, էջ 160-162):

Ըստ Իսքանդար Մունշիի կազմած «Թագրի-րաթ-ալ-Մուլյուր» աշխատության՝ ԺԸ դարի առաջին քառորդին Մակուն Նախիջևանի, Ջարգրիլի (Ճար), Մադարակի, Մադասերդի, Բայագետի և քրդական Շադիլու, Գումբուլի ցեղախմբերի երկու համայնքների հետ մտնում էր Երևանի խանության կազմի մեջ⁴⁰:

Հայտնի է, որ բայաթ քոչվոր ցեղից Ահմադ սուլթանը, որ մեծ ծառայություն էր մատուցել Նադիր շահին (1735-1747) և փոխարենը նվեր ստացել Մակու քաղաքը, Խորասանում շահի սպանությունից (1747 թ.) հետո հաստատվում է Արտագում՝ իր հետ տանելով արքունական զանձների մի մասը, ինչն էլ դառնում է խաների հարստության և իշխանության հիմքը⁴¹: Դրանով իսկ ստեղծվում է Մակվի խանությունը: Ահմադ սուլթանի որդին՝ Հյուսեյն խանը, կառավարման ընթացքում ոչնչով աչքի չի ընկնում, սակայն 1819 թ. նպաստում է Թադեոս առաքյալի վանքի շրջապարսպի վերաշինությանը⁴²:

Ռուս-պարսկական երկրորդ պատերազմը. 1826 թ. ամռանը սկսված ռուս-պարսկական երկրորդ պատերազմի ընթացքում ռուսական զորքերը, մի շարք վճռական ճակատամարտերում (Շամքորի, Գանձակի և այլն) պարտության մատնելով Իրանի թագաժառանգ Աբաս-Սիրզայի ընդհանուր հրամանատարությամբ գործող պարսից հիմնական ուժերին, գրավում են Շուշին, Երևանը և շարժվում հարավ, անցնում Արաքս գետն ու մտնում Ատրպատականի տարածք:

1827 թ. դեկտեմբերի 24-ին գեներալ-լեյտենանտ Ա. Ի. Կրասովսկու զեկուցագրում նշվել է, որ իրեն հասած լուրերի համաձայն՝ հաշտության պայմանագիր կնքելիս Մակվի խանությունը պետք է մնա Պարսկաստանի տարածքում, սակայն «Մակվի շրջանը Երևանի նահանգի մաս է կազմում: Բնությունը նրան շրջափակել է սարսափելի լեռներով և ձորերով, որոնք ծառայում են ձմեռային և ամառային անասնապահության համար: Ունի թշնամու համար անցանկալի ջուր: Տեղադրությունն ասիական ամենագորեղ ուժերի համար անմատչելի է և անհարկու: Անցումը դեպի այս երկիր այնքան անհարմար է, որ 10 մարդ կարող է այն պաշտպանել՝ առանց վախենալու ասիական որևէ անթիվ զորքից: Այս երկիրն ունի 31 գյուղ, որոնցից 8-ը՝ հայկական, որոնցում հաշվվում է 500 տուն հայ: Մնացածում կա շուրջ 3000 տուն քուրդ...: Մակվի երկիրը մշտապես գտնվել է Երևանի խանի անմիջական ենթակայության ներքո...: ...1824 թ. Աբաս-Սիրզան ողջ զորքով շարժվել է դեպի Մակվի շրջան՝ այն գրավելու նպատակով, սակայն նրա

40 **Չորանյան Պ.**, Հայ-ռուս-վրացական փոխհարաբերությունները ԺԸ դարի երկրորդ կեսին, Ս. Էջմիածին, 2006, էջ 46-47:

41 **Минорский В.**, Древности Маку (путевые заметки), Петроград, 1916, с. 26.

42 **Մինասյան Լ.**, Իրանի հայկական վանքերը, Թեհրան, 1971, էջ 16-17 (արձանագրությունը տե՛ս սույն աշխ., էջ 171, արձ. ՀԹ):

կառավարիչը բացահայտ դիմադրություն ցույց տվեց և թույլ չտվեց նրան մոտենալ...: Եթե այս երկիրը մնա Պարսկաստանին, ապա այն կծառայի որպես անվտանգ բույն չար մարդկանց համար, որոնք կսպառնան Արաքսի երկու ափերին փոված Երևանի նահանգին: Իսկ եթե առաջվա պես մնա Երևանի կառավարչության կազմում, ապա այս երկիրը կծառայի խոչընդոտ պարսիկների և թուրքերի չարամիտ շարժումների համար»⁴³:

Թուրքմենչայի պայմանագիրը. ռուս-պարսկական պատերազմն ավարտվում է Պարսկաստանի պարտությամբ, և Թուրքմենչայ գյուղում 1828 թ. փետրվարի 10-ին կնքվում է հաշտության պայմանագիր, ըստ որի՝ Արևելյան (Կովկասյան) Հայաստանն անցնում է Ռուսաստանի տիրապետության ներքո: Արաքս գետը ճանաչվում է երկու պետությունների նոր սահման: Մակվի խանությունը մնում է Իրանի կազմում:

Պայմանագրի 15-րդ հոդվածի համաձայն՝ պարսկական կառավարությունն իր հպատակներին իրավունք է վերապահում մեկ տարվա ընթացքում գաղթել ռուսական տիրապետության սահմանները, ընդ որում, ներգաղթողներին իրավունք է տալիս առանց որևէ մաքսի կամ հարկի տանել իրենց շարժական գույքը. «Աղբրեջան կոչվող մարզի (իմա՝ Ատրպատական, Ա. Հ.) բոլոր բնակիչներին և ասիճանավորներին... կտրվի, այսօրվանից հաշված, միամյա ժամանակամիջոց, որպեսզի նրանք իրենց ընտանիքներով հանդերձ կարողանան պարսկական մարզից ազատ անցնել ռուսական մարզերը, որպեսզի կարողանան դուրս կրել և վա-

ճառել (իրենց) շարժական գույքը, առանց հանդիպելու կառավարության կամ տեղական իշխանությունների կողմից հարուցված որևէ արգելքի: Այդ անձանց կողմից վաճառվող կամ դուրս տարվող գույքն ու իրերը չպետք է ենթարկվեն որևէ մաքսի կամ հարկի: Իսկ անշարժ գույքի նկատմամբ սահմանվում է հինգամյա ժամանակամիջոց՝ այն վաճառելու կամ նրա վերաբերյալ կամայական կարգադրություն անելու համար»⁴⁴:

Տվյալներից մեկի համաձայն՝ «Դաշնագրի մանրամասնությունները Ներսեսը ուշ իմացաւ և նորա սրտին ցաւ պատճառեց, նախ՝ որ Հայոց անունը յատկապէս չէ յիշուած մէջը, և երկրորդ՝ որ Մաքսոյ խանութիւնը պէտք է մնայ պարսից ձեռքում: Ներսեսը համարձակ ոճով մի նամակ գրեց Պասկևիչին, ցոյց տալով թէ որքան սխալ է գործել նա Մաքուն պարսից վերադարձնելով: Հպարտ Պասկևիչը շատ վիրատորուեց Աշտարակցու գրութիւնից...»⁴⁵:

Թուրքմենչայի պայմանագիրը մեծ նշանակություն է ունենում Արևելյան Հայաստանում հայ բնակչության ավելացման համար, բայց դրա փոխարեն հիմնովին փոխվում է Ատրպատականի, այդ թվում նաև Արտազ գավառի ազգագրական պատկերը:

Մակվահայության գաղթը. գաղթի իրականացման հետևանքով կարող էր խախտվել Ատրպատականի տնտեսական և քաղաքական վիճակը, ուստի պարսիկ իշխանավորները տեղի հայ հոգևորականության աջակցությամբ ամեն կերպ աշխատում էին խանգարել գործընթացը⁴⁶: Մակայն Ներսես Աշտարակեցի արքեպիսկոպոսը, գնդապետ Հ. Լազարյանը (Լազարևը), Իրանում Ռուսաստանի դեսպան, գրող Ալ. Գրիբոյեդովը և այլք կազմակերպում ու խումբ առ խումբ Պարսկաստանից Արևելյան Հայաստան են գաղթեցնում հազարավոր հայերի: Արդյունքում 40.000 անձ⁴⁷ ներգաղթում է նորաստեղծ Հայկական մարզ:

Պարսկահայերի գաղթին Ներսես Աշտարակեցի կաթողիկոսի հանձնարարությամբ մեծապես օժանդակել է Թաղեոս առաքյալի վանքի առաջնորդ Բարսեղ եպիսկոպոսը. «...Սինչ ես նուսսո Բարսեղ եպիսկոպոսս սրբազան Առաքելոյն Թաղեղեոսի և վիճակաց նորին առաջնորդ լինելի ի Խօյ քաղաքի ի վիճակս իմ ի թուականութեան և ի 5

43 «Русско-армянское сотрудничество в период присоединения Восточной Армении к России 1826-1828 гг.», сост.: Эвоян В., Казарян Э., Мирзоян С., Оганесян Дж., «Բանբեր Հայաստանի արխիվների» (այսուհետև՝ «ԲՀԱ»), 1978, № 2, էջ 207 (բնագրում՝ «Макинский округ есть часть Эриванской провинции, природа окружила его ужасными горами и ущельями, служащими для скотоводства зимой и летом, имеет воду, непривлекательную неприятелем. Местоположение одного неприступное и страшное для самой сильнейшей азиатской силы. Проход в страну сию так неудобен, что 10 человек может безопасно сохранить оный, не опасаясь никакого бесчисленного азиатского войска. В стране сей состоит 31 деревня, из них 8 армянских, в коих считается 500 дворов армян. В оных вмещается около 3000 дымов куртинцев... Страна макинская состояла всегда под непосредственным влиянием эриванского хана... В 1824 году Аббас-Мирза со всем войском своим двинулся к Макинскому округу, с намерением вступить в оный, но правитель одного явно воспрепятствовал ему в том, и недоступил его приблизиться... Если страна сия останется за Персиею, то послужит она безопасным гнездом злых людей, угрожающих части Эриванской провинции, по обеим сторонам Аракса лежащей, ежели же будет состоять по прежнему в ведомстве эриванского правления, то страна сия послужит преградой всех злонамеренных движений персиян и турок»).

44 Հայաստանը միջազգային դիվանագիտության և սովետական արտաքին քաղաքականության փաստաթղթերում (1828-1923), Երևան, 1972, էջ 71-72:

45 **Երիցեանց Ա.**, Ամենայն Հայոց կաթողիկոսութիւնը եւ Կովկասի Հայք XIX-րդդ դարում, մասն Ա (1800-1832 թթ.), Թիֆլիզ, 1894, էջ 323:

46 **Դեմիրջեան Վարդան**, Հայ գաղթականական հոսանքներ Ատրպատականից դուրս եւ բռնի տեղափոխումը դէպի Ատրպատական, ԴԱՀՊ, հ. Բ, էջ 156:

47 **Աճառյան Հր.**, Հայ գաղթականության պատմություն, Երևան, 2002, էջ 241:

դեկտ. ամսոյ յայնժամ ընկալայ ի Ներսէս սրբազան արքեպիսկոպոսէ և ի ծայրագոյն հոգևորական կառավարչէ դասուցս հոգևորականաց նամակ իմն, յորում գրէր յԵրևանայ իմոյ նուաստութեամբ նաև այնու, հարցումն ցիս հարցանէր այսպէս՝ թէ հնարատր իցէ արդեօք զամենայն Ատրպատակային Հայագնեայսն մեր անցուցանել յայնկուսէ յայսկոյս Երասխ գետոյն, ի ներքոյ հովանատրութիւն ողորմածագումնելի կայսերն Ռուսաց և յատկացեալ թագաւորի Հայոց, զի սիրելի ազգն մեր Հայոց, ազատս կացցէն ի հարիւրատր ամեայ պարսկային անըմբերելի բռնութեանցն:

Ապա յ7 ի նոյն յիշեալ ամսոյ, զկնի երկուց ատուրց այլ իմն գիր ևս ժամանեաց առ մեզ ի գերապատիւ պօլկովնիկ Ադայ Եղազարէն Լազարովեանց Մօսկովեցոյ, մինչ էր սա ինքն ի գիտաքաղաքն Տոխարզան, որ հեռի է ի Դարիժու 40 վերստ ճանապարհաւ: Սոյն քարտէն ևս համաձայն գտանիւր սրբազան Ներսէս արքեպիսկոպոսի գրութեան, զի գրէր յորդորմամբ սիրելի բազմավիատ ազգն իմ հայոց բացցեն զհոգւոյս զաչս իւրեանց և տեսցեն քրիստոսապսակեալ կայսրն ամենողորմած և եկեսցեն ընդ հովանեալ խնամատարած թեոց նորա և կեցցեն ի յանդորրու վիճակ ցհալիտեան զերծեալք ի հեթանոսական հարստահարութեանց:

...Եւ ապա յօր իններորդի դեկտեմբերի բազումս ստիպելով զխօյեցի Մարգար ադայն մահուտսի Եղիազարեան առեալ զնա ընդ իմ դիմեալ գնացաք ի Դարիժ և ի 12 նոյն ամսոյ մուտ գործեցաք ի նմին քաղաք և մինչ ոչ էր անդանօր զերաստիճան Պասկովիչ կուսակալին, ելաք այտի գնալ ի Տոխարզան գիտաքաղաքն և ուր ժամանեալ մեր և անդ գտաք զյիշեալ կուսակալն, ընդ նմին անդ էր և Ադայ Եղազարն, ընդ որս և մեծ շահգատայն մեծ քաղաքին Դարիժու, Նայիալի սուլթանայն անդ ևս էր, այն, որ վարէր զիշխանութիւնն իւր ի Դարիժ քաղաք, Ապպազմիրզայ կոչեցեալ արքաորդին և ուր անդ միաբանեալ ընդ միմեանս կամէին արկանել զիմն հաշտութիւն և մնացեալ մեր յայն գիտաքաղաք յութն օր յաւուր տօնի ծննդեան ըստ ռուսաց, այս է 25 դեկտ. ի 1827 ամին այժմ տեսաւորեցաք ընդ բարձր գերապատիւ Պասկովիչ կուսակալին և ապա բացածանուցաք նմա զմիտս. և զամիթ առ նա դիմելոյն մերոյ, յայտնելով նմին նաև՝ զմիտս գրութեանցսն սրբազան Ներսէսի արհեպիսկոպոսոյն և Ադայ Եղազարին, և ապա խօստացաք նորին բարձր մեծութեան այսպէս ասելով՝ թէ ախորժիք և լինիք մեզ ձեռնտու: Մեք կարող ենք սիրայորդոր քարոզութեամբ մերով զմիտս ազգին մերոյ Հայոց գալ և չուել զամենեպիւն և վերաբնակել նոցա յայնկոյս Երասխայ գետոյն, օրհնեցեալ տերութեան Ռուսիոյ մեծի: ...Յաւարտ այսոցիկ ամենայնի որպէս պայմանադրեալ էր մեզ Բարձր կուսակալ Պասկովիչն, եկն յ8 յունվարի ի Տոխարզանայ ի քաղաքն Դարիժ և մեր

զկնի երից ատուրց տեսեալ զմեծութիւն նորին, ընկալաք ի նմանէ զնոր խոստացեալ հրամանագիրս ի վերս կողմնական և քաղաքական նաշալնիկացն, որք ի Մարաղա, յՌմի, ի Մալմաստ և ի Խօյ ի վերայ Մարաղայու Բաքրանտի դեմերալին, Մալմաստու և Ռմիայ Լաիթի դեմերալին, և քաղաքին Խոյա Նիկոլայ Վասիլիչ Վիսցկի պօլկովնիկին, որ ինքն գրեաց իւրաքանչիւրոցն այսպէս թէ՛ սոյն գրաբեր Բարսեղ արքեպիսկոպոսն և առաջնորդն Թաղդէոս Առաքելոյ վանաց և վիճակացն, յորժամ քարոզէ յերկիրն Մալմաստու, յՌմիայ և ի Խօյ առ ի չուեցուցանելոյ գժողովուրդս իւր, զազգն հայոց, դուք ևս գտջիք սմա ձեռնտու և սատար, զի ահա ճշմարիտ յանձնառու եղև առ ի քարոզութեամբ զամենայն հայագնեայց չուեցուցանել յայնկոյս Երասխայ գետոյն ի վերաբնակեցուցանել զնոսին յերկիր օրհնաբանեալ կայսերական ի Նախիջևան, ի Երևան, ի Շարուր, Ագուլիս և ի Տերեյեկեզ և յայլ գաւառս մեծին Ռուսիոյ, մանաւանդ թոյլ տայցէմ սոցա իշխանաւորքն պարսից գնալ յայնկոյս գետոյն անվնաս:

Ի կուսակալ Պասկովիչն զամենայն ազգային խնդիրս մեր ելս առեալ ի քաղաքէն Դարիժու, դիմեցաք նախ ի գաւառն Մալմաստայ և անդէն սկիզբն արարաք քարոզութեամբ յորդոր լինելոյ Ազգին հայոց և ապա դիպեցաւ մեզ Նախավկայի սուրբ վանաց Մարգիս վարդապետ, որ և աջակցեալ ընդ մեզ, գտաւ մեզ ձեռնտու յորդորմամբ գժողովուրդս, այսպիսի անձնադիր բարեփոյթ քարոզութեամբ ի միջոցի 8 ամսոց, ի քաղաքաց, ի գիտից գաւառացն Դարիժու, Մարաղայու, Խոյա, Մալմաստու, Ռմիայ, Մակուայ, Մէօքմենաւայու, Չալտրանայ, Աւաճուղայ և յայոց նահանգաց, յորս գտանիւր յազգէն մերմէ Հայոց, ի տուժար արկանելով, մետասան հազար տունս հանաք և չուեցուցաք զնոսին յայսկոյս Երասխ գետոյ, ի միշտ օրհնեցեալ երկիրս ողորմածագոյն կայսերն ամենայն Ռուսաց և յատկական թագաւորի Հայոց մերոց Նիկօլայ Պալկովիչին: Եւ արդէն իսկ կան վերաբնակեալք յԵրևան, ի Նախիջևան, յԱգուլիս, ի Շարուր, ի Տերեյեկեզ և այլ և այլ քաղաքս և ի գաւառս ըստ հաւանութեան իւրեանց և զերծ յամենայնէ բարբարոսական բռնութեանց գտեալ անլսելի գոհունակութեամբ տեսան Աստուծոյ, օրհնեալ են, օրհնէին և միշտ ունին օրհնել զանգին կեանս ամենաբարեպաշտ կայսրութեան Մեծին Ռուսիոյ: ...Եւ նուաստ Բարսեղ եպիսկոպոսս զայսոսիկ զամենայն գործսն իմ բարձր հրամանաւ սրբազան Ներսէս հօրս յաւուրդ բերեալ սրբոյն Գրիգորի մեր Լուսաւորչի յօր ելմանն ի վերապէն, ես ևս անձամբ անձին ելեալ ի Խօյ քաղաքէն, ի վիճակէն սրբազան առաքելոյն իմոյ Թաղդէոսի, ահա ես և մանկունք իմ ասելով դիմեալ զնացի յԵրևան, ի Մայր սուրբ Աթոռն մեր Էջմիածին:

Յայն գնալն իմ յԱթոռն տարայ ընդ իս զամենայն զկայս և զգոյս վանաց իմոց սրբազան առաքելոյն Թադդէոսի, զեկեղեցական զսրբազան ամօթս որպէս և իցէ, մաս զամենայն զարտաքսական և զներքսական կայսն՝ զգրքեղէնս, զպղիմծեղէնս, զհարկատր հանդերձեղէնս, զպաշարեղէնս և զոչխարեղէնս և զայլսն զամենայն գոյի չափ զբովանդակ ինչս, վանացն սրբազան առաքելոյն Թադդէոսի հասուցի յԱթոռն Սուրբ Էջմիածին և մի առ մի ընդ տումարաւ արկեալ յանձնեցի զամենայն սրբազանագոյն սուրբ վեհապետին Եփրեմայ Առաջնոյ և նորին հոգևորական սրբազան կառավարութեան, սրբազան հարցն, մաս՝ ըստ մասնեայ յամենայն տեսակացն գոյից, թողաք ի նոյն սուրբ վանս ըստ կարևորեալ պիտոյիցն»⁴⁸:

1828 թ. հունիսի 13-ին Մաղարդավանքի առաջնորդ Սարգիս վարդապետ Դավթյանը նամակ է հղում հասարակական գործիչ խոյեցի Մարգար Եղիազարյանին զաղթն արագացնելու խնդրանքով. «...դուք մի մոռանայք ջանադիր լերուք ձեր յառաջադրեալ բանիցն վասն ազգին, որ օր յառաջ անցուցանեք ի սահմանս ռուսաց և հայոց այս կողմն Երասխին...»⁴⁹:

Գաղթի հետևանքով դատարկվում են Արտազի հայկական 80 գյուղերը: Դրանցից շուրջ 10-12 գյուղեր Թադդէոս առաքյալի վանքին ենթակա բնակավայրեր էին: Վանքին մոտ գտնվող միայն մի քանի գյուղերում սակավաթիվ ընտանիքներ են կառչած մնում հայրենի օջախներին⁵⁰:

Մակվահայերը գաղթել են երկու անգամ. «...1827-29 թ. ռուս-պարսկական և ռուս-տաճկական, ինչպէս 1853-56 թ. Ղրիմի պատերազմների ժամանակ, երբ Մակվայ խանութեան մէջ ապրող հայերը գաղթեցին դէպի Արարատեան դաշտը...»⁵¹:

48 Մատենադարան, ֆ. 49բ, թղթ. 152, գ. 118:

49 “Русско-армянское сотрудничество в период присоединения Восточной Армении к России 1826-1828 гг.”, «ԲՀԱ», 1978, № 2, էջ 236:

50 Իրանի թագաժառանգ Աբաս-Միրզայի ձեռնարկած որոշ զիջումների շնորհիվ պարսկահայության մի մասը հրաժարվում է գաղթելուց: Հավանաբար այս շրջանին է վերաբերում Հաթեմ Խան Մուլեյմանի հրամանագիրը (անթվակիր), որտեղ կարդում ենք. «Որովհետև Իսրայել խալիֆայի մահվան պատճառով Հիսուսի ժողովրդի օրինական գործերը հետաձգվել ու բարձրորդի վիճակում էին հայտնվել, անհրաժեշտ էր, որ որևէ մեկը նրա տեղը զբաղեցնի և հետևի վիլայեթի հայերի գործերին: Ուստի Աստծո հովանու ներքո գտնվող բարձրաստիճան Ամիր Նեզամի քալիֆեյի կարգադրվեց, որպեսզի Ուլլախայի օջախից ժամանած խորամանկ Պողոս խալիֆան Մակվի վանքում մնա և զբաղվի վիլայեթի հայերի հավատի գործերով, որպեսզի հետագայում նրա կապակցությամբ բարձրագույն սարքարից ստացվելիք հրամանագրի համապատասխան գործադրվի»: Վավերագիրը պահվում է Մելիք-Թանգյան թանգարանի արխիվում, 44 թվահամարի տակ: Տե՛ս Haghazarian A., Das Armenische Thaddus Kloster in der Provinz West Aserbaidjan in Iran (Doktor-Ingenieurs genehmigte Dissertation), Aachen, 1973, էջ 232, № 6: Նյութի բնագրի թարգմանությունը՝ պարսկազեղ. Կոտայկյանի:

51 «Դրօշակ», 1902, № 9, էջ 130:

Անդրադառնալով գաղթին՝ 90 տարի անց գրվել է. «Մակուայ գաւառ (Արտազ)... Գաւառի ո՞ր կողմն անցնես հայկական յիշատակի բեկորների չը հանդիպես: Գաւառի թրքաբնակ գիւղերի մեծամասնութիւնը հայանուն է կրում, գաղթել է արտագին շարունակ, իսկ 28 թուին մի մասը, անցնելով սահմանակից Մայր Արաքսը հիմնեց այժմեան Դաւալու մեծ գիւղը, իսկ մեծամասնութիւն կազմողը՝ այլ և այլ տեղեր: Պատմական մեծ գաւառի յայտնի ս. Թադդի վանքը, ճիշտ դէմ առ դէմ կանգնած Սանդուխտ կուսի փոքրիկ մենաստանը, իրենց ծաղկեալ վիճակումն էին գտնում...»

Ուրմի, Մալմաստ, Խոյ և Մակուայ գաղթականութեան մեծամասնութիւնը բռնեց Արարատեան դաշտի այն մասերը, որոնք մօտ էին Էջմիածնին ու Արաքսին...

Ատրպատականի հայոց գաղթականութեան այն խոշորագույն մասը, որոնք բնակավայր ընտրեցին Գառնի, Ծաղկաձոր (Դարաչիչակ), Նախիջևան, Սուրմալու, Կարբի, Չանգի, Աբարան գաւառները, կարճ ժամանակամիջոցում կարողացան փոքրիշատէ նոր, աւելի հիմնական օջախ ստեղծել...»⁵²:

Մակվի խանությունը ԺԹ դարի վերջին քառորդում. Հյուսեին խանին հաջորդած Ալի խանը համեմատաբար ավելի ուժեղ տիրակալ Ահմադ սուլթանի թոռն էր և Հյուսեին խանի որդին: Ալի խանը կառավարել է շուրջ 30 տարի և վախճանվել մոտ 90 տարեկանում (հավանաբար 1865 թ.)⁵³:

Ավելի մեծ ճանաչման է հասնում վերջինիս հաջորդած որդին՝ Թեյմուր խանը: Նա կամքի մեծ ուժ ուներ, անսպառ եռանդ, զբաղվում էր ավարառությամբ ու թալանով և իրեն անկախ էր պահում կենտրոնական իշխանությունից: Նրա կառավարման տարիներին մեկ անգամ չէ, որ մայրաքաղաքից ժամանած պետական պաշտոնյաները հեռացվել են Մակվից: Թեյմուր խանը հնազանդեցնում և իր իշխանությանն է միավորում տարածաշրջանի անհնազանդ բոլոր տարրերին, հատկապես քրդերին՝ նրանց ևս մասնակից դարձնելով անօրինակ թալանին:

1877-1878 թթ. ռուս-թուրքական պատերազմի ժամանակ Թեյմուր խանը զենքի ու զինամթերքի մեծ պաշարներ է կուտակում:

1881 թ. սարդարի (Էդրալ-օլ-սալթանե) կազմակերպած արշավանքը դեպի Ուրմիա, որտեղ տեր ու տիրական էին թուրքահպատակ շեյխ Ուբեյդուլլայի (Իբայդուլլահ) քուրդ հրոսակները, էլ ավելի է մեծացնում խանի հեղինակությունը: Ի դեպ, այդ ար-

52 Օհանես Ե., Իննսուն ամեակ, «Չանգ», 1919, № 5, էջ 4:

53 Минорский В., Отчет о поездке в Макинское ханство, “Материалы по изучению Востока”, вып. 1, С.Петербург, 1909, с. 6.

շավանքից հետո Թեյմուր խանին շնորհվում է Մակվի տիրակալ անվանումը⁵⁴:

1890 թ. նշվել է, որ «Մակու կիսանկախ մի գաւառի կեդրոնն է, Թեյմուր աղա կոչուած ցեղապետի կառավարութեան տակ, որին, ինչպէս և իր ցեղակիցներին կը պատկանին գաւառին բոլոր հողերը, իսկ երկրագործ գիւղացիք վարձկաններ են աւատական դրութեամբ: Այդ իշխանն իր վիճակ խաղաղ դրութեան մէջ պահած է, աւագակութիւնները զսպելով արևելեան խստութեամբ»⁵⁵:

Թեյմուր խանը վախճանվել է մոտ 70 տարեկանում՝ 1895 թ.⁵⁶: Նրան հաջորդում է որդին՝ Մակվի վերջին սարդար Ալի Ղուլի Մուրթուգա խանը (ծնվել է 1863 թ.), որը «...իր հօր հակապատկերն է - հիւանդոտ, վերին աստիճանի կասկածոտ ու փոփոխական մէկն է. ամեն տարի ճանապարհորդում է Կովկաս ու հեռու է մնում տեղական դալմադալից, իրան վէքիլ դնելով մէկ ուրիշի»⁵⁷:

Ի դեպ, խանի՝ իշխանության գլուխ անցնելու առնչությամբ Ամենայն Հայոց Սկրտիչ Ա կաթողիկոսն ուղարկել է շնորհավորական ուղերձ, որտեղ մասնավորապես նշվել է. «Ձեր բարեյիշատակ և արդարասէր հօր մահը մեծ վիշտ պատճառեց մեզ, այն Մեծ խանին, որ երկար տարիներ իբրև ժողովրդի հայր արդարութեամբ և խաղաղութեամբ խնամում էր իւր ժողովուրդը, մանաւանդ մեր փոքրաթիւ հայ ժողովուրդը, որոնց վրայ ունեցած հայրական խնամք և հոգածութիւն շատ շատ է և որոնց սրտի մէջ միշտ անմոռաց պիտի մնայ հանգուցելոյ յիշատակը. այս մասին մեք ևս ցաւակից լինելով Մակուայ ժողովրդին աղօթում ենք Ձեր հօր հանգստութեան համար:

Լսելով ձեր բարեմասնութիւնները և առ ժողովուրդն ունեցած խնամքը, որ սիրում էք հետևել Ձեր Հօր ուղղութեան և արդարութեան ամէնքին վրայ հաւասար խնամք ունենալով, մանաւանդ Վեհափառ Շահի կողմիցն ևս գնահատուած լինելով Ձեր բարեմասնութիւններ իբրև արժանատի հօր արժանի ժառանգի, որ Ձեզ է յանձնել նորա իշխանութիւնը: Մենք անհունս ուրախ ենք այդ մասին և առ այդ իսկ կը յայտնենք մեր շնորհատրութիւնը և ուրախութիւնը...

Մեք կը յուսամք որ՝ մեր ժողովուրդ ինչ երջանկութեամբ և ինչ խաղաղութեամբ որ ապրում էր Ձեր Հօր հզօր հովանեաց տակը, վայելելով ամէն բարիքներ և երջանկութիւնը: ...Յանձնում ենք Ձեզ Աս-

տուածային պաշտպանութեան և մեր ժողովուրդն Ձեր խնամոյ»⁵⁸:

Մակվի խանությունը Ի դարի առաջին քառորդում. 1903 թ. դեկտեմբերի 20-ի լրատվություններից մեկի համաձայն՝ «...Մակուայ Թեյմուր խանի որդին խորամանկութեամբ թալանեց պարսկահպատակ մի քիւրդ ցեղապետի և քչեց նրան իր տուն-տեղից: Դրա պատճառով աշիրէքները միացած տաճկասահմանաբնակ զօրքերի ու քրդերի հետ՝ յարձակւեցին Մակուայ Չաղդերանի մասի վրա, բերին մեծ քանակութեամբ թալան - ոչխար, տաւար կլն, աւերեցին գիւղեր և սպանեցին 30-ից աւելի մարդ, որոնց մէջ կային մի քանի սէլիդներ ու վաճառականներ: Այս դէպքից յետոյ պարսկասահմանաբնակ քիւրդեր՝ հէյաթանցի, բուկցի, մօսկցի և ցեղերից՝ 750 տունից աւելի գաղթեցին դէպի Յապաղայի ու Բայազեդի շրջանում, իրենց ցեղապետների մօտ»⁵⁹:

Մուրթուգա խանը ստացել է «Իկբալուս-սլաթանե» կոչումը (1905 թ. դրությամբ ուներ երկու որդի՝ տասնամյա Աբաս փաշա խանը և երեքամյա Ռիզա Ղուլի խանը, և մեկ դուստր):

Գահընկեց է արվել 1925 թ.⁶⁰: Դրանով իսկ վերացել է Մակվի խանությունը:

Մակվի սարդարն ուներ իր բանակը, անկախ էր կենտրոնական իշխանությունից և Իրանի շահին տարեկան միայն մի փոքր գումար տուրք էր վճարում: Պաստոր Հանս Ֆիշերը, որը ԺԹ դարի վերջին քարոզչական գործունեություն էր ծավալել Ատրպատականում, նշել է, որ խանի իշխանության տակ էին գտնվում մոտ 600 թաթար (թուրք) և ավելի քան 1000 քրդական գյուղ⁶¹: Մեկ այլ տվյալով՝ բնակչության աճի և ըստ այդմ գյուղերի ավելացման հետևանքով խանության ենթակայության ներքո գտնվող գյուղերի քանակը շուրջ 50 տարվա՝ 1852-1905 թվականների ընթացքում 60-70-ից հասել է 300-ի⁶²:

Հարկ է նշել, որ կար տեսակետ, թե՛ «...կարելի է դրանով գնել Մակուայ խանութիւնը, հաստատուել այնտեղ եւ՝ աստիճանաբար լայնացնելով այդ շրջանը՝ թափանցել Թուրքահայաստան»⁶³: Այդ

54 **Минорский В.**, Отчет о поездке в Макинское ханство, с. 5.
55 «Մշակ», 1890, № 147, էջ 3:

56 **Минорский В.**, Отчет о поездке в Макинское ханство, էջ 6:

57 **Նժդեհ**, Մակու, «Մուրճ», 1903, № 4, էջ 134-137: Մակվի խանության քաղաքական պատմության ընդհանուր ուրվագիծը տես նաև **Ֆրանգեան Ե.**, Մակուի խանութիւնը, «Տարագ», 1904, № 9, էջ 72-75 (խանության մասին հոդվածաշարը շարունակվում է № 10, էջ 89-91; № 12, էջ 113-115; № 15, էջ 144-147): **Минорский В.**, Отчет о поездке в Макинское ханство, с. 4-6, 54.

58 Հայաստանի ազգային դիվան (այսուհետև՝ ՀԱԴ), ֆ. 56, ց. 14, գ. 43, ք. 41:

59 «Դրօշակ», 1904, № 2, էջ 22-23:

60 Ալի Ղուլի Մուրթուգա խանի կառավարման վերջին օրերի ակնարկները գրել է. «[1925 թ. ամռանը Մակու] ... քաղաքում զինուորական շարժում և իրարանցում կար: Ատրպատականի Զինուորական Ընդհանուր Հրամանատար Աբրդիլիս Խան Թահմասպին իր զօրաբանակով Մակու եկաւ և առանց ընդդիմութեան հանդիպելու վերջ տուեց Ալի Ղուլի Մուրթուգա Խանի սարդարական ինքնիշխանութեան...» (**Աճեմեան Հ.**, Ս. Թաղի վանքը, մաս I, Թեհրան, 1959, էջ 15): Տես նաև **Քայրորդյան Վ.**, Իրանի պատմություն, Երևան, 2006, էջ 599:

61 **Pastor Hans Fischer**, Das Kloster des hl. Thaddäus, Der Christliche Orient, Hheft XI, Nov. 1897, s. 510-511.

62 **Минорский В.**, Отчет о поездке в Макинское ханство, с. 4.

63 **Գիլյանդեան Ա.**, Յեղափոխական շարժումը Վանի մէջ, «Հայրենիք», 1939, № 7, էջ 142:

տեսակետի հեղինակն էր Արսեն վարդապետ Թոխմախյանը:

Ի դարասկզբին, երբ ռուսական կառավարության հրամանով բռնագրավվում էր եկեղեցապատկան գույքը, 1903 թ. սեպտեմբերի 16-ին Թադեոս առաքյալի, Խոյի և Մակվի առաջնորդ Գևորգ Ծ. վարդապետ Նալբանդյանը գրություն է հղում Պարսից արքայից արքային ռուսական իշխանություններից այն պաշտպանելու խնդրանքով. «Ս. Էջմիածնայ և հետևորդ եկեղեցեաց շարժական և անշարժ կալուածներն մեծ մասամբ մեր Արեգնակափայլ Շահերու և մեր նախնեաց նուիրատուքինքն եղած են, գորս այժմ ռուս կառավարութիւնը գրաւել կուզէ. այս մասին թեմիս Մակու և Խոյ իրենց շրջակայ բոլոր գիւղերու ազգայինքն իմ միջոցաւ կը խնդրեն Տէրութենէդ, որ բարեհաճիք հարկ եղած բոլոր միջոցներով մեր ժառանգական և այս սուրբ իրաւունքին պաշտպան կանգնել»⁶⁴:

Երկու օր անց «...վանահայր և առաջնորդ Ս. Թադէի, Խոյի և Մակուի» Գևորգ Ծ. վարդապետը գրում է Ամենայն Հայոց Սկրտիչ Ա կաթողիկոսին ռուս կառավարության եկեղեցապատկան կալվածքների բռնագրավման վճռի դեմ հանրության բարձրացրած բողոքների մասին. «Արարատեան մեր Մայր Աթոռոյ ս. Էջմիածնի և տեղոյն համօրէն վանօրէից և եկեղեցեաց շարժական և անշարժ կալուածոց անարդար բռնաբարութեանց դժբաղդ լուրը կայծակի արագութեամբ տարածուեցաւ ս. Թադէի Առաքելոյ վանուցս թեմի ազգայնոց մէջ, սրտերնին համակ խոցուած դիմեցին նուաստիս հանրագրութիւններով՝ միահաղոյն կը բողոքեն ռուս կառավարութեան բռնակալութեանց դէմ... Թեմիս հանրագրութիւններն ներփակած են, որք են Մակուէն, Քիշմիշթէփէէն, ս. Թադէի վանքի գիւղէն, Խոյէն, Սէլդավայէն, Տիգրէ, և Շուաւ, և Մահլազան և այլն գիւղերէն»⁶⁵:

Ըստ 1907 թ. ապրիլի 21-ի տեղեկատվություններից մեկի՝ «Իսխանի և Մակույ մէջ, ինչպէս նաև Երևանեան նահանգի սահմանագլխի վրայ խառնակութիւններ ծագեցան: Մակույ խանը Էնջիւմէնի կուսակցութեան հնազանդիլ չուզելուն համար վճռուած է: Խանը յաջողեցաւ Նախիջևան փախչիլ և անկէ Երևան հասնել: Իր ապարանքը և զանձերը թալանուած են»⁶⁶:

Ի դեպ, Մակվի Ալի Ղուլի Մուրթուզա խանը, որն ապստամբության ժամանակ փախել էր Մակվից, մայիսի 23-ի լրատվությամբ գաղտնի վերադառնում է Մակու՝ իշխանությունը վերստին զավթելու նպատակով⁶⁷:

1907 թ. հունիսին Մակվի խանության գյուղացիները «...ռուսական առաջին հեղափոխության հուժկու ազդեցությամբ արթնացել ու գլուխ էին բարձրացրել իրենց շահագործողների դեմ և տեղերում իրենց խորհուրդները՝ անջումաները հաստատելուց հետո եկել-շրջապատել էին խանական որջը, որպէսզի գրավեն այն ու ոչնչացնեն խանական հողատիրությունը, ֆեոդալական իրավակարգը»⁶⁸:

Ի դարի սկզբներին Մակվի սարդարի՝ կենտրոնախույս քաղաքականություն վարելու հետևանքով բավական աշխուժացած քրդերի ասպատակություններից ծանր դրության մեջ էր հայտնվել Մակվի թեմը: Մտահոգված նման վիճակով՝ Ատրպատականի թեմի առաջնորդ, անվանի հայագետ Կարապետ եպիսկոպոս Տեր-Սկրտչյանը 1909 թ. դեկտեմբերի 12-ին Մատթեոս Բ կաթողիկոսին գրում է. «...ի վիճակին Մակուայ, որոյ տէր և դատաւոր սարդարն ո՛չ իմիք հպատակի իշխանութեան, ազատօրէն ասպատակէն քուրդք և քանի մի անաւրէնք յառաջ քան զայս սպանին զերիս հայս, որք յուղի անկեալ գային ի փոքրիկ գեղջէ ի վանս ս. Առաքելոյն Թադէոսի»⁶⁹:

1911 թ. մայիսի 5-ին Տեր-Սկրտչյանը զեկուցագիր է հղում կաթողիկոսական տեղապահ Գևորգ արքեպիսկոպոսին. «Մակուի վիճակը իւր պատմական նշանակութեամբ ու աշխարհագրական դիրքով այնպիսի կարևորութիւն ունի հայութեան համար, որ ամէն ջանք գործ պէտք էր դնել, եթէ հնար էր, այդտեղի հայերի թիւը բազմացնելու և երկու հոյակապ վանքերը շատ անլի բարեգարդ վիճակի մէջ դնելու, ոչ թէ եղած իսկ աներակի մատնելու: Ես ամէն կերպ կը ջանամ իմ պարտքը կատարել այս նկատմամբ...»⁷⁰:

1911 թ. հունիսի 29-ին կաթողիկոսական տեղապահ Գևորգ Ե Տիգիսեցու (Ամենայն Հայոց կաթողիկոս՝ 1911-1930 թթ.) կարգադրությամբ կազմակերպվում է ավերված հայ գյուղերի կարոտյալ բնակիչներին օգնություն բաշխելու գործը⁷¹, ինչպէս նաև Կարապետ եպիսկոպոս Տեր-Սկրտչյանին հանձնարարվում է այցելել վանք՝ վանահոր սպանության և ավերածության հանգամանքները քննելու համար: Բացի այդ՝ Կովկասի փոխարքայի պաշտոնակատարից խնդրում է, որ Թավրիզի ռուսական զենեղալ-հյուպատոսը պահակախմբով ապահովի թեմական առաջնորդի անվտանգությունը տեղում, ինչպէս նաև հարկավոր ցուցումներ տա Մակվի և Ղարադաղի խանությունների հայ բնակ-

68 **Աղաբազյան Խ. Հ.**, Գյուղացիական շարժումը Իրանական Ադրբեջանի Մակվա մարզում 1907 թ., «ՊԲՀ», 1968, № 2, էջ 181:

69 Վաւերագրեր հայ եկեղեցու պատմութեան, գիրք ԺԶ. **Կարապետ եպիսկոպոս Տեր-Սկրտչյան** (1866-1915), կազմ.՝ Ավագյան Գ., Երևան, 2006, էջ 158:

70 Վաւերագրեր հայ եկեղեցու պատմութեան, գիրք ԺԶ, էջ 231: 71 «Արարատ», 1911, էջ 619:

64 Վաւերագրեր հայ եկեղեցու պատմութեան, գիրք Է. Խրիմեան Հայիկը եւ ցարական բռնապետութիւնը (1903-1907), կազմ.՝ Բէիքուղեան Ս., Երևան, 2000, էջ 149:

65 Նշվ. աշխ., էջ 151:

66 «Գրոշակ», 1907, № 4, էջ 64:

67 «Русское слово», 06 июня (24 мая) 1907 года.

չությանն ու Թաղեոս առաքյալի վանքը պաշտպանելու համար⁷²:

Այնուհետև Գևորգ արքեպիսկոպոս Մուրեմյանցը հուլիսի 2-ին հատուկ հեռագրով դիմում է Պարսից պետության խնամակալ Աբուլ Կասեմին՝ խնդրելով «...յարգանք պաշտպանել Ղարաղաղի հայերին և Մակուայ Կարավանքը (Ս. Թաղեոս առաքյալի վանք), որոնք ենթարկուած են խաների աւերածութեանց»⁷³: Սի քանի օր անց՝ հուլիսի 6-ին, Աբուլ Կասեմը պատասխանում է. «Ղարաղաղի և Մակուի հայ ժողովրդեան ապահովութիւնը շատ մտ է իմ սրտին: Հրաման է արձակուած նրանց բնակավայրերում վերականգնել խաղաղութիւնը և պատժել յանցաւորներին: Հաւաստի եղէք իմ սրտանց բարեացականութեան»⁷⁴:

Ղարաղաղի և Մակվի խանութիւնների հայկական գյուղերի թալանի ու ավերի, մարդկային կորուստների ու Թաղեոս առաքյալի վանքի վանահայր Թաղիկ արեղայի սպանության կապակցությամբ Ամենայն Հայոց կաթողիկոսը 1911 թ. հունիսի 29-ին կարգադրում է Վրաստանի և Իմերեթի հայոց վիճակային կոնսիստորիայի⁷⁵ նախագահ Եփրեմ եպիսկոպոսին և Բաքվի գործակալ Եղիշէ ավագ քահանա Գեղամյանցին «ստանալ բարեսէր անձանց ամեն տեսակ նուէրները և ուղարկել Ատրպատականի Հայոց Թեմական Խորհրդին Ղարաղաղի և Մակուայ խանութեան աւերուած հայ գիւղերի կարօտ բնակիչներին բաշխելու համար»⁷⁶:

72 Նշվ. հանդեսը, էջ 523, 525:

73 Նշվ. հանդեսը, էջ 521:

74 Նույն տեղում:

75 Կոնսիստորիան (< լատ. consistorium- ժողովատեղի) նախահեղափոխական Ռուսաստանում թեմակալ առաջնորդին ենթակա կողեզիկ մարմին էր՝ օժտված եկեղեցավարչական և եկեղեցադատական որոշակի գործառնություններով (տե՛ս Հայկական տվետական հանրագիտարան (այսուհետև՝ ՀՍՀ, համապատասխան հատորներով և էջերով), հ. 5, Երևան, 1979, էջ 574: “Словарь иностранных слов”, под ред. **И. В. Лехина** и проф. **Ф. Н. Петрова**, М., 1955, с. 351): Հայոց եկեղեցու ռուսահպատակ վեց (Երևանի, Վրաստանի, Ղարաբաղի, Շամախու կամ Շիրվանի, Նոր Նախիջևանի և Բեսարաբիայի, Աստրախանի) թեմերում կոնսիստորիաները ստեղծվել են 1836 թ. մարտի 11-ի եկեղեցական կանոնադրությամբ («Պոլոժենիե»): Իրենց թեմերում կոնսիստորիաներն իրականացնում էին եկեղեցու սպասավորների գործունեության վերահսկողությունը, եկեղեցական ծեսերի կատարումը, ամուսնության և ամուսնալուծության ակտերի գրանցումը, դրամական տուրքերի հավաքումը վանքերից, եկեղեցիներից ու դպրոցներից և այլն (ՀԺՊ, հ. V, Երևան, 1974, էջ 212-214): Վրաստանի և Իմերեթի հայոց վիճակային կոնսիստորիան կամ Թիֆլիսի կոնսիստորիան ստեղծվել է 1837 թ. օգոստոսի 6-ին: Նրա իրավասությունները տարածվում էին բուն Վրաստանի, Գանձակի, Ղազախի, Շամշաղիի և Լոռվա հայոց եկեղեցիների ու ծխերի վրա: Կոնսիստորիայի կազմը բաղկացած էր թեմի բարձրաստիճան հոգևորականներից թեմական առաջնորդի գլխավորությամբ: Լուծարվել է 1922 թ. (ՀԱԳ, ֆ. 53, ց. 1, առաջաբան):

76 «Արարատ», 1911, էջ 524: Դեպքերի շարադրանքը մանրամասն տես Սբ. Թաղեոս առաքյալի վանքի պատմության մեջ:

1911 թ. հուլիսի 15-ին Սբ. Էջմիածնի սինոդը⁷⁷, Մայր Աթոռի կողմից իբրև նպաստ, Ատրպատականի հայոց թեմական խորհրդին ուղարկում է 200 ռուբլի՝ «բաշխելու Ղարաղաղի և Մակուայ արկածալներին ...յանձնարարելով բաժանել դրամը համեմատ իւրաքանչիւր ընտանիքի կարիքին»⁷⁸: Հուլիսի 23-ին Գևորգ արքեպիսկոպոսը դիմում է Մակվի սարդար Թեյմուր խանին՝ խնդրելով նրան «խնամք ունենալ իւր իշխանութեան մէջ եղած հայերի և վանքերի վերայ և Ս. Թաղեոս առաքյալի վանքի պատճառով ամբաստանուած բանտարկեալներին արձակել, որ կարողանան երկրային բերքերը հաւաքել»: Այդ գրության մասին տեղեկացնում է Ատրպատականի առաջնորդարանին⁷⁹: Հուլիսի 30-ին Գևորգ արքեպիսկոպոսը պատվիրում է Կարապետ Տեր-Մկրտչյանին «յորդոր կարգալ իրանց հօտին սիրով և խաղաղութեամբ վարուել պարսիկ ժողովրդի հետ, հեռի մնալ քաղաքական հոսանքից և հավատարիմ հպատակութիւն ցոյց տալ պարսից պետութեանը»⁸⁰:

Օգոստոսի 27-ին կազմված գրություններից մեկից պարզ է դառնում, որ Մայր Աթոռից 200 ռուբլի նպաստ է ուղարկվել Ղարաղաղի և Մակվի հայերին⁸¹:

1913 թ. սեպտեմբերի 7-ին Ատրպատականի թեմի առաջնորդ Ներսես վարդապետ Մելիք-Թանգյանը զեկուցագիր է հղում Ամենայն Հայոց Գևորգ Ե կաթողիկոսին պարսկահայերին նյութական աջակցություն ցույց տալու խնդրանքով. «Թէ ինչ սուկալի խաւարի մէջ են խարխափում պարսկահայերը, Ուրմիոյ, Խոյի, Մակուի, Ղարաղաղի շրջաններով, Չերդ Վեհափառութեան քաջ յայտնի է, գիւղերում կարևոր են դպրոցներ, քահանաներ, տգիտութեան ձեռքից կրօնափոխութեան դէպքերը անհատնելի են... հարկատու է դպրոց և քահանայ, դժբախտաբար չկան ո՛չ մեկը և ո՛չ միւսը նիւթականի սղութեան պատճառով»⁸²:

1914 թ. աշնանը, երբ թուրքական զորքը ներխուժում է Ատրպատական, հայ բնակչության հիմնական մասի փախուստից հետո տեղում մնացել էին Սբ. Թաղեոսի վանքապատկան երեք գյուղերի

77 Էջմիածնի լուսավորչական հայոց սինոդը՝ եկեղեցական բարձրագույն խորհուրդը, ստեղծվել է 1837 թ. փետրվարի 22-ին հայոց եկեղեցու կանոնադրությամբ («Պոլոժենիե», 1836 թ. մարտի 11): Նրա ստեղծումով փաստորեն սահմանափակվում է Ամենայն Հայոց կաթողիկոսի իշխանությունը: Թեև Սինոդի նախագահը կաթողիկոսն էր, բայց այն գրեթե կիսանկախ հիմնարկություն էր և գտնվում էր ցարական կառավարության կողմից նշանակված պաշտոնյայի (պրոկուրոր) հսկողության տակ (ՀԺՊ, հ. V, էջ 212-214): Լուծարվել է 1924 թ. հունվարի 1-ին՝ իր տեղը զիջելով նորաստեղծ Գերագույն հոգևոր խորհրդին (ՀԱԳ, ֆ. 56, ց. 1, առաջաբան):

78 «Արարատ», 1911, էջ 619, 627:

79 «Արարատ», 1911, էջ 620-621:

80 «Արարատ», 1911, էջ 621:

81 Վաւերագրեր հայ եկեղեցու պատմութեան, գիրք ԺԶ, էջ 236:

82 ՀԱԳ, ֆ. 57, ց. 2, գ. 1931, թ. 31:

բնակիչները, ինչպես նաև Թավրիզի և շրջակայքի 200 ընտանիքներ⁸³:

1915 թ. սկզբին Ռուսաստանի կողմն անցնող «Մակուի հայ ազգաբնակչությունն մեծ թուով կամատր գրուողներ եղած են»⁸⁴:

Նույն թվականին Ներսես եպիսկոպոսին Կաթողիկոսական դիվանից հրահանգ է տրվում Մակվի եկեղեցապատկան հողերի խնդիրը կարգավորելու նպատակով մեկնել Մակու: Մակայն քաղաքական դրությունը նկատի ունենալով՝ հրաժարվում է՝ այդ մասին մարտի 9-ին Գևորգ Ե կաթողիկոսին հղած գրության մեջ նշելով. «...Թավրիզ գնալ Մակուի վրայով, նշանակում է գնալ սպանուելու համար, որովհետև Մակուից Թավրիզ անցնել այժմ անհնար է: Իսկ գնալ Մակու այժմ հողային հարցերով, նշանակում է խաններին գրգռել, որ երեք փոքր գիւղերին կոտորեն և կօճառվին վշտացնել զուր տեղից այս խառն ժամանակ զանազան հողային հարցերով, երբ սովից, ցրտից կոտորում են ամեն տեղ, աւելացնելով և հիւանդութիւնները: Թաղեոս առաքելոց գիւղերի խնդիրը արծարծելը և յաջողութեամբ վերջացնելը և վանքին յանձնելը եղել է իմ ջանքերով և աշխատանքով...»⁸⁵:

Նույն թվականի ապրիլի 6-ին Ատրպատականի հայոց թեմի առաջնորդ Ներսես եպիսկոպոս Մելիք-Թանգյանը դիմում է Ամենայն Հայոց Գևորգ Ե կաթողիկոսին արևմտահայ գաղթականներին օգնություն ցույց տալու հետ կապված որոշ հարցերի առնչությամբ. «Ի նկատի ունենալով Մակուի քահանայ տեր Արսէնի գրութիւնը, որով հաղորդում է, թէ Թաղեոս Առաքելոյ եւ Քիշմիշթափայի հայերը երկիւղից պատրաստուում են գաղթել, որոշեցինք՝ խմբի հետ միասին, ապրիլ ամիսը սկզբից, այստեղի գաղթականներին ապահովելուց յետոյ, գնալ Մակուի շրջանը թէ՛ ապահովելու այնտեղի գաղթականներին ապրիլի 15-ից սկսած եւ թէ՛ միջոցներ ձեռք առնելու՝ գաղթի առաջն առնելու համար: Այս մտքով հեռագրուեց Մակուի հիւպատոսին եւ Տէր Արսէն քահանային: ...Մակուեցոց օգնութիւն կտրուի Ձերդ Վեհափառութեան պատուէրի համաձայն ուղարկուած 5000 ռուբլոց...»⁸⁶:

1915 թ. ապրիլի 13-ին Ներսես եպիսկոպոսը հեռագիր է հղում Գևորգ Ե կաթողիկոսին՝ ծանուցելով Արևմտյան Հայաստանում սկսված հայկական կոտորածների և Թաղեոս առաքյալի վանքում ապաստանած Վանի, Բերկրիի, Աբաղայի ջարդերից մահապարծ 160 հայերի մասին⁸⁷:

Հաջորդ օրը թեմի առաջնորդի հեռագիրն ուղարկվում է Կովկասի փոխարքա Վորոնցով-Գաշկովին⁸⁸:

Ապրիլի 17-ին Ատրպատականի թեմի առաջնորդը Գևորգ Ե կաթողիկոսին տեղեկություններ է հաղորդում Թաղեոս առաքյալի վանքում և Արևմտյան Հայաստանում սկսված կոտորածների, Վանի ինքնապաշտպանության մասին. «Ապրիլի 8-ին սանիտարական խմբով գնացինք Մակու-Քիշմիշ Թափա Ս. Թաղեոս առաքելոյ գիւղ, ապահովեցրինք բոլոր գաղթականներին Բագուից ստացած գումարով մինչև յուլիսի 1-ը: Նույն օրը եկան Աբաղայից 60 հոգի, Նգարաւանից 20 հոգի, Մանտանից 20 հոգի և ապա 60 հոգի, բոլորը փախել են մահից՝ թողնելով երախաներ, կանայք տաճիկ-քրդերի ձեռքին: Ամսիս 5-ին պահանջել են Վան քաղաքից 6000 լիրա տաճկական և 6000 հրացան: Հայերը ժամանակ են խնդրել, նրանք չեն տուել: Ամսիս 8-ին սկսել են՝ խաբելով զենքերը գիւղերից ժողովել և տղամարդկանց հաւաքել ճանապարհների կարգաւորման համար և տանելով միս գաւառ բոլորին կոտորել են, և շարունակել Վանի, Արճեշի, Բերկրու, Աբաղայի բոլոր գիւղերում կոտորածներ. տղամարդիկ թողնում են տուն տեղ քրդերի ձեռքին և փախչում ով որտեղ կարող է. սոսկալի-սրտաճմլիկ տեսարան էր, երբ 100-ով մտան Թաղեոս առաքեալ և քարերը լիզելով աստծուն շնորհակալութիւն արին մահուանից ազատուելու համար»⁸⁹:

1915 թ. ապրիլի 17-ին Ջուլֆայում գտնվող Ներսես եպիսկոպոս Մելիք-Թանգյանը Գևորգ Ե կաթողիկոսին հղած զեկուցագրում նշում է, որ Ջուլֆայում են գտնվում նաև մահապարծ մակվեցիներ⁹⁰:

Առաջին աշխարհամարտի տարիներին Կովկասյան ճակատում գործող ռուսական բանակի որոշ զորամիավորումներ մտնում են Ատրպատական և Մակվի գավառ, սակայն Ռուսաստանում հեղափոխության հաղթանակից հետո՝ 1917 թ. դեկտեմբեր-1918 թ. հունվար ամիսներին, հեռանում են Ատրպատականից:

1918 թ. հունվարի 26-ին Մակվի Ալի Դուլի Մուրթուգա խանը քաղաքի հայ քահանայի և վարպետ Հայրո Բարեյանի միջոցով Ամենայն Հայոց Գևորգ Ե կաթողիկոսին հղում է մի գրություն, որով կաթողիկոսից պահանջում է ամեն ինչ անել արգելելու ռուսական զորքի և կամավորների մուտքը ոչ միայն Մակվի խանություն, այլև այն սահմանանցային կետ օգտագործելու առումով⁹¹:

Կարճ ժամանակ անց Թավրիզից գուժում են, որ «Մակվի խանության հայությունը ենթարկվեց աղետի: Թուրք սակյարները և տեղի ավազակախմբերը հարձակվեցին հայկական խաղաղ գյուղերի վրա»⁹²:

83 **Մտեփան Կերտոզ**, Հայ եկեղեցին Առաջին աշխարհամարտի տարիներին, Ս. Էջմիածին, 2003, էջ 103-104:

84 «Կոչնակ», 1915, № 4, էջ 89:

85 ՀԱԳ, ֆ. 57, ց. 5, գ. 95, թ. 10-11:

86 Նշվ. վավ., թ. 15 և շրջ.: Տես նաև Վաերագրեր հայ եկեղեցու պատմության, գիրք ԺԳ. **Գևորգ Ե Մարենանց** (1847-1930), Երևան, 2005, էջ 313:

87 ՀԱԳ, ֆ. 57, ց. 5, գ. 81, թ. 75:

88 Վաերագրեր հայ եկեղեցու պատմության, գիրք ԺԳ, էջ 318:

89 ՀԱԳ, ֆ. 57, ց. 5, գ. 29, թ. 126 և շրջ.:

90 **Մտեփան Կերտոզ**, նշվ. աշխ., էջ 104:

91 Նշվ. աշխ., էջ 272:

92 Նշվ. աշխ., էջ 273:

1918 թ. ապրիլին տարածաշրջան են ներխուժում թուրքական բանակները և տեղի թուրք ու քուրդ բնակչության մի մասի աջակցությամբ պաշարում Թաղեոս առաքյալի վանքը, որտեղ պատասպարվել էին շրջակայքի, հատկապես Վանք (Ղարաքիլիսա) գյուղի հայերը: Սկսվում է անհավասար պայքար մեծաքանակ հակառակորդի և մի բուռ հայերի միջև: Պաշտպանության 33-րդ օրը՝ հուլիսի 2-ին, թուրքերին հաջողվում է ներխուժել վանք: Նրանք կոտորում են ծերերին, վիրավորներին ու հիվանդներին, կողոպտում եկեղեցական սպասքն ու հանդերձանքը⁹³:

Կոտորվում է նաև Քիշմիշթափա գյուղի բնակչությունը: Ապա հաջորդում են Մակվի հայոց ջարդերը⁹⁴, որոնց վերաբերյալ գրվել է, որ «...կովկասեան թուրքերի միջոցով տաճիկները, տեղական վատ տարրերի և քրդերի հետ յունիս մինչ 10-ը կոտորում են ...Մակու, Քիշմիշթափա և Թաղեոս Առաքեալի վանքի գիւղը, մօտ 500 հոգի՝ նոյնպէս տղամարդիկ»⁹⁵:

1918 թ. հունիսի սկզբներին, երբ Անդրանիկ Օզանյանը, իր 2000 զինակիցներով անցնելով Ջուլֆայով, օգնության է հասնում Խոյի և Մալմաստի հայերին և մի քանի օր տևած կռիվից հետո «...յետ է գնում դէպի Նախիջևան, ի վրէժ որի Ալի-Իսսան փաշայի հրամանով կոտորած է առաջ գալիս Մակայ շրջանում և Խոյում»⁹⁶:

1919 թ. հունվարի 18-ին մի անանում հեղինակի՝ «400 հայեր իսլամացուած, ահաբեկուած և հարեմներում» խորագրով նամակը կարևոր տվյալներ է պարունակում մահմեդականացած մակվահայերի վերաբերյալ. «Մեծ յուտով եկայ Մակու, որ մնացած ժողովրդին օգտակար լինիմ, բայց իմ Մակու գալով նրանց դրութիւնն աւելի ծանրացաւ: Նրանց բռնութեամբ իսլամացրել են: ...Մէկ անգամ գնացել են

մեր թաղը՝ թաղին և եկեղեցուն նայելու: Եկեղեցին և թաղի մեծ մասը քար ու քանդ են արուած: Նոյն վիճակին է ենթարկուել և վանքի եկեղեցին: Վանքի եկեղեցու դռները և խորանի դռները տարել են, իսկ սենեակներն էլ նոյնպէս քար ու քանդ են: Վանքի հայերից մէկը Մակու էր եկել ինձ մօտ, այս գրում են նրա պատմելով: ...բռնի իսլամացուածները սուկալի սպանալիքի տակ են պահում:

Յուցակագրել են բոլորին, 132 հոգի Մակուի հայերից են մնացել, 132 հոգի էլ Քիշմիշ Թափի հայերից, մօտ 90 հոգի էլ՝ Վանքի հայերից: Մեծ մասը՝ կին և երեխայ, մերկ և բոքիկ են, բոլորն էլ սոված: Քիչ թէ շատ տանելի դրութիւն ունին արիեստատրները, կամ խաների տներում ապրողները: Մեծ մասը, թէև իսլամացրուած, սովամահ վիճակումն են: Մահացածներին էլ թաղում են իսլամական ծէսով, իսլամական գերեզմանատնում և թաղի մէջ: Երիտասարդ հարսաղջիկներին տարել են զանազան գիւղեր:

Գալիս են ինձ մօտ բարեկամ թուրքեր և խորհուրդ են տալիս, որ հայերի իսլամացուելու մասին ոչ մի առարկութիւն չանեն: ...իմ գալով աւելի են գրգռուել իսլամացուածների դէմ:

Ինչ վերաբերում է հայերի թալանի մասին՝ յայտնում են, որ նրանց զլխովին թալանել են»⁹⁷:

Նույն թվականի փետրվարի 8-ին նշվել է, թե Մակվի Արսեն քահանան թեմակալ առաջնորդին հայտնել է, որ Մակվի շրջանում մահմեդականացած հայերի թիվը կազմում է շուրջ 400 անձ, հիմնականում կանայք և երեխաներ⁹⁸:

Նույն օրը Ատրպատականի թեմի առաջնորդ Ներսես եպիսկոպոսը գրություն է հղում Պարսկաստանում Մեծ Բրիտանիայի հյուպատոս պ. Բրիստովին՝ անդրադառնալով 1918 թ. հունիս-հուլիս ամիսների թուրքական զորքի հարձակումներին, սպանություններին, ավեր ու թալանին, խնդրում է օգնել տուժածներին և պատժել հանցավորներին. «...կոտորել են ...Մակում 500 հոգի, իսկ կանանց բռնաբարել և իսլամացրել են: Խնդրում են մնացողներին, իսլամացածներին ազատելու համար Պարսից կառավարութեան կողմից ուղարկուելիք յանձնախմբի հետ բարի լինէք դնելու Ձեր կողմից մի ներկայացուցիչ թէ՛ Խօյ և թէ՛ Մակու, ազատելու նրանց և յետ պահանջելու կողոպտուած և ի պահ

93 Նազու Հակոբյան-Թաղեոսյանը, որ վանքի հունիսյան գոյամարտի ակնամատենն ու մասնակիցն էր, դեպքերից շուրջ 40 տարի անց՝ 1959 թ. նոյեմբերի 10-ին, իրանահայ բանասեր Հայկ Աճեմյանին մանրամասնորեն պատմել է իր հուշերի ծալքերում բաքրած դեպքերի, վանքը գրավելուց հետո թուրք զինվորների գործած դաժանությունների, հայերի բռնի իսլամացման մասին (ինքնապաշտպանական կռիվների մասին մանրամասն տե՛ս Թաղեոս առաքյալի վանքի պատմության մեջ):

94 Մակվի գավառի 1914-1918 թթ. դեպքերը նկարագրելիս, ի թիվս այլ նյութերի, օգտվել ենք նաև Հայկ Աճեմյանի անտիպ օրագրից (էջ 131, 134-140):

95 **Յարութիւնեան Առ.**, Անցքերը Ատրպատականում 1918 թին. Մահմանամերձ գաւառները 1918 թին, Թարիզ, 1919, էջ 77-78: Մեկ այլ աղբյուր ևս վկայում է, որ «Ճոյ եւ Մաքու կոտորել էին 3000 ատրիներ եւ 1000 հայեր, իսկ Քիշմիշ թափա եւ Թաղեոս Առաքեալ վանքի գիւղից կոտորում են 500 հայեր» (**Մարթ Զ. (Մարգայան Հարություն)**, Ատրպատականի գոյամարտը, Թեհրան, 1964, էջ 77):

96 **Յարութիւնեան Առ.**, նշվ. աշխ., էջ 78: Ի դեպ, Ալի Իսսան փաշան Թավրիզի հայերին այդ դեպքերի մասին ասել է. «...Անդրանիկը կոտորեց Նախիջևանի թուրքերին, ես էլ հրամայեցի կոտորել Խոյի և Մակվի հայերին» (նույն տեղում, էջ 79):

97 «Չանգ», 1919, № 6, էջ 3:

98 «Չանգ», 1919, № 6, էջ 4: 1919 թ. հունվարի 25-ին գրած նամակում Արսեն քահանան նշել է. «Այնպիսի սուկալի աւերումներ, բարբարոսութիւններ, մանուկների սրախոխող լինել, ալան-թալան, բռնաբարում, որպիսին տեղի է ունեցել Մաքում հազիւ թէ ուրիշ տեղ պատահած լինի: Մաքում և շրջապատի գիւղերում հազիւ 300 հոգի կանայք և երեխաներ են մնացել, որոնք բոլորն էլ իսլամացած և անելանելի դրութեան մէջ են գտնուած, մերկ, բոկոտն և մատնուած սովի ճիւղաններին, հարկատր է շուտափոյթ օգնութիւն, այլապէս բոլորն էլ կը կոտորուեն: Մեռնում են տասնեակներով և թաղում որպէս իսլամներ: ...Օգնութեան հասէք ազատելու այդ բեկորները, որոնք տառապում են իսլամի հարեմներում» («Չանգ», 1919, № 10, էջ 6):

տրուած իրերը և յանձնելու տէրերին, իսկ յանցաւոր չարագործներին, որոնց ցուցակը Այալաթ է ուղարկուած, բանտարկելու և պատժելու»⁹⁹:

1919 թ. փետրվարի 14-ին Ներսէս եպիսկոպոս Մելիք-Թանգյանը գրութիւն է հղում ՀՀ Արտաքին գործերի նախարար Ս. Տիգրանյանին՝ տեղեկացնելով նաև Մակլի բռնի մահմեդականացրած հայերի և թուրքերի յուրացրած ցորենի մասին. «Մակլուի Սարդարից անգլիական հիւպատոսի միջոցով պահանջուեց, որ երեք հայ գիւղերի կենդանի մնացած և բռնի մահմեդականացած հայերին ազատեն և բնակեցնեն իրանց տեղերում: Մակլուի երեք հայ գիւղերի ցորենները 300 խավար պետք է պահանջել Սարդարից, որպիսի պահանջին նա պատասխանել է, որ տաճիկներն են տարել: Ես խնդրեցի պ. Հարրիսոն Մէյնարտից, որ նա անգլիական հրամանատարութեան հասցնի մեր պահանջները, նաև Նախիջևանի գաւառի հայերից գրաւուած 300.000 փութ ցորենը և Մակլուի Սարդարից 300 խավարը յօգուտ Երևանի սովետների»¹⁰⁰:

1919 թ. հունիսի 11-ին Գևորգ Ե կաթողիկոսը գրութիւն է հղում Ներսէս եպիսկոպոսին՝ Մակլում հայերի նկատմամբ կատարվող բռնությունների մասին անցկացնել քննություն. «Մակլուից ստացած վերջին տեղեկութիւնները շատ մռայլ պատկերով են ներկայացնում տեղական հայերի դրութիւնը: Այնտեղի հայութիւնը, դեռևս տաճիկների այնտեղ գտնուած ժամանակ, հալածանքի և սպանութիւնների ենթարկուելով տեղական խանի կողմից մեծամեծ վնասներ է կրել, ատերուելով տնտեսապէս և գոհեր տալով մարդկային՝ բաւական մեծ թուով, իսկ այն հայերը, որոնք այս ու այն պատահարով ազատուած են կոտորածից՝ իսլամացրած են բռնի և այսօր իսկ հնարատրութիւն չունեն ազատական վերադառնալ ո՛չ իրենց բնակավայրերը և ո՛չ իրենց եկեղեցու ծոցը:

...Թէև Մակլուի սարդարը Ձեզ տեղեկագրել է, որ տեղական հայերը յանձնուած են տեղական քահանային, սակայն այդ եւս ճիշտ չէ, որովհետև մինչև այժմ ոչ մի քայլ չէ արուած սարդարի կողմից այդ նկատմամբ: Միայն այրիներն ու որբերն են, որ ամենայն օր դիմում են քահանաներին և իրենց այրերի ու հայրերի ազատագրութիւնը հայցում և քաղցից փրկել աղաչում»¹⁰¹:

Ատրպատականի առաջնորդ եպիսկոպոս Ներսէս Մելիք-Թանգյանի՝ ՀՀ Արտաքին գործերի նախարարութեանը 1919 թ. հունիսի 12-ին հղած գրութիւնից հայտնի է դառնում, որ «Մակլում մնում են 350 թուրքացած (մահմեդականություն ընդունած) հայեր, որոնց համար ուղարկված է Պետրոս վարդապետը (իմա՝ Թադեոս առաքյալի վանքի առաջ-

նորդը, Ա. Հ.)՝ խնամելու եւ 500 թուման բաժանելու համար, Սարդարը ակնածելով հանրապետութիւնից իրավունք էր տվել մեր պահանջի հիման վրա նրանց հայ համարել և ժողովել հայոց վանքում և Քիշմիշ-թափա գյուղում: Շշուկները, թե տաճիկները էլի գալիս են Մակլու, վախեցնում է հայերին, չեն կամենում հեռանալ Մակլուից, ուր վարում են ստրկական կյանք»¹⁰²:

Ներսէս եպիսկոպոսը 1919 թ. մայիսի 15-ին Ամենայն Հայոց Գևորգ Ե կաթողիկոսին Ատրպատականի դրութեան վերաբերյալ հղած գեղուցագրում նշում է. «...կոտորուեցին Մակլուի երեք գիւղերը մօտ 500 շունչ, մնացին կանայք և երեխայք, որոնք իսլամացան...: ...Մակլու, Խոյ, Մալմաստ, Ուրմիա, Սուլդուգ, Միանտաբ, Ղարադաղի շատ գիւղեր, Աղբակ ատերուած են բոլոր եկեղեցիները, թալանուած են ամէն ինչ: ...Մնացորդ հայութիւնը ...հետևեալն է... Մակլուի երեք գիւղի մնացորդ՝ 350» շունչ¹⁰³:

1919 թ. հունիսի 11-ին Կաթողիկոսական դիվանի կողմից գրութիւն է հղվում Ներսէս եպիսկոպոս Մելիք-Թանգյանին և լուսաբանվում Մակլի հայերի դրութիւնը. «Մակլուից ստացած վերջին տեղեկութիւնները շատ մռայլ պատկերով են ներկայացնում տեղական հայերի դրութիւնը: Այնտեղի հայութիւնը, դեռևս տաճիկների այնտեղ գտնուած ժամանակ, հալածանքի և սպանութիւնների ենթարկուելով տեղական խանի կողմից մեծամեծ վնասներ է կրել, ատերուելով տնտեսապէս և գոհեր տալով մարդկային՝ բաւական մեծ թուով, իսկ այն հայերը, որոնք այս ու այն պատահարով ազատուած են կոտորածից, իսլամացրած են բռնի և այսօր իսկ հնարատրութիւն չունեն ազատական վերադառնալ ո՛չ իրենց բնակավայրերը և ո՛չ իրենց եկեղեցու ծոցը:

Ձեր կողմից եղած հեռագրական կարգադրումը, որով 500 թուման էիք փոխադրել Ահմէդ խանի միջոցով, մինչև այժմ դեռևս ստացուած, որովհետև այդ Ահմէդ խանը այն կողմերում չէ երեսացած իսկ: Եթէ դրամն իսկ ստացուէր, դարձեալ իւր բուն նպատակին պիտի չհասներ, քանի որ բռնի մահմեդականացրած հայ ժողովուրդը չի համարձակոււմ հայ լինելը յայտնել:

102 Ներսէս արքեպիսկոպոս Մելիք-Թանգյանի նամակները Հաստատանի Հանրապետության կառավարությանը (1919 թվական), «Իրան-Նամե», 2000, № 35, էջ 48:

103 ՀԱԴ, ֆ. 57, ց. 5, գ. 198, ք. 1-2: Տե՛ս նաև Վավերագրեր հայ եկեղեցու պատմության, գիրք Ե. Մայր Աթոռ Ս. Էջմիածինը Առաջին Հանրապետության տարիներին (1918-1920 թթ.), Երևան, 1999, էջ 129-130: Այլ աղբյուրի համաձայն՝ 1918 թ. «Միայն Խոյ և Մակլու 1000 հայեր կը ջարդուին, Ս. Թադեի գիւղերում մէջ 500 հայեր, այլ խօսքով՝ այդ շրջանի հայութիւնը գրեթէ կը բնաջնջուի» (Քախտիկեան Ներսէս Ծ. վ., Ապրիլեան Եղեռնը և պարսկահայերը, «Հասկ» 1965, էջ 175): Մեկ այլ աղբյուր ևս վկայում է 500 հայի սպանող Մակլում և ավերակներում, որ Խոյի կոտորածից հետո Ալի Իսխան փաշան, Թավրիզ մտնելով, ասել է. «...հրամայեցի Խոյի և Մակլուի հայերին էլ կոտորել...» (Աճառյան Հր., Հայ գաղթականության պատմություն, էջ 282):

99 «Չանգ», 1919, № 7, էջ 1:

100 ՀԱԴ, ֆ. 200, ց. 1, գ. 194, ք. 7-8 շրջ.:

101 Վաւերագրեր հայ եկեղեցու պատմութեան, գիրք ԺԳ, էջ 490-491:

Թէև Մակուի սարդարը Ձեզ տեղեկագրել է, որ տեղական հայերը յանձնուած են տեղական քահանային, սակայն այդ եւս ճիշտ չէ, որովհետև մինչեւ ոչ մի քայլ չէ արուած սարդարի կողմից այդ նկատմամբ: Միայն այրիներն ու որբերն են, որ ամենայն օր դիմում են քահանաներին եւ իրենց այրերի ու հայրերի ազատագրութիւնը հայցում եւ քաղցից փրկել աղաչում:

Այս դրութիւնը նկատի ունենալով Ն.Ս. Օծուքիւնը պատուիրեց դիւանիս գրել Գերապատութեանը անմիջապէս, անձամբ մեկնել Մակու եւ կամ հնարատրութեան դէպքում ուղարկել ամենայայտնի վստահելի մի քննիչի տեղն ու տեղը քննելու կատարուած իրողութիւնները, մանրամասն զեկուցագիրը ներկայացնել Վեհափառ Հայրապետին մի առ մի յիշատակութեամբ, թէ ովքե՞ր են վնասուածները, ի՞նչ չափով, ինչո՞վ եւ որչա՞փ դրամական արժէքով, որպէսզի հնարատր լինի բոլոր վնասները պահանջել տաճկական կառավարութիւնից, այլեւ ձեռք առնել բոլոր հնարատր միջոցները, որպէս զի խլամացած հայութիւնը ազատագրուի եւ վերադառնայ իւր մայրենի եկեղեցու ծոցն եւ իւր բնակավայրերը:

Այս մասին գործի քննութիւնից յետոյ տեղեկագրել են նաեւ անգլիական եւ ֆրանսիական դեսպաններին, խնդրելով նոցա աջակցութիւնը վնասների հատուցման նկատմամբ»¹⁰⁴:

Սեկ օր անց Ներսես եպիսկոպոսը ՀՀ Արտաքին գործերի նախարարին հղված զեկուցագրում անդրադառնում է նաև Մակվի հայերի ծայրահեղ ծանր վիճակին. «Մակուում մնում են 350 թուրքացած հայեր, որոնց համար ուղարկուած է Պետրոս վարդապետը խնամելու և 500 թուման բաժանելու համար. Սարդարը ակնածելով Հանրապետութիւնից իրատունք էր տուել մեր պահանջի հիման վրա նրանց հայ համարել և ժողովել հայոց վանքում և Քիշմիշ-թափա գիւղում: Շշուկները, թէ տաճիկները էլի գալիս են Մակու, վախեցնում է հայերին, չեն կամենում հեռանալ Մակուից, ուր վարում են ստրկական կեանք: Արդէօք բարի չէ՞ր լինել Նախարարութիւնը տեղափոխել նրանց Շահթախտի մօտիկ վայրերը՝ առժամանակ՝ մինչև Բայազետը կգրաւուի հայոց զօրքերով և յետայնու հնար կլինի զետեղել նրանց: Իրանց Սարդարը մեծ ուրախութեամբ կօգնի այդ բանում, որպէսզի անվնաս պահած լինի վերջին բեկորները, պատասխանատվութիւնից ազատ լինելու համար:

Անշուշտ յետոյ յետ քերելու նպատակով, որովհետև Մակուի գիծը մեզ համար շատ կարևոր է և պէտք է հայացնել»¹⁰⁵:

104 ՀԱԳ, ֆ. 57, ց. 5, գ. 173, թ. 17 և շրջ.:

105 ՀԱԳ, ֆ. 200, ց. 1, գ. 266, թ. 28-29 և շրջ.: Ի դեպ, Թավրիզից Պետրոս վարդապետն ուղարկվել է Մակու՝ կտորածից փրկված և մահմեդականացած հայերին իրենց բնակավայրերում վերաբնակեցնելու նպատակով: Մակայն, ինչպէս պարզ-

Նույն թվականի հուլիսի 24-ին Ներսես եպիսկոպոսը գրութիւն է հղում ՀՀ վարչապետ Ալ. Խատիսյանին Մակվի մահմեդականացած հայերին օգնութիւն ցույց տալու հարցով. «Յատուկ խնդրում են ուշադրութիւն դարձնել Մակուի մահմեդականացած 350 շունչ հայերի վրա, որոնց փոխանորդ Պետրոս վարդապետին տրուած է հրահանգ օգնելու, Ձեզ մօտ գալու. 500 թուման ուղարկել ենք նրանց, այժմ կոպէկ չունենք նրանց օգնելու»¹⁰⁶:

1923 թ. Թաղետս առաքյալի վանքի վանահայր Պետրոս վարդապետը հետևյալ տեղեկութիւններն է հաղորդում Մակվի հայերի մասին. «Մակու գիւղաքաղաքին, Թաղէի վանքին եւ Քիշմիշ Թափա գիւղին մէջ այժմ կապրին 120 հայեր՝ Մակու սարդարի հովանատրութեան ներքեւ: Հայեր իրենք զիրենք քաղաքականապէս եւ ֆիզիքապէս կը զգան ապահով եւ կապրին հանգիստ: Հայերու յարաբերութիւնը տեղական թուրքերու եւ քիւրտերու հետ շատ բարեկամական է եւ հարեւանական հողի վրայ դրուած: Թաղէի վանքին մէջ հայերը ունին ջրաղաց, ձիթահանք, կը զբաղին հողագործութեամբ եւ գիւղատնտեսութեամբ: Վանքը ունի մէկ քանի գոյգ լծկաններ: Մակուի մէջ կան թուրք եւ ռուս հիւպատոսներ, որոնք ունին փոստ եւ հեռագրատուն: Հայերու վերաբերմամբ առանձնապէս ուշադիր է եղած ռուսական հիւպատոսը: Ան վանքին մէջ ապրող տասներեք որբերու դրամական օգնութիւն է ցոյց տուած: Այդ որբերը վանահայրը բերած է Թարիզ, Ամերիկեան կոմիտէի որբանոցին մէջ ընդունել տալու համար: Մակուի հեռագրական պարսիկ կառավարիչ Աղա Խաթիպը հայերու վերաբերմամբ շատ բարեացակամ է եւ միշտ օգտակար է եղած»¹⁰⁷:

Նույն թվականի սեպտեմբերի 15-ի հաղորդագրութիւններից մեկում նկարագրվում է Ատրպատականի թեմի առաջնորդ Ներսես եպիսկոպոսի առանձնագրույցն Ատրպատականի ընդհանուր զինվորական հրամանատար Աբդուլլահ խանի հետ, որի ընթացքում առաջնորդը բարձրացնում է հայերի՝ իրենց բնակավայրեր վերադառնալու խնդիրը, որին էլ Աբդուլլահ խանը պատասխանում է. «Սեր նպատակը եղած է այդ շրջաններում (Ուրմիա, Մալմաստ, Մակու եւ այլն) վերջնականապէս քաղաքական ամեն խնդիրները կարգադրել, պետական կարգերը վերահաստատել, մշտական խաղաղութիւնը ապահովել եւ ապա թոյլատրել, որ քրիս-

վում է 1919 թ. հունիսի 2/15-ին Պետրոս վարդապետի՝ Թավրիզի առաջնորդարան հղած գրութիւնից, նա համաձայն չի եղել Մակվի սարդարի՝ հայերն իրենց նախկին բնակավայրերում մնալու առաջարկին: Այնուհետև թեմակալ առաջնորդը հեռագրել է, որ հայերին պէտք է բնակեցնել Վանք և Քիշմիշթափա գյուղերում: Խնդրո առթիվ հաջորդ օրը Հայոց առաջնորդարան հեռագիր է հղել Ալի Դուլի Մուրթուզա խանը («Չանգ», 1919, № 19, էջ 1):

106 ՀԱԳ, ֆ. 200, ց. 1, գ. 266, թ. 31-32 և շրջ.:

107 «Հայաստանի կոչնակ», 1923, № 27, էջ 855:

տոնեայ ազգաբնակչութիւնը վերահաստատուի իր բնակավայրին մէջ: ...Այժմ պիտի անցնինք Մակու, այստեղ վերջ պիտի տանք գոյութիւն ունեցող սանձարձակութիւններուն եւ պիտի զսպենք այդ շրջանի խռովարար տարրերը: Այս բոլորէն յետոյ, որ պիտի տեւէ երկու ամիս, քրիստոնեայ ազգաբնակչութեան կը թոյլատրենք վերադառնալ եւ ապրիլ ստեղծուած խաղաղ միջավայրին մէջ: ...Երբ Մակու երթանք, մեր գործերէն մեկն ալ այն կըլլայ, որ Հայոց Թաղէի վանքէն սարդարի կողմէ յափշտակուած բոլոր շարժական եւ անշարժ գոյքերը կառնենք եւ կը յանձնենք վանքին»¹⁰⁸:

1924 թ. օգոստոսի 14-ին Ներսես եպիսկոպոս Մելիք-Թանգյանն Ամենայն Հայոց Գևորգ Ե կաթողիկոսին հղած զեկուցագրում նշում է նաև, որ Մակվի հայերի կոտորածի և ավեր ու թալանի համար Մակվի սարդարի դէմ սկսված դատը տակավին ընթացքի մեջ է. «...չլուծուած զանազան հարցերը ինձնից անկախ պատճառով վախճանական վճիռ դեռ չեն ստացել. Մակուի Սարդարի դէմ դատ է սկսուած 150.000 թումանի 500 հայի կոտորածի և վանքի աւերման պատճառով, յետ պահանջելով Թաղէոս առաքելոց Վանքի գիւղը, երկրորդ՝ Ստեփաննոս Նախավկայի հողերի հարցը շատ սուր դրուած է և լուծման է սպասում...»¹⁰⁹:

1925 թ. հուլիսի 25-ին կազմված գրութիւններից մեկում Ներսես եպիսկոպոսը, անդրադառնալով իր պաշտոնաթողության խնդրին, Գևորգ Ե կաթողիկոսին գրում է. «Ես գրել եւ խոստացել եմ հեռանալ թեմից, երբ կվերջացնեն Մակուի Նախավկայի հողային մեծ վեճերը, Մալմաստի, Ուրմիոյ տասն հազար տարագիրների ներգաղթի խնդիրը և այլ այդպիսիները, և որպիսիքը դժբախտաբար մինչև այսօր չի յաջողուել վերջացնել, մշտապէս ձգձգում են և թոյլ չեն տալիս խոստմունքս կատարել»¹¹⁰:

Երկրորդ համաշխարհային պատերազմից հետո՝ 1946 թ. ամռանը, հայութեան վերջին բեկորները (Մակու քաղաքի և Թաղէոս առաքյալի վանքին կից գյուղի՝ Գարաքիլիսայի հայերը, թվով 200 մարդ)¹¹¹, ներգաղթում են Խորհրդային Հայաստան: Դրանով ամբողջությամբ և վերջնականապէս հայաթափվում է Արտազը:

Արտազ-Մակու գավառի վարչական կարգավիճակը. գավառը բաժանված է եղել մի քանի գավառակների. դրանք էին՝ հյուսիսում՝ Մակու (Բայաթ), Աղգոյ, Մասիս, ծայրարևելքում՝ Չայփարա, Դարաշամ(ք) կամ Շամբիճոր, Կարակոյուն (Գարագոյուն), հարավում՝ Բաբաջուկ, Թամաշեք, Սյոքմանավա, արևմուտքում՝ Ավաջուղ (Օվաջըկ), Չարդերուն (Չհար-Դերուն)¹¹²:

108 «Հայաստանի կոչնակ», 1923, № 37, էջ 1175-1176:

109 ՀԱԴ, ֆ. 409, ց. 1, գ. 4077, ք. 3-4 և շրջ.:

110 ՀԱԴ, ֆ. 409, ց. 1, գ. 4090, ք. 8-9 և շրջ.:

111 ԴԱՀՊ, հ. Բ, էջ 29, 158:

112 Նժդեհ, մշվ. հոդվ., էջ 143:

Բաբաջուկը գտնվում է Չարդերունի և Մակվի միջև: Այս գավառակում է Թաղէոս առաքյալի հռչակավոր վանքը:

Ավաջուղը գտնվում է Բայազետի կողմում՝ Թուրքիայի սահմանին կից, որտեղ ապրում են այրումները: Տեղի խաները ռուս-պարսկական երկրորդ պատերազմից հետո՝ 1828 թ., գաղթել էին Ալեքսանդրապոլից (այժմ՝ Գյումրի): Գավառակում է գտնվում Քիլիսաքյանդ գյուղը:

Չարդերուն (Չարդորան, Չհար-Դերուն) գավառակը ևս ընկած է թուրքական սահմանի մոտ և իր անունը ստացել է չորս նշանավոր վանքերից¹¹³, որոնք են՝ Բագրևանդի Սբ. Հովհաննես, Ծործորի Սբ. Աստվածածին, Քիլիսաքեանդի և Թաղէոս առաքյալի վանքերը: Չարդերունի խաները քուրդ էին, նրանց նախնիները այստեղ էին վերահաստատվել Վասպուրականի Արճեշ գավառից:

Դարաշամ (Դարաշամբ, Շամբիճոր) գավառակը գտնվում է Մակվից հարավ-արևելք՝ Արաքսի աջ ափին: Հայկական գյուղերից էին Բաշքյանդը (Դարաշամբ), Օրթաքյանդը և Դիքքյանդը¹¹⁴:

Մակվի ծայրից սարևանտյան անկյունում և Փոքր Արարատ լեռան հարավային կողմում են գտնվում Տամբատ (Տմբատ) քաղաքի ընդարձակ ավերակները: Դրանց հարավային և արևելյան մասով հոսում են Սարիսու և Ջանգիմար գետերի վտակները: Ավերակ քաղաքի տարածքում ճյուղավորված բազմաթիվ քարանձավներ կան, որտեղ խաչնարածներն անցկացնում են ամռան ամիսները: Մակվի հայերը հավատացած էին և սերնդեսերունդ փոխանցել են պատմությունն այն մասին, որ ավերակների տեղում երբևէ գոյատևած բնակավայրն Արշակ Բ հայոց Արշակունի թագավորի կառուցած պատմական Արշակավան քաղաքն էր (Դար), որն ավերեցին արքունիքի քաղաքականությունից դժգոհ հայ նախարարները¹¹⁵:

1907 թ. սեպտեմբերի դրությամբ նշվել է. «Մակու. Մակույ խանութիւնը վասսալ մի իշխանապետութիւն է պարսկական պետութեան մէջ: Մակուայ խան Սարդարը տարեկան մի որոշ գումար ու ընծաներ է ուղարկում պարսից արքունիքը, պատերազմի ժամանակ օգնութիւն տալիս, և միայն այսքանը:

Մակուայ ներկայ խանութեան սահմանները բաւական ընդարձակ են, երեք կողմից նրանք հասնում են ռուսական ու օսմանեան երկրներին. իսկ

113 Չարդերուն (Չարդորան) տեղանունը ծագում է **չահար** (չորս) և **դրան** (դէյր-վանք) բառերից (տե՛ս **Բաին Էսմայիլէ**, Իրանանէ Արմանի, Թեհրան, 1970, էջ 73-74, պարսկերէն): Պարսկական գրականության մեջ Արտազ գավառը հայտնի է Մակու անվամբ: Միակ երկասիրությունը, որտեղ հիշատակվում է Արտազ տեղանունը, **Մասադէ Քեյխանի** «Իրանի մանրամասն աշխարհագրություն»-ն է, որտեղ կարդում ենք. «Մակուին Արտազ էլ ասում են» (տե՛ս նրա «Ջողրաֆայե Մոֆասալե Իրան», հ. II, Թեհրան, 1893, էջ 158, պարսկերէն):

114 Նժդեհ, մշվ. հոդվ., էջ 144-148:

115 **Մուսավի Մաքուի (Մակվեցի)**, Մակվի պատմությունը, Թեհրան, 1997, էջ 19-20 (պարսկերէն):

չորրորդ-հարաւային կողմից՝ Խօյի գաւառապետութեան: Այս սահմանում տեղաւորուած ընդարձակ հողը ծածկուած է հարիւրաւոր գիւղերով. հողի և գիւղերի ամենախոշոր մեծամասնութեան տէրտիրականը Սարդարն է, մնացեալ աննշան փոքրամասնութիւնը պատկանում է սարդարական ընտանիքի զանազան աղա-խաներին: ...երկիրը-հողը բացարձակապէս պատկանում է Սարդարին: Նրան են պատկանում ու նրա քմահաճոյքներին խաղալիք՝ երկրում բնակուած ամբողջ ազգաբնակչութիւնը, որի մեծագոյն մասը քրդեր են, իսկ միւս բաժինը ասորպատականցի թիւրքեր...»¹¹⁶:

Մակու գավառի բնակչութիւնը. ԺԹ դարավերջին գավառի բնակչութիւնը հիմնականում բաղկացած էր «...քրդերէ և թիւրք շիաներէ և մի տեսակ թաթարներէ: Հայերը աղոնց մէջ աննշան մի թիւ կը կազմեն»¹¹⁷:

Հայեր. ներկայիս հայաթափ Արտազ գավառը և առհասարակ Ատրպատականը տասնյակ դարեր առաջ ունեցել են խիտ հայ ազգաբնակչութիւն, որի խոսուն վկաններն են վանքերն ու եկեղեցիները: Դրանցից, ցավոք, շատ քչերն են կանգուն մնացել:

Դոմինիկյան հոգևորական Ժուրդեն դը Սևերակը, որը Հնդկաստան ուղևորվելիս 1320 թ. ձմեռանը եղել է Հայաստանում, նշել է. «Այս նահանգում (այսփնքն՝ Հայաստանում) մեծ մասամբ բնակվում են հերձվածող հայեր. քարոզիչ և կրտսեր եղբայրները կաթոլիկության են դարձի բերել այս հերձվածողներից ճիշտ չորս հազար, թերևս նույնիսկ ավելի անձանց. և այս բացարձակ ճշմարտություն է: Եվ իբրք, մի մեծ արքեպիսկոպոս՝ տեր Չաքարիան, իր ողջ հոտի հետ միասին, ընդունել է մեր կրոնը»¹¹⁸:

1826-1828 թթ. ռուս-պարսկական պատերազմից հետո «...Մակույ խանութեան մէջ ապրող հայերը գաղթեցին դէպի Արարատեան դաշտը»¹¹⁹:

Գաղթերի հետևանքով Մակվի խանության հայերի թվաքանակը բավական նվազում է, և 1905 թ. հայեր եղել են միայն 4 բնակավայրում՝ Մակվում, Քիչմիշքափայում, Ղարաքիլիսայում և Դարաշամբում. «Բացի թաթարներից ու քրդերից Մակվում կա ուշադրության արժանի երրորդ ազգություն: Հայերը, որոնք Վանի և Արարատի շուրջը IX-XII դարերում ունեին իրենց Վասպուրականի թագավորությունը, և ներկայիս Մակվի ողջ տարածքը եկեղեցիներով ու շինություններով ծածկելով (այժմ ավերակված են), աստիճանաբար մահմեդականների շրջանում նվազեցին և արդի ժամանակաշրջանում բնակվում են խանության չորս գյուղերում: Չխոսե-

լով նրանց՝ եկեղեցիներով նշված հին բնակավայրերի մասին անգամ համեմատաբար ոչ վաղ շրջանում՝ 30 տարի առաջ հայեր կային, օրինակ՝ այժմ միայն բացառապէս մահմեդականներով բնակեցված Դանալի և Վարմազիար գյուղերում»¹²⁰:

1905 թ. Մակու քաղաքում, Քիչմիշքափա, Ղարաքիլիսա և Դարաշամբ գյուղերում կար 209 տուն (1226 շունչ) հայ բնակիչ. «Նախկին հարուստ վաճառականներից ոչ ոք արդեն չկա. Մակվում մնացել են միայն չքավորներն ու արհեստավորները՝ դարբիններ, կոշկակարներ, գինեվաճառներ, գինագործներ և այլն: Գյուղերում զբաղվում են հողագործությամբ: Խաները նրանց նայում են կասկածանքով, բնակչությունը՝ ուղղակի թշնամանքով, և հայերի ողջ գոյությունը Մակվում ոչնչով չի ապահովված»¹²¹:

1910 թ. Ատրպատականի թեմի առաջնորդ Կարապետ եպիսկոպոսը նշում է. «Խոյի և Մակուի վիճակներում շատ ատելի փոքրաթիւ և խեղճ է հայութիւնը... Մակուի երեք հայաբնակ վայրերն ևս գուրկ են դարձրոցից, անկարող գրեթէ առանց արտաքին օժանդակութեան օրինաւոր դպրոց պահելու»¹²²:

1911 թ. մայիսի 5-ին Ամենայն Հայոց կաթողիկոսական տեղապահ Գևորգ արքեպիսկոպոսին հղած գրության մէջ Կարապետ եպիսկոպոսը, անդրադառնալով Մակվի հայերի վիճակին, նշում է. «Մակուի վիճակը իւր պատմական նշանակութեամբ և աշխարհագրական դիրքով այնպիսի կարևորութիւն ունի հայութեան համար, որ ամէն ջանք գործ պէտք էր դնել, եթէ հնար էր, այդտեղի հայերի թիւը բազմացնելու և երկու հոյակապ վանքերը շատ ատելի բարեգարդ վիճակի մէջ դնելու, ոչ թէ եղածն իսկ ատերակի մատնելու»¹²³:

120 **Минорский В.**, Отчет о поездке в Макинское ханство, с. 24 (ընագրում՝ “Кроме татар и курдов, в Маку есть и третья национальность, заслуживающая внимания. Армяне, имевшие в IX-XII в. свое Васпураканское царство около Вана и Арарата и усеявшие всю территорию нынешняго Маку церквами и зданиями, стоящими теперь в развалинах, мало-по-малу таяли среди мусульман и в настоящее время живут лишь в 4 селениях ханства. Не говоря о старых поселениях их, отмеченных церквами, даже в сравнительно недавнее время, лет 30 тому назад, армяне были еще, напр., в деревнях Даналы и Вермезьяр, занятых теперь исключительно мусульманами”).

121 Նշվ. աշխ. էջ 24 (ընագրում՝ “Из прежних богатых купцов никого уже нет; в Маку остались лишь бедняки и ремесленники: кузнецы, сапожники, виноторговцы, оружейники (чахмахсазы) т. п. В деревнях занимаются хлебопашеством. Ханы смотрят на них подозрительно, население прямо враждебно, и все существование армян в Маку ничем не обезпечено”). Ե. Ֆրանգյանի հաշվումներով՝ «...Մակուի զանազան գիւղերը ցրած հայերի թիվը 180 տանից չէ անցնում: Ուրեմն հայերը կազմում են ազգաբնակչության շատ աննշան մասը. պէտք է ասել, դրանց վիճակը շատ աննախանձելի է» (**Ֆրանգյան Ե.**, Մակուի խանութիւնը, «Տարագ», 1904, № 15, էջ 146):

122 Վաւերագրեր հայ եկեղեցու պատմութեան, գիրք ԺԶ, էջ 174-175: 123 Նշվ. աշխ., էջ 231:

116 **Ասօ**, Նամակ Թրքո-պարսկական սահմանագլխից, «Հնչակ», 1907, № 9-10, էջ 126:

117 «Մշակ», 1890, № 147, էջ 3:

118 “После Марко Поло. Путешествия Западных чужеземцев в страны трех Индий”, перевод с латинского и староитальянского языков, введение и примечания Я. М. Света, Москва, 1968, с. 138.

119 «Դրօշակ», 1902, № 9, էջ 130:

Մակուն ամբողջությամբ հայաթափվում է Երկրորդ աշխարհամարտից հետո:

Թաթարներ. 1828 թ. հայերի գաղթից հետո գավառում մեծամասնություն են կազմում թաթարները: 1905 թ. ականատեսի վկայությամբ՝ նրանք առանձնանում են իրենց կոպտությամբ և խարդախությամբ¹²⁴:

Քրդեր. ըստ 1905 թ. մի տեղեկության՝ խանությունում քոչվոր քրդերը երեք ցեղախմբից էին: Արարատ լեռան մոտից մինչև թուրքական սահմանը զբաղեցնում էին ջալալները (ավելի քան 1500 ծովա), Արաքս գետից փոքր-ինչ արևելք՝ դեպի Սոքար լեռ և մինչև Խոյ, միլաններն էին (չուրջ 1000 ծովա), Չալդրանում՝ հայդարանլիները (մինչև 200 ծովա: Ի դեպ, քոչվոր հայդարանլիները ԺԹ դարավերջին սարդարի կողմից Կարանեի գրավումից հետո Մուստաֆա աղայի գլխավորությամբ անցել են Թուրքիա՝ Մահմուդիե շրջան)¹²⁵:

Նույն ժամանակաշրջանի մեկ այլ հաղորդման համաձայն՝ Մակուի սահմանի «հաուսարակչությունը պահում էր նրանով միայն, որ Մակուի քրդերը, որ երկու գլխաւոր ցեղերից են՝ Արուսանցի եւ Հայտարանցի, բարեկամ եւ ցեղակից էին թուրքաց

սահմանի քրդերին: Արուսանցիք, որ սար էին ելնում Սարայի գծի վրայ, Նոշարից-Կոտուր, ցեղակից էին Մլանցի աշիրաթին, որի հիւղերը Սարայի շրջանն են: Իսկ Հայտարանցիք, որ թուվ աւելի քիչ էին Մակուի մէջ, քան Արուսանցիք, բնակւում էին Կարանի դաշտը եւ սար էին ելնում Ալագեանի լեռնաշղթայի վրայ՝ սահմանակից Արաղային»¹²⁶:

Մակու գավառի վանքերը. պատմության ընթացքում Արտազ գավառի տարածքում կառուցված վանքերից ԺԹ դարավերջին գործել են միայն երկուսը. «Թեմի մէջ կան երկու վանք. Արտազի Թադեոս Առաքեալի վանքը եւ Գարաշամբի Ս. Ստեփանոս Նախավկայի վանքը»¹²⁷:

Հայտնի է, որ «...վակֆային գույքի վարչությունը՝ «Օդաֆը», իր իրավասության տակ էր առել Ատրպատականի նախկին հայաբնակ լքյալ ազգային ու եկեղեցական կալվածքների հովանավորման գործը», սակայն 1966 թ. մարտին Մակվի, Խոյի, Սալմաստի և այլ շրջանների լքյալ եկեղեցիների կալվածապատկան հողերը վերստին անցնում են Ատրպատականի թեմական խորհրդի տնօրինության ներքո՝ ընդունելով «Օդաֆ»-ի հսկողությունը¹²⁸:

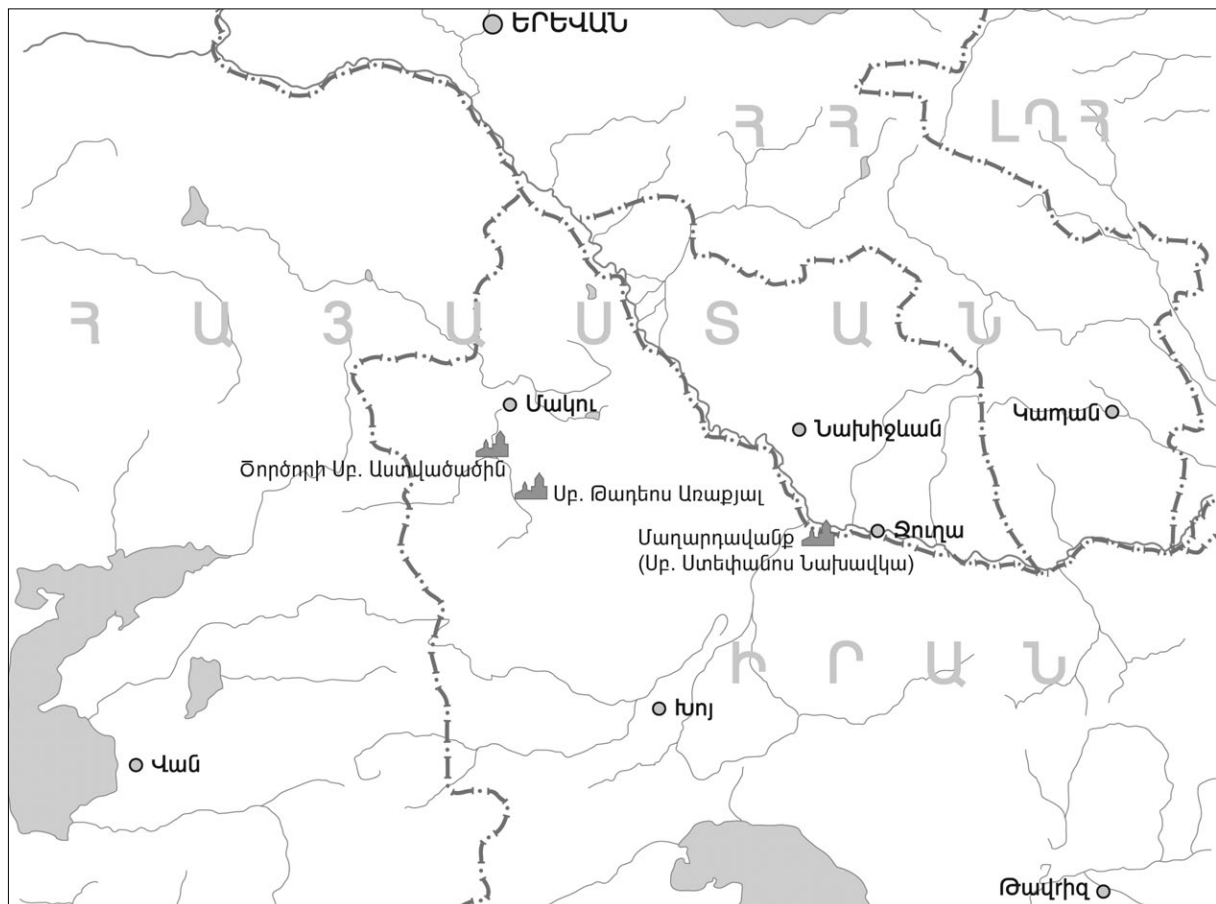

124 Минорский В., Отчет о поездке в Макинское ханство, с. 15.

125 Նշվ. աշխ., էջ 19:

126 Արամը (Արամի յուշերը), Երևան, 1991, էջ 179:

127 Առաքելեան Հ., Կրթական Պարսկաստանի հայերի դպրոցական վիճակը, «Մասիս», 1885, № 3768, էջ 959:

128 Փահլևանյան Հ., Իրանահայ համայնքը, Երևան, 1989, էջ 58:

ԹԱԴԵՈՍ ԱՌԱՔՅԱԼԻ ՎԱՆՔ

Թադեոս առաքյալի վանքի տեղում հավանաբար գոյություն է ունեցել բնապաշտական մեհյան, որի ավերակների վրա հետագայում կառուցվել է այս մենաստանը¹: 301 թ., երբ քրիստոնեությունը Հայաստանում ընդունվում է որպես պետական կրոն, և հին կրոնի կործանված շինությունների տեղում կառուցվում են եկեղեցիներ, հայ հոգևոր դասի և ժողովրդի հատուկ ուշադրությանն է արժանանում նոր կրոնի տարածման ճանապարհին նահատակված Թադեոս առաքյալի անվան հետ ավանդաբար կապված այս մենաստանը: Այն հետագայում դառնում է հոգևոր մի կարևոր թեմի կենտրոն ու ժողովրդի կողմից շատ սիրված ուխտատեղի: Վանքը բազմիցս վերակառուցվել ու ճոխացվել է հետագա դարերում:

Հավատացյալ հայ ժողովուրդը դարեր շարունակ այս հինավուրց վանքն է եկել մխիթարվելու և սփոփվելու: Կատարված նվիրատվություններն օգտագործվել են սրբատեղիի պահպանման ու շենացման համար: Վանքի վանահայրը, որը միաժամանակ վարել է Արտագ գավառի թեմական առաջնորդությունը, մեծ ազդեցություն և վճռորոշ ձայն է ունեցել Ամենայն Հայոց կաթողիկոսի ընտրություններում: Արտագի թեմի և Սբ. Թադեի վանքի առաջնորդներից երկուսը՝ Մեսրոպ Արտագեցին (1359-1372) և Գրիգոր Ջալալբեկյանը (1443-1465) օծվել են Ամենայն Հայոց կաթողիկոս:

Թադեոս առաքյալի վանքը, նշանավոր հոգևոր կենտրոն և հռչակավոր ուխտատեղի լինելուց բացի, եղել է հայ ժողովրդի դարավոր մշակույթի, գրականության և կրթության օջախ: Այս վանքն է ղեկավարել ամբողջ գավառի կրթական գործերը: Մշտական հարձակումների ու ավարառության հետևանքով մենաստանը Սանահնի, Հաղպատի, Տաթևի, Գլաձորի և այլոց նման մշակույթի նույնքան հայտնի կենտրոն չի դառնում, բայց դարեր շարունակ ծառայում է իր հովանու տակ ապրող ժողովրդի կրթական-ուսումնական գործերին, հնարավորինս իր լուսնաներդնում ազգային և մշակութային անկախ կյանքը պահպանելու, մայրենի լեզուն, դպրությունը սերունդներին ժառանգելու գործում:

Վանքը դժվարին օրեր է ապրել արաբական, սելջուկյան, մոնղոլական, մանապանդ Լենկ Թեմուրի արշավանքների ժամանակ, ավերվել ու կողոպտվել է և ծանր հարվածներ ստացել իրանա-օսմանյան պատերազմների ընթացքում: Ջարմանալի չէ ուրեմն, որ վանքի պատմության հետ կապված բազմաթիվ փաստաթղթերից ու տեղում ստեղծված գրական-մշակութային գործերից շատ քչերն են պահպանվել ու հասել մեզ: Սակայն մեծ է եղել հայ ժողովրդի ու նրա հոգևոր առաջնորդների և հայրերի նվիրվածությունը առաքելական նահատակավայրի հանդեպ, նրանց տոկունությունը մենաստանի դժնդակ օրերի թոհուրոհում: Հաճախակի թալանն ու ավերումը, կոտորածն ու տարերային աղետներն անգոր են եղել իսպառ ոչնչացնելու տեղում ստեղծված հայ հոգևոր արժեքները: Հակառակ իր ներկա թափուր վիճակին՝ Թադեոս առաքյալի վանքն այսօր էլ հայ ժողովրդի ստեղծագործ հանճարի խոսուն վկան է:

Դարեր շարունակ վանքը եղել է Ատրպատականի հայոց կարևորագույն հոգևոր կենտրոնը, միջնադարյան Հայաստանի կրոնական ու մշակութային նշանավոր հաստատություններից մեկը: Այսօր էլ այն շարունակում է մնալ իբրև առաջնակարգ ուխտատեղի, որի հանդեպ ակնածանք է տաժում ոչ միայն հայությունը, այլև վանքի շրջակա մահմեդական բնակչությունը:

Թադեոս առաքյալի քարոզչությունը և նահատակությունը Հայաստանում². հայոց եկեղեցին իր սկզբնական հիմնադիրներ է ճանաչում «Ս. Թադեոս և Ս. Բարթողիմեոս առաքելները, զորս ինքն յատուկ կոչմամբ ալ Առաջին Լուսաւորիչք Հայաստանեայց կանուանէ»³: Նրանց անձնական քարոզ-

¹ Այս խնդրում լույս կարող են սփռել միայն տեղում իրականացվելիք հնագիտական պեղումները:

² Թադեոս առաքյալի վկայաբանության, քարոզչության և Գյուտ նշխարացի մասին տե՛ս Սուփերք Հայկականք (այսուհետև՝ Սուփերք, համապատասխան հատորներով և էջերով), Ը, Վենետիկ, 1853: Տե՛ս նաև **Ամանուն**, Վկայաբանութիւն Թադեոսի առաքելոյն, քարոզութեանն եւ զայստեան ի Հայս եւ կատարմանն, որ ի Քրիստոս: Գիտ նշխարաց Թադեոսի առաքելոյն (այսուհետև՝ **Ամանուն**, համապատասխան էջերով), Մատենագիրք Հայոց, հ. Գ., Անթիլիաս, 2004:

³ **Օրմանեան Մ.**, Հայոց եկեղեցին, Կ.Պոլիս, 1911, էջ 23: 1994 թ. ապրիլի 22-ին Վատիկանից Էջմիածին ժամանած պատվիրակությունը, որի կազմում էին բարձրաստիճան կաթողիկե հոգևորականներ Արևելյան եկեղեցիների Սբ. Ժողովի նախագահ կարդինալ Սիլվեստրինիի գլխավորությամբ, Հռոմի Հով-



Թաղենու առաքյալի վանքի և Վանք (Ղարաքիլիսա) գյուղի ընդհանուր տեսքը հյուսիս-արևելքից, վանքի տեսքն արևմուտքից և հարավ-արևմուտքից

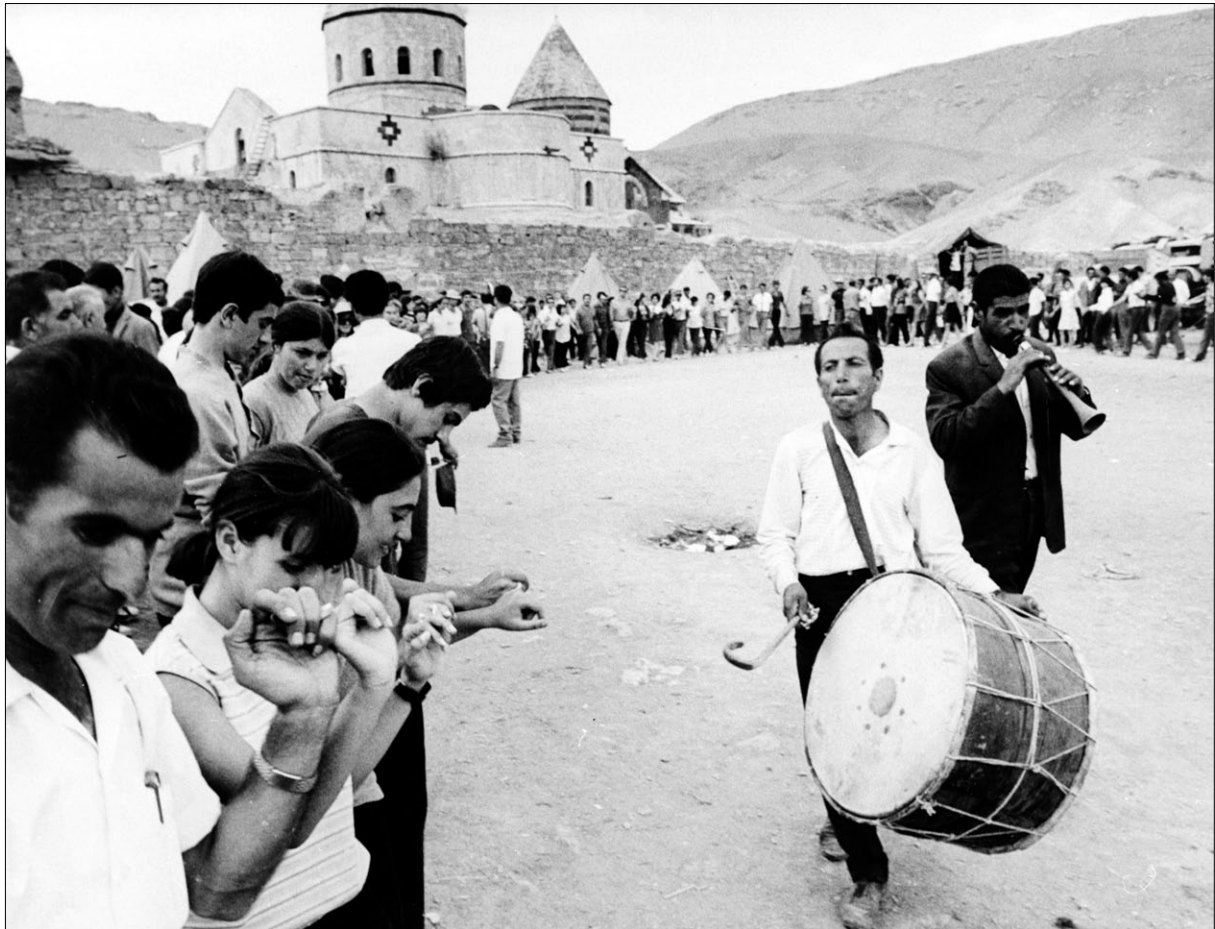

Ուխտագնացության օր Թադեոս առաքյալի վանքում (լուս.՝ Ժորես Ոսկանյանի, 1960-ական թվականներ)

չության և նահատակության վրա է հիմնվել Հայաստանյայց առաքելական եկեղեցին: Թադեոս առաքյալի անունը հաստատապես կապված է Հայաստանում առաքելական քարոզչության սկզբնավորման հետ, որն ընդունում են քրիստոնեական բոլոր եկեղեցիները⁴: Հայոց Ընդհանրական հայրա-

պետական աթոռը կոչվում է «Աբոռ Թադեոսի առաքելոյն», «Թադեական աթոռ», իսկ Հայաստանը՝ «վիճակ Թադեոսի առաքելոյն»⁵:

Ըստ Մովսես Խորենացու Եդեսիայի (նաև Ուռհա, այժմ՝ Ուրֆա) Աբգար հայոց Արշակունի թագավորը⁶, որ պարսիկների օգնությամբ կամենում էր թուլացնել հռոմեական ճնշումները, լսելով պարսից արքունիքում ծայր առած գահակալական կռիվների մասին, գնում է Պարսկաստան, դադարեցնում խռովությունները, բայց տունդարձի ճանապարհին հիվանդանում է բորոտախտով: Հրեաս-

հաննես-Պողոս Բ պապի անունից Ամենայն Հայոց կաթողիկոս Վազգեն Ա Պալմյանին (1955-1994) է հանձնում Հայաստան աշխարհի առաջին լուսավորիչներ Սբ. Թադեոս և Սբ. Բարդուղիմեոս առաքյալների մատուցները («Սիռն», 1994, ապրիլ-մայիս-յունիս, էջ 154-156):

4 **Հատիդյան Ա.**, Վկայաբանություն Թադեոս առաքյալի քարոզչության, նրա Հայաստան գալու և նահատակության մասին, «Էջմիածին», № Է, 1982, էջ 32: Թադեոս առաքյալի քարոզչության մասին տես **Օրմանյան Մ.**, Հայոց եկեղեցին, էջ 21-29: Նույնի՝ Ազգապատում, հ. Ա, Ս. Էջմիածին, 2001, էջ 4-55: **Անանեան Պողոս**, Քրիստոնեության հետքեր Հայաստանի մէջ ս. Գրիգոր Լուսավորչի քարոզչութենէն առաջ (պատմական ուսումնասիրութիւն), «Բազմավէպ», 1978, էջ 8-64: **Հացունի Վարդան վարդապետ**, Կարեւոր խնդիրներ հայ եկեղեցու պատմութենէն, Վենետիկ, 1927, էջ 1-165: **Կոզեան Ս.**, Հայոց եկեղեցին մինչեւ Փորբնտեան ժողովը, Բեյրութ, 1961, էջ 1-60: **Սահակեան Ա.**, Թադեոս Հայոց առաքեալ, «Հասկ», 1969, յունիս-յուլիս, էջ 228-233: **Գանիէեան Անուշաան վրդ.**, Թադեոս՝ առաքեալ Հայոց, «Հասկ», 1974, նոյեմբեր-դեկտեմբեր, էջ 425-429: **Անդրիկեան Ն.**, Սանդուխտ, «Բազմավէպ», 1911, յուլիս, էջ 289-292; օգոստոս, էջ 369-372: **Թօփճեան Բ.**, Ս. Թադեոս եւ Ս. Բարդուղիմեոս լուսավորիչ առաքեալներ Հայաստանի, «Հորիզոն», 1992, նոյեմբեր 30, № 28 (700), էջ 12 և այլն:

5 **Փաստոսի Բուզանդացոյ** Պատմութիւն Հայոց (այսուհետև՝ Փաստոս Բուզանդ, համապատասխան էջերով), բնագիրը Զ. Պատկանյանի (վերահրատ.), Երևան, 1987, էջ 48, 66, 112, 116 և այլն:

6 Ատրազետ Հ. Մելքոնյանի կարծիքով «Թադեոս առաքյալի վկայաբանություն»-ից հայտնի Աբգար թագավորը ատրապական գրականության վաղագույն երկերից մեկի՝ «Ադրայի վարդապետության» մեջ հիշատակվող Աբգար Ուկամա (Սև, Աբգար Ե) թագավորն է: Իշխել է 4-50 թթ. (ընդմիջում է եղել 7-13 թթ., երբ երկրի գործերը տնօրինել է Մադնուի որդի Մադնուն), սակայն նա քրիստոնեություն չի ընդունել, ինչը հաստատում է այս ավանդության ժամանակավրեպ լինելը: Ատրի առաջին թագավորը, ով քրիստոնեությունը հայտարարում է պետական կրոն, 179-214 թթ. գահակալած Աբգար Թ-ն էր (տես **Մելքոնյան Հ. Գ.**, Հայ-ատրական հարաբերությունների պատմությունից. 3-5-րդ դդ., Երևան, 1970, էջ 162):

տանի Հերովդես արքան, որ թշնամաբար էր տրամադրված հայոց թագավորի հանդեպ, հռոմեացիներին հավատացնում է, թե այցի բուն նպատակը հակահռոմեական դաշինք ստեղծելն է: Արգարը պատվիրակություն է ուղարկում Պաղեստին՝ հռոմեական Մառինոս զորավարի մոտ՝ հայտնելով իրականությունը պարսից վիճակի մասին: Երուսաղեմում պատվիրակները տեսնում են Հիսուս Քրիստոսին ու տուն վերադառնալով՝ նրա հրաշագործությունների մասին պատմում են թագավորին, որն էլ, հավատով լցված, Ապահունյաց նախարար Անանին, Հովհաննես նկարչին և նշանավոր այլ անձանց (թվով 10 հոգի) հատուկ նամակով ճանապարհում է Երուսաղեմ և իր մայրաքաղաքն է հրավիրում Հիսուսին՝ խնդրելով բժշկել իրեն: Հիսուսին ուղղված նամակին պատասխանում է Թովմաս առաքյալը և հայտնում, որ Հիսուսը չի կարող կատարել թագավորի խնդրանքը, բայց խոստանում է համբարձվելուց հետո աշակերտներից մեկին ուղարկել Եդեսիա՝ Արգարին բժշկելու և հայերին քրիստոնեական հավատի լույսը հասցնելու համար. «...և յորժամ համբարձայց՝ առաքեցից զմի յաշակերտաց աստի իմոց, զի զցաւս քո բժշկեսցէ, և կեանս քեզ և որոց ընդ քեզ են շնորհեսցէ»⁷: Ունենալով թագավորի հանձնարարականը՝ Հովհաննեսը փորձում է նկարել Հիսուսին: Բայց ապարդյուն: Տեսնելով այդ՝ Քրիստոսը դեմքին է մոտեցնում ոսկեթել եզերված սպիտակ դաստառակը (թաշկինակը), որի վրա գծագրվում է տերունական պատկերը: Պատվիրակները, վերցնելով այն, վերադառնում են Եդեսիա՝ իրենց հետ տանելով նաև Փրկչի նամակը: Պատկերադրոշմ անձեռագործ դաստառակի շնորհիվ Արգար թագավորը բժշկվում է, թեև մնում են ծանր հիվանդության որոշ հետքեր⁸:

Հիսուսի խաչելությունից և համբարձվելուց հետո Թովմաս առաքյալի եղբորը՝ Թաղեոս առաքյալին, որը, ըստ հայոց եկեղեցու հաստատուն ավանդության, Քրիստոսի 12 աշակերտներից էր, միաժամանակ նաև յոթանասուն աշակերտների գլխավորն ու ուսուցիչը, իբրև քարոզության վիճակ, բաժին է ընկնում Հայաստանը. «...Էստ զՀոգին սուրբ ընդ այլ առաքելսն ՚ի վերնատունն. և ՚ի վիճակելն զաշխարհս ՚ի վերայ սրբոց առաքելոց, եհաս վիճակն Թաղեոսի երթալ ՚ի քարոզութիւն Հայոց ազգի. և Պետրոս վեմն հաւատոյ, որ էր գլուխ սուրբ առաքելոցն՝ ետ զգեղարդն աստուածամուխ իբր

զէն Թաղեոսի, օգնական և օժանդակ ՚ի քարոզութիւն առաքելոյն»⁹:

Թաղեոս առաքյալը (ասորական աղբյուրներում՝ Ադդա կամ Ադդե)¹⁰ գալիս է Եդեսիա, իջևանում է Տուրիա անունով հրեայի տանը, Քրիստոսի խոսքով լուսավորում է շատերին և լիովին բուժում է թագավորին: Արգարը, անձամբ իր վրա կրելով նոր կրոնի հրաշագործ ազդեցությունը, ներշնչվում է նրանով, դարձի է գալիս և որպես իր հավատի հաստատում՝ Եդեսիայում կառուցում է եկեղեցի: Իսկ Թաղեոսը, ունենալով Սանատրուկին ուղղված Արգարի նամակը, որի մեջ թագավորը քեռորդուն հանձնարարում էր աջակցել առաքյալին, աշակերտների հետ շտապում է դեպի Հայաստան և Քրիստոսի հավատքի լույսը տարածելով ու եկեղեցիներ կառուցելով՝ հասնում է Արտազ գավառի Շավարշան գյուղաքաղաքը, ուր գտնվում էին հայոց թագավորների ամառանոցներն ու արքունի պալատը. «...առնոյր զաշակերտսն և փութով հասանէր յաշխարհն Հայոց, առ թագաւորն Սանատրուկ, ՚ի զաւառին Արտազ, ՚ի քաղաքագեղոն Շաւարշան, յապարանս արքունի, որ էին հովոց զեդեսիոն թագավորացն Հայոց»¹¹: Առաքյալը, որպես նվիրակական սրբություն, իր հետ Հայաստան է բերում

⁹ Սովետր, Ը, էջ 59: Թաղեոս առաքյալի և Սանուրիստ արքայադստեր «Վկայաբանութիւնը» հրատարակել է Ղ. Ալիշանը՝ իբրև բնագիր ընտրելով ԺԲ դարի մի «Տոնական» և համեմատելով այն 14-րդ դ. նույնատիպ մեկ այլ ձեռագրի հետ (Սովետր, Ը, էջ 7): Բնագրի աշխարհաբար թարգմանությունը տես «Էջմիածին», 1982, է, էջ 35-41: Վերոհիշյալ խնդիրները սպառնչ կերպով լուսարանել է նաև Հ. Գ. Մեղրոյանը (տես նրա նշվ. աշխ., էջ 158-181): Այս առնչությամբ տես նաև Տեր-Պետրոսյան Լ. Հ., Ազգաբնագեղոսի ասորական խմբագրությունը, «Էջմիածին», 1987, ԺԱ-ԺԲ, էջ 83-89; 1988, Ե-Ձ, էջ 44-54; 1989, Դ-Ե-Ձ, էջ 90-99:

¹⁰ Ավետարաններում Թաղեոսն անվանվել է նաև Հուդա Հակոբյան (Գուկաս, 2, 16) կամ Ղեբեոս (Մատթեոս, Ժ, 3): Հր. Աճառյանն անվան ծագումը համարում է ասորական և մեկնաբանում է «իմաստուն» (տես նրա Հայոց անձնանունների բանաբան, հ. Բ, Երևան, 1944, էջ 244): Միքայել Ասորի պատրիարքն այս կապակցությամբ բողոքովին այլ բացատրություն է տալիս. «Առաքելալն Յիսուսի Թաղե, յազգէ Ծմաունի, որ նայ ինքն է Ղեբեոս, որ է սիրտ եւ կոչեցաւ Թաղեոս, որ է Սիրելի» (տես Յուզակ ձեռագրաց Թարիզի Մելիք-Թանգեան ազգային-եկեղեցական թանգարանի, կազմեց՝ Վ. ծայրագ. վրդպ. Տեմիրձեան, Անթիլիաս, 1977, էջ 67. ձեռագիրը՝ Միխայել Ասորի, Համառոտ ժամանակագրութիւն): Տես նաև Քրիստոնեյա Հայաստան (հանրագիտարան), Երևան, 2002, էջ 377-378: Մովսես Խորենացին և ուրիշները Թաղեոս առաքյալին համարել են Քրիստոսի 70 աշակերտներից մեկը: Վարդան Արևելցին (13-րդ դ.) և Գրիգոր Տաթևացին (1346-1409) այս հանգամանքը բացատրում են նրանով, որ Թաղեոսը եղել է այդ աշակերտների գլխավորն ու ուսուցիչը: Տաթևացին գրում է. «Եւ այս է [ստոյգ] պատճառն որ ոմանք [զԹաղեոս առաքելալն] յեթանասանիցն ասեն. զի եթանասուն աշակերտացն գլուխ և վարդապետ էր» (Գրիգոր Տաթևացի, Գիրք հարցմանց, Կ.Պոլիս, 1729, էջ 549):

¹¹ Սովետր, Ը, էջ 13: Գ. Կ. Ո. (Ոսկերիչյան Գարեգին քահանա), Մ. Թաղեոս առաքելալ. Սկրտարան-ուխտատեղին յԵդեսիա, «Բիզանդիոն», 1897, թիւ 334, դեկտեմբեր 1/13: Տես նաև Անանուն, էջ 6:

⁷ Մովսես Խորենացի, էջ 150: Արգար թագավորի նամակի մասին տես նաև «Отрывок из еѣ Абгар-намака Лабубныхъ («Переводы и статьи Н. О. Эмина по духовной армянской литературе», Москва, 1897, с. 285-287). Alishan L., Lettre d'Abgar ou histoire de la conversion des Edesseens par Laboubnia, contemporain des apotres, Venise, 1868.

⁸ Հիսուսի դաստառակի պատմությունը շարադրելիս օգտվել ենք 1706 թ. Կոստանդնուպոլսում տպագրված «Յայսմատարք»-ից (էջ ԺԵ-ԺԸ):

Սբ. մյուռոնի յուղից, որն ինքը՝ Հիսուսն էր հանձնել աշակերտներին (Մատթեոս, 2, 13), և Սբ. Գեղարդը¹², որով հռոմեացի զինվորը խոցել էր Հիսուսի կողմը նրա խաչելությունից հետո:

Աբգար թագավորի մահից հետո Եղեսիայում թագավորում է նրա Անանուն որդին, իսկ Հայաստանում՝ քեռորդի Սանատրուկը:

Բնապաշտական Հայաստանում Թադեոս առաքյալը, քրիստոնեություն քարոզելով, շատերին է հավատափոխ անում: Սանատրուկ թագավորն ու իր 18-ամյա դուստրը՝ Մանդուխտը, ևս ընդունում են քրիստոնեություն: Սակայն կարճ ժամանակ անց քաղաքական պատճառներով Սանատրուկը վերադառնում է հայրենական կրոնին և սկսում քրիստոնյաների հալածանքը: Թագավորը չի խնայում անգամ հարազատ դստերը, երբ նա մերժում է քրիստոնեությունից հրաժարվելու հոր պահանջը. «...Այս Սանատրուկն անհատակեաց զԹադեոս առաքեալն եւ զօրիորդն իւր զսուրբն Մանդուխտ ի Յարտագ...»¹³: Նախ մարտիրոսվում է Մանդուխտ կույսը: Առաքյալն ու հավատացյալները սրբուհու մարմինն ամփոփում են անհատակության վայրին մերձակա բլրի բարձունքում՝ ապահովելով ամեն զգուշություն ու նրա հանգստարանը դարձնում թշնամիների համար անտեսանելի. «Եւ եկեալ սուրբ առաքեալն ...և առեալ զմարմին սրբոյ կուսին Մանդուխտոյ եղին ՚ի նոյն տեղոջ, և արար աներեւոյթ զհանգիստ երանելոյ սուրբ տիկնոջն Մանդիստոյ»¹⁴: Սի քանի օր անց Սանատրուկի զինվորները փոքր ձորակից քիչ հեռու՝ մի բարձրավանդակում, ժայռերի մոտ սպանում են Թադեոս առաքյալին: Այդժամ երկնքից աստղության ձայն է լսվում, և անհատակված առաքյալի վրա երկնային լույս է ցայտում: Ժայռը պատռվում է ու ներս է առնում սրբի մարմինը: Անօրենները, այս հրաշքը տեսնելով, սարսափահար փախչում են, իսկ հավատացյալները նոր ուժ են առնում. «Եւ հասեալ բազում զօրականք իշխանօքն հանդերձ, և կալեալ զսուրբ առաքեալն՝ հանին ՚ի փոքր ձորակէն սակաւ մի ՚ի բարձրավանդակ տեղի մի ՚ի վիմամէջս...Եւ կատարեցաւ ՚ի նմին ժամու սրով: Եւ ՚ի կատարել սրբոյն...եղև շարժումն մեծ, և պատառեալ վիմին ընկալաւ զսուրբ մարմին առաքելոյն զօրութեամբն Աստուծոյ, եւ անօրենքն եղևն փախստականք»¹⁵: Թադեոս

առաքյալի և Մանդուխտ սրբուհու հետ անհատակվում են նաև Ջարմանդուխտ տիկինը, Սամուել իշխանը և բազում քրիստոնյաներ:

Առաքելական քարոզչության ժամանակամիջոցը համարվում է ութ տարի (35-43թթ.)¹⁶: Նահատակության օրերը վկայաբանության ընդարձակ և համառոտ տարբերակները ներկայացնում են համապատասխանաբար հայոց և հուլյան տոմարներով. Մանդուխտ կույսինը՝ քաղոց ամսվա 7-ին (դեկտեմբերի 15), իսկ Թադեոս առաքյալինը՝ քաղոցի 13-ին (դեկտեմբերի 23)¹⁷:

Թադեոս առաքյալի կանոնները. Հայ առաքելական եկեղեցու կանոնական հավաքածուի բաղկացուցիչ մասն է կազմում «Սահմանք կանոնաց Սուրբ առաքելոյն Թադեոսի ի քաղաքին Ուռհայ...» կանոնախումբը¹⁸:

Ավանդության համաձայն՝ Թադեոս առաքյալը դեռևս Ուռհա (Եղեսիա) քաղաքում եղած ժամանակ հաստատել է եկեղեցական գրավոր օրենքներ և կանոններ, որոնք հետագայում ընդունվել և գործադրվել են հայոց եկեղեցում: Այդ կանոնների նորովի շարադրանքն իրեն է վերագրում Թադեոս առաքյալի առաջին աշակերտներից Ջաքարիա կրոնավորը,

Օրմանյան Մ., Հայոց եկեղեցին, էջ 29, 248: **Վարդանյան Ռ.**, Թադեոս առաքյալի և Մանդուխտ կույսի վկայաբանությունը և նրա ժամանակը, «Հայոց սրբերը և սրբավայրերը» (հոդվածների ժողովածու), Երևան, 2001, էջ 61-70: **Դանիելյան Է.**, Սուրբ Թադեոս առաքյալի ավանդության արտացոլումը հայ պատմագրության մեջ, «Հայաստանը և Քրիստոնյա Արևելքը» (հոդվածների ժողովածու), Երևան, 2000, էջ 49-54: **Ալիբեյան Ն.**, Վկայաբանություն Ս. Թադեոսի եւ Մանդիստոյ կուսին եւ կանոնք Թադեի, «Հանդես Ամսօրեայ», 1969, № 10-12, էջ 400-426; 1970, № 1-3, էջ 1-34: **Phillips G.**, The doctrine of Addai, the Apostle, Cambridge, 1868: “La legende d’Abgar dans l’histoire d’Armenie de Moïse de Kohren”, par A. Carriere, Paris, 1895. **Duval R.**, Histoire d’Edessa, La littérature Syriacque, Paris, 1907 և այլն: Ավանդությունը ժամանակին ռուսերեն է քարգմանել Մ. Էմինը (“Сказание о мученической кончине святого апостола Фаддея в Армении”, “Переводы и статьи Н. О. Эмина по духовной армянской литературе”, Москва, 1897, с. 113-132) և այլն:

16 **Օրմանյան Մ.**, Հայոց եկեղեցին, էջ 24: Տե՛ս նաև **ճույնի՝** Ազգապատում, Ա, էջ 18-20:

17 Սովետք, Ը, էջ 58, 75, 83: Ռ. Վարդանյանը, հենվելով տոմարական հաշվումների վրա, Մանդուխտի անհատակության օր է համարում դեկտեմբերի 17-ը (տե՛ս **Վարդանյան Ռ.**, նշվ. հոդվ., էջ 66 և հետո): Հոդվածում կան նաև հետաքրքիր դիտարկումներ Թադեոս առաքյալի «Վկայաբանության» իբրև հայերեն գրված առաջին ինքնուրույն երկի մասին: Հոդվածագրի կարծիքով այն հեղինակել է Սամուել եպիսկոպոսը 420-423 թթ.:

18 Հայ եկեղեցին դեռևս հայկական թագավորության՝ քաղաքական իշխանության գոյության պայմաններում իրեն էր վերապահել օրենսդրական և դատական գործերը, և աննշան բացառությամբ կղերականության ձեռքով է կազմվել հայ օրենսդրությունը: Երբ հայությունը կորցնում է քաղաքական կենտրոնական իշխանությունը, և երկիրը ենթարկվում է օտար տիրապետողներին, եկեղեցու սեփականացրած այդ իրավունքներն ավելի են ամրապնդվում, քանի որ Հայաստանին տեր դարձած օտար պետությունները հայ եկեղեցու դեկավարներին սիրահոժար ճանաչում են որպես հայության իրավական միակ ներկայացուցիչը:

12 Գեղարդը դարեր շարունակ պահվել է Այրիվանքում (վանական համալիրը նրա անունով կոչվել է նաև Գեղարդավանք), որտեղից էլ հետագայում տեղափոխվել է Սբ. Էջմիածին (տե՛ս **Վարդիյան Ի. Գ.**, Հրաշագործ Սուրբ Գեղարդ, Երևան, 2003):

13 Մանր ժամանակագրություններ, հ. II (այսուհետև՝ ՄԺԲ, համապատասխան էջերով), կազմեց Վ. Ա. Հակոբյան, Երևան, 1956, էջ 314:

14 Սովետք, Ը, էջ 82-83: Հմմտ. **Անանուն**, էջ 15:

15 Սովետք, Ը, էջ 54, 57: Տե՛ս նաև **Անանուն**, էջ 17-18: Հայաստանում Թադեոս առաքյալի գործունեության տարիների, մարտիրոսության, վարքագրության ստեղծման ժամանակի հարցում կարծիքներն առանձնանում են: Այդ մասին տե՛ս

որը հիշատակվում է նաև «Վկայաբանութեան» և «Գիտ նշխարաց»-ի մեջ. «Չայս արինադրութիւն եւ Չարարիս աշակերտ առաքելոյ Թաղեոսի գրեցի, որպէս լայ ի նմանէ, ամենայն հաւատացելոց ի Քրիստոս»¹⁹:

Ըստ Հ. Տաշյանի՝ այս կանոնները կազմելու շարժառիթն անմիջականորեն կապվում է ասորի կրոնավոր Լաբուբնայի հետ²⁰, կանոնները թարգմանվել են ասորական բնագրից, կազմողն օգտվել է «Վարդապետութիւն առաքելոց» մատյանից և նրա հայերեն թարգմանությունից, որ կատարվել է Ե դարից հետո այն նույն անձանց կողմից, որոնք ստեղծել են Թաղեոս առաքյալի «Վկայաբանութիւնը» և նշխարների գլուտի պատմությունը²¹: Իսկ թե երբ է գրվել «Կանոնք Թաղեոսի»-ն ներկա ձևի մեջ, մինչև օրս ճշտված չէ: Ստույգ է միայն, որ Հովհաննես Օձնեցի կաթողիկոսը (717-728) ծանոթ չի եղել այդ կանոններին, հակառակ դեպքում դրանք անպայմանորեն կներառվեին նրա նշանավոր կանոնագրքում²²: Այս ամենը նկատի առնելով՝ ոմանք կարծել են, որ Թաղեոս առաքյալին վերագրված կանոնագիրքն առաքյալի Հայաստան գալու, նահատակվելու և նշխարաց գլուտի պատմության հեղինակների գրչի արգասիք է:

Ժողովածուն կազմված է 33 հոդվածից, որտեղ հարց ու պատասխանի ձևով սահմանվում ու կարգավորվում են հոգևոր դասի և աշխարհիկ հավատացյալների ընդհանուր վարքագծի, կենցաղավարության հետ կապված խնդիրները: Թաղեոս առաքյալին վերագրվող կանոններից 16-ը վերաբերում են հոգևորականներին, 11 հոդվածներով կանոնակարգվում են հավատացյալների ողջախոհ կենցաղի դրույթները: Կանոններից 6-ը սահմանում է ծիսակարգի մի շարք հիմնարար դրույթներ:

19 **Կանոնագիրք Հայոց**, հ. Բ, աշխատասիրությանը Վազգեն Հակոբյանի, Երևան, 1971, էջ 40: Առաքելական կանոնների մասին տե՛ս նույն տեղում, էջ XLIII-XLVI, 19-40, ինչպես նաև **Տաշեան Յ.**, Վարդապետութիւն առաքելոց անվարձական կանոնաց մատենանք. Թուրք Յակոբայ առ Կողբատոս եւ կանոնք Թաղեոսի: Քննութիւն եւ բնագիրք, Վիեննա, 1896, էջ 392-425, Քննութիւնք, էջ 131-150: **Ալիմեան Ն.**, Մատենագրական հետազոտութիւններ, «Հանդէս Ամսօրեայ», 1970, № 1-3, էջ 29-34: **Մովսիսեան Յուսիկ վրդ.**, Հայաստանեայց առաքելական Ս. եկեղեցւոյ պատմութիւն, Ս. Էջմիածին, 2008, էջ 22:

20 Ենթադրվում է, որ «Վարդապետութիւն առաքելոց»-ը գրվել է 380 թվականին (**Ալիմեան Ն.**, նշվ. հոդվ., «Հանդէս Ամսօրեայ», 1970, № 1-3, էջ 31-32):

21 Ն. Ալիմյանն (նշվ. հոդվ., «Հանդէս Ամսօրեայ», 1970, № 1-3, էջ 15-16) ու Հ. Մելքոնյանը (նշվ. աշխ., էջ 170-171) նույնպես ենթադրում են, որ «Վկայաբանութեան» հեղինակը Սամուել եպիսկոպոսն է:

22 Հայ իրավաբանական մտքի պատմության մեջ դարագլուխ է կազմում Հովհաննես Օձնեցի կաթողիկոսի Կանոնագիրքը, որը, դժբախտաբար, մեզ է հասել ոչ իր սկզբնական վիճակով: Այն համաշխարհային պատմության մեջ իրավական փաստաթղթերի առաջին մեծ ժողովածուն է, հայկական Corpus juris canonici-ն և կազմվել է ավելի վաղ, քան Իսիդորոս Մերկատորի կանոնական ժողովածուն (տե՛ս ՀԺՊ, հ. II, Երևան, 1984, էջ 482: **Կանոնագիրք Հայոց**, հ. Ա, աշխատասիրությանը Վազգեն Հակոբյանի, Երևան, 1964, էջ 10-11):

Թաղեոս առաքյալի ավանդության արձագանքները հետագա դարերում. հայ մատենագրության մեջ Թաղեոս առաքյալի մասին առաջին հիշատակությունները վերաբերում են Ե դարին: Փավստոս Բուզանդն իր «Հայոց պատմության» երրորդ դպրության սկզբում առանց մանրամասնելու սոսկ հիշատակում է առաքյալի քարոզչության և մարտիրոսական վախճանի մասին՝ պարզաբանելով, որ այդ «...բոլորը ուրիշների կողմից արդեն գրված են...: Բայց որպեսզի մեր պատմության մեջ ընդհատում չնկատվի՝ մասնավոր նշանակեցինք, ինչպես մի աղյուս, որ պատի շարվածքի մեջ է դրվում շենքը ամբողջացնելու համար»²³:

Այնուհետև Մովսես Խորենացին ներկայացնում է առաքյալի գործունեությունն ու նահատակությունը Հայաստանում, նրա նշխարների գլուտը և ծանոթագրում, որ այդ ամենի մասին ուրիշները պատմել են իրենից առաջ, ինքը հարկ չի համարում մանրամասն կրկնել. «Գտանի որ ինչ առ սոցա ժամանակա՝ յառաջագոյն գրեալ յայոց, զգալուստ առաքելոյն Թաղեի ի Հայս, և հաւատալ Սանատրկոյ, և թողուլ զհաւատսն յերկիւղէ նախարարացն Հայոց, և կատարումն առաքելոյն և որք ընդ նմա՝ ի գաւառին Շարաշան, որ այժմ կոչի Արտազ, և պատառումն քարին և յիրեարս գալ և ընդունել զմարմին Առաքելոյն... և մարտիրոսանալ դստերն արքայի Սանդիստոյ հուպ ի ճանապարհն. և աստ ուրեմն յայտնել նշխարաց երկոցունց, և փոխել յառապարն: Այս ամենայն, որպէս ասացաք, յայոց պատմեալ յառաջագոյն քան զմեզ՝ ոչ ինչ կարևորագոյն համարեցաք ոճով երկրորդել»²⁴:

Թաղեոս առաքյալի մասին հաջորդ տեղեկությունը, որը նաև ենթադրել է տալիս, որ առաքյալի նահատակավայրում և Թաղեոս առաքյալի վանքի տեղում դեռևս Գ դարում պաշտամունքային ինչ-որ շինություն պետք է լինել, կապվում է Գրիգոր Լուսավորչի անվան հետ: 226 թ. Պարսկաստանում տեղի են ունենում քաղաքական լուրջ փոփոխություններ. տապալվում է Պարթև Արշակունիների իշխանությունը, գահ է բարձրանում Պարսք (Փարս) նահանգի Ստահր քաղաքի քրմապետ Սասանի թոռ Արտաշիր Պապականը՝ Սասանյան հարստության հիմնադիրը (թագավորել է մինչև 243 թ.)²⁵: Սասանյանները պայքար են սկսում երկրի ներսում պարթևական հարստության ողջ մնացած ներկայացուցիչներին ոչնչացնելու համար, կարճ ժամանակամիջոցում ստեղծում են կենտրոնացված զորեղ պետություն և դառնում ռազմական հզոր ուժ Մերձավոր և Միջին Արևելքում: Նրանք թշնամական դիրք են գրավում հայոց Արշակունիների՝ իրենց արքայատոհմի հակառակորդների հանդեպ՝ նպատակ ունենալով ոչնչացնել նրանց և

23 **Փաստոս Բուզանդ**, էջ 13:

24 **Մովսես Խորենացի**, էջ 157:

25 Նշվ. աշխ., էջ 205:

գրավել Հայաստանը: Հայ պատմիչների կողմից Խոսրով Մեծ անվանված²⁶ Տրդատ Բ (216-256) հայոց թագավորը հենց սկզբից հանդես է գալիս Սասանյանների դեմ, ապաստան է տալիս պարթև Արշակունի Արտավան Ե վերջին թագավորի որդիներին, ստեղծում հայ-պարթևական ռազմական դաշինք, համախմբում է հակասասանյան ուժերին և ապավինելով Հռոմեական կայսրության օգնությանը՝ 228 թ.-ից ռազմական գործողություններ է սկսում Արտաշիրի դեմ: Հակամարտությունները շարունակվում են նաև Արտաշիր Պապականի որդու՝ Շապուհ Ա-ի (որին Խորենացին շարունակում է Արտաշիր կոչել) օրոք: Շուրջ 30 տարի Տրդատ Բ թագավորը համարվում էր Սասանյանների թշնամին, որին հարկավոր էր հեռացնել ասպարեզից: Սուրբ Գրիգորի հայրը՝ Անակը, որ պարթև Արշակունի էր՝ Սուրենի Պահլավ տնից²⁷, պատրաստակամություն է հայտնում սպանել հայոց թագավորին: Թավրիզում պարսիկների հետ բանակցություններ վարելուց հետո Անակը ընտանիքով վերադառնում է Հայաստան, իբր թե հալածական է Արտաշիր Սասանյանից և հայ ազգակից արքային ապավինելու խնդիր ունի: Հասնելով Արտազ գավառ՝ Անակն օրհանում է Թադեոս առաքյալի գերեզմանի մոտ: Եվ այստեղ էլ, ըստ ավանդության, Անակի ու կնոջ (ըստ որոշ աղբյուրների՝ Ոգոտի անվամբ) մերձությունից հղություն է առնում սուրբ Գրիգորը, ապա ծնվում է նույն տեղում, ուստի ստանում է շնորհ՝ շարունակելու առաքյալի գործը. «Արդ՝ ի բնակելն Անակայ ի դաշտին Արտազու՝ պատահե՛ նմա տեղի օթարանին մօտ առ դիրս սրբոյ Առաքելոյն, որպէս թէ ի ներքսագոյն սրկապանի խորանին. անդ ասեն գյղութին մօր սրբոյ և մեծի մերոյ Լուսաւորչին: Վասն որոյ և գնորին Առաքելոյ շնորհսն ընկալեալ որ առ հանգստարանաւ նորին զլինելութիւն էա՝ գնորին ելից զհոգևոր մշակութեանն պակասութիւն»²⁸:

26 Ագաթանգեղոս, Պատմություն Հայոց (այսուհետև՝ Ագաթանգեղոս, համապատասխան էջերով), աշխարհաբար թարգմ. ներածականով ու ծանոթություններով Ա. Տեր-Վանդյանի, Երևան, 1977, էջ 31-35: Մովսես Խորենացի, էջ 202-203, 207-212: Դեպքերի շարադրանքը մանրամասն տես՝ ՀԺՊ, հ. II, էջ 23-44:

27 Պահլավա-պարթևական արքայատոհմը բաժանվում էր երեք ճյուղի՝ Կարենի Պահլավ, Սուրենի Պահլավ և Ասպահայետի Պահլավ: Կարենի Պահլավ տունը ազգակցական կապերին հավատարիմ մնաց, իսկ մյուս երկուսն անցան Սասանյան Արտաշիրի կողմը (Մովսես Խորենացի, էջ 204, 207-208):

28 Մովսես Խորենացի, էջ 212: Խորենացին Գրիգոր Լուսավորչի մոր՝ Ոգոտի անունը չի հիշատակում: Նրա մասին վկայված է Հովհան Մամիկոնյան (այսուհետև՝ Հովհան Մամիկոնյան, համապատասխան էջերով), Տարոնի պատմություն, Երևան, 1989, էջ 32: Այս տեղեկությունը, Խորենացու երկից օգտվելով, գրեթե նույն ձևակերպումով հաղորդում է Ժ դարի պատմիչ, Ամենայն Հայոց կաթողիկոս Հովհաննես Ե Գրասխանակերտցին (898-929): Գրիգոր Լուսավորչի ծնողների՝ Արտազում զիջերելու փաստը վկայակոչելիս պատմիչը գրում է, թե երկնային նախախնամությամբ Անակ Պարթևը օրհանում է

Թադեոս առաքյալի քարոզչության և նահատակության պատմությունն իր արտացոլումն է գտել նաև հայոց դարձի պատմության ասորական խմբագրության մեջ. «Հայոց այս թագավորի՝ Սասանարուկի օրոք հայտնվեց Ղևին, որի մականունն էր Թադեոս, այսինքն՝ Ադդե, և նրանց քարոզեց հավատի խոսքը: Սանատրուկը՝ Աբգար թագավորի քեռորդին, ընդունեց նրան: Լսելով այդ՝ հայոց նախարարները եկան նրա մոտ և ասացին նրան. «Քեզ վայել չէ լքել քո նախնիների աստվածներին»: Նա էլ կատարեց նրանց կամքը և վերադարձավ իր նախկին մոլորությանը: Իսկ Ադդեին բարձրացրին մի բլուր, որտեղ նա սպանվեց նրանց ձեռքով ու թաղվեց հավատացյալ մարդկանց կողմից»²⁹: Փոքր-ինչ հետո կարդում ենք. «Երբ նա (Անակը) հասավ մի քաղաքի (իմա՝ Շավարշան, Ա. Հ.), նրա բանակը դադար առավ այնտեղ: Իսկ ինքը բարձրացավ այն բլուրը, որտեղ պսակի էր արժանացել Ադդե առաքյալը, և այդ գիշեր ննջեց իր կնոջ հետ: Վերջինս հղացավ նրանից այս Գրիգորին, որը լուսավորեց ողջ Հայաստանը»³⁰:

Թադեոս առաքյալի՝ Հայաստանում ունեցած քարոզչության, նրա ու Սանդուխտ կույսի նահատակվելու ավանդությունը համառոտ ներկայացրել են նաև հետագա հայ պատմիչները, մասնավորապես ԺԲ-ԺԳ դարերի նշանավոր մատենագիր Մխիթար Անեցի³¹: Այն իր արտացոլումն է գտել նաև ԺԶ-ԺԸ դարերի պատմիչների և մանր մատենագիրների՝ Չաքարիա սարկավազ Քանաքեռցու, Դավիթ Բաղիշեցու և այլոց գործերում³²:

Թադեոս առաքյալի և Սանդուխտ կույսի «Գիտ նշխարաց»-ը. Թադեոս առաքյալի քարոզչական գործունեության և մարտիրոսության պատմությունը շարադրելիս անհրաժեշտ է անդրադառնալ նաև մեկ այլ ստեղծագործության՝ «Գիտ նշխարաց Թադեոսի առաքելոյ եւ Սամուելի եւ Իսրայելի եւ այլոց» խորագիրը կրող երկին, որը մեզ է հասել Ե դարից: Հրաշապատում ձևով ներկայացված է գյու-

սուր առաքյալի քնարանում, որը խորանի խցի ներսում էր. «Իսկ Անակ... եկեալ երեկօք առնէ յԱրտազ գաւառի. և ըստ երկնային այցելութեանն պատահի տրա տեղի օրհանի՝ ի քնարանի սրբոյ Առաքելոյն ի ներքսագոյն սրկապանի խորանին, և անդ ապա լինել ասի յորթեան մօր Սրբոյն Գրիգորի: Եւ յետ սահմանեալ ատուրցն՝ ապա և ծնունդ նորուն ի նմին տեղոջ կատարեալ լինի» (Յովհաննու կաթողիկոսի Գրասխանակերտցոյ Պատմութիւն Հայոց (այսուհետև՝ Յովհ. Գրասխանակերտցի, համապատասխան էջերով), Երևան, 1996, էջ 40):

29 Տեր-Պետրոսյան Լ., նշվ. հոդվ., «Էջմիածին», 1988, Ե-2, էջ 44:

30 Նշվ. հոդվ., էջ 45:

31 Մխիթար Անեցի, Մատենա աշխարհավէպ հանդիսարանաց (այսուհետև՝ Մխիթար Անեցի, համապատասխան էջերով), աշխատասիրությամբ Հ. Գ. Մարգարյանի, Երևան, 1983, էջ 76-77, 81-86:

32 Չաքարեայ սարկավազի պատմագրութիւն, հ. Գ, Վաղարշապատ, 1870, էջ 3 (այսուհետև՝ Չաքարեայ սարկավազ, համապատասխան էջերով): Տես նաև ՄԺԲ, էջ 312-315:

տի պատմությունը՝ իբրև վկայաբանության բնականոն շարունակություն³³: Պատումի գլխավոր դեմքը Կիրակոս մենակյաց կրոնավորն է, որ ճգնում էր Արտազ գավառի Շավարշան գյուղաքաղաքի մոտակայքում՝ Սանատրուկ լեռան վրա գտնվող մի այրում. «Ես՝ Կիրակոս էի աշակերտեալ Դաթի միայնակեցի. բնակէի ՚ի սնարս լերին Սանատրուկ, ՚ի յայրին, մօտ ՚ի Շավարշան...»³⁴: Կիրակոսն «՚ի քուն գիշերի» հրաշալի տեսիլք է ունենում, թե մոտակա բլրակի վրա ոսկեղեն արձանն աստած է լույսերով ողողված Թադեոս առաքյալը և նրա շուրջն են «աշակերտք և վկայք նորա, և աղջիկն Սանդուխտ»³⁵: Երբորդ գիշեր տեսիլքը նորից կրկնվում է, և առաքյալը մենակյացին ցույց է տալիս իր գերեզմանի տեղն ու պատվիրում չմոռանալ այն. «...Կիրակոս, միտ դիր և ցուցից քեզ գնշխարս մեր ուր հանգուցեալ են: Եւ եցոյց ինձ արձան մի անտաշ յարեւելից կողմանէ, և ասէ. Աստ գտանես»³⁶: 30-օրյա պահեցողությունից հետո Կիրակոսը գործի է անցնում. գտնում է երագում տեսած արձանը (ժայռը) և փորում է այնտեղ, բայց ապարդյուն: Գիշերը Թադեոս առաքյալը վերստին հայտնվում է տեսիլքով, և մատնացուցած տեղում հայտնաբերվում են մի վկայի նշխարներ: Այնուհետև տեսիլք է գալիս բարձրահասակ ու գեղեցիկ երիտասարդ, ներկայանում է իբրև Ջաքարիա, ապա լույսերով պարուրված Սանդուխտ արքայադուստրն ու ցույց տալիս իր նշխարների վայրը մի փոքր եկեղեցու մեջ՝ բլրի վրա. «Եւ կոյսն փառաւորէր զԱստուած և ասէ ցիս. Ես ՚ի բլրին եմ՝ ուր զառաջինն ցուցաւ քեզ տեսիլն. և տարաւ զիս ՚ի բլուրն և ցուցանէր ինձ եկեղեցի մի փոքրիկ և լի լուսով»³⁷: Կիրակոսը կրկին օրերն անցկացնում է պահքով, ծոմապահությամբ ու ջերմեռանդ աղոթքներով, ապա գնում և այս ամենի մասին պատմում է եպիսկոպոսին³⁸: Մի վերջին անգամ երագում մենակյացին հայտնվում է առաքյալի լուսավոր կերպարանքը, հուսադրում, թե «Այսօր գտանէք զփափաքելին ձեր»³⁹, անձամբ տանում և ցույց է տալիս իր նշխարների տեղը: Կիրակոսը, օգնական ունենալով Սամուել անունով քահանային, ի վերջո գտնում է սրբալույս նշխարները, որոնց վրա դեռևս տեսանելի էին նահատակության հետքերը. «Եւ եղև ան և թնդին և պատառեցաւ վէմն, և հոտ անուշութեան բուրեաց և ելից զվայրսն: Եւ գտաք զնշխարսն յիրաքանչիւր հանգստի ահաւոր և սքանչելի տեսլեամբ. առաջինն՝ առաքեալն որ

կայր ի մէջ պատառեալ վիմացն յարեւելից կողմանէ որպէս երեւեցան. և մօտ յառաքեալն գտաք զնշխարս որոց նշանն այս էր. միոյն ընդ ուն հարեալ երկաթի բեռնս և ՚ի նմին կային բեռնքն. և միսումն ընդ լսռունն ծակեալ, և էին զարմանալիք»⁴⁰: Այս գյուտից երկու օր անց (երրորդ օրը) Կիրակոսն ու Սամուելը հայտնաբերում են Սանդուխտ սրբուհու գերեզմանը ու դուրս բերում նրա նշխարները ևս. «Եւ յերրորդում ատուրն հասաք ՚ի հանգստարան սրբոյն Սանդուխտոյ և աղօթեցաք, և եղև շամանդաղ թանձրամած ՚ի վերայ բլրին մինչև յերիս ժամս ատուրն, և ոչ կարացաք տեսանել ինչ. ահիս և լալով խնդրեցաք փափագելին... Եւ բացեալ հանգիստ սրբոյն և հոտ անուշութեան բուրեալ, և փարատեցաւ շամանդաղն և եղև լոյս և երեւեցան նշխարքն, և առեալ բերաք ՚ի տեղին ուր նշխարք սուրբ առաքելոյն էին, և եղաք առ մնա»⁴¹:

Գյուտի լուրը տարածվում է ամենուր: Հայոց աշխարհի տարբեր կողմերից մարդկանց բազմություն է հավաքվում Արտագում՝ սուրբ մասունքները տեսնելու և փառաբանելու համար: Շատերը բժշկվում են մարմնավոր ախտերից, իսկ Ռշտունյաց գավառից եկած մի կույր վերագտնում է աչքերի լույսը «՚ի ձեռն սուրբ առաքելոյն և նորին աշակերտացն»⁴²:

Երկի հեղինակը, որ հետազոտողների կարծիքով նույն ինքը՝ «Վկայաբանության» հեղինակ Սամուել եպիսկոպոսն է⁴³, նշխարների հայտնագործումը կապում է Հովհանն կաթողիկոսի և հայոց մարզպան Վահան Սամիկոնյանի ապրած ժամանակաշրջանի հետ՝ ավելացնելով, որ երկրի հոգևոր և քաղաքական այրերը, ամբողջ ժողովուրդը տոնեցին սրբերի հիշատակը. «Եւ եղև զիտ նշխարացն ՚ի շնորհաց սուրբ Հոգւոյն յաուրս հոգեգարդ, աստուածասէր և ճգնագեաց տեսոն Յովհաննու Հայոց կաթողիկոսի, և քաջանուն և նախանձախնդիր աստուածային պատուիրանացն Վահանայ Սամիկոնեցի տեսոն Հայոց մարզպանի և սպարապետի. որք եկին աշխարհախումբ բազմութեամբ եպիսկոպոսօք, քահանայիք, և սարկաւազօք և այլ բազմութեամբ ազատաց և խառնիճադանճ ամբոխիս, և տօնեցին սաղմոսիք և օրհնութեամբ զյիշատակ սրբոցն բազում ատուրս և ուխտ եղեալ կատարեալ զյիշատակ նոցա: Եւ առնուին մասն ՚ի նշխարաց սուրբ առաքելոյն Թադեոսի և Սանդուխտոյ և յայլոց վկայիցն, և տուեալ փառս Աստուծոյ գնացին յիրաքանչիւր տեղիս խնդրութեամբ»⁴⁴: Այս իրադարձության մասին է նաև Մովսես Խորենացու հակիրճ տեղեկությունը. «...ի գաւառն, որ անուանեալ

33 Սովետք, Ը, էջ 86-97: Տե՛ս նաև **Անանուն**, էջ 19-22:

34 Սովետք, Ը, էջ 87: Տե՛ս նաև **Անանուն**, էջ 19:

35 Սովետք, Ը, էջ 88-89: Տե՛ս նաև **Անանուն**, նույն տեղում:

36 Սովետք, Ը, էջ 89: Տե՛ս նաև **Անանուն**, էջ 20:

37 Սովետք, Ը, էջ 91-92: Տե՛ս նաև **Անանուն**, նույն տեղում:

38 «Գիտ նշխարաց»-ի հեղինակը եպիսկոպոսի անունը չի հիշատակում (Սովետք, Ը, էջ 92), իսկ Ղ. Ալիշանը ծանոթագրում է. «Ի Յայսմատուրս Շահակ կոչի եպիսկոպոս» (Սովետք, Ը, էջ 102):

39 Սովետք, Ը, էջ 92: Տե՛ս նաև **Անանուն**, էջ 21:

40 Սովետք, Ը, էջ 92-93: Տե՛ս նաև **Անանուն**, նույն տեղում:

41 Սովետք, Ը, էջ 93-94: Տե՛ս նաև **Անանուն**, նույն տեղում:

42 Սովետք, Ը, էջ 95: Տե՛ս նաև **Անանուն**, նույն տեղում:

43 **Այլնեան Ն.**, նշվ. հոդվ., «Հանդես Ամսօրեայ», 1970, № 1-3, էջ 15-16: Տե՛ս նաև **Մեղրոյան Հ. Գ.**, նշվ. աշխ., էջ 170-171:

44 Սովետք, Ը, էջ 96-97: Տե՛ս նաև **Անանուն**, էջ 22:

կոչի Արտագ, ի տեղի դաշտավայրս, ուր յայտնեցան նշխարք սրբոյ և մեծի առաքելոյն մերոյ Թադէի»⁴⁵: Այսպիսով, Թադէոս առաքյալի և Սանդրիստ կույսի նշխարների գյուտը տեղի է ունեցել Նվարսակի հաշտության պայմանագրի կնքումից հետո՝ հավանաբար 485-486 թթ.՝ Հովհան Ա Սանդակունի կաթողիկոսի աթոռակալության (478-490) և Վահան Սամիկոնյանի մարզպանության շրջանում⁴⁶:

Նշխարների գյուտի մասին ակնարկներ կան ուշ շրջանի հայ հեղինակների՝ Ուխտանեսի (Ժ դար), Ստեփանոս Տարոնեցու (Ասողիկ, Ժ դար), Հովհաննես Դրասխանակերտցու (Ժ դար), Մխիթար Անեցու (ԺԲ-ԺԳ դարեր), Մխիթար Այրիվանեցու (ԺԳ դար) և այլոց աշխատություններում⁴⁷:

Թադէոս առաքյալի և Սանդրիստ կույսի «Գիտ նշխարաց»-ի հանդես գալը Ե դարի վերջերին պատահական չէր: Քրիստոնեությունը պետական կրոն հռչակելուց հետո հայ հոգևոր ու մշակութային կյանքում ուժեղանում է ասորական և հունական ազդեցությունը: Հայ ժողովուրդը մինչև Ե դարասկիզբը գուրկ էր սեփական այբուբենից: Փաստորեն մի ամբողջ հարյուրամյակ Հայաստանի հարավարևելյան նահանգներում եկեղեցական արարողություններն ու կրոնական ընթերցումները կատարվում էին ասորերեն, իսկ արևմտյան մասում՝ Բյուզանդական կայսրության սահմանների մոտ, տիրապետող էր հունարենը: Օտարամուտ ազդեցություններն ավելի են ուժեղանում, երբ 387 թ. կնքված պայմանագրով Մեծ Հայքն առաջին անգամ բաժանվում է Մասանյան Պարսկաստանի և Բյուզանդիայի միջև:

Այդ ժամանակ քրիստոնեական աշխարհում դրված էին պատրիարքական աթոռների գերակայության, նրանց հնության և առաքելական ծագման

հիմնավորման հարցերը: Հայոց եկեղեցին չէր կարող անտարբեր լինել ընդհանրական եկեղեցում ընթացող պայքարի նկատմամբ, մանավանդ, երբ ունեցածություններ էին կատարվում նրա նվիրապետական անկախության դեմ: Ասորիներն Արգարի և Ադրայի գրույցով, իսկ արևմտյան քրիստոնեական աշխարհը Պողոս և Պետրոս առաքյալների ավանդությամբ, իրենց եկեղեցիներն առաքելական հայտարարելով, ձգտում էին գերազահություն և առաջնություն ձեռք բերել միմյանց և Հայ լուսավորչական եկեղեցու նկատմամբ: Սկսվում է ծանր և անզիջում պայքար մի կողմից հակակշռելու համար արևմտյան հռոմեական-հելլենական հոգևոր ազդեցությունը, մյուս կողմից թոթափելու համար ասորական եկեղեցու, հատկապես ասորի բարձր հոգևորականության հավակնությունները հայ կաթողիկոսական աթոռի նկատմամբ:

Հայ Արշակունիների հարստության անկումից (428 թ.) հետո ազգային կյանքի առաջնորդությունն ու ղեկավարությունն անցնում է հոգևորական դասի տնօրինությանը: Վերջինիս հովանավորությամբ էլ նոր թափ է ստանում մշակութային վերելքը, որ սկիզբ էր առել քրիստոնեության ընդունումից (301 թ.) հետո: Այդ մի քանի տասնամյակներում, երբ դրված էր հայ ժողովրդի լինել-չլինելու հարցը, հոգևոր և մշակութային կյանքի ղեկավար կրոնական դասին հաջողվում է դեռևս կանգուն մնացած հայ աշխարհիկ ուժերի աջակցությամբ, հայ գրերի գյուտով և մշակութային անկախ կյանք ստեղծելով հավերժացնել հայ ժողովրդի ֆիզիկական գոյությունը, ամրապնդել նրա հոգևոր կյանքի ու ազգապահպանման հիմքերը:

Դավանաբանական պայքարի միջոցին հայ բարձր հոգևորականությունը մասնակցում է Նիկիո եկեղեցական ժողովին (325 թ.), ստեղծում հայոց եկեղեցու վարդապետությունը (կրոնական աշխարհայացքը), մերժում Քաղկեդոնի եկեղեցական ժողովի (451թ.) ընդունած որոշումները և բաժանվելով ընդհանրական եկեղեցուց՝ հիմնում է իր սեփական անկախ եկեղեցին Ամենայն Հայոց կաթողիկոսի գլխավորությամբ: Հայ եկեղեցու կենտրոնը, ինչպես նախկինում, մնում է Էջմիածինը:

Հայոց եկեղեցին ոգեշնչում է նաև պայքարը զրադաշտականության դեմ (Գ-Ե դարեր), որն ավելի է սերտացնում եկեղեցու կապը ժողովրդի հետ:

Չրադաշտականության դեմ վարած երկարատև պատերազմներից հետո Նվարսակի դաշնագրով (484 թ.) հայոց եկեղեցին ձեռք է բերում կրոնական ազատություն: Առաջնահերթ խնդիր էր դարձել երկրում ստեղծված բարենպաստ պայմաններն օգտագործելով ավելի ամրապնդել սեփական դիրքերը ոչ միայն ներքին կյանքում, այլև արտաքին աշխարհում: Վերոհիշյալ անցքերի հիմքի վրա Թադէոս և Բարդուղիմեոս առաքյալների վկայաբանությունը, ինչպես նաև նահատակված սրբերի նշխարների

45 **Մովսես Խորենացի**, էջ 212: Ի դեպ, ԺԵ դարի մի անանուն ժամանակագիր Նշխարների գյուտը սխալմամբ վերագրում է 721 թ., այսինքն՝ Հովհաննես Գ Օձնեցի կաթողիկոսի աթոռակալության շրջանին (717-728). «Թադէոս Առաքելուն և Սանդրիստայ կուսին մարմինն ի Հայոց թվականին ԾՀ (721)-ին գտվելի հրաշօք և զարմանալի բանիք» (Մանր ժամանակագրություններ, հ. 1 (այսուհետև՝ ՄԺԱ, համապատասխան էջերով), կազմեց Վ. Ա. Հակոբյան, Երևան, 1951, էջ 203): Այս սխալը, անշուշտ, երկու Հովհաննես կաթողիկոսների (Հովհաննես Ա Մանդակունու և Հովհաննես Գ Օձնեցու) անունների շփոթության արդյունք է:

46 Գյուտի ժամանակի մասին տես **Մելքոնյան Հ. Գ.**, նշվ. աշխ., էջ 180-181:

47 **Ուխտանեսայիկոսոս**, Պատմութիւն Հայոց, հատուած առաջին, Պատմութիւն հայրապետաց եւ թագաւորաց Հայոց (այսուհետև՝ **Ուխտանեսայիկոսոս**, համապատասխան էջերով), Վաղարշապատ, 1871, էջ 54: **Ստեփանոսի Տարոնեցոյ Ասողկան** Պատմութիւն Տիեզերական (այսուհետև՝ **Ստեփանոս Ասողիկ**, համապատասխան էջերով), Մ. Պետերբուրգ, 1885, էջ 82: **Յովհաննես Դրասխանակերտցի**, էջ 50: **Մխիթար Այրիվանեցոյ** Պատմութիւն Հայոց (այսուհետև՝ **Մխիթար Այրիվանեցի**, համապատասխան էջերով), Մոսկվա, 1860, էջ 48 («Գիտ նշխարաց Թադէոսի առաքելոյն և Սանդրիստոյ կուսին՝ ի ձեռն Կիրակոսի»):

հայտնաբերումը հնարավորություն էին ընձեռում բարձրացնել Հայ լուսավորչական եկեղեցու դիրքը և պաշտպանել նրա ինքնուրույնությունն օտար տիրապետությունների հավակնություններից: Պատահական չէ, որ Ե դարի վերջերին են վերագրվում Թադեոս առաքյալի, հայոց առաջին մարտիրոսուհու՝ Սանդուխտ կույսի, և Գրիգոր Լուսավորչի նշխարների գյուտը: Նշխարաց գյուտերի առթիվ կազմակերպվում են տոներ ու եկեղեցական ուխտագնացություններ, որոնց նպատակն էր ժողովրդի լայն խավերում քրիստոնեական հավատն ամրապնդելու միջոցով ուժեղացնել հայոց եկեղեցին: Նահատակված սրբերի հիշատակը հավերժացնելու համար կառուցված վանքերը դարձել են աղոթատեղիներ, իսկ նրանց մեջ պահված սրբերի մասունքները⁴⁸ դարեր շարունակ թույլերի ու տկարների միակ հույսն ու ապավենն են եղել: Սուրբ նշխարների գերբնական ուժին ու հրաշագործությանն է հավատ ընծայել ժողովուրդը երաշտի, համաճարակների, փորձությունների ու վտանգների ժամանակ:

Հայոց եկեղեցին մինչև Ը դարը Թադեոս առաքյալի և Սանդուխտ սրբուհու հիշատակի օրը տոնել է առանձին-առանձին՝ ըստ անշարժ տոմարի, միայն Ը դարից հետո է այն տոնել շարժական տոմարով, միասնաբար՝ Վարդավառից հետո եկող առաջին շաբաթ օրը (հուլիսի 4-ից օգոստոսի 4-ն ընկած ժամանակահատվածում)⁴⁹:

Թադեոս առաքյալը հայ ժողովրդական բանահյուսության մեջ. աստվածաշնչյան դեմքերի ու անցքերի, քրիստոնեական ազգային և ընդհանրական սրբերի, Հայոց դարձի պատմության ու հայ եկեղեցու հայրերի մասին ստեղծված ավանդություն-

ներն իրենց ուրույն տեղն ունեն հայ ժողովրդական բանահյուսության մեջ: Սրանց առաջացումը, անշուշտ, պայմանավորված է նոր կրոնի ընդունմամբ, ժողովրդական լայն խավերում քրիստոնեական գաղափարների տարածմամբ ու արմատացմամբ, ինչպես նաև ժամանակի ընթացքում քրիստոնեական հավատալիքների ձևավորմամբ ու կայունացմամբ:

Հայ ժողովրդի հոգևոր արժեքներն ուսունասիրելու տեսանկյունից բնապաշտական կրոնի տարրերով⁵⁰ շաղախված հավատալիքներն առավել հետաքրքրական են: Նրանցում բազմաթիվ են նաև տեղագրական ու տեղանվանական բնույթի ժողովրդական ստուգաբանությունները:

Քրիստոնեական սրբերի հետ առնչվող ավանդություններից մի քանիսը կապվում են Թադեոս առաքյալի անվան ու քարոզչության հետ, որտեղ արտացոլվում են Հայաստանի առաջին լուսավորչի գործունեության մասին ժողովրդական պատկերացումները: Ավանդությունն առաքյալին է վերագրում հայկական մի շարք վանքերի կառուցումը (թեև դրանք բոլորն էլ հիմնադրվել են ավելի ուշ ժամանակներում), նրա գործունեությամբ է մեկնաբանվում որոշ տեղանունների (այդ թվում մանրատեղանուններ) առաջացումը: Ընդհանուր պատկերացում տալու համար ստորև ներկայացնում ենք այդ ավանդություններից մի քանիսը:

Անգղա Սբ. Աստվածածին կամ Չիթատուր վանքը գտնվում է Վասպուրականի Հայոց ձոր գավառում՝ Անգղ գյուղից 1 կմ հեռու: Ավանդության համաձայն՝ աղոթող Թադեոս առաքյալին մի գիշեր հայտնվում է Մարիամ Աստվածածինը՝ մանուկ Հիսուսը գրկում, պատվիրում է կործանել Անգղ գյուղի բնապաշտական աղոթատեղիներն ու տեղը եկեղեցի կառուցել: Առաքյալը կատարում է Տիրամոր պատվերը և սկսում եկեղեցու շինարարությունը: Մակայն ղևերը գիշերով քանդում են կառուցածը և քարերը ջուրն են նետում: Այսպես շարունակվում է միառժամանակ: Աստվածածինը տեսիլքով վերստին հայտնվում է Թադեոսին և առաջարկում կառույցի ամրության համար հիմքում դնել օձված խաչ և հրաշագործ յուղով լի շիշ: Առաքյալը կատարում է Աստվածամոր այս պատվերը և: Երբ ղևերը գալիս են եկեղեցին քանդելու, դառնում են սև ագռավներ: Նրանց հետևից հասնում են անգղների կերպարանք առած հրեշտակները, և հավածական ղևերը գետն են թափվում՝ «Մա չէ՛ այն, սա չէ՛ այն» աղաղակելով: Թադեոս առաքյալը հաջողությամբ ավարտում է եկեղեցու կառուցումը, որն այդուհետև անվանվում է Անգղա Սբ. Աստվածածին, ինչպես նաև Չիթատուր վանք, իսկ գետը՝ Սաչան⁵¹:

48 Մակար եպիսկոպոս Բարխուդարյանցի վկայությամբ՝ ԺԹ դարի վերջին Թադեոս առաքյալի մասունքները կրող խաչեր են պահվել Արցախում՝ Գանձակ (Կիրովաբադ) քաղաքի Նորաշեն թաղամասի Սբ. Աստվածածին եկեղեցում (Բարխուտարեանց Մ., Արցախ, Բագու, 1895, վերահրատ.՝ Երևան, 1999, էջ 184), Վարանդայի գավառի Ավետարանոց ավանի Սբ. Աստվածածին եկեղեցում (էջ 209), նույն ավանի մերձակայքում գտնվող Սբ. Ղևոնդեանց անապատ համալիրում (էջ 208), Շուշիի Ագուլեցոց Սբ. Աստվածածին եկեղեցում (էջ 235) և այլուր: 1890 թ. Գյուկչա քաղաքից 10 կմ հյուսիս գտնվող Գիրդաղյուկ հայաբնակ գյուղում (ներկայումս ավերակ գյուղատեղի Աղբրեջանի Հանրապետության Կուտակշենի շրջանում՝ Գյուկչա (Կոկիսոն) գետի աջ վտակ Ղուբուն գետակի ափին), բնակիչներից մեկի տանը պահվում էր «...սրբատփի նման մի արծաթեայ անօթ, որի մեջ է Թադեոս առաքեալի մասունքից մի մեծ կտոր: Անօթի վերայ փորագրուած է հեռաւոր հնութեան ձեռի տառերով այս հակիրճ արձանագրութիւնն. «Թադէոս առաքեալ, պաղատել անյիշաշար Յիսուս Քրիստոս»: Մասունքն գտած է տան տիրոջ երեխան 3 տարի առաջ գիւղի արեւելեան կողմի ձորով հոսող վտակից: Յորդաւատ անձրեւի հեղեղներն քանդում են հողեայ այրերը եւ թափում հեղեղատի մէջ, որից գտած է երեխան մասունքս» (նույնի Աղուանից երկիր եւ դրացիք, Թիֆլիս, 1893, էջ 213, վերահրատ.՝ Երևան, 1999, էջ 112):

49 Այդ մասին մանրամասն տես Վարդանյան Ռ., նշվ. հոդվ.: Տես նաև Մինասեան Լ. Գ., Երկու խօսք Ս. Թադեոս Առաքեալի եւ ընդհանրապէս շարժական տօների մասին, «Ալիք», 1984, 7-ը յունարի, էջ 6:

50 Գանալանյան Ա., Ավանդապատում, Երևան, 1969, էջ Կ:
51 Նշվ. աշխ., էջ 247-248: Անգղա վանքի մասին տես Մարգիսեան Հ. Ն., Տեղագրութիւն ի Փոքր եւ Մեծ Հայս, Վենետիկ,

Երկրորդ ավանդությունը ևս կապված է առաքյալի շինարարական գործունեության հետ: Ամիդ (Դիարբեքիր, Տիգրանակերտ) քաղաքից հյուսիս՝ Արդանա գետի ափին, Թադեոս առաքյալը հիմնում է նոր վանք: Սակայն հաջորդ օրն ևեթ աշխատանքային գործիքներն անհետանում են: Այսպես կրկնվում է մի քանի օր: Չարմացած առաքյալը, ձեռքերը երկինք բարձրացնելով, գոչում է. «Տեր, մի՞թե չես ուզում, որ քո անունով ուխտատեղի կառուցվի»: Այնժամ երկնքից ձայն է լսվում. «Թադե, Թադե, բարձրահայաց» (ասել է, թե բարձրում նայիր): Առաքյալը բարձրանում է ժայռն ի վեր և գտնում է բահերն ու բրնձերը: Հենց այստեղ էլ կառուցում է վանքը ու անունը դնում Բարձրահայաց⁵²:

Իր քարոզչության ընթացքում Թադեոս առաքյալն իջևանում է Մասնո Մահբբանք գյուղում, որը փոխված էր Ծովասար լեռան արևելյան փեշին: Հաջորդ օրը՝ գյուղից դուրս գալուց հետո, ծարավը հագեցնելու համար նա ձեռքի գավազանով հարվածում է գետնին ու սառնորակ աղբյուր բխեցնում: Ջրից խմում են նաև մոտակայքում արածող սև ոչխարներն ու իսկույն սպիտակում: Ականատես հովիվն այս հրաշքի մասին պատմում է Բռնիկ իշխանին, որն էլ խնդրում է առաքյալին բուժել իր հիվանդ որդուն՝ փոխարենը խոստանալով տեղ հատկացնել վանք կառուցելու համար: Առաքյալը աղբյուրի ջրում լողացնում է իշխանորդուն և բուժում է մարմնական ախտերից: Ուրախացած Բռնիկը որոշում է նորաշեն վանքի պատերը զարդարել ոսկով ու արծաթով, սակայն Թադեոս առաքյալը չի թողնում՝ վախենալով, որ ազնիվ մետաղների տեղնչով տարված՝ մարդիկ կավերեն վանքը: Այդ գումարով Բռնիկ իշխանը Մահբբանքի վանքից քիչ հեռու բերդ է կառուցում և վանքի անունով կոչում Մահբբանքի բերդ⁵³:

Վանա լճի արևելյան կողմերով անցնելիս Թադեոս առաքյալին հիացնում է ափամերձ ու ծառաստաններով հարուստ մի գյուղի գեղեցիկ բնապատկերը: «Այլ ու՞ր գնանք»,— բացականչում է նա:

1864, էջ 255: **Միրախորեան Մ.**, Նկարագրական ուղեորություն ի հայաբնակ գաւառս Արեւելեան Տաճկաստանի, մասն Ա, Կ.Պոլիս, 1884, էջ 134-136: **Ոսկեան Հ.**, Վանի-Վասպուրականի վանքերը, «Հանդես Ամսօրեայ», 1942, յուլիս-դեկտեմբեր, էջ 163-166:

52 **Ղանալանյան Ա.**, նշվ. աշխ., էջ 257:

53 Նշվ. աշխ., էջ 214: **Մարգիսեան Հ. Ն.**, նշվ. աշխ., էջ 238-239: **Մահբբանք** կամ **Մահբուրանք գյուղը** գտնվում էր Արևմտյան Հայաստանի Բիթլիսի նահանգի նույնանուն գավառի Խուր-Բռնաշեն գավառակում՝ Մուշ քաղաքից մոտ 14 կմ հարավ-արևելք՝ Բռնաշեն գյուղի մոտ՝ Ծովասարի հյուսիսարևելյան լանջին: Վանքը կառուցված էր գյուղից հյուսիս և հրաշագործ աղբյուրի անվամբ կոչվում էր նաև **Աղբյուրիկ** կամ **Աղբերիկ վանք**: Վերջինիս մոտակայքում էր Մահբբանքի բերդը: 1741 թ. Արևմտյան բեկը գրավում և ավերում է բերդը, բայց հետագայում հաշտվելով ըմբոստ սասունցիների հետ՝ վերակառուցում է այն: Գյուղը եղել է հայաբնակ, մինչդեռ 20-րդ դարասկզբին արդեն նրա բնակիչները քրդեր էին (**Հակոբ-**

Գյուղի անունը մնում է Այուր, որ հետո չնչին փոփոխությամբ դառնում է Այուր (Ալուր)⁵⁴ (Թիմար գավառում):

Հավավ գյուղի բնապաշտ հայերը Բալուի շրջանում քարոզող Թադեոս առաքյալին ծաղրելու համար սկսում են շան նման հաչել: Չայրացած առաքյալն անիծում է նրանց, որ կորցնեն իրենց մարդկային լեզուն: Այդպես էլ լինում է: Եվ քանի որ բնակիչները խոսելիս շարունակ հա՛վ, հա՛վ են կանչում, գյուղի անունը մնում է Հավավ⁵⁵:

Թադեոս առաքյալի անվան հետ է կապվում նաև Բադեշ քաղաքից (այժմ՝ Բիթլիս) հարավ-արևմուտք՝ Ամպ գյուղի մոտ գտնվող Խնդրակատար Սբ. Աստվածածին վանքի կառուցումը: Երբ Թադեոս առաքյալն այս կողմերն է գալիս քարոզելու և Տիրամոր անվամբ մենաստան կառուցելու նպատակով, աղոթքի մեջ ցանկություն է հայտնում երկրում հագար ու մի եկեղեցի հիմնել ու հետո մեռնել: Այս խոսքերի վրա իբր թե գյուղի վրա տարածված ամպի միջից առաքյալին են հասնում հետևյալ բառերը. «Խնդիրդ կատարվեց»: Ահա այս պատճառով էլ գյուղը կոչվում է Ամպ, իսկ նորակառույց եկեղեցին՝ Խնդրակատար Սբ. Աստվածածին⁵⁶:

Բադեշի արևելյան կողմում՝ ձորամիջում հիմնված Ավելիսի Սբ. Աստվածածին վանքի մոտ բխող աղբյուրը, ըստ ավանդապատմի, Թադեոս առաքյալի գործած հրաշքներից է: Բորոտությամբ տառապող մի աղջիկ դիմում է առաքյալին. վերջինս աղոթքով ժայռից աղբյուր է բխեցնում և բուժիչ ջուրը խառնելով հողի հետ՝ քսում է հիվանդի վերքերին: Այստեղ էլ, ավանդության համաձայն, սուրբը կառուցում է Աստվածածնին նվիրված վանքը, որը հայտնի է նաև Ավելիսի Սբ. Թադեի վանք անվամբ⁵⁷:

Թադեոս առաքյալի հայաստանյան քարոզչությանը վերաբերող վերոհիշյալ ավանդությունները բացառապես առնչվում են երկրի արևմտյան և հարավային տարածքներին: Սակայն նմանատիպ պատմումներ են պահպանվել նաև արևելահայոց ժողովրդական բանահյուսության մեջ: Ավանդության համաձայն՝ մայրաքաղաք Արտաշատի բլուրներից մեկի վրա հանդիպում են Հայոց աշ-

յան Թ., Մելիք-Բախշյան Ս., Բարսեղյան Հ., Հայաստանի և հարակից շրջանների տեղանունների բառարան (այսուհետև՝ Տեղանունների բառարան, համապատասխան հատորներով և էջերով), հ. 3, Երևան, 1991, էջ 652-653):

54 **Ղանալանյան Ա.**, Ավանդապատում, էջ 194: Տե՛ս նաև **Միրախորեան Մ.**, նշվ. աշխ., մասն Բ, Կ.Պոլիս, 1885, էջ 279:

55 **Ղանալանյան Ա.**, նշվ. աշխ., էջ 200:

56 **Մարգիսեան Ն.**, նշվ. աշխ., էջ 242: Տե՛ս նաև **Միրախորեան Մ.**, նշվ. աշխ., մասն Ա, էջ 59: «Արարատ», 1898, էջ 300: **Ոսկեան Հ.**, Մալմաձոր-Բադեշի վանքերը, «Հանդես Ամսօրեայ», 1944, յունուար-դեկտեմբեր, էջ 85-88:

57 **Մարգիսեան Ն.**, նշվ. աշխ., էջ 242: Տե՛ս նաև «Արարատ», 1898, էջ 300: **Ոսկեան Հ.**, Մալմաձոր-Բադեշի վանքերը, էջ 79-80:

խարհի երկու լուսավորիչները՝ Թադեոս և Բարդուղիմեոս առաքյալները: Ի նշան հանդիպման՝ լծակից ընկերները ժայռի վրա դրոշմում են խաչանշանը և օծում այն սրբալույս մյուռոնով: Գիշերն օթևանում են նույն հարկի տակ: Այստեղից էլ ծագում է բլրանունը՝ Օթյաց խաչ⁵⁸: Հաջորդ օրը Թադեոս առաքյալը մեկնում է Արտազ, որտեղ և նահատակվում է Սանատրուկ արքայի հրամանով, իսկ Բարդուղիմեոս առաքյալն ուղևորվում է Վասպուրականի Աղբակ գավառ՝ իր քարոզչության վերջին վայրը՝ արժանանալով նույն ճակատագրին:

Օթյաց խաչ տեղանունը դարեր շարունակ պահպանվել է ժողովրդի հիշողության մեջ: 1816 թ. ամռանը՝ Խոր Վիրապ այցելած ժամանակ, Սբ. Էջմիածնի միաբան Մեսրոպ սարկավագ Թաղիադյանին վանականներն արևմտյան բլրագագաթին ցույց են տալիս այդ խաչանշանը և պատմում ավանդությունը⁵⁹:

Ժողովրդական ավանդությունը Թադեոս առաքյալի հետ է կապում նաև Ագուլիս տեղանվան առաջացումը: Պատմում են, որ քարոզչական գործունեության ընթացքում՝ Որդուատից (Օրդուբադ) Ագուլիս գնալու ճանապարհին, առաքյալը գիշերում է Ագուլիսի և Հանդամեջի արանքում բարձրացող քարաժայռի վրա: Վաղ առավոտյան, արեգակի առաջին ճառագայթների հետ արթնանալով, նա բացականչում է. «Ակն ի լոյս»: Ժամանակի ընթացքում արտահայտությունը ձևափոխվում է, աղավաղվում (Ագուլիս) և վերածվում է տեղանվան: Հետագայում ժայռը սրբացվում է, դառնում ուխտատեղի շրջակայքի բնակչության համար⁶⁰:

Սանդուխտ կույսի նահատակության արձագանքները. դեռևս Ի դարասկզբին պահպանվում էին Արտազ գավառի, մասնավորապես Կրդխբուլաղ (Շավարշան) գյուղի և դրացի մահմեդական բնակչության շրջանում. «Մինչև այժմ էլ դեռ տեղացի թուրքերի և քրդերի մեջ այսպիսի մի ավանդություն կայ, որ այդ բլրի վրայ շինված բերդում (հեղինակը նկատի ունի Սանատրուկ թագավորի բերդը) ապրել է մի բնապաշտ թագաւոր, որի աղջիկը չէ հաւատացել իր հօր պաշտած կուռքերին և

երկրպագութիւն չէ տւել նրանց, հայրն էլ աղջկան հանձնել է դահիճներին և սպանել տւել»⁶¹:

Թադեոս առաքյալի նահատակավայրը. Թադեոս առաքյալի և Սանդուխտ կույսի վկայագրության և Չարդրանի դաշտի (Սանատրուկի դաշտ) ու շրջակա սարերի տեղագրական տվյալների համադրությունն օգնում է պարզաբանել այստեղ կառուցված եկեղեցիների ու մատուռների պատմական պատկանելությունը:

Խորենացին առաքյալի նահատակության վայրը նկարագրելիս հիշում է. «...և պատառումն քարին և յիրեարս գալ և ընդունել զմարմին Առաքելոյն, և առնուլ անտի աշակերտացն և թաղել ի դաշտին»⁶²: Նման նկարագրություն գտնում ենք Թադեոս առաքյալի «Վկայաբանութեան» էջերում: Այսպես. «Եւ հասեալ բազում զօրականք իշխանօքն հանդերձ, և կալեալ զսուրբ առաքեալն՝ հանին ՚ի փոքր ձորակէն սակաւ մի ՚ի բարձրավանդակ տեղի մի ՚ի վիմամէջս»⁶³: Ապա «Եւ ՚ի կատարել սրբոյն ...եղև շարժումն մեծ, և պատառեալ վիմին ընկալաւ զսուրբ մարմին առաքելոյն ...Եւ յարուցեալ իջին ՚ի տեղի սպանման, իմացան, թէ սրով կատարեցաւ»⁶⁴: «Գիտ նշխարաց» բաժնում կարդում ենք. «Եւ եղև ահ և թնդին և պատառեցաւ վեմն, և հոտ անուշութեան բուրեաց և ելից զվայրսն: Եւ գտաք զնշխարսն յիրաքանչիւր հանգստի ահաւոր և սքանչելի տեսեամբ. առաջինն՝ առաքեալն որ կայր ՚ի մէջ պատառեալ վիմացն յարեւելից կողմանէ որպէս երեւեցան»⁶⁵:

Սկզբնաղբյուրներում Թադեոս առաքյալի նահատակավայրի նկարագրությունը զարմանալի ճշգրտությամբ համընկնում է տեղագրական տվյալներին, մասնավորապես վանքի հյուսիսում՝ ձորակի մյուս կողմում՝ փոքր հարթության վրա բարձրացող ժայռին, որին կից կառուցված է Սբ. Նահատակ մատուռը:

Բլրի տարածքը փոքր եկեղեցի կամ մատուռ կառուցելու համար եղել է ավելի հարմար, սակայն ժայռին կցված լինելն այնպես, որ նույնիսկ ժայռի մի մասը ներառել շինության արևմտյան պատի մեջ, ունեցել է, անկասկած, հատուկ նպատակ և, անշուշտ, կապված է առաքյալի նշխարների առկայության հետ:

Հայկական եկեղեցաշինությունը ենթարկվել է իր օրենքներին, գրված և չգրված կանոններին, որոնք դարերի ընթացքում պահել են իրենց սկզբունքային ուժը՝ առանց խոչընդոտելու ճարտարապետության զարգացմանը:

Հայկական եկեղեցու մուտքը հիմնականում բացվում է կառույցի արևմտյան ճակատում՝ ավագ

58 Սուփերք, ԺԹ, Վենետիկ, 1854, էջ 25: Տե՛ս նաև **Օրմանյան Մ.**, Ազգապատում, Ա, էջ 13:

59 «Ճանապարհորդություն Մեսրոպայ Գ. Թաղիադանց Վ. Ա. սարկավագի սրբոյ Էջմիածնի ի Հայս» (տե՛ս **Թաղիադյան Մ.**, Ուղեգրություններ, հոդվածներ, նամակներ, վավերագրեր, Երևան, 1975, էջ 97): **Քաջբերունու** (Գաբրիել Տեր-Հովհաննիսյան) վկայությամբ՝ 1860-ական թթ. Խոր Վիրապի վանահայր Հակոբ վարդապետ Քանդարյան Ալեքսանդրապոլցիին խաչերի վրա շինել է մի փոքրիկ մատուռ (տե՛ս նրա Ծանապարհորդական նկատողություններ, Երևան, 2003, էջ 29):

60 **Հայնազարեան Յովհ.**, Գողթան գաւառ (պատմագրութիւն եւ յուշագրութիւն), Թեհրան, 1991, էջ 58: Տե՛ս նաև **Ալիշան Ղ.**, Սիսական, Վենետիկ, 1893, էջ 325: **Էփրիկեան Ս.**, Պատկերազարդ բնաշխարհիկ բառարան, հ. Ա, Վենետիկ, 1903-1905, էջ 10: **Ղանալանյան Ա.**, նշվ. աշխ., էջ 157:

61 **Ֆրանգեան Ե.**, Ատրպատական, Թիֆլիս, 1905, էջ 23:

62 **Մովսէս Խորենացի**, էջ 157:

63 Սուփերք, Ը, էջ 54:

64 Սուփերք, Ը, էջ 57:

65 Սուփերք, Ը, էջ 92-93:

խորանի դիմաց: Հաճախ մեծ եկեղեցիներն ու տաճարները, արևմտյան մուտքից բացի, ունեն մեկ կամ ավելի մուտքեր երկայնական (հյուսիսային և հարավային) ճակատներում: Երբեմն տարածքի հետ կապված սահմանափակումների պայմաններում արևմուտքից հնարավորություն չունենալու պատճառով մուտք է բացվել միայն հյուսիսային կամ հարավային կողմերից. մի հանգամանք, որն ավելանում է Թաղետու առաքյալի նահատակության մասին մեր ունեցած տվյալներին: Սբ. Նահատակ մատուռի արևմտյան պատը կից է ժայռին, ուստի մուտքը բացել են հարավային պատի արևմտյան հատվածում:

Թաղետու առաքյալի նահատակության ավանդությունը հաստատող միջադեպ. 1991 թ. դեկտեմբերի 8-ին Իրանի Ուրմիա քաղաքում Արևմտյան Ատրպատականի «Մշակույթի ժառանգություն» («Միրասե Ֆարհանգի») կազմակերպության պետ պ. Էրրահիմեն Հեյդարիի վկայությամբ՝ Սբ. Նահատակ մատուռի արևմտյան պատի տակ գանձախույզները փորել և բացել են մի դամբարան (Իրանում գտնվող տարբեր հնավայրեր, այդ թվում նաև եկեղեցիներ, ցավոք, երբեմն ենթակա են ավերիչ գանձախույզության)⁶⁶:

Գանձախույզության նպատակով փորված և հայտնաբերված այս դամբարանը մի նոր և կարևոր

տվյալ է, որ գալիս է հաստատելու Թաղետու առաքյալի՝ այս վայրում նահատակվելն ու հողին հանձնվելը:

Ե դարում՝ Վահան Մամիկոնյանի մարզպանության ժամանակ, Կիրակոս ճգնավորի տեսիլքների շնորհիվ գտնվել են Թաղետու առաքյալի նշխարները «...ի մեջ պատառեալ վիմացն յարեւելից կողմանէ»⁶⁷: Մի նկարագրություն, որը, կարծես համընկնում է բացված դամբարանի հետ: Կարելի է ենթադրել, որ Թաղետու առաքյալի մատուցները փոխադրել ու ամփոփել են նահատակվալային ամենամոտ տափարակում. «...և առնուլ անտի աշակերտացն և թաղել ի դաշտին»⁶⁸:

Թաղետու առաքյալի նահատակությունից մի քանի դար հետո ժայռից ընդամենը մի քանի հարյուր մետր հեռու կառուցվել է Թաղետու առաքյալի վանքը, որն իր ամբողջ վեհությամբ իշխում է Մանատուկի դաշտի վրա:

Թաղետու առաքյալի վանքի աշխարհագրական դիրքը. Թաղետու առաքյալի կամ Թաղեի վանքը գտնվում է Մեծ Հայքի Վասպուրական նահանգի Արտագ գավառում՝ Մակու քաղաքից 23 կմ հարավարևելք՝ Չալդորանի դաշտում, 46՝ 33՝ արևելյան երկայնության և 38՝ 96՝ հյուսիսային լայնության միջև, ծ. մ. 1830 մ բարձրության վրա: Ընկած է Թավրիզ-Մակու խճուղուց արևմուտք, որին միանում է մոտ 60 կմ երկարություն ունեցող ճանապարհով. «Թա-

66 Տեղում տեսանելի են եղել դամբարանի պատերը. արևմտյան կողմում քարածայրն էր, իսկ մյուս պատերը աղյուսի և քարի իրար հաջորդող շերտերի շարվածք ունեին (Իրանում այդպիսի դամբարաններ կան և թվագրվում են մինչև Բ դարով): Դամբարանից հանված հողում նշմարվել են մարդու կոնքի և ազդրի խիստ փառած ոսկորներ:

1991 թ. դամբարանի գանձախույզության մասին տեղեկանալով՝ անմիջապես դեպքի վայր են մեկնում գործընկերոջս հետ. «1991 թ. դեկտեմբերի առաջին օրերն էին: 12 օր Արևմտյան Ատրպատականում գտնվող մախլիս հայաբնակ գյուղերի եկեղեցիները չափազերելուց հետո պատրաստվում էի գործընկերոջս՝ Սուկրատի հետ վերադառնալ Թեհրան: Մեկնելուց առաջ անցա «Միրասե Ֆարհանգի» (Հուշարձանների վարչություն) գրասենյակ՝ պետին՝ պրն. Հեյդարին հրաժեշտ տալու նպատակով, որն էլ ինձ տեսնելուն պես ասաց.

– Պարոն Հախանգալյան, շատ տհաճ դեպք է պատահել: Գանձախույզները Ս. Թաղետու առաքյալի վանքի հյուսիսում գտնվող մի քանի մատուռների ներսում և դրսում փոսեր են փորել, որոնց հետևանքով զմբեթավոր մատուռի մեջ մի դամբարան է բացվել: Ըստ հնագիտական տվյալների՝ դամբարանը նման է հին պարսկական Աքեմենյան շրջանի դամբարաններին. պատերը կառուցված են երկու-երեք շերտ աղյուսից և մի շերտ քարից: Մի՛ մտահոգվեք, ես կարգադրել եմ, որ փորած հողը հետ լցնեն դամբարան...

Հրաժեշտ տվեցի և դուրս եկա շենքից: Անսպասելի լուրն ինձ հանգիստ չէր թողնում, ես չէի կարողանում կողմնորոշվել:

– Սուկրատ, մենք Թեհրան չենք մեկնում, գնում ենք Թաղետու առաքյալի վանք,– ասացի ես:

– Բայց, պարոն Արմեն, տեսնում եք, որ եղանակը վատ է, սկսել է ձյունել...

Մենք ուղղություն վերցրինք դեպի վանք: Մեքենան բարձրանում էր արդեն ձյունածածկ լանջերով՝ շարունակ խրվելով քանձրացող մառախուղի մեջ: Ծամփան հագիվ էր երևում: Ես մտորում էի. «Արդյո՞ք կկարողանանք տեղ հասնել»: Այդ փոթորկոտ եղանակին ո՛չ մարդ էր երևում, ո՛չ անասուն, ան-

գամ մեքենաների երթևեկություն չկար: Այնուամենայնիվ, մենք շարունակում էինք ճանապարհը: Ժամեր անց վերջապես ճերմակության մեջ ուրվագծվեց վանքը:

Երբ հասանք վանք, ես արագ բարձրացա և ներս մտա հիշյալ մատուռն ու տեսա դամբարանն ու աչ ու ձախում կուտակված հողը: Իրոք, քառանկյուն դամբարանի պատերի շարվածքը մի քանի շերտ աղյուս էր, ապա քար: Կիսախավարում հողաթմբերի մեջ մի քանի ոսկորներ էին երևում, որոնք զգեցվել դամբարանի մեջ և հողով ծածկվելով՝ արագ վերադարձա ինձ սպասող մեքենան:

Սովսես Խորենացու «Հայոց պատմություն» երկի մեջ տրված է նաև Թաղետու առաքյալի նահատակության, նահատակության վայրի և գերեզմանի մասին պատմող ավանդությունը: Հնագույն դամբարանի գոյությունն ինքնին հարցերի շարան է ստեղծում և որոշ եզրակացությունների հանգեցնում:

Դամբարանը գտնվում է մատուռի արևելյան պատին կից և, եթե հստակ պատճառ չկար, ապա ինչո՞ւ ժայռին այդքան մոտ կառուցեցին մատուռը (հավանաբար մուտք գործելու հնարավորություն չիներ) և ստիպված այն կառուցեցին սովորության հակառակ հարավային ճակատում: Յուրահատուկ է այս սրբավայր-ուխտավայրի հարավային պատի ներքևում կիսակլոր շարված կամարով մի մեծ պատուհանը, որը բացվում է դեպի «Սրբաժայռը» (տես վանքի հատակագիծը): «Սրբաժայռից» 30-40 սմ էլ հեռու է մատուռի արևմտյան պատը, որին անմիջական կից է դամբարանը:

Ե՞րբ է կառուցվել Թաղետու առաքյալի վանքը, ստույգ հայտնի չէ, սակայն, ըստ ամենայնի, այն կառուցվել է ժայռ-դամբարանի ամենամոտ և հարմար վայրում՝ ինքնին շեշտելով «ժայռ-դամբարանի» նշանակությունը՝ որպես ուխտավայր: Վերոնշյալ տվյալները հիմք են տալիս ենթադրելու, որ սա է առաքյալի դամբարանը, որը կարող է մասնագիտական և հավելյալ քննության:

67 Մովսես Խորենացու, Ը, էջ 93:

68 Մովսես Խորենացու, էջ 157:

դեռևս Առաքելոց վանքը գտնուում է Մակու, պարսկաթուրք սահմանագլխի վրայ: Աբաղայի սահմանակից, թիրքական Կարեհի մեծ գիւղից 11/2 ժամ հեռու, իսկ թիրքական սահմանից ձիով վեց ժամ հեռավորութեամբ վրայ: Խոյից մինչև վանք 14 ժամուայ ճամբայ է ձիով...»⁶⁹:

Վանքի տեղանքը մանրամասնորեն նկարագրվել է 1894 թ. «Արտագու սուրբ Թադեոս Առաքելոյ վանքը գտնվում է համանուն գաւառի Սանատրուկ դաշտի արևմտեան կողմի սարամիջի տափարակի ձորաբերան հարթոցի վերա: Օդն առողջարար, ջուրն ոչ այնքան բարեհամ: Այն առուակը, որն անցնում է վանաց արևելեան և հիւսիսային կողմով, ներկայումս կոչվում է Սուրբ Սանդուխտայ կամ Կառնուտայ ջուր, որովհետև ջուրը սկիզբ է առնում սուրբ Սանդուխտ մատրան արևելեան կողմի աղբիւրից: Այն սարագոտին, որը ձգվում է վանուց և Սանատրուկ դաշտի հիւսիսային կողմը արևմտից-արևելք ուղղութեամբ, կոչվում է Արեգունի սար, իսկ վանուց արևմտեան կողմը հիւսիսից-հարավ ձգուող սարագոտին կոչվում է Դեգոար (Ծնկնուկասար): Դեգոարի և Արեգունի սարերի միացման մեջտեղի բարձրութիւնը և քարը կոչվում է Նահատակութեան տեղի, որտեղ կառուցած են մատուռներ թուով երեք հատ, բացի այս մատուռները երկու մատուռ էլ գտնվում են մինը վանքի հարաւային կողմը ... և միւսը վանքի արևելեան կողմը յանուն սբ. Սանդուխտ կուսի, վանքից մի վերստ հեռավորութեամբ... Վանքից դէպ հարաւ-արևելք ջուր վերստաչափ հեռավորութեամբ գտնվում է Շաւարշան հին քաղաքի աւերակները և Սանատրուկ լիառը համանուն բերրով»⁷⁰:

Մահմեդական բնակչության շրջանում վանքը հայտնի է Ղարաքիլիսա անվամբ:

Ղարաքիլիսա անվան ստուգաբանությունը. վերջին տարիներին Իրանում կատարված բանասիրական ուսումնասիրությունները նոր լույս են սփռում դարա բառով կազմված ատրպատականյան տեղանունների վրա: Հայտնի է, որ թուրքական էթնիկ տարրի առկայության պայմաններում, սկսած ԺԴ-ԺԵ դարերից, երկրամասում գերիշխող է դարձել ազերի թուրքերենը, և տեղանունները ձևափոխվելով հարմարեցվել են նոր լեզվամտածողությանը: Մակայն այսօր էլ մի շարք գյուղերում և մասնավորապես Գելինդիյե (Gelinghieh) ավանում տարեցները գործածում են իրենց բնիկ ազերի պարսկերեն բարբառը. թաթի և հարզանի անուններից առաջ հաճախ օգտագործում են դարեա-դարա, նաև ձևափոխված՝ քալե, քալա, քալան բառը, որը նշանա-

կում է մեծ, մեծագույն, կարևորագույն⁷¹: Ուստի դարա բաղադրիչով կազմված տեղանուններն այս հետազոտությունների հիմքի վրա վերաիմաստավորվում են: Ներկայացնենք մի քանի օրինակ:

Ատրպատականի Ղարարուդ գետը վաղ միջնադարում կոչվել է Քալանրուդ (րուդ պարսկերեն նշանակում է գետ): Թարգմանվում է ոչ թե սև գետ, ինչպես թուրքերենում (դարա = սև, գետում եղած բաց գույնի ավազաքարերի պատճառով այն այդպես կոչվել չէր կարող), այլ մեծ գետ, կարևորագույն գետ, ինչպես որ է իրականում (Ղարարուդը Ատրպատականի ամենամեծ գետն է): Նույնը կարելի է ասել Ղարաչաման անվան կապակցությամբ: Չաման կամ չամանգար նշանակում է մարգագետին, իսկ Ղարաչաման անվանված վայրը նշանավոր է իր ընդարձակ ու հարուստ մարգագետիններով և արոտավայրերով: Ուստի Ղարաչաման նշանակում է մեծ մարգագետին: Ղարադաղն ու Ղարաբաղը թուրքերեն դարա-ով սխալմամբ ճանաչված են համապատասխանաբար Սև լեռ ու Սև այգի, մինչդեռ հետազոտողների կարծիքով (Իրաջե Աֆշար, Անդրանիկ Հովյան և այլք) դրանք պետք է թարգմանել համապատասխանաբար Մեծ լեռ և Մեծ այգի:

Ղարա=դարեա բաղիմաստի պարզաբանումը հասկանալի է դարձնում նաև Ղարաքիլիսա (Կարաքիլիսա) անվան իրական նշանակությունը: Նախ նշենք, որ գյուղանունն առաջացել է Թադեոս առաքյալի վանքին տրված Ղարաքիլիսա անունից և թարգմանվել է Սև եկեղեցի՝ նկատի ունենալով հին եկեղեցու՝ մուգ գույնի քարերով շարված լինելը: Մինչդեռ վանքի՝ ԺԹ դարում սպիտակ ավազաքարից կառուցված հատվածը շատ ավելի մեծ է և իր ձյունաթույր ճերմակությամբ նույնիսկ հեռվից տեսանելի է մթության քողի տակ: Այլ խոսքով, ըստ Ատրպատականի բարբառների նորագույն ուսումնասիրությունների՝ Ղարաքիլիսա նշանակում է ոչ թե սև եկեղեցի, այլ մեծ, կարևորագույն եկեղեցի⁷², մասնավաճ որ այն համապատասխանում է իրականությանը:

Թադեոս առաքյալի վանքի հիմնադրումն ու առաջնորդության հաստատումը. հայկական գրեթե բոլոր նշանավոր վանքերի կառուցումն անմիջակամորեն պայմանավորված է որևէ ավանդության կամ հրաշագործությամբ: Քրիստոնեության առաջին գաղափարակիր-քարոզիչների նահատակության վայրերը սրբացվել են, իսկ նրանց գերեզմանների վրա հետագայում կառուցվել հոգևոր շինություններ: Այդպիսին է նաև վանքի հիմնադրման

69 Աբամ, Յուշեր, «Հայրենիք», Պոսթրն, 1922, № 2, էջ 30-31:

70 ՀԱԳ, ք. 319, գ. 1, գ. 108, ք. 9 (Ղադեան Խաչիկ վարդապետ, Տեղեկագիր սրբոյն Թադեոսի Առաքելոյ վանուց): Նաև՝ «(Թադեի վանքը) Նստած է փոս տեղ, ձորի մէջ, եւ երեք կողմերից բարձրանում են լեռները» («Մուրճ», 1903, № 8, էջ 123: Վերահրատ: Յրանգեան Ե., Ատրպատական, էջ 27):

71 Քարաւլի Ամնադ, Քարունե Քարաւլի, Թեհրան, 1986, էջ 431 (պարսկերեն):

72 Ղարա տերմինի և նրանով կազմված տեղանունների մասին մանրամասն տես՝ Իրաջե Աֆշար, Ղարաքիլիսա, «Փեյման», Թեհրան, 1998, № 2 (պարսկերեն): Յովեան Անդրանիկ, Ղարաքիլիսա, «Իրան-Չամին», Թեհրան, 1996 (պարսկերեն):

ավանդության վրա խարսխված պատմությունը, ավանդություն, որտեղ արտահայտվում է Հայ առաքելական եկեղեցու և հայոց ազգային կրոնի մի շատ կարևոր գաղափարախոսությունը:

Վանքի հիմնադրման ստույգ ժամանակը հայտնի չէ: Ավանդությունն այն վերագրում է մեր թվականության Ա դարին⁷³: Մովսես Խորենացին, Փավստոս Բուզանդը և հետագա պատմիչները գրել են առաքելական վկայաբանության մասին, սակայն հիշել են միայն սուրբ Թադեոս առաքյալի գերեզմանը և հիշատակություն չեն թողել վանքի վերաբերյալ: Այն չեն հիշատակում նաև Եղիշեն և Ղազար Փարպեցին: Որոշ հայագետների կարծիքով Ավարայրի՝ 451 թ. մայիսի 26-ին տեղի ունեցած նշանավոր ճակատամարտի վայրը մոտ էր Թադեոս առաքյալի վանքին (տե՛ս Ավարայր գյուղ)⁷⁴, ուստի անհասկանալի են համարում երկու պատմիչների կողմից վանքը չհիշատակելու հանգամանքը: Այոց կարծիքով այս լռությունն ապացույց է այն փաստի, որ Ե դարի կեսերին վանքը գոյություն չի ունեցել, այլապես «...նրա կողքից կամ մոտակայքից անցած կը լինեին Աւարայրի դաշտը մեկնող հայկական զորամասերը և կամ հոգևորականները, որոնք պիտի աղօթեին կամ պատարագեին տաճարում և Վարդանանց պատերազմի ականատես Եղիշե պատմագիրը անպայման կը յիշատակեր այդ մասին»⁷⁵: Պատմիչների լռության պատճառը հավանաբար այն է, որ նախ՝ Թադեոս առաքյալի նահատակվալը հեռու էր գտնվում ճակատամարտի վայրից, հակառակ դեպքում «...Եղիշեն և Ղազար Փարպեցին, անշուշտ, կօգտագործեին այդքան բարենպաստ առիթը՝ ճակատամարտի վայրը մատնանշելու, ինչպես նաև Թադեոս առաքյալին գովերգելու ու մեծարելու համար»⁷⁶, ապա նաև այն, որ Ե դարում նահատակության վայրում եղել է մատուռ, բայց ո՛չ վանք:

73 Ուսումնասիրողներից մեկը վանքի հիմնադրման ժամանակը տանում է ԺԲ դ. (տե՛ս **Կոստանանց Կ.**, Հայոց վանքերը. համառոտ տեսութիւն, Մոսկուա, 1886, էջ 98): Իրանահայ բանասեր Հայկ Աճեմյանը եզրակացնում է, որ «...վանքի կառուցումը կատարուել է Թ դարից յետոյ, իսկ մինչ այդ Արտազի գաւառի Հայոսեան մէջ դարերի ընթացքին, սերունդից սերունդ աւանդուել է թէ Ս. Թադէոս Առաքեալը և Սանդուխտ Կոյսը նահատակուել են այդ վայրերում, ուր մինչև այժմ էլ ցոյց են տալիս Առաքեալի աղօթատեղն ու թաքստոցը, ճգնաբանն ու Չարչարանաց Բլուրը: Աւանդաբար սրբագործուած այդ վայրերում կառուցել են անշուք և անգարդ մատուռներ, իսկ Առաքեալի գերեզմանի վրայ էլ շինել են վայելուչ տաճար, որ դարերի ընթացքում ձևափոխումների ենթարկուել է ըստ վանահայրերի ճաշակին և հասկացողութեան... Պիտի ենթադրել, որ Ս. Թադէի և Արտազ գաւառի այլ հայ վանքերի տաճարները կառուցուել են Հայ հեթանոսական պաշտամունքի մեհենանների և տաճարների վրայ» (**Աճեմյան Հ.**, Ս. Թադէի վանքը, մասն I, էջ 21-23):

74 **Մանանդյան Հ.**, Հայաստանի գլխավոր ճանապարհները ըստ Պետինգերյան քարտեզի, Երկեր, հ. Ե, Երևան, 1984, էջ 180:

75 **Աճեմյան Հ.**, նշվ. աշխ., մասն I, էջ 21:

76 **Агабекян Г. О.**, К вопросу о месте Аварайрского сражения, «ՊԲՀ», 1964, № 4, էջ 96.

Թադեոս առաքյալի վանքի մասին մատենագրական տեղեկությունները բացակայում են մինչև Է դարը, երբ հպանցիկ հաղորդվում է, որ Արտազ գավառում է հանգչում Թադեոս առաքյալի աճյունը. «...Արտազ գավառը՝ սբ. Թադեոս առաքյալի հանգստարանը...»⁷⁷:

Նահատակության վայրում, ամենայն հավանականությամբ, մինչև վանքի կառուցումը եղել է պաշտամունքային շինություն, թեև այդ մասին ուղղակի վկայություններ չկան: Նման ենթադրության հիմքեր են տալիս մի քանի հանգամանքներ.

1) Անակ Պարթևի մասին Խորենացու վերոհիշյալ վկայության մեջ հանդիպող խորան բառը, որը, անշուշտ, պետք է ենթադրել կառույցի առկայություն:

2) Կիրակոսի տեսիլքում Սանդուխտ կույսի հաղորդած տեղեկությունը⁷⁸:

3) Քրիստոնեության առաջին դարերից սկսած՝ Արտազում եպիսկոպոսական մատավայրի գոյության հանգամանքը:

4) Թադեոս առաքյալի վանական համալիրի տեղագրական քննությունը լիովին համապատասխանում է սկզբնաղբյուրների հաղորդած վկայություններին:

Այս վանքը՝ որպես առաքյալի նահատակավայրում կառուցված սրբատեղի, ամեն տարի հազարավոր հավատացյալների ուխտատեղի է եղել, ու առաջնորդությունն էլ Հայոց եկեղեցական կազմակերպության մեջ կարևոր դեր է ունեցել: Արտազահայությունը ավանդաբար հավատացել է, որ Թադեոս առաքյալի գերեզմանը գտնվում է վանքի հարավային ավանդատանը, իսկ Սանդուխտ կույսի գերեզմանն ամփոփող մատուռը կառուցված է վանքից մոտ 1, 5 կմ հարավ գտնվող բլրի վրա:

Սկզբնաղբյուրների հաղորդած տեղեկությունները ենթադրել են տալիս, որ քրիստոնեությունը պետական կրոն հռչակելուց և Ամենայն Հայոց կաթողիկոսության ստեղծումից հետո էլ Թադեոս առաքյալի աթոռը՝ իբրև Արտազի թեմի եպիսկոպոսանիստ կենտրոն, շարունակել է իր գոյությունը: Օրինակ 633 թ.՝ Եզր Ա Փառաժնակերտցի կաթողիկոսի օրոք (630-641), բյուզանդական Հերակլ կայսեր նախաձեռնությամբ Կարին քաղաքում հրավիրված եկեղեցական ժողովին մասնակցել է նաև Արտազի Տիրատուր արքեպիսկոպոսը⁷⁹, որը, ամենայն հավանականությամբ, մատուց էր Թադեոս առաքյալի սրբավայրում:

77 **Հովհան Մամիկոնյան**, նշվ. աշխ., էջ 32:

78 Սուփերք, Ը, էջ 91-92: Կիրակոսի տեսիլքի մասին տե՛ս սույն աշխ., էջ 34:

79 **Չամչեանց Մ.**, Պատմութիւն Հայոց, հ. Բ, Վենետիկ, 1785 (վերահրատ.՝ Երևան, 1984), էջ 328, 538: Տե՛ս նաև **Օրմանյան Մ.**, Ազգապատում, Ա, էջ 803-809: **Յակոբեան Է.**, Ս. Թադէի վանքը (պատմական ակնարկ), Թեհրան, 1999, էջ 10:

Առաքյալի անվամբ սրբագործված և եպիսկոպոսանիստ կենտրոն դարձած վանքում է աթոռակալել Ժ դարի գիտնական, եպիսկոպոս Գրիգոր Ամատունին. «...սուրբ եպիսկոպոսն Գրիգոր Ամատունեաց տանն, որ նստէր ի հանգստի սրբոյն Թաղեոսի առաքելոյ յԱրքողական գաւառի...»⁸⁰:

Թաղեոս առաքյալի վանքն ու Ամենայն Հայոց կաթողիկոսությունը. 1113 թ. երիտասարդ հասակում Գրիգոր Գ Պախլավունու՝ Ամենայն Հայոց կաթողիկոս (1113-1166) օծվելը պատճառ է դառնում Աղթամարի աթոռի ըմբոստության: Հայոց եկեղեցու երկու թեմերի միջև 1116 թ. ծագած այս վեճի ժամանակ Թաղեոս առաքյալի (Արտազի) թեմի առաջնորդն իր կողմնակցությունն է հայտնում Աղթամարի կաթողիկոսությանը և Դավիթ Թռռնիկյան եպիսկոպոսին, սակայն մեկ տարի անց վերստին ընդունում է «մեծ աթոռի», այսինքն՝ Ամենայն Հայոց կաթողիկոսի գերակայությունը. «ՌճԺՁ (1116): Տէր Գրիգորիս՝ ամս ԾԳ (53): Աստ ի վախճանելն տեառն Բարսղի և ի նստիլն տեառն Գրիգորիսի տղայ հասակաւ՝ ԺԵ ամաց յաթոռ հայրապետական՝ Դաւիթ անուն ոմն եպիսկոպոս յաթոռն Աղթամարայ՝ արհամարիէ զտղայութիւն Գրիգորիսի և ապստամբեալ նստի կաթողիկոս՝ հաւանեցուցալ ինքեան և զաթոռն Սիւնեաց և զԹաղեոսի առաքելոյն՝ տարի մի, և յետոյ դարձան նոքա ի հնազանդութիւն մեծ աթոռոյն. և Աղթամար մնաց յիրում ապստամբութիւն»⁸¹: Արտազի թեմի և Թաղեոս առաքյալի վանքի կարևորությունն այնքան մեծ է եղել, որ նրա առաջնորդը բուն հայաստանյան եպիսկոպոսական երեք նշանավոր կենտրոնների՝ Բջնիի, Հաղպատի և Տաթևի (Սյունյաց) առաջնորդների հետ վճռորոշ ձայնի իրավունք է ունեցել Ամենայն Հայոց կաթողիկոսի ընտրություններում⁸²:

Թաղեոս առաքյալի վանքը ԺԳ դարում. 1243 թ. Ամենայն Հայոց Կոստանդին Ա Բարձրաբերդցի կաթողիկոսը (1221-1267) Կիլիկիայի հայոց թագավորության Սիս մայրաքաղաքում հրավիրում է եկեղեցական ժողով: Մասնակիցների թվում հիշվում է նաև Թաղեոս առաքյալի վանքի առաջնորդ Հովսեփ վարդապետը⁸³, որն էլ 1247 թ. Կոստանդին Ա-ի կարգադրությամբ վերանորոգում է նախընթաց շրջանում թուրք-սելջուկների ու վրացիների կողմից ավերված ու ամայացած վանքը: Հաստատությունը նյութապես ապահովելու համար կաթողիկոսը հատուկ շրջաբերականով ընդարձակում է թեմի սահմանները և մի քանի նոր գյուղեր ու քաղաքներ ենթակա դարձնում վանքին: Նա նաև դրամական անհրաժեշտ օժանդակություն է հատկացնում համալիրը վերանորոգելու և վանականների համար բարեկարգ վիճակ ստեղծելու նպատակով. «...յորժամ ՈՂԶ էր թուականս հայոց, առաքինի կաթողիկոսն Կոստանդին առաքէ եկեղեցեացն Արևելից ընծայս՝ մետաքսառէջս ի կերպասուց պէսպէս գունովս, և մեծագին նափորոսս ի սպաս պատարագին սրբոյ ի ձեռն Թէոդոսի սպասատրի իւրոյ՝ ի պատուաւոր վանորայս, և շրջաբերական նամակ շիրմի առաքելոյն Թաղեոսի տալ նմա վիճակ զշրջակայ գաւառսն և զքաղաքսն եւ ոսկի յոյժ ի շինութիւն գաւթին, զոր շինէր վարդապետն Յովսեփ, յետ ւաւերածոյն՝ որ ի թուրքաց, և ի հինիցն վրաց, քանզի յոյժ ժամանակս անբնակ էր ի մարդոյ և ամայի»⁸⁴: Վանքի վերաշին-

80 **Թովմա Արծրունի և Անանուն**, էջ 400: Տե՛ս նաև **Ինճիճեան Ղ.**, նշվ. աշխ., էջ 203-204:

81 **Սամուէլի** քահանայի **Անեցոյ** Հուարմունք ի գրոց պատմագրաց (այսուհետև՝ **Սամուէլ Անեցի**, համապատասխան էջերով), Վաղարշապատ, 1893, էջ 124: Պատմիչի տեղեկությունը **Հ. Ոսկյանը** սխալմամբ ներկայացնում է իբրև 1113 թ. կատարված իրողություն (տե՛ս նրա՝ Վասպուրական-Վանի վանքերը, Բ մաս, Վիեննա, 1942, էջ 468, ծանոթ. 8): Հմմտ. **Ալիմեան Ն.**, Գաւազանագիրք կաթողիկոսաց Աղթամարայ, Վիեննա, 1920, էջ 11:

82 **Օրմանյան Մ.**, Ազգապատում, Ա, էջ 1583-1584: Լ. Խաչիկյանը սխալ է համարում Մ. Չամչյանի, Ղ. Ալիշանի և Մ. Օրմանյանի այն տեսակետը, թե Արտազի եպիսկոպոսական աթոռը ԺԲ դարում եղել է կաթողիկոսի ընտրությունը վավերական ճանաչող չորս աթոռներից մեկը: Նա գտնում է, որ նման կարգ հայոց եկեղեցում հաստատվել է միայն եգիպտական սուլթանության գործերի կողմից Կիլիկիայում Հայոց կաթողիկոսների նստավայր Հռոմկլան գրավելուց (1292 թ.) հետո (տե՛ս նրա Արտազի հայկական իշխանությունը և Շորժորի դպրոցը, «ԲՄ», № 11, Երևան, 1973, էջ 136-137, ծանոթ.): Ի դեպ, այն, որ Դավիթ Թռռնիկյան եպիսկոպոսի ընդհիմադիր գործողություններից հետո է հայոց եկեղեցում սահմանվել վերոհիշյալ կարգը, հստակ նշված է մասնավորապես 1802 թ. հունիսի 2-ին (Դավիթ-Դանիելյան կաթողիկոսական

պայքարի ժամանակ) Էջմիածնի միաբանների՝ Ռուսաց Սուրբ ժողովին ուղարկած նամակում. «...ի վախճանիլ Բարսղի հայրապետի յամի Տեառն 1113, Դաւիթ անուն ոմն եպիսկոպոս՝ ի ձեռն կաշառաց և բռնութեամբ այլազգեաց առանց ընտրութեան ազգին օծաւ հայրապետ. այսմ անհաւան գտաւ ազգն, և ոչ իսկ ընկալաւ զնա: Նմին իրի ժողով մեծ արարեալ ի Սեաւ լերին, ժողովեցան անդ երկու հազար հինգ հարիւր սուրբ հարք, բանիւ արարեալ մերժեցին զԴաւիթ, և կարգեցին հայրապետ Հայոց Գրիգոր Պախլաւունի. ...Եւ սահմանեցին զայս կանոն զի յընտրութեան հայրապետի լիցի մեծագոյն հաւանութիւն չորից գլխաւոր աթոռոց Արքեպիսկոպոսաց այսինքն սրբոյն Թաղեոսի առաքելոյն, զՏաթևոյն, Բջնու և Հաղբատու, և վճեցին հաստատմապէս զի ընտրութիւն առանց սոցա անվաւեր լիցի: Այս յայտնի երկի յԸնդհանրական թուրքս սրբոյն Ներսէսի Շնորհալոյն... և ի հին պատմութիւնս ազգի մերոյ» (Դիւան հայոց պատմութեան (այսուհետև՝ **ԴՀՊ**, համապատասխան գրքերով և էջերով), գիրք Ե, Դանիէլ կաթողիկոս (1800-1808), հրատ. **Գրիտ** աւագ քահանայ **Աղանեանց**, Թիֆլիս, 1902, էջ 245):

83 Սաի 1243 թ. ժողովի մասին մանրամասն տե՛ս **Օրմանեան Մ.**, Ազգապատում, հ. Բ, էջ 1900-1912:

84 **Կիրակոս Գանձակեցի**, Պատմություն Հայոց (այսուհետև՝ **Կիրակոս Գանձակեցի**, համապատասխան էջերով), աշխատասիրությամբ՝ Կ. Ա. Մելիք-Օհանջանյանի, Երևան, 1961, էջ 311: ԺԳ դ. վրաց անամուն ժամանակագրի վկայությամբ՝ Շահնշահ և Ավագ Չաքարյան իշխանները, 30 հազարանոց բանակով անցնելով Արաքս գետը, ռազմական գործողություններ են ծավալել Խլաթի և Վաղարշապետի (Ալաշկերտ) շրջանում: Այս ժամանակ էլ հավանաբար վրաց գործի մի մասը, հալածելով թուրքերին, անցնում է Արտազի կողմերը և հասնում մինչև Սք. Թաղեի վանք (տե՛ս Վրաց ժամանակագրություն (1207-1318), Երևան, 1971, էջ 91): Հմմտ. **Мартиросян А.**, Армянские поселения на территории Ирана в XI-XV вв., Ереван, 1990, с. 35-36.

ման աշխատանքներին ընթացք տալու համար Հովսեփ վարդապետին, անշուշտ, անհրաժեշտ էր նաև մոնղոլ-թաթար իշխողների հավանությունը, մանավանդ որ թաթար զորապետ Անագուրակ-Նուինի ամառանոցային նստավայրն էլ գտնվում էր վանքի մերձակայքում: Ուստի վանահայրը ներկայանում է զորապետին, ստանում ակնկալած թույլտվությունն ու լծվում աշխատանքի. «...Եւ Յովսեփայ երթեալ առ զօրագլուխ մի թաթարին, որում անուն էր Անագուրակ-նուին, որոյ իջաւանքն իւր յաւուրսն ամառայնոյ հուպ էր ի գերեզման սուրբ առաքելոյն Թադէոսի, և նորա հրամանաւ սրբեալ զեկեղեցին և նաւակատիս կատարեալ շինեաց զվանսն և ժողովեաց ի նա կրօնաւորս բազումս»⁸⁵: Ավելին, թաթար իշխանավորը, հասկանալով ուխտատեղիի կարևորությունը, իր հերթին բարեկարգում է ճանապարհները և խիստ կարգադրում զինվորներին չխոչընդոտել ու չնեղել վանք այցելող ուխտավորներին: Անգամ «...բազումք ի նոցունց գային և մկրտէին զուստերս և զդասերս իւրեանց. և բազում այսահարք և հիւանդք բժշկէին... Այլ և ամենայն զօրքն թաթար ոչ էին թշնամի խաչի և եկեղեցոյ, այլ և յոյժ պատուէին և ընծայս մատուցանէին...»⁸⁶:

Մեկ այլ հեղինակ վանքում ընթացող վերականգնման աշխատանքների մասին վկայում է. «Յովսեփ վարդապետն շինեաց զգերեզման Թադէոսի առաքելոյն»⁸⁷: Ի դեպ, Հովսեփ վարդապետ Արտազեցին 1247 թ. իրականացնում է ոչ միայն վանքի վերանորոգումը, այլև գավիթ է կառուցում⁸⁸:

ԺԳ դարի կեսերին հիշատակվում է «Արտազ Մակու է, ուր կայ սուրբ առաքեալն Թադէոս» ձևով⁸⁹:

1285 թ. Կիլիկիայի հայոց Լևոն Գ թագավորը (1270 -1289) մոնղոլ Արղուն խանի հետ քաղաքական դաշինք կնքելու նպատակով ժամանակի հայտնի գիտնական Թորոս փիլիսոփայի ընկերակցությամբ լինում է նաև Ատրպատականում և ուխտի գնում Թադէոս առաքյալի վանք, հյուրընկալվում Արտազի թեմակալ առաջնորդ, վանքի վանահայր Տիրացու Ա եպիսկոպոսին⁹⁰. «Եւ ութ ամաւ

յառաջ (1285 թ.) եկեալ սուրբ արքայն Հայոց Լևոն՝ բարի և սնուցող և երախտաւոր տէրն իմ յայս սուրբ ուխտս, և բազում սէր գտեալ արքային Հայոց ի սիրոյ եպիսկոպոսէս տեր Տիրացուէ: Նա և ես նուաստս Թորոս վայելեալ ի սէր սորա...»⁹¹:

Թորոս փիլիսոփան երկրորդ անգամ վանք է այցելում Թովմաս եպիսկոպոսի հետ 1292 թ.՝ վերստին հյուրընկալվելով տեր Տիրացուին: Մինչ այդ եպիսկոպոսի սուլթանության զորքերը, որոնք հարձակվել էին Կիլիկիայի բերդերի ու բնակավայրերի վրա, գրավել Հռոմկլան՝ հայոց կաթողիկոսների նստավայրը, գերեվարում են Ստեփաննոս Դ Հռոմկլայեցի հայրապետին (1290-1293): Նոր կաթողիկոս ընտրելու նպատակով «...գալ վերստին նորոգել զաթոռ Սուրբ Լուսաւորչին», Կիլիկիայի հայոց Հեթում Բ թագավորը (1289-1301) Թովմաս եպիսկոպոսի գլխավորությամբ հաստիկ պատվիրակություն է առաքում «յաշխարհս Արևելից» Հայաստան⁹²:

Նկատի ունենալով, անշուշտ, Տիրացու եպիսկոպոսի մեծ հեղինակությունը և վճռորոշ դերը կաթողիկոսական ընտրություններում, ինչպես նաև Թադէոս առաքյալի նահատակության վայրում հիմնված վանքի՝ հայերի համար մկրտական լինելը՝ թագավորը հանձնարարում է առաջին հերթին ուղևորվել Թադէոս առաքյալի վանք՝ Տիրացու առաջնորդի մոտ. «Եւ մեզ հրամայեալ ի թագաւորէն և ի սուրբ ժողովոյն յառաջագոյն գալ ի սուրբ առաքելոյն Թադէոսի...»⁹³:

Ինչպես երևում է, երկրորդ այցելության ժամանակ Թորոս փիլիսոփան իր հետ Արտազ է բերում նաև Կիլիկիայի Դրագարկ վանքում 1291 թ. ընդօ-

85 Կիրակոս Գանձակեցի, նույն տեղում:

86 Նույն տեղում, էջ 312: Տե՛ս նաև **Չամչեանց Մ.**, Պատմութիւն Հայոց, հ. Գ., Վենետիկ, 1786 (վերահրատ՝. Երևան, 1984), էջ 230: **Ոսկեան Հ.**, Վասպուրական-Վանի վանքերը, Բ մաս, Վիեննա, 1942, էջ 469:

87 Մխիթար Այրիվանեցի, էջ 67:

88 Կիրակոս Գանձակեցի, էջ 311, 328:

89 Աշխարհացոյց **Վարդանայ վարդապետի**, էջ 16 (համառոտ խմբագրություն): «Աշխարհացոյց»-ի ընդարձակ խմբագրության մեջ ձևակերպումը գրեթե նույնն է. «Արտազ գաւառն Մակու է, ուր կայ սուրբ առաքեալն Թադէոս» (տե՛ս նշվ. աշխ., էջ 32):

90 Հ. Աճեմյանի և Հ. Մարտիրոսյանի կարծիքով Հովսեփ Արտազեցուն հաջորդել է ոչ թե Տիրացու եպիսկոպոսը, այլ Ստեփանոս վարդապետը, որը նահատակվել է մոնղոլների կողմից 1257 թ. Արտազի Գերեթին վանքում: Հ. Աճեմյանն իր տեսակետը չի հիմնավորում (տե՛ս նրա «Ս. Թադէի վանքը», մասն I,

էջ 28), իսկ Հ. Մարտիրոսյանը վկայակոչում է Մաղաքիա արքեպիսկոպի (ԺԳ դ.) «Պատմութիւն վանսն ազգին նետողաց» աշխատության ռուսերեն հրատարակությունը («История монголов **инока Магакии**, XIII века», перевод и объяснения **К. П. Патканова**, СПб, 1871, с. 25, 26. Տե՛ս **Мартиросян А.**, նշվ. աշխ., էջ 74): Սակայն այս տեսակետը զորկ է որևէ հիմքից, քանի որ Մաղաքիայի տեղեկությունը սխալ է մեկնաբանվել: Պատմիչը, իրոք, հաղորդում է Գերեթին վանքում (տեղն անհայտ) Ստեփանոս վարդապետի նահատակության մասին՝ ավելացնելով, որ նա այդ վանքի վանահայրն էր և ոչ մի խոսք չի ասում ոչ Արտազ գավառի, և ոչ էլ Թադէոսի մենաստանի մասին. «Ժսկ գլխաւոր մի (մոնղոլներից)... գնաց ի վանք մի, որ ասի Գերեթին, և էր հայր վանից ալկոր ծեր յոյժ, ընդրե(ա)լ ս(ուր)բ և առաքինի ամ(ենայն) վարիք և բարի գործովք կատարե(ա)լ, Ստեփաննոս անուն» (**Մաղաքիայ արքեպիսկոպի** պատմութիւն վանսն ազգին նետողաց (այսուհետև՝ **Մաղաքիա արքեպ.** համապատասխան էջերով), Ս. Պետերբուրգ, 1870, էջ 23-24, նաև էջ 25):

91 ԺԳ դարի հայերեն ձեռագրերի հիշատակարաններ (այսուհետև՝ ԺԳ, համապատասխան էջերով), կազմ. Ա. Ս. Մաթևոսյան, Երևան, 1984, էջ 692: Տե՛ս նաև «Արարատ», 1911, էջ 223-224:

92 ԺԳ, էջ 692:

93 Նույն տեղում: Է. Հակոբյանն այս իրողությունը ներկայացնում է 1293 թ., մինչդեռ Դրագարկ վանքի ավետարանի հիշատակարանում հաստատագրված է 1292 թ. (տե՛ս նրա նշվ. աշխ., էջ 13):

րինակաձև ավետարանը և մեկ տարի անց Թաղեոսի մենաստանում գրում ձեռագրի հիշատակարանը՝ պատմելով վերոհիշյալ դեպքերի մասին:

Խաղաղ ժամանակաշրջանը Թաղեոս առաքյալի վանքի համար երկար չի տևում: 1295-1297 թթ. մոնղոլ Նովրուզ զորապետը սկսում է Նախիջևանի, Արտազի և Մարաղայի շրջանների քրիստոնյաների հալածանքը: Թաթարները գրավում ու ավերում են նաև վանքը, կողոպտում հարստությունները, քանդում շինությունները, անասելի տանջանքների ենթարկում Տիրացու եպիսկոպոսին. «Ընթրեցին և զեպիսկոպոսն Առաքելոց զՏէր Տիրացուն. և ազգի ազգի անարգանօք ձաղեցին. և առին զամենայն ինչս նորա. բայց ի վանքն նորա, որ էր շիրիմ սուրբ առաքելոյն Թաղեոսի, քանդեցին զշինուածս տանցն, աներեցին, կողոպտեցին և իսպառ կործանեցին»⁹⁴:

Նույն դեպքերի մասին տեղեկություններ են պահպանվել նաև ձեռագրերից մեկի հիշատակարանում. «Ի թվին ՉԻՁ (1297) էր. աշխարհակալ Ղազանն, և եպիսկոպոս Սիւնեաց՝ Ստեփանոս Տարսայճի որդի, և եպիսկոպոս Թաղեոսի առաքելոյ՝ Տիրացու, որ բազում նեղութիւնս կրեալ յանօրինաց, յաւերել տանց և շինուածոց վանից ի չարագլխէն Նառուզայ»⁹⁵: Ենթադրվում է, որ թաթարների այս հարձակումից շատ չանցած՝ 1298 թ., Տիրացու եպիսկոպոսը մահացել է և թաղվել վանքում⁹⁶:

Թաղեոս առաքյալի վանքը ԺԳ դարում. մատենագրության մեջ վանքի հետագա դարերի պատմության վերաբերյալ պահպանված տեղեկություններն ավելի մանրամասն են ներկայացված: Դրանց շնորհիվ, սկսած ԺԳ դարից, հնարավոր է առավել հանգամանորեն հետևել Արտազ գավառի թեմական առաջնորդների, վանքի վանահայրերի շինարարական և մշակութային գործունեությանը, մենաստանի հետ անմիջականորեն կապված պատմական անցքերին:

1315 թ. ստեղծված ձեռագրերից մեկում վանքը մեծարվում է որպես «...ի սուրբ և յերկնահանգէտ, ի հռչակատր ուխտս, ի յաթոռս և ի հանգիստս սուրբ առաքելոյս Թաղեոսի, ընդ հովանեաւ ամենագար

աջոյն Յիսուսի, առ ոտս սուրբ և աստուածային արեամբ ներկեալ նշանիս՝ սուրբ Գեղարդեանս, և սուրբ կուսին Սանդխտոյ, և այլ բազմահաւաք սրբոցս...»⁹⁷:

1318 թ. Թաղեոս առաքյալի վանքի և Մակու քաղաքի միջնամասում, «Թուանքչի լեռան շրթայաժայռը պատառելով», վանահայր Չաքարիա Ծործորեցին բացում է Կապի կոչված կիրճի ճանապարհը և այդ հսկայածավալ աշխատանքի մասին հիշատակագրություն թողնում ժայռին⁹⁸:

1319 թ. ավերիչ երկրաշարժը մեծ վնաս է պատճառում մենաստանին: Հիմնովին կործանվում են եկեղեցին, վանական համալիրի մյուս կառույցները: Չոհվում է 75 հոգևորական. «...եղև ահագին շարժ յարեւելս. եւ զԹաղեոս առաքելոյն վանքն եւ զեկեղեցին կործանեաց՝ եւ գտունսն փլոյց եւ ՀԵ (75) ոգի եսպան, զոր դարձեալ վերստին շինեաց զեկեղեցին եւ զվանքն տէր Չաքարէ...»⁹⁹:

Երկրաշարժից հետո Չաքարիա եպիսկոպոսը միաբաններին ու թեմին ենթակա հայ համայնքների օգնությամբ ձեռնամուխ է լինում վանքի հիմնավոր վերակառուցմանը: Նոր «լուսակիր և երկնաման» տաճարի կառուցումը տևում է 10 տարի՝ 1319 թ.-ից մինչև 1329 թ.¹⁰⁰ (տե՛ս սույն աշխ., էջ 157-159, *արձ. № Ա*): Երկրաշարժի հետևանքով կործանված նախկին եկեղեցու պատերը հիմք ընդունելով՝ Չաքարիա եպիսկոպոսը սրբատաշ մոխրագույն բազալտ քարերով վերակառուցում է վանքի մայր եկեղեցին, որը պահպանվել է մինչև օրս: Բացի այդ՝ վանքի միաբանությանը խմելու ջրով ապահովելու նպատակով մոտակա լեռան ստորոտից դուրս եկող Կառնուտի սառնորակ աղբյուրի ջուրը գետնաթաղ խողովակներով հասցնում է վանք: Չաքարիա եպիսկոպոսի շինարարական ձեռնարկումներից է նաև Մակու գետի վրա կամարակապ կամրջի կառուցումը, որն իրականացրել է առաջնորդության տարիներին պարոն Պետրոսի և իր մյուս եղբայրների աջակցությամբ:

Հավանաբար 1320-ական թվականներին ստեղծված մի հիշատակարանում, ի թիվս Հովհաննես Քոնեցու աշակերտների, հիշվում են «Առաքել եւ Ի(սրայ)էլ վ(ա)րդ(ա)պ(ետ) ի գաւառէն Արտագոս»¹⁰¹:

1330 թ. հուլիսի 1-ին գրված ձեռագրերից մեկում գտնում ենք վանքի հիշատակությունը. «...ի գա-

94 Պատմութիւն նահանգին Սիսական, արարեալ Ստեփաննոսի Օրբէլեան արքեպիսկոպոսի Սիւնեաց (այսուհետև՝ Ստեփաննոս Օրբէլեան, համապատասխան էջերով), Թիֆլիս, 1911, էջ 473: Տե՛ս նաև Օրմանեան Մ., Ազգապատում, հ. Բ, Ս. Էջմիածին, 2001, էջ 2018: Մուսավի Մարտի, նշվ. աշխ., էջ 68:

95 Երուսաղեմ, ձեռագիր № 1428, էջ 168:

96 Լ. Խաչիկյանը ենթադրում է, որ հետագայում հին եկեղեցու հարավարևմտյան սյան հիմք ծառայեցված և 1298 թվակիր կիսաեղծ արձանագրությամբ տապանաբարը (տե՛ս վիճագիր № 11) Տիրացու Ա եպիսկոպոսի գերեզմանաբարն է. «Կարծում ենք, որ այստեղ ամփոփված են հենց Տիրացուի մատուցները, -գրում է նա, -ուստի նա իր մահկանացուն կնքել է Նովրուզի կողմից խոշտանգվելուց ընդամենը 2-3 տարի հետո՝ 1298 թվականին» (տե՛ս Խաչիկյան Լ., նշվ. հոդվ., էջ 138: Նաև նույնի՝ Արտազի հայկական իշխանութիւնը եւ Ծործորի դպրոցը, Աշխատութիւններ, հ. Բ, էջ 55):

97 ԺԳ, էջ 114:

98 Հայկունի Մ., Պարսկահայք (թրթակցութիւն), «Արարատ», 1896, էջ 587-588:

99 Մամուէլ Անեցի, էջ 157: Տե՛ս նաև Չամչեանց Մ., նշվ. աշխ., հ. Գ, էջ 317: Աճեմեան Հ., նշվ. աշխ., մասն I, էջ 28:

100 Ոսկեան Հ., Վասպուրական-Վանի վանքերը, Բ մաս, էջ 473-474: Տե՛ս նաև Աճեմեան Հ., նշվ. աշխ., մասն I, էջ 26:

101 Մատենադարան, ֆ. 44 (Գարեգին Հովսեփյան), թղթ. 86, վավ. 7, ք. 37: Տե՛ս նաև Յովսէփեան Գ., Խաղարկեանք կամ Պոռշեանք Հայոց պատմութեան մէջ, մասն երկրորդ, Անթիլիսս, 1969, էջ 284:

առա, որ կոչի Արտազ, ընդ հովանեաւ սուրբ առաքելոյ Թաղեոսի և աստուածամուխ սուրբ գեղարդեանս...»¹⁰²:

Գեռև 1330-ական թվականներին անվանի բարունապետ Մեսրոպ Արտազեցին հոգևոր ուսմունքի լսարան է հիմնում վանքում: Այս մասին ուշագրավ տեղեկություններ է հաղորդում նրա աշակերտներից Հովհան Սսեցին 1335 թ. ընդօրինակած Ներսես Շնորհալու «Մեկնութիւն Մատթէի աւետարանին» ձեռագրի հիշատակարանում. «Այլ և ես թարմատարս Յոհան աշակերտ բանի յաշխարհէն Կիլիկեցոց, ծնեալ և սնեալ ի մայրաքաղաքն Միս, եկի յաշխարհս Արևելից՝ տարաշխարհիկ շրջելով սակս ուսման, որ և ուսայ գորն որ յեռամեծէն Եսայեայ և է գոր ի մերոյս բարունապետէ Մեսրոպայ, առ ուսս սորա դեգերելով և վարժելով, և տեսի ի մեր լսարանիս զայս լուսաւոր և թուրվանդայ մեկնիչս... Արդ գրեցաւ սա... ի յաշխարհիս Արտազ կոչեցեալ, ի հայրապետութեան տեառն Յակոբայ ...և յեպիսկոպոսութեան Արտազու և սուրբ առաքելոյն Թաղեոսի տէր Չաքարիայի»¹⁰³:

Մենաստանի մասին պահպանված գրավոր տեղեկություններում սա առաջին հիշատակությունն է վանքի կրթադաստիարակչական աշխատանքների մասին:

1343 թ. մոնղոլ ցեղապետներից Չոբանյան Ամիր-Շեյս Հասան Քուչուկը (կրտսեր, փոքր), որն իր իշխանության տակ էր առել Ատրպատականը, գրեթե ամբողջ Հայաստանը, արշավում է մոնղոլ Ջելալիդյանների՝ Արևմտյան Հայաստանում ունեցած տիրույթների վրա, սակայն պարտություն կրելով՝ դիմում է փախուստի: Նրա որդին՝ Ամիր-Ղուզ Հասանն ապաստանում է Թաղեոս առաքյալի վանքում: Հասան Քուչուկը, տեղեկանալով այդ մասին, որդուն փոխադրում է իր նստավայրը՝ Թավրիզ¹⁰⁴:

1385 թ. Ոսկե Հորդայի Թողթամիշ խանն արշավում է Ատրպատական և այլ բնակավայրերի ու հոգևոր կենտրոնների հետ թալանի ու ավերածության ենթարկում նաև Թաղեոս առաքյալի վանքը:

ԺԳ-ԺԵ դարերում առավել աննպաստ քաղաքական պայմաններ են ստեղծվում հայ ժողովրդի համար: Շատ ավելի սարսափելի վիճակ է ստեղծվում Լենկ Թեմուրի ավերիչ արշավանքների ժամանակ՝ ԺԶ դարի վերջին տասնամյակներին: Արևելքից խուժելով՝ մոնղոլ ցեղերն արյուն ու կոտորած էին սփռում իրենց անցած բոլոր երկրներում: Արտազ գավառը և Թաղեոս առաքյալի վանքը ներխուժման ճանապարհին էին գտնվում: Արհավիրքներով լի այդ ժամանակաշրջանում վանքը քանիցս ենթարկվում է թալանի ու ավերածության:

102 ԺԳ, էջ 227:

103 Երուսաղեմ, ձեռ. № 1428: Տե՛ս նաև **Խաչիկյան Լ.**, նշվ. հոդվ., էջ 155:

104 **Յակոբեան Է.**, Ս. Թաղեի վանքը, էջ 16:

Թաղեոս առաքյալի վանքը ԺԵ դարում. 1426 թ. կարա-կոյունլու թուրքմեն տիրակալ Մքանդարը (Իսկանդար) Մակվի բերդը գրավելուց հետո օժանդակում է Թաղեոս առաքյալի վանքի վերաշինությունը:

1493 թ.-ից հետո՝ վանքի վանահայրությունը և Արտազ գավառի եպիսկոպոսական թեմը գլխավորած Չաքարիա Գ եպիսկոպոսի օրոք, լուրջ հակասություններ են եղել Էջմիածնի կաթողիկոսության և Թաղեոս առաքյալի վանքի միջև, որոնք, ամենայն հավանականությամբ, վերաբերում էին վանքապատկան հողերից ստացվող հասույթների և այլ եկամուտների բաշխմանը¹⁰⁵: 1493 թ. Էջմիածնի Մարգիս Գ Մյուսայլ աբոռակից կաթողիկոսը (1484-1515) միջամտում է թեմի գործերին և սահմանափակում Չաքարիա եպիսկոպոսի իրավասությունները: Սակայն Ատրպատականի իշխանավոր, Ուզուն Հասանի թոռը՝ Մաղսուդի որդի Աբու Մոզաֆար Ռուստամ փառիշահը (1493-1496), հանդես գալով ի պաշտպանություն վանքի, 1493 թ. օգոստոսի 21-ին մի հրովարտակ է ուղարկում Մարգիս կաթողիկոսին՝ պահանջելով նրանից վերականգնել Չաքարիա եպիսկոպոսի իրավասությունները, ոտնձգություններ չկատարել վանքի ու նրա վանահոր դեմ. «Ուչքիլիսայի Մարգիսը թող իմանա, որ Մակվի Ղարաքիլիսայի (Թաղեոս առաքյալի վանք) կրոնավոր (վանահայր) Չաքարիան ապացուցել է, որ նա (Մարգիսը) նրան անտեղի և անիրավացի կերպով նեղություն է պատճառում և նրա նկատմամբ ոտնձգություններ է անում, [ուստի] անհրաժեշտ է, որ նրա հետ վերաբերվի ըստ նախկին կարգի և անտեղի ու հակառակ արքայական հրամանագրի նրա հանդեպ ոտնձգություններ չանի և այս հարցում չթերանա և այդ իր պարտականությունը համարի»¹⁰⁶:

Թաղեոս առաքյալի վանքը ԺԶ դարում. մի շարք հիշատակագրություններ վկայում են, որ Չաքարիա, Մրապիոն, Սկրտիչ և Գրիգոր եպիսկոպոսների առաջնորդության տարիներին մի քանի հոգևորականների ու աշխարհիկ բարեգործ անձանց օգնությամբ վանքը ենթարկվել է հիմնավոր նորոգման: Այսպես, 1574 թ. Հովհաննես երեցի ընդօրինակած ավետարանի հիշատակարանում գրվել է. «...Յիշեցեք... ի դուռն Ս. Թաթեոսի առաքելոյն զՏէր Չաքարայ եպիսկոպոսն, Տէր Մրապիոն եպ., Տէր Սկրտիչ եպ., զպարոն Տէր Գրիգոր եպ. և այլ միաբան կրանաւորքն, Տէր Անդրիասն, վանից հայր Տէր Յոհաննէսն, Տէր Կարապետն, տնտես Տէր Յա-

105 Մատենադարանի պարսկերեն վավերագրերը. Հրովարտակներ, պրակ I (այսուհետև՝ **Փափագյան Հ.**, Հրովարտակներ, պրակ I), կազմեց **Հ. Գ. Փափագյան**, Երևան, 1956, էջ 82: 106 Նույն տեղում, էջ 52: Հրովարտակը հրատարակվել է նաև **Haghazarian A.**, Das armenische Thaddaeuskloster in Prov. Nord Azerbeidjan-Iran, Aachen, S. 210, հրովարտակ № 1: «Հուր», 1972, № 2:

կորն, Տէր Թաթնան, Յովանէս երէցն, զԹանանդ սարկաւագն (Գրիգոր սարկաւագն)... սոքա եղեն պատճառ վանից շինութեան, ժամատունն ծածկեցին, ժամատեղն հաստատեցին և վանից դուռն զարդարեցին և շէն կու պահեն և շատ չարչարանք քաշեցին յանարիմաց ...Աստուած ողորմի ընէս Ղազարի հոգոյն, որ վասն ս. Թաթնոսի առաքելոյ սիրոյն համար նահատակեցաւ... Յիշեցէք զնորընծայ Տէր Թաթնոս եպիսկոպոսն որ... վերստին հաստատեց ժամակարգութիւն... կրկին նորոգել և կազմել ետուն զաւետարանն... Յիշեցէք մալիք Չարոյսն և զերկրի ժողովուրդքն և զտանուտերքն Մակուայ, որ յանձն առին վանից պակասութիւն՝ մալին, խարջին, պարտքին աւգնականութիւն անեն...»¹⁰⁷:

1605 թ. բռնագաղթը. ԺԵ դարի երկրորդ կեսին սկսվում են թուրք-պարսկական երկարատև պատերազմները՝ գլխավոր թատերաբեմ ունենալով Օսմանյան պետությանը և Իրանին ենթակա հայկական ու հայաշատ գավառները, որոնք, բազմիցս ձեռքից ձեռք անցնելով, մարդկային և նյութական չափազանց մեծ կորուստների պատճառ են դառնում:

1604 թ. պարսկական զորքի թալանած, ավերած, իսկ բնակչությանը գերեվարած գավառների թվում հիշվում է նաև Մակուն¹⁰⁸:

1605 թ. Իրանի Շահ Աբաս Ա-ի (1587-1629) հրամանով կենտրոնական Հայաստանի գավառներից շուրջ չորս հարյուր հազար հայ տեղահան է արվում և բռնի թշվում Պարսկաստան: Իրանական բանակները նահանջելիս տեղահանում են հատկապես Բասենի, Արարատյան դաշտի և Նախիջևանի քաղաքների ու գյուղերի հայությանը, և որպեսզի օսմանյան առաջացող զորքերին զրկեն կենսական միջոցներից, այրում են անգամ չինձած արտերը, ավերում Երնջակ գավառի ծաղկուն ու վաճառաշատ Հին Ջուղա քաղաքը¹⁰⁹:

Հատկապես ծանր գրկանքներ ու կորուստներ են կրում Արաքսի հյուսիսային ափից գաղթող քաղաքները, որոնք ստիպված էին անցնել գետը. «Վասն զի ի քշելն զերկիրս՝ ո՛չ թե զմի կամ զերկու գաւառս վարեաց ի Պարսկաստուն, այլ զբազումս: Եւ սկսեալ ի սահմանացն Նախչուանու և անցեալ ընդ Եղեգաձոր, առ եզերք Գեղամայ, եւ Լոռոյ, եւ զՀամգաչիման գաւառն, զԱպարան, զՇարապխա-

նէն, զՇիրակուան, զԶարիշատ, և մասն ինչ ի գեղորեիցն Կարսայ, և զձորն Կաղզվանու բնաւին, և բովանդակ զերկիրն Ալաշկերտու, և զգեղորայսն Մակուայ...»¹¹⁰:

Թաղեոս առաքյալի վանքը ԺԵ դարի երկրորդ կեսին. 1650-1653 թթ. Փիլիպոս Ա Աղբակեցի կաթողիկոսի (1633-1655) կարգադրությամբ և վանահայր Մկրտիչ եպիսկոպոսի և միաբանության ջանքերով վանքում վերաշինության բուռն աշխատանքներ են ծավալվում:

1650 թ. նախ նորոգվում է կիսաքանդ եկեղեցին, ապա այն խորանը, որտեղ, ըստ ավանդության, ամփոփված էին Թաղեոս առաքյալի նշխարները և, վերջում՝ Սբ. Սանդուխտ ու Սբ. Նահատակ մատուռները. «Չայսու ժամանակաւ յաւուրս Փիլիպպոսի կաթողիկոսի, շինեցաւ վերստին և վանքն սուրբ առաքելոյն Թաղեոսի, որ է յԱրտագ գաւառին ի գիւղն Մակու. զի միանգամայն ամենայն շինուածքն աւերեալք էին, և ի սոյն ժամանակի եպիսկոպոս ոմն Մկրտիչ անուն իւրովք միաբանօքն՝ արեղայիք և սարկաւագօք, որք էին ամենեքեան ի նոյն գեղջէն Մակուայ. զի թէպէտ և աղքատք էին և յընչից թափուրք, այլ վառեցան ամենեքեան սիրով սրբոյ առաքելոյն Թաղեոսի, յուսացան յողորմութիւն ամենագորին Աստուծոյ և ի բարեխօսութիւն սրբոյն Թաղեոսի առաքելոյն, ձեռն ի գործ արկին, և սկիզբն արարին շինութեան վանացն. և նախ գտաճարն սկսան շինել, որոյ արևելեան և հիւսիսային կողմանց որմոցն մինչև ցկէսն միայն շէն էր մնացեալ, և այլ ոչինչ բնաւ և սոքա զամենայն միանգամայն մինչև զգլուխ կաթողիկէին շինեցին, ներքուստ և արտաքուստ սրբատաշ վիմօք, ամուր և գեղեցիկ և եղև կատարումն գործոյ տաճարին ՌՂԹ թուին: Յետ կատարման տաճարին նոյն յուսովն, որ առ Աստուած՝ սկսան զժամատունն շինել խրատեալ քարամբք և մածուցեալ կրով, և սորին կատարումն եղև ի ՌՃԲ թուին: ...կատարեալ զամենայն շինուածս զայսոսիկ շնորհօք ի ողորմութեամբն Աստուծոյ, նոյն եպիսկոպոսն Մկրտիչ և միաբանքն իւր կան անդէն և պաշտեն զԱստուած և զսուրբս նորա՝ ակնկալեալք ողորմութեանն Աստուծոյ...»¹¹¹: «Մկրտիչ եպիսկոպոս, որ նորոգեաց զեկեղեցի սուրբ առաքելոյն ի հիմանէ, և շինեաց զդարպասն և զմատուռն ի տեղի նահատակութեան առաքելոյն և սրբուհոյն Սանդիստոյ կուսի. որոյ ձեռնտու և գործակալք էին տէր Դանիէլ և տէր Պետրոս բազում աշխատութեամբ. ի թուականիս հայոց ՌՃ (1651), հրամանաւ երիցս երանեալ և ճգնագգեաց Փիլիպ-

107 **Թօփճեան Յ.**, Յուցակ ժողովածուաց Դաղեան Խաչիկ վարդապետի, մասն Բ, Վաղարշապատ, 1900, էջ 13: Տե՛ս նաև **Ոսկեան Հ.**, Արտագի վանքը, «Հանդէս Ամսօրեայ», 1941, էջ 45-46: Նոյնի՛ վաստորական-Վանի վանքերը, Բ մաս, էջ 477-479:

108 **Առաքել Դարիժեցի**, Գիրք Պատմութեանց, աշխատասիրոյթյամբ Լ. Ա. Խանլարյանի, Երևան, 1990, էջ 74 (այսուհետև՝ **Առաքել Դարիժեցի**, համապատասխան էջերով):

109 Հարկ է նշել, որ Շահ Աբասի հրամանով բռնագաղթված քաղաքացիները, մասնավորապես ջուղայեցիները, բնակեցվում են Իրանի Սպահան (Իսֆահան) քաղաքում և շրջակայքում,

իսկ գյուղական բնակչությունը՝ Փերիա և Չարմահալ գավառների գյուղերում: Շահի նպատակն էր հայերի շնորհիվ զարգացնել արվեստները, արհեստները, ներքին ու արտաքին առևտուրն Իրանում:

110 **Առաքել Դարիժեցի**, էջ 86:

111 Նշվ. աշխ., էջ 283-284: Տե՛ս նաև Մատենադարան, ձեռ. 8233, ք. 110ա:

պոս կաթողիկոսին»¹¹²: «...փառազարդ ծերունայն Սլրտիչ եպիսկոպոսի, որ վերստին նորոգեաց եկեղեցի Սուրբ Առաքելոյն, որ քակեալ էր յերկուց կողմանց ի հիմանց, այլ եւ զդարպասն եւ զտեղին նահատակութեան սուրբ առաքելոյն եւ զՍուրբ Սանդուխտն, հանդերձ գործակցութեամբ քաջամարտիկ տէր Դանիէլին եւ Բէստենց տէր Պետրոսին...»¹¹³:

Վանքի վերաշինության մասին վկայություններ են պարունակում նաև պարսկական սկզբնաղբյուրները: Թավրիզի Մելիք-Թանգյան քանդաքանում պահվում է Իրանի Շահ Աբաս Բ-ի 1660-1661 (հիջրայի 1071) թ. հրովարտակը՝ գրված այդ աշխատանքների առնչությամբ. «Թագավորական հրովարտակս վերաբերում է Նախիջևանի և Ատրպատականի հայ քրիստոնյաներին: Ահմադ Բալավին սխալ է հաղորդել, թե Ղարաքիլիսան և այլ եկեղեցիներ ավերվելուց հետո ավելի մեծ են կառուցվել և փայտածածկը փոխարինել են աղյուսածածկ և քարածածկ գմբեթով և [այդ նպատակով] գյուղացիներից դրամահավաք են կատարել: Ինչպես Չուխուր-Սաադիի բեկլարբեկը և Նախիջևանի տիրակալ շեյխ-օլ-խալամն են հաստատել, եկեղեցիները հին են և ավելի չեն մեծացել ու շքեղացել, որ հարկավոր լինի քանդել: Որով կարգադրում ենք բոլոր տիրակալներին, որ հայերի հետ լավ վարվեն, դժվարություններ չհարուցեն և թողնեն, որ նրանք իրենց աղոթքներով նպաստեն պետությանս բարօրությանը»¹¹⁴:

1672-1673 թթ. Ամենայն Հայոց Հակոբ Ջուղայեցի կաթողիկոսը Գողթնի Սբ. Խաչ եկեղեցու նորոգության համար Խոյի և Սալմաստի շրջաններում հանգանակամություն անցկացնելու համար հանձնարարականներ է շնորհում հրատարակիչ Թովմաս Վանանդեցուն՝ նշելով. «...առաքելական եւ աստուածային բազմապատիկ օրհնութիւնն եւ նախախնամութիւնն ի վերայ աստուածախնամ երկուց սրբոց արքոնոց Թաղէտի եւ Բարթողիմէոսի սրբոց առաքելոցն վասն թեմի եւ վիճակի առաջնորդաց, որոնց մեր սիրելեաց եւ համօրէն քահանայից եւ տօվաթաւորաց, նաեւ առհասարակ ժողովրդեան...»¹¹⁵:

1664 թ. Իսահակ (Սահակ) Մակվեցի վարդապետը ձեռնարկում է մենաստանի շրջապարսպի հյուսիսային հատվածի նորոգությունը. «Թվին ՌճԺԳ (1664) ...Սահակ վարդապետն եկն ի վանքն սուրբ Առաքելոյն Թաղէտի առագ տօներին: Եւ գարունն սկսաք հիւսիսային կողմի պարիսպն շինել»¹¹⁶: Այնուհետև Իսահակ վարդապետի սկսած վանքի վերանորոգման, ընդարձակման աշխատանքներին աջակից է լինում նրա օգնական, հետագայում վանահայր Սարգիս Կաֆայեցին: Դրա վերաբերյալ վանքում քարգմանված Դիոնիսիոս Արիսպագացու «Յաղագս երկնային քահանայապետութեանց» ձեռագրի հիշատակարանում գրված է. «...Արդ, ստացող եղև նոր քարգմանեալ գրոցս Սարգիս վարդապետն Կաֆայեցի, որ էր առաջնորդ մեծ Աթոռոյն Թաղէտի սուրբ առաքելոյն, որ նորոգեաց զեկեղեցին ի հիմանէ և զպարիսպն ընդարձակեաց հաստահեղուս որձաքարամբք, բրգօք և դարպասօք, խցերօք և հիւրանոցօք և տնտեսանօք եւ այլ հարկաւոր շինուածովք: Այլ և զմուքն վանիցս, զոր այլազգիքն տիրեալ էին, նոր յետ գնեաց և վախմ տտ սուրբ Աթոռոյս, ի հայրապետութեանն Յակոբայ կաթողիկոսի, յԱթոռն Սուրբ Էջմիածնի և յարհիւպիսկոպոսութեան նահանգիս Իսահակ վարդապետի Մակուացոյ և ի թագաւորութեանն Պարսից Շահ-Սուլէյման, և ի թվականիս մերում ՌճԻԵ (1676) ամին»¹¹⁷:

Իսահակ վարդապետն իր օգնական Սարգիս Կաֆայեցուն, որին նշանակել էր վանքապատկան գյուղերի ու կալվածքների հոգաբարձու, հանձնարարում է գտնել, մաքրել ու վերականգնել Չաքարիա Ա Օործորեցու կառուցած Կառնուտի աղբյուրը: Այն հետագայում հավանաբար երկրաշարժերի կամ էլ ոչ հոգատար վերաբերմունքի պատճառով խափանվել էր, և միայն «նշմարանքն» (հետքերն) էին մնացել, որի պատճառով վանքի միաբանությունը երկար ժամանակ զրկվել էր խմելու ջրից: Երկարատև ու հետևողական ջանքերի շնորհիվ «եղև զհիտ ջրմղին», այսինքն՝ հայտնաբերվում է աղբյուրի ակունքը, և ջուրը հասնում է վանք. «...յետ ԺԳ ամի առաջնորդութեան մերոյ եւ ի թվականիս մերում ՌճԻԶ երրորդի (1677) եղև զհիտ ջրմղին, որ ասի Կառնուտի, զոր յառաջ ժամանակաւ բերեալ էր մեծն Չաքարիա եպիսկոպոսն պարոն Մանուէլի որդի, երկրորդ անգամ ի հիմանէ շինող սուրբ եկեղեցոյս եւ էր քակտեալ եւ աւերեալ եւ հազիւ ուրեք նշմարանքն մնացեալ: Այլ այժմ շնորհօք Աստուծոյ կրկին նորոգեցաւ եւ յորդարոյս աղբիւրն բերեալ անաւ ի մէջ վանիցս եւ զեղջս հոգաբարձութեամբ

112 Մատենադարան, ձեռ. 340, թ. 123: Տե՛ս նաև **Շահխաթունեանց Յովն.**, Ստորագրութիւն Կաթողիկէ Էջմիածնի եւ հինգ զաւառացն Արարատայ, հ. Բ, Էջմիածին, 1842, էջ 351-352: **Ոսկեան Հ.**, Արտագի վանքը, էջ 47: Նույնի՝ Վասպուրական-Վանի վանքերը, Բ մաս, էջ 480-481:

113 Մայր ցուցակ հայերէն ձեռագրաց Մաշտոցի անուան Մատենադարանի, հ. Գ, էջ 810:

114 Հրովարտակը հրատարակվել է՝ «Հոր», 1971, № 3-4: **Hagh-nazarian A.**, նշվ. աշխ., էջ 220, հրովարտակ № 9: Տե՛ս նաև Մատենադարանի պարսկերեն հրովարտակները (այսուհետև՝ **Կոտսիկյան Ք.**, Հրովարտակներ, պր. 3), պր. 3, կազմող՝ **Ք. Կոտսիկյան**, Երևան, 2005, էջ 43:

115 **Գրիգորեան Մեսրոպ**, Նոր միութեւն եւ դիտողութիւններ հրատարակիչ Վանանդեցոյ մասին, Վիեննա, 1969, էջ 135-136:

116 ՄԺԱ, էջ 306 (տեքստում «հիւսիսային» բառի փոխարեն ժամանակագիրը գրել է «հիւսային»): Տե՛ս նաև էջ 313 («[Թվին] ՌճԺԳ (1664) կաթողիկոսն գն[աց Ստան]սոյ և մեք եկաք ի վանքն սուրբ Առաքելոյ [Թաղ]էտի. գարունն սկսաք պարիսպ[ն շին]ել»):

117 **Ոսկեան Հ.**, Վասպուրական-Վանի վանքերը, Բ մաս, էջ 487:

Սարգիս վարդապետի Կաֆայեցոյ: ...Եւ խնդրեմ զի ամ յամէ խնամատար լիջիք եւ հոգ տարջիք, զի մի ի սպառ վնասեցի եւ խանգարեցի: Քանզի յառաջին շինուածոյն մինչեւ ի մեզ իբրեւ ԳճԾ (350) ամ անցեալ էր եւ մեք նորոգեցաք...»¹¹⁸:

Սարգիս վարդապետ Կաֆայեցին վանքում վերանորոգման աշխատանքներն իրականացրել է 1679-1685 թթ. ընկած ժամանակահատվածում. «ԹՎին ՌՃԻԸ (1679)-ին սկսայ նորոգել գտաճար սուրբ Առաքելոյն Թաղեոսի և աւարտեցի թվին ՌՃԼԴ (1685)-ին»¹¹⁹:

Շինարարական հնգամյա աշխատանքների ավարտի մասին է վկայված մահ 1684 թ. վանքում նորոգված և վերստին կազմված ճաշոցի հիշատակարանում, ըստ որի՝ Իսահակ վարդապետը նշյալ թվականին «...նորոգեաց ի հիմանց գտաճար սուրբ աթոռոյն առաքելոյն Թաղեոսի, որ էր քակտեալ եւ քայքայեալ... յիշեցէք... գիսահակ եւ Սարգիս վարդապետսն, որ բազում աշխատութեամբ Ե (5) ամ հազիւ աւարտ հասուցին գնորոգութիւն տաճարի դամբարանի սուրբ առաքելոյն Թաղեոսի...»¹²⁰:

1691 թ. արդեն վանահայր նշանակված Սարգիս վարդապետ Կաֆայեցին հիմնովին վերանորոգում է եկեղեցին և շրջապարիսպը. «...ի հիմանէ նորոգեաց զեկեղեցին եւ զպարիսպն, ի թագաորութեան Շահ Սուլեյմանի, ի թուականութեանս Հայոց ՌՃԽ (1691), զամսեանըն Մայիսի»¹²¹:

1692 թ. ամռանը վանքում և մոտակա Վանք գյուղում (Գարաքիլիսա) համաճարակ է բռնկվում, որը մարդկային զգալի կորուստների պատճառ է դառնում: Ողբերգական այս դեպքերի մասին ժամանակագիրը թողել է երկու վկայություն: Դրանցից առաջինը հավաստում է. «ԹՎին ՌՃԽԱ (1692) մահ անկաւ ի սուրբ առաքելոյն Թաղեոսի վանքն և ի գեղն...»¹²², իսկ երկրորդը՝ «ԹՎին ՌՃԽԱ (1692)

սուրբ Գրիգորի պասին, ամառն մահ անկաւ սուրբ Թաղեոսի Առաքելոյ վանքն, որ տէր Պօղոսն և Խ (40) ճան մեռան գեղէն և վանքէն»¹²³: Բայց նույնիսկ վանքի համար այդ դժվարին օրերին վերակառուցման աշխատանքները շարունակվում են:

1692-1693 թթ. վերանորոգվում են վանքի շրջապարսպի աշտարակներից մեկը, սեղանատունը, վանականների վնասված խցերի և ուխտավորների համար առանձնացված կացարանների մի մասը. «ԹՎին ՌՃԽԱ (1692) շինեցաք պոճի քօշկն և հարաւոյ կողմի խցերն», իսկ 1693 թ. «...շինեցաք գտնտէս տունն և միս տարին՝ սեղանատունն և արևմտեան և հիւսիսոյ կողման խցերաց կէսն»¹²⁴:

1696 թ. ապրիլ-մայիս ամիսներին երկրաշարժը մեծ վնաս է հասցնում վանքին: Ապրիլի 15-ին վնասվում են եկեղեցու արևելյան հատվածը, պարիսպն ու նորակերտ խցերը. «Դարձեալ ի թիվն ՌՃԽԵ (1696) ապրիլի ԺԵ (15) սասաիկ շարժ եղև բոլոր Հայաստունս և սուրբ Թաղեոս առաքելոյ պարիսպն հանդերձ նորակերտ խցերօքն բլաւ և Կաթողիկէն յարևելիաց կուսէ պատառեցաւ...»¹²⁵:

Երկրաշարժի երկրորդ ուժեղ ցնցումը նույն թվականի մայիսին էր. «ՌՃԽԵ (1696) յամսեան մայիս ահագին շարժ եղև յերկիրն Մակուայ, որ և սուրբ աթոռն Թաղեոսի խախտեալ բեկբեկեցաւ»¹²⁶:

Թաղեոս առաքյալի վանքը ԺԸ դարում. Չաքարիա առաջնորդի օրոք (1735-1743) վերսկսված թուրք-պարսկական պատերազմները մեծ վնաս են պատճառում մահ Թաղեոս առաքյալի վանքին:

Քաղաքական երերուն կացությունն ուղղակիորեն անդրադառնում է վանքի տնտեսական վիճակի վրա: Վանքի կառավարիչները կացությունը բարվորելու ակնկալիքով 1742 թ. Իրանի Նադիր շահին են հղում երկու խնդրագիր, որոնց արդյունքը լինում է շահի հրապարակած հրովարտակները:

Առաջին հրովարտակով, որը Նադիր շահն արձակում է նշյալ թվականի սեպտեմբերի 1-ից հոկտեմբերի 1-ին (հիջրայի 1155 թ. ռաջաբ ամիս) վանքի առաջնորդ Մինաս եպիսկոպոսի խնդրագրի հիման վրա, արգելվում են պաշտոնյաների չարաշահումները վանքի միաբանների և Գարաքիլիսա գյուղի բնակիչների նկատմամբ և նրանցից գյուղից հեռացածների հարկերի հավելագանձումը: Վանահոր գրության մեջ մասնավորապես նշվել է. «Խալիսե Գարաքիլիսա գյուղում եղած ռայաթների»¹²⁷ մի քանի ընտանիքներ իրենց վրա դրված վոջուհաթի¹²⁸, մալիյաթի, ծախսերի ու բարձրագույն դիվանի այլ պարտավորությունների պատճառով խեղ-

118 **Ոսկեան Հ.**, Վասպուրական-Վանի վանքերը, Բ մաս, էջ 482-483: Տե՛ս նաև Մայր ցուցակ հայերեն ձեռագրաց Մաշտոցի անուն Մատենադարանի, հ. Գ, Երևան, 2007, էջ 810:

119 ՄԺԱ, էջ 310:

120 **Ոսկեան Հ.**, Վասպուրական-Վանի վանքերը, Բ մաս, էջ 485: Պահպանվել է Շահ Սուլեյմանի (1666-1694) 1673 թ. մարտի 20 - ապրիլի 18-ին (հիջրայի 1083 թ. զի հեջջե ամիս) հրովարտակը՝ կազմված Գարաքիլիսայի խալիֆա Առաքել վարդապետի խնդրագրի հիման վրա: Գրության մեջ մասնավորապես նշված է. «...Խոտաղվերդիի որդի Հաջի Միրզա բեկը Եսայի վարդապետի, մի քանի հայ ու ֆրանկ քահանաների ու ռայաթների հետ ապօրինաբար մեծ բռնություն են գործում թշվառիս նկատմամբ, որը հուսահատվել է: Հիշյալ Եսայի վարդապետը պարտք ուներ և նվաստս նրա պարտքի համար պարտամորիակ ու կանխիկ գումար տվեցի: Այս գումարից նվաստիս ոչինչ չի հասել»: Ի պատասխան, շահը կարգադրել է բավարարել խնդրակրուի պահանջը («Հուր», 1971, № 3-4: Տե՛ս նաև **Haghnazarian A.**, նշվ. աշխ., էջ 224, հրովարտակ № 12: Նշյալ թվականին Արտագի թեմում և Թաղեոս առաքյալի վանքում պաշտոնավարում էր Իսահակ Մակվեցին: Ըստ ամենայնի, խնդրագրի հեղինակը վանքի միաբաններից է:

121 **Ոսկեան Հ.**, Վասպուրական-Վանի վանքերը, Բ մաս, էջ 486:

122 ՄԺԱ, էջ 306:

123 Նշվ. աշխ., էջ 309:

124 Նշվ. աշխ., էջ 311:

125 Նշվ. աշխ., էջ 284:

126 ՄԺԲ, էջ 418:

127 Ռայաթ, ռաիյյաթ (արաբ.) - հյաւատակ, հարկատու ժողովուրդ, հատկապես գյուղացիությունը:

128 Վոջուհաթ, վոջուհաթ-կանխիկ դրամով գանձվող հարկ:

ճանուն են, քաքնվում ու ցաքուցրիվ լինում, իսկ նրանց վոջուհաթն ու մութավաջջեհաթը գալիս են հավիտենական պետության համար աղոթող այս մի քանի հոգևորականներից ու հիշյալ վանքի սպասավորներից են պահանջում»¹²⁹:

Երկրորդ խնդրագիրը Մինաս եպիսկոպոսը Նաղիբ շահին է հղում վանքապատկան ջրի օգտագործման առնչությամբ՝ տեղեկացնելով, որ Դրխբուլաղ գյուղի բնակիչները ոտնձգություններ են կատարում վանքապատկան ջրի ոռոգման բաժնի նկատմամբ: Ի պատասխան՝ շահը կարգադրում է Թավրիզի կառավարչին արդարացիորեն լուծել հարցը¹³⁰:

1744 թ. Սբ. Էջմիածնում վախճանվում է «...սրբոյ Առաքելոյն Թաղեոսի միաբան, Մելքոն Կաֆայեցի վարդապետն...»¹³¹:

1746 թ. աշնանը Նաղիբ շահն արձակում է մի հրամանագիր, որով հաստատվում է Թաղեոս առաքյալի վանքի և կալվածքների՝ հարկերից ազատվելը, և Իրանի տեղական իշխանություններին կարգադրվում է աջակցել հոգևորականներին և անգամ հարկ եղած դեպքում օգնել նրանց¹³²: Այս հրամանագիրը երկու տարի անց նույն բովանդակությամբ հաստատում է նաև Իբրահիմ շահը. «Քրիստոնյա քահանաներից ու վանականներից լավագույն Դարաքիլիսայի Մինաս խալիֆայի հանդեպ ունեցած շահական ողորմածությամբ ու անսահման գթասրտությամբ [հաշվի առնելով] նրա նվիրվածությունն ու ծառայությունները, նաև այն, որ ըստ ...առաջնների¹³³ բովանդակության, Դարաքիլիսա գյուղը եղել է հիշյալ վանքի վակֆը¹³⁴, իսկ գյուղի բնակիչները, լինելով նրա սպասավորները, մուաֆ¹³⁵ են եղել դիվանի մութավաջջեհաթից, ...ըստ կարգի նրանց դիվանի պարտավորություններից, ինչպիսիք են ջիզյան¹³⁶, այլ մութավաջջե-

հաթն ու սադերաթը, ավարիզաթը, չոբանբեկին և այլն, մուաֆ ու մուսալլամ ճանաչեցինք, որպեսզի իրենց հարկերը հիշյալ մութների¹³⁷ եկամուտների հետ ծախսեն նշված վանքի ու նրա բնակիչների վրա: Բացի հիշյալ գյուղից, որտեղ էլ, որ այդ վանքի վակֆային մութերը գտնվելիս լինեն, նույն կարգով մուաֆ ու մուսալլամ հայտարարեցինք: Երևանի ամիրները թող հիշյալ գյուղի ու նշված վանքի այլ վակֆային մութերի հարկերը իրենց արվար-ե ջամից¹³⁸ հանված համարեն և ոչ մի դիմար¹³⁹ չպահանջեն: Սուրհանդակները, ճանապարհների հսկողներն ու ռահդարները թող վանքի առևտրական կամ այլ գործերով տարբեր կողմերը գնացող եկող սևագլուխներին ճանապարհին ու վիլայեթներում չնեղեն: Քանի որ հիշյալ գյուղը գտնվում է Ռումի ու Քրդստանի սահմանագծի վրա, և հաճախ ավազակներն ու ավարառուները ոտնձգություններով նեղում են նրան, ուստի Երևանի, Խոյի ու Դումբուլի հաքիմները¹⁴⁰ թող նրանց ներխուժման ժամանակ [վանքին] անհրաժեշտ օգնություն ցուցաբերեն: ...Գնացող-եկողներից թող առանց դատական հիմքի դիմար ու հացահատիկ չպահանջեն ու չանհանգստացնեն: Որտեղ էլ որ այդ գյուղից ցրվածները լինեն, ոչ ոք չպետք է նրանց ետ բերելուն խոչընդոտի, այլ պետք է գաղթեցնի նրանց հին բնակավայրը, որպեսզի [այնտեղ] բնակվեն...»¹⁴¹:

1747 թ. վանահայր Մինաս եպիսկոպոսը վանքի համար պատվիրում է Թաղեոս առաքյալի և Սանդուխտ կույսի նկարները (*տե՛ս սույն աշխ., էջ 104-105, արձ. ԺԱ*):

Եսայի «աստուածաբան և մաքրակենցաղ» վարդապետի առաջնորդության տարիներին Էջմիածնի Միմեոն Երևանցի կաթողիկոսից (1763-1780) ստացվում է թուրք-պարսկական պատերազմների ընթացքում վնասված վանքը վերանորոգելու նպատակով հանգանակություն սկսելու թույլտվությունը: Այդ նպատակով Հայաստանի տարբեր գավառներ է մեկնում մենաստանի միաբան Պետրոս վարդապետը: Վերջինս, սակայն, հանգանակված գումարը վատնում է իր անձնական կա-

129 Թավրիզի հայոց առաջնորդարանի թանգարան, № 192, տե՛ս նաև **Haghnazarian A.**, նշվ. աշխ., էջ 218, հրովարտակ № 8: Բնագրի թարգմանությունը՝ ըստ Ք. Կոստիկյանի:

130 «Հուր», 1971, № 3-4: Տե՛ս նաև **Haghnazarian A.**, նշվ. աշխ., էջ 222, հրովարտակ № 10: Բնագրի թարգմանությունը՝ ըստ պարսկագետ Ք. Կոստիկյանի:

131 ՄԺԱ, էջ 305 (Իսահակ վարդապետի ժամանակագրությունը (XVIII դ.):

132 Մատենադարանի պարսկերեն հրովարտակները (այսուհետև՝ **Կոստիկյան Ք.**, Հրովարտակներ, պր. չորրորդ), պր. չորրորդ, կազմող՝ Ք. **Կոստիկյան**, Երևան, 2008, էջ էջ 63-64:

133 Ռադամ-պաշտոնական գրություն, թագավորական հրովարտակ:

134 Վակֆ (արաբ.) բառացի նշանակում է անշարժանալ, կանգ առնել, ամրանալ: Այսպես էին կոչվում վանքերին, եկեղեցիներին, մզկիթներին նվիրված կամ վակֆ արված հողերն ու այլ ստացվածքները, որոնք այլևս օտարման ենթակա չէին: Վախմ անել, վախույ անել՝ նվիրել:

135 Մուաֆ (արաբ.) -նույնն է՝ թաբխան (մոնղոլ.). նշանակում է որոշակի հարկերից ազատ:

136 Ջիզյա, ջիզիե (արաբ.) -գլխահարկ, գանձվում էր ոչ մահմեդականներից տարին մեկ անգամ՝ ըստ հարկատուի կարողության և ուներ նվաստացուցիչ բնույթ: Յուրաքանչյուր հարկատու համայնքի գլխահարկը միշտ հաշվում էր միատեղ և գանձվում էր միանվագ:

137 Մութ (արաբ.) -սեփականություն, տիրույթ, ժառանգած կամ դրամով գնած անշարժ կալվածք կամ հող:

138 Արվար-ե ջամ՝ (արաբ.) -հարկերի հաշվառման ձև է, երբ որևէ հարկատուից կամ գյուղական համայնքից գանձվող բոլոր պետական հարկերը հաշվվում և գրանցվում են հարկային մատյաններում: Հարկերի ընդհանուր գումարը համառոտ անվանվում է նաև ջամ՝:

139 Դիմար (արաբ.) -դրամական միավոր, որը հայկական աղբյուրներում հայտնի է նաև դեան, դիան ձևով:

140 Հաքիմ (արաբ.) -իշխանավոր: Այդպես էին անվանում հիմնականում գավառների կառավարիչներին, որոնք օժտված էին վարչական և դատական իրավասություններով, և երբեմն՝ նաև հոգևորական դատավորներին:

141 **Կոստիկյան Ք.**, Հրովարտակներ, պր. չորրորդ, 73-75: Տե՛ս նաև **Կոստիկյան Ք.**, Պարսկալեզու վավերագրերը Մակուի Ս. Թաղեոս վանքի մասին, Մերձավոր և Միջին Արևելքի երկրներ և ժողովուրդներ, հ. XXV, Երևան, 2006, էջ 357:

րիքների համար («Ձի նա յայսքան ամս կոնդակա սրբ. վեհին գոբամս և զինչսն ժողովեալ, աստ և անդ վատնեալ էր»), դիմում է բազմաթիվ չարաշահումների ու խախտումների, նույնիսկ հանդգնում է ծախել Թաղեոս առաքյալի մատուցած աջից մի փոքր կտոր¹⁴², որի պատճառով էլ Սիմեոն կաթողիկոսը գրկում է նրան հոգևոր աստիճանից և կարգադրում է վտարել Թաղեոս առաքյալի վանքի միաբանությունից:

1766 թ. բայազետցի Մուրադի միջոցներով կառուցվում է Սբ. Աստվածածին մեծ մատուռը (*տե՛ս սույն աշխ., էջ 185*):

1779 թ. վախճանվում է Պարսկաստանի տիրակալ (1762-ից) Քարիմխան Չանդը, որով սկիզբ է դրվում անիշխանության երկարատև շրջանին: Այն բացասաբար է ազդում հատկապես երկրի ծայրամասային շրջանների վրա: Բնական է, որ վանքը չէր կարող գերծ մնալ դրա հետևանքներից:

Ղուկաս Ա Կարնեցի (1780-1799) կաթողիկոսը 1781 թ. փետրվարին Բայազետի իշխաններին ուղարկած կոնդակում վկայում է, որ վանքի միաբանությունը հարկադրված էր խանական գանձարանին կանխիկ (մադթու) վճարել տարեկան շուրջ հիսուն թուման գումար, սակայն խանի կինն ու որդիները պահանջում են նաև տարատեսակ թանկարժեք իրեր: Վանականները, չդիմանալով հարստահարություններին, վրաց Հերակլ թագավորի երևանյան արշավանքից առաջ փախչում են Խոյ և Բայազետ՝ թողնելով վանքն ամայի. «Եւ յանցեալ տարւոջն մինչ ի գալ Վրաց արքային բազում զօրօք և ի վրդովիլ երկրիս, միաբանքն նոյնոյ վանիցն փախուցեալ էին ի Խօյ և ի Բայազիտ, այժմ ոչ դառնային ի վանքն, թողլով ամայի վասն չափազանց հարկապահանջութեանն Մակուայ սուլթանին Ահմատ կոչեցելոյ և որդուցն և կնոջն...»¹⁴³:

Միաբանությունն առկա պայմաններում մերժում է վերադառնալ վանք: Միաբանները մի գրութեամբ խնդրում են Հայոց Հայրապետին խանի հետ բանակցելով բարելավել վանքի պայմանները, մեղմել ազաի իշխանավորի ընչաքաղցությունը և թեթևացնել մենաստանի վրա դրված հարկերը, ապա թե ոչ չեն վերադառնա. «...որպէս զի թէ ինքն և թէ իւրայինքն ըստ առաջնոյն մի՛ միշտ զսուրբ վանքն կողոպտել ջանասցեն՝ ուրոյն ուրոյն զիրս

պահանջելով, այլ միայն զմադթուն իրեանց առցեն, այն ևս թեթևաբար և պակասով, ապա թէ ոչ, այլ այն վանից միաբանն յետս ոչ դառնան, ասեն, ի վանքն և առաջնորդ ևս ոչ կարէ նստել անդ...»¹⁴⁴:

Միաբանությունից լքված վանքում եկեղեցական ոչ մի արարողություն չի կատարվում, ուխտավորներ չեն այցելում, որի պատճառով էլ շրջանի իշխանավորները գրկվում են եկամտաբեր աղբյուրից: Այդ էր պատճառը, որ խանի ընտանիքը, մեծ զիջումների գնալով, միաբանությանը հրավիրում է վերադառնալ վանք: Բայազետի հայ իշխանավորների և Ղուկաս կաթողիկոսի նամակագրությունից տեղեկանում ենք, որ այդ նպատակով Մակվի խանը հիսուն թուման մադթուն իջեցնում է մինչև քառասուն, ապա մինչև երեսուն թուման¹⁴⁵:

Վանքի տնտեսական աննպաստ պայմանները շտկելու նոր ջանքեր է գործադրում 1783 թ. առաջնորդ կարգված Իսահակ վարդապետ Փառակեցին, որը վանքապատկան կալվածքների համար ծանր պայքարի մեջ է մտնում մակվեցի Մանուչեի (նախնիները տեղափոխվել էին Խոյից), խառակոնիսցի ռես Սարգսի որդիների, սալմաստեցի Յավրիի և այլոց հետ: Պայքարն ի վերջո ավարտվում է Փառակեցու հաղթանակով. իսկ «ժանդաբարոյ մարդիքն» վտարվում են Վանք գյուղից (դեպքերի շարադրանքը մանրամասն տե՛ս վանքի կալվածքների բաժնում)¹⁴⁶:

1784 թ. վերականգնվում են շրջապարսպի հարավային բուրգն ու հարակից հատվածները¹⁴⁷:

1787 թ. կառուցվում են Թաղեոս առաքյալի վանքի գավիթն ու ջրաղացը. «Շինեցաւ ամբարով ջրաղացն ՌՄԼՁ թուջն, զկնի երեք ամսոյ աւարտ էհաս օգոստոսի ելն, հրամանաւ և արդեամբ տեսոն Իսահակ շինարար արքեպիսկոպոսին Փառակեցի լուսահոգի վարդապետին... Շինեցուցանեմք զգավիթն սուրբ և զջրաղացն ամբարով սրբատաշ քարիւ և այլ շինուածք ևս»¹⁴⁸:

144 ԴՂՊ, նոր շարք, գիրք առաջին, հ. Բ, էջ 197: Մակվի խանի հարստահարությունների մասին տե՛ս նաև ԴՂՊ, գիրք Դ. **Ղուկաս կաթողիկոս** (1780-1800), յառաջաբանով, յաւելումներով եւ ծանօթութիւններով հրատարակեց **Գիտ** աւագ քահանայ **Աղանեանց**, Թիֆլիս, 1899, էջ 74-77:

145 ԴՂՊ, գիրք Դ, էջ 216:

146 ՄԺԱ, էջ 309, ծանոթ. 38:

147 Այդ մասին պատմող վիմագիրը տե՛ս սույն աշխ., էջ 171, արձ. ՀԸ: Ի դեպ, 1785 թ. Իսահակ վարդապետը շինարարական աշխատանքներ է իրականացնում Բայազետում, մասնավորապես բարեկարգում է Եսայի վարդապետի գերեզմանը. «Ի թուջն մեր ՌՄԼ չորսին (=1785) Բայազիտի սուրբ Կարապետ եկեղեցոյ դէմն բազում հանճարօք շինեցուց Բ (2) ամբար ցորեմի և գարոյ տեսոն Իսահակ յառաջնորդ վարդապետն սրբոյ գահին Թաղեոսի Արաքելոյն: Եւ յոյժ արժան է լի բերանով ողորմիս տալ այս խոճալուն և որ շինեաց խորանն, զգետսի պահարան Գ (3) աչքէ, սատուխ և գերեզմանն ևս, յառաջնորդ Եսայի վարդապետին այլև ի սուրբ վանքն բազում տեղիս, որ և տեսանողաց յայտնի է...» (ՄԺԱ էջ 315, ծանոթ. 38):

148 ՄԺԱ, էջ 309:

142 ԴՂՊ, գիրք Ը. Սիմեոն կաթողիկոսի յիշատակարանը, մասն II (1767-1776), հրատարակեց **Գիտ** ա. քահանայ **Աղանեանց**, Թիֆլիս, 1910, էջ 292-293: Սիմեոն Երևանցու կոնդակը գետնելված է 1774 թ. ներքո: Տե՛ս նաև **Ոսկեան Հ.**, Վասպուրական-Վանի վանքերը, Բ մաս, էջ 492: Թաղեոս առաքյալի մատուցած աջն այժմ պահվում է Մայր Աթոռ Սբ. Էջմիածնի թանգարանում:

143 ԴՂՊ, նոր շարք, գիրք առաջին, հ. Բ, Երևան, 2003, էջ 197: Թաղեոս առաքյալի վանքի պատմության այս խառը շրջանի մասին տե՛ս **Խ. Տ. Գ. (Տեր-Գրիգորյան Խաժակ)**, Ս. Թաղեոս առաքելի վանքը 1780-1783 թականներին, «Այլք», 1996, 11 յունիսի, էջ 5-6:

Ըստ ամենայնի, 1791 թ. ընթացքում վանքապատկան հողերը, ջուրը յուրացվել են այլազգի մերձակա բնակիչների կողմից, իսկ թալանի նպատակով վանքի վրա հարձակումներ գործելու պատճառով վանահայր Գևորգ վարդապետը լքում է վանքը, և այն դադարում է գործել:

1792 թ. հունվարի 27-ի գրություններից մեկից պարզվում է, որ վանքը չէր գործում. «Թուղք առ բայագետցիսն, ի պատասխանի մահսարին նոցա, որով խնդրեալ էին զհոգս առնել բացման սրբոյն Թաղեոսի Առաքելոյ վանացն, որ փակեցեալ էր: ...խնդրեալ էիք հոգս առնել վասն սրբազան Առաքելոյն Թաղեոսի հրաշագարոյ սուրբ վանացն ձերոց, զի դուռն բացցի եւ շինութիւնն նորոգեսցի»¹⁴⁹:

1792 թ. կաթողիկոսի միջնորդությամբ Երևանի խանը հատուկ գրությամբ դիմում է Խոյի Դովաթլու խանին (վերջինիս քրոջը՝ Բեկումին էր հանձնվել վանքի խնամքը)՝ խնդրելով նրան պաշտպանել վանքը այլազգիներից և հնարավորություն տալ նոր առաջնորդին բարեկարգելու մենաստանը. «Յառաջ քան զայս՝ ընդ առաջնորդին ձերոյ և հոգևոր որդւոյն մերոյ Գեորգ շնորհունակ վարդապետին գրեալ բազմակնիք թողոքն ձեր հասին առ մեզ, և իմացաք զխնդիր ձեր, որ վասն այցելութեան սրբազան առաքելոյն Թաղեոսի հրաշագարոյ վանացն: Ապա ի գնալն մեր յԵրևան քաղաք՝ զԳեորգ վարդապետն ևս ընդ մեզ տարաք, և խնդիր արարաք ի խանէն մերմէ, և նա գրեաց առ Դովաթլու խանն Խօյայ յատկապէս խնամատար և հոգածու լինել շինութեան սրբոյ վանացն, և սաստել բռնատրացն, որք յափշտակեալ էին զհող և ջուր սրբոյ Տան այնորիկ: Մէք ևս թողթս գրեցաք ընդ խանի թղթոցն առ խանն Խոյայ և առ Բեկումն... Դովաթլու խանն Խօյայ զվանից խնամակալութիւնն յանձնեալ էր Բեկումին, և ընդ պատասխանեաց թղթոցն մերոց գրեալ էր զերկուս թալոյս, մինն ի վերայ Գեորգ վարդապետին առ ի համարձակութեամբ նստիլ ի վանքն և տիրել ամենայն ժառանգութեանց սրբոյ վանիցն ի շինութեան պահել. և զմինն ի վերայ մերձակայ գեղջ բնակչացն այլազգեաց, զի մի յափշտակեցեն զհող և ջուր սրբոյ վանացն, և մի զայլ ինչ վնաս գործեսցեն»¹⁵⁰: Ապա հանձնարարում է վանահայր Գևորգ վարդապետին գնալ «...ի սուրբ վանքն և ջանասցէ շինացուցանել և ի բարեկարգութեան պահել»¹⁵¹:

1793 թ. նորոգվում է վանքի աղբյուրը. «Ի ՌՄԽԲ (1793)-ն գաղբիւրն նորոգել ետու»¹⁵²:

Մեկ տարի անց կանգնեցվում է սեղանի քանդակագարոյ խաչկալը. «Եւ Գեորգ անարժան և յոգնամեղ վարդապետս շնորհիւն աստուծոյ և օգնակալութեամբ սուրբ Առաքելոյն ի ՌՄԽԳ (1794) թվա-

կանիս մեր զխաչկալն սրբոյ սեղանոյն, որ էր փայտեայ, ի սրբատաշ վիմաց և ի ծաղկահիւս յօրինեալ քարանց բազմաշխատ տքնութեամբ յորդաջան աշխատութեամբ և յոլով խարճագնացութեամբ ետու շինել...»¹⁵³:

1795 թ. Ատրպատական են մտնում Աղա Մուհամմադ խան Դաջարի բանակները և շարժվում դեպի Կովկաս: Պատմության մեջ իր դաժանությամբ հայտնի դարձած խանի գորքերն ավերում և թալանում են նաև Թաղեոս առաքյալի վանքը. «Եւ ըստ որում յաւերակ է սուրբ ուխտն Թաղեոսի առաքելոյն»¹⁵⁴:

Մեկ տարի անց վերաշինվում է վանքի՝ 1787 թ. կառուցված ջրաղացը. «Ի ՌՄԽԵ (1796) զջրաղացն առաջինն այլ նոր ի նորոյ հանդերձ իւրովք պարագայիւք մեծաւ աշխատութեամբ շինել ետու»¹⁵⁵:

Թաղեոս առաքյալի վանքը ԺԹ դարում. 1810-ական թվականներին վանքի վերանորոգման գործը հանձնարարվում է Սիմեոն արքեպիսկոպոս Բզնունուն. «Որովհետեւ ըս[տ] այժմե[ս]ն դրո[ւ]թեան[ի] արդեանց նոյն վանիցն յոչինչ աւելուն, վ[ա]ս[ն] [ո]րոյ կոնսիստորիայն կարծէ ի դիմաց վեհ[ա]ստի-ճ[ա]ն կ[ա]թ[ո]ղ[ի]կ[ո]սի յանձն առնուլ ս[ու]րբ Թաղեի վանահայր Սիմեոն արքեպ[ի]սկոպոսի, զի նա ի ծերութեան ժ[ա]մ[ա]ն[ի]կ[ա]յի իւրոյ, վ[ա]ս[ն] փրկութեան[ի] հոգոյ ջան դիցի ո[ւ]ր[ա]յ[ի]սի եւ իցէ հնարիւք վերանորոգել տացցէ զամ[ենայն] խանգարե[ա]լ տեղիսն տաճարի վանիցն ս[ու]րբ Թաղեի ի յիշատակ և պայծառութիւն[ի] անուան իւրոյ»¹⁵⁶:

Վանքի ծրագրված վերանորոգումը սկսելու նպատակով Սիմեոն վարդապետը 1810 թ. օրհնության թղթով դիմում է հայ համայնքներին (Նոր Ջուղա, Սպահան, Մարմաստ, Վան, Շորագյալ-Շիրակ, Բերկրի, Բուլանդը, Արճեշ, Խլաթ, Մուշ, Կաղզվան, Կարս և այլուր) և ներկայացնելով վանքի անմխիթար վիճակը՝ խնդրում է աջակից լինել մենաստանի վերաշինության գործին (պետք է կառուցվեր «Ա (1) ջրաղաց, Ա (1) տնտեստուն, Ա (1) սեղանատուն, Բ (2) փակեահք վասն անասնոց և քանի սենեակք վասն միաբանից և Ա (1) աղբեր ջուր...»)՝¹⁵⁷: Առաջնորդը նաև հատուկ հանձնարարականով այդ վայրերն է ուղարկում Առաքել վարդապետին՝ լիազորելով նրան հավաքել անհրաժեշտ գումարը¹⁵⁸:

Սիմեոն արքեպիսկոպոսը քանդել է տալիս գավիթն ու մուգ մոխրագույն սրբատաշ քարերով կառուցված հին եկեղեցու արևմտյան պատը և ձեռնա-

149 ԳՂՊ, նոր շարք, գիրք առաջին, հ. Բ, էջ 690:

150 ԳՂՊ, գիրք Դ, էջ 563-564:

151 Նշվ. աշխ., էջ 564-565:

152 «Սիոն», 1960, մարտ, էջ 76: Տե՛ս նաև ՄԺԱ, էջ 311:

153 ՄԺԱ, էջ 311:

154 ԳՂՊ, գիրք Ե. Դավիթ կաթողիկոս, մասն երկրորդ (1803-4), հրատարակեց Գյուտ Ա. Բ. Աղանեանց, Թիֆլիս, 1909, էջ 243:

155 ՄԺԱ, էջ 312:

156 Հովհաննիսյան Ջ., Նահատակյան Ա., Ավետիսյան Մ., Փաստաթղթեր Հայկական լեռնաշխարհի և հարակից շրջանների երկրաշարժերի պատմությունից, «ԲՀԱ», 1989, № 2, էջ 95-96:

157 Թօփճեան Յ., նշվ. աշխ., մասն Բ, էջ 16:

158 Նույն տեղում:

մուխ լինում նոր՝ Էջմիածնատիպ եկեղեցու կառուցմանը¹⁵⁹:

1813 թ. վանքում իրականացվող աշխատանքների մասին նպատակով պարսից թագաժառանգ Աբաս-Միրզան վանահորն ուղարկում է 100 թուման. «...քրիստոնյա քահանաների առաջնորդ Ղարաքիլիսայի Սիմոն խալիֆան իրեն ապահով ու մեծարված համարելով՝ իմանա, որ օրերս, երբ Խոյ քաղաքը դարձավ մեր փառահեղ շքախմբի հաղթական իջևանը, ...Աղա Իբրահիմ շեյխ-ուլ-խալամը այն ժամանակ լույսի մարմնացումի ներկայությամբ գեկուցեց, որ այն պատվարժանը իր ժամանակը գիշեր ու զօր անց է կացնում աստծո հավատը տարածող տաճարի վերանորոգման վրա...: Այն պատվարժանի կամքն ու ջանքերը հիշյալ վանքի փայլի ու բարեկարգման ուղղությամբ արժանացավ մեր ուշադրությանը: Միաժամանակ այն պատվարժանին մոտ 100 թուման ուղարկեցինք արժանապատիվ արդար Լաչին Բեկի հետ, որպեսզի քրիստոնյա մեծամեծներից այն լավագույնը այն գումարը համարելով վստահության ու հույսի աղբյուրը՝ ծախսի այդ վանքի վերականգնման համար և ապահով լինի, որ փառք Բարձրյալ Ալլահին, մեր մեծ օժանդակությամբ այդ վանքի շուրջը փայլ կստանա ու կբարեկարգվի: Այն պատվարժանը պետք է ջանք չխնայի հիշյալ վանքի վերականգնման ու բարեկարգման հարցում, և դարավոր հաղթական պետության օրհնանքը դարձնելով իր առավոտյան ու երեկոյան աղոթքը, շխուսափի հոգևորականներին ու [վանքի] սպասավորներին հավաքելու հարցում: Եղած բոլոր խնդիրների համար դիմի բարձրագույն պալատին և որպես խնդրանք ներկայացնի: Եվ թող այս իր պարտականությունը համարի»¹⁶⁰:

Ի տարբերություն Չաքարիա Ա Ծործորեցու՝ մուգ մոխրագույն քարերով ԺԴ դարում կառուցած եկեղեցու՝ Միմեոն Բզնուցին այս նոր եկեղեցին կառուցում է սպիտակ սրբատաշ քարերով (կառուցողական արվեստի տեսակետից Միմեոնաշեն եկեղեցու հատակագիծը նման է Էջմիածնի Մայր տաճարի հատակագծին, իսկ երեսապատման քարերին պահպանված քանդակները կրում են Աղթամարի Սբ. Խաչ եկեղեցու քանդակագործական արվեստի ազդեցությունը): Շինաքարը բերվել է Շավարշան (Կրդիսբուլաղ) գյուղի քարհանքից, իսկ վար-

պետը եղել է Գալուստ անունով մի շնորհալի անձնավորություն¹⁶¹:

1817 թ. վերականգնվում են առաջնորդարանը (*տես սույն աշխ., էջ 171, արձ. ՀԷ*), վանականների վնասված խցերը, ուխտավորների կացարանները և ջրաղացը, որից օգտվում էին վանքի միաբանությունը և շրջակա գյուղացիությունը¹⁶²: 1819 թ. Մակվի Հյուսեին խանի նյութական օժանդակությամբ կառուցվում է վանքի շրջապարիսպը (*տես սույն աշխ., էջ 171, արձ. ՀԹ*)¹⁶³:

Սակայն վանքի վերաշինության գործը չի ավարտվում (զանգակատունը և հյուսիսային ու հարավային խորանների ծածկերը չեն ամբողջացել)¹⁶⁴, քանի որ 1820 թ. Միմեոն Էջմիածնեցին Եփրեմ Ա Չորագեղցի կաթողիկոսի (1809-1830) կարգադրությամբ նշանակվում է Ազուլիսի Սբ. Թովմա առաքյալի վանքի վանահայր¹⁶⁵:

1824 թ. (տարեթվի մեջ առկա է ակնհայտ շփոթ) վանահոր հիվանդության պատճառով Թադեոս առաքյալի վանքում սկսված խառնակությունները հարթելու նպատակով Աբաս-Միրզան մի հրովարտակ է արձակում, որում գրվել է. «...բարձրաստիճան խիզախ ու խորամիտ, քրիստոնյա վանականների ու խալիֆաների առաջնորդ Ղարաքիլիսայի օջախի Սիմոն խալիֆան բարձր հեղինակավոր մտքի բարեհաճությամբ մեծարված գիտենա, որ օրերս գեկուցեցին, որ այն պատվարժանի վստահողության պատճառով ժողովրդի մեջ հակառակություն է ընկել, իսկ վանքի գործերը խաթարվել են: Ուստի, հոգ տանելով Ղարաքիլիսայի օջախի ու քրիստոնյա ժողովրդի գործերի կարգավորման մասին, պատվարժան քրիստոնյա արժանավորներից լավագույն Եսայի վանահորը հանձնարարեցինք գալ և մինչև այն պատվարժանի լավանալը վանքի ու վանականների գործերը ստանձնել ու կարգավորել առանց այն պատվարժանի կամքին հակառակվելու: Քանի որ հայ ժողովուրդը, որը գործարքներում ու բաշխումների հարցում Վարդանի վատ վարքի ու յուրացումների պատճառով ընդվզելով բողոքում էր ու դժգոհություն հայտնում, ուստի նրան պատվարժան բարեբախտ Քյալբալի բեկի՝ սարքարի յասավուլի հետ ուղարկեցինք, որ գա իր տանը նստի և վանքի ու քրիստոնյա ժողովրդի գոր-

159 Թեև փաստացի տեղեկություններ չկան, սակայն հավանական է, որ Միմեոն արքեպիսկոպոսը ցանկություն է ունեցել Բրանի աջակցությամբ Էջմիածնի կաթողիկոսական արքունի տեղափոխել սուրբ առաքյալի նահատակավայր՝ դրանով իսկ ավելի վեհություն պարգևելով այս մենաստանին, բարձրացնելով նրա արժեքն ու կշիռը ընդհանուր հայ եկեղեցական կյանքում (*Աճեմեան Հ.*, Ս. Թադեի վանքը, մասն II, Թեհրան, 1960, էջ 9):

160 Մատենադարան, Կաթողիկոսական դիվան, թղթ. 4, վավ. 137: Բնագրի քարզմանությունը՝ պարսկագետ Ք. Կոստիկյանի:

161 *Հախնազարեան Յովհ.*, Դասախօսություն Ս. Թադե վանքի կառուցողական արևեստի մասին, «Ալիք», 1967, փետրար:

162 «Այդ քրականներին թագաժառանգ է եղել Ատրպատականում Նայիր Սալթանեն, Աբաս շահը. մինչև այժմ (այսինքն՝ 1903 թ.) էլ ցոյց են տալիս այն խուցը, որ մի անգամ գիշերել է թագաժառանգը» (*Ֆրանգեան Ե.*, Ատրպատական, էջ 30): Հեղինակը նկատի ունի գահաժառանգ և Ատրպատականի փոխարքա Աբաս-Միրզային:

163 *Միմասեան Լ.*, նշվ. աշխ., էջ 16-17:

164 Ե. Ֆրանգյանը նշում է, որ հակառակ մեծ ծախսերին ու ծանր աշխատանքին՝ արդյունքն այնքան էլ գոհացուցիչ չէր (*Ֆրանգեան Ե.*, Ատրպատական, էջ 30, 38):

165 *Յակոբեան Է.*, Ս. Թադեի վանքը, էջ 25:

ծերին չմիջամտի: Նրա պաշտոնը բարձրաստիճան մեծամեծներից լավագույն Աղալար բեկի խնդրանքով նրանց հանձնեցին: Այն պատվարժանը պետք է ամեն առումով գերագույն լուսավոր սրտի լիակատար ողորմածությամբ մխիթարվի, որ վերոհիշյալին խստորեն արգելել ենք որևէ կերպ միջամտել վանքի ու հայերի գործին և գրություն պետք է տա, որ երբ, որ մա ստուգման համար անհրաժեշտ լինի, ներկա կլինի»¹⁶⁶:

1826 թ. թերավարտ աշխատանքներն ամբողջացնելու համար նյութական նոր միջոցներ հայթայթելու նպատակով Առաքել վարդապետն այս անգամ հանգանակություն կատարելու առաջադրանք է ստանում վանահայր Բարսեղ արքեպիսկոպոսից. «...Ահա այս 7 ամէ, որ սկիզբն արարեալ ենք սրբոյ վանիցս հիմնարկութեան. 7 ևս ամք հազիւ կարենք շնորհիւ Տեառն գլխաւորել... այս է ձև տրին (տաճարին) քառանկիւնի լայնութեամբ և խաչանիշ խօրանօք, անհամար բարձրութեամբ և հնգեակ կաթողիկէի, չորրորդ սիւնք ի միջի և յեօթն սեղանք զանագան յօրինուածովք ի հիմանց մինչ ի վեր ձիւնափայլ, սպիտակագոյն քարի... սրբատաշ քերեալ»¹⁶⁷:

Թաղեոս առաքյալի վանքը հիշատակվում է 1830¹⁶⁸, 1831¹⁶⁹, 1840-ական¹⁷⁰ թվականներին և այլն:

1840 թ. հունիսի 20-ի անեղ երկրաշարժը նոր հարված է հասցնում առանց այն էլ տնտեսապես դժվարին կացության մեջ գտնվող վանքին՝ վնասելով մենաստանի շատ շինություններ: Տարերային աղետը տևում է մինչև սեպտեմբեր ամսվա վերջը և ընդգրկում Հայկական լեռնաշխարհի նշանակալից մասը: Հիմնահատակ կործանվում են Մեծ Մասիսի փեշին գտնվող Ակոռի գյուղն ու Սբ. Հակոբ վանքը, որտեղ պահվող տասնյակ ձեռագրեր ևս ծածկվում են քար ու հողով¹⁷¹: Ավերվում են բազմաթիվ գյուղեր, աշխարհիկ ու հոգևոր շինություններ Շարուրում, Նախիջևանում, Եղեգնաձորում, Կոտայքում, Արագածոտնում, Երնջակում, Մուրմալում, Բայազետում, Չանգեզուրում, Ատրպատականում, Արարատյան դաշտավայրում և այլուր: Երկրաշարժին զոհ գնացին հազարավոր մարդիկ: Մեծապես

վնասվում են նաև Թաղեոս առաքյալի, Դարաշամբի Սբ. Ստեփանոս վանքերը, Մակու գյուղաքաղաքը և Արտազ գավառի բնակավայրերը. «1840 - Ի 20 յունիսի ամսոյ, որ էր հինգշաբթի, տարին նահանջ ...ըստ Ասիականին ժամն մետասանին չորեք պակաս ...յարեաւ գետնաշարժ եւ ապա հետզհետէ սարսափելի սաստկութեամբ շարունակեցաւ իբրեւ լուպէս չորս ...յԱգուլեաց գաւառի Թովմայ Առաքելոյ վանքն խախտեցաւ հանդերձ բնակարան[օ]քն. եկեղեցիք Հայոց և մզկիթ Տաճկաց և տունք նոցին ուրեք խախտեցան և ուրեք հիմնայատակեցան: Մուրբ Գեղարդայ վանքն, Սիւնեաց աշխարհի Մտաթէի վանքն, Նախավկայի վանքն յերկիրն Պարսից, յԱրդաս գաւառ Թաղեոս առաքելոյ վանքն, ի պարսից սահմանի Մակու անուանեալ գիւղաքաղաքն և գիւղորայք նորին հաղորդեցան նոյնպէս վերատառեալ վնասուց»¹⁷²:

1840 թ. հուլիսին Երևանի հայոց կոնսիստորիալի¹⁷³ անդամներ Գարրիել վարդապետ Տեր-Հարությունյանցը, ավագ քահանա տեր Հովհաննես Հարությունյանցը, Իսահակ քահանա Չաքարյանցը և աստենադպիր Գուրբանովը կազմում են երկրաշարժից տուժած վանքերի և եկեղեցիների ցուցակը, որտեղ ամենայն մանրամասնությամբ և ականատեսի հավաստիությամբ ներկայացվում են վանքի կառույցների կրած վնասները. «Վանքն ս[ուրբ] Թաղեի Առաքելոյ մեծ տաճարի արևելե[ա]ն կողմի երկու ըռուզներն ճեղքեցաւ ոչ այնքան մեծ կ[ա]թող[ի]կէի մեկ զեհն մինչ ի գլուխսն քարինքն անկան: Մեծ Աբրահամ եպ[իսկոպո]սի շինե[ա]լ պարսպի կեսն եւ իւր յետևի շինե[ա]լ վարժարանն հիմն խորտակեցաւ: Յովակիմ եպ[իսկոպո]սի շինե[ա]լ առաջնորդարանն պատառեցաւ, որ որ չկարէ նստել: Դարբազի բուրջն կիսէն ի վեր վայր թափեցաւ եւ մնացե[ա]լ պատառե[ա]լ մնայ: Յովհաննես եպ[իսկոպո]սի շինե[ա]լ ամբարներն պատառե[ա]լ և ճեղքե[ա]լ է: Վերի կալի թաղբանո թալայն, նորոգ շինե[ա]լ տակի օթախն, քողքն իսպառ հիմնայատակ եղե[ա]լ: Վանքի ներքոյ քարն պատառե[ա]լ, որ որ չկարէ մտանել առ այն: Յովհաննես եպ[իսկոպո]սի շինե[ա]լ ամբարն յերից տեղեաց ճեղքեալ է: Սիմաս եպ[իսկոպո]սի շինե[ա]լ խուցն ճեղքե[ա]լ է մի տեղոյն: Յովակիմ եպ[իսկոպո]սի շինե[ա]լ խուցն ճեղքե[ա]լ է մի տեղոյ: Մեծ տաճարի խորանն ճա-

166 Մատենադարան, Կաթողիկոսական դիվան, թղթ. 4, վավ. 143: Բնագրի թարգմանությունը՝ պարսկագետ Ք. Կոստիկյանի:

167 Թօփճեան Յ., նշվ. աշխ., մասն Բ, էջ 16: Շրջաբերականի մասին տես նաև Ոսկեան Հ., Վասպուրական-Վանի վանքերը, Բ մաս, էջ 497: Յակոբեան Է., Ս. Թաղեի վանքը, էջ 25-26:

168 Researches of the Rev. E. Smith and Rev. H.G.O. Dwight in Armenia, vol. II, Boston, 1833, p. 63.

169 Researches and Missionary Labours Among the Jews, Mohammedans, and Other Sects by Rev. Joseph Wolff, Philadelphia, 1837, p. 37.

170 Rev. John. Mason Neale, A History of the Holy Eastern Church, part I, London, 1850, p. 106.

171 Այս տեղեկությունը մեզ է հաղորդել Մատենադարանի գիտաշխոյ, պարսկագետ Հակոբ Փափագյանը 1980 թ.:

172 «Արարատ», 1917, սեպտեմբեր-դեկտեմբեր, էջ 759-761:

173 Երևանի հայոց կոնսիստորիան ստեղծվել է թեմական առաջնորդարանին կից 1837 թ. մայիսի 1-ին (թեմին ենթակա էին Արարատյան դաշտի, Չանգեզուրի, Ալեքսանդրապոլի (այժմ՝ Գյումրի), Սևանի շրջանի հայոց հոգևոր հաստատությունները): 1846-1857 թթ. գործել է Վաղարշապատում, ապա վերստին Երևանում: Ունեցել է կառավարչական, դատական, հաշվապահական և տնտեսական բաժիններ: Նրա որոշումներն ուժի մեջ են մտել թեմակալ առաջնորդի հավանությունն ստանալուց հետո: Լուծարվել է 1921 թ.՝ Հայաստանի խորհրդայնացումից հետո (տես ՀԱԴ, ֆ. 47, ց. 1, առաջաբան):

քեալ է յերկուց տեղեաց»¹⁷⁴: Հարկ է նշել, որ երկրաշարժից տուժած վանքի վերանորոգումն իրականացնելու նպատակով հոգևոր կոնսիստորիան որոշում է «Որովհետև ըստ աշխարհային դրուխտանի արդեանց նոյն վանիցն յոչինչ աւելում, վախճան [որոյ] կոնսիստորայն կարծէ ի դիմաց վեհախորհրդի վանահայր Սիմեօն արքեպիսկոպոսի, զի նա ի ծերութեան ժամանակն կի իւրոյ, վախճան վերկուխտանի հոգւոյ ջան դիցի ուրախիսի և իցէ հնարիւք վերանորոգել տացցէ զամենայն խանգարեալ տեղիսն տաճարի վանիցն սուրբ Թադէի ի յիշատակ և պայծառութեան անուան իւրոյ»¹⁷⁵:

Թաղեոս առաքյալի վանքը ԺԹ դարի երկրորդ կեսին. 1851-1852 թթ. զանգակատուն կառուցելու նպատակով Թաղեոս Խան Առաքելյանը վանքին նվիրում է 300 թուման, որը, սակայն, յուրացնում է նաև այլ զեղծումներով հայտնի դարձած վանահայր Թաղեոս վարդապետը¹⁷⁶:

Հերթական նվիրատվությունը վանքին կատարվում է 1852 թ., որի առթիվ Ատրպատականի թեմի առաջնորդ Սահակ եպիսկոպոս Սաղունյանը շնորհակալություն է հայտնում դարադադցիներին¹⁷⁷:

1867 թ. Քիչմիշթափա գյուղի հասարակության միջոցներով վերականգնվում է վանքի շրջապարսպի արևելակողմի կիսափուլ աշտարակը (տես սույն աշխ., էջ 171-172, արձ. 2):

Թաղեոս առաքյալի վանքը թալանից ու ավարառությունից զերծ պահելու համար պաշտպան են եղել նաև Մակվի խաները: 1880 թ. վանահայր Եսայի վարդապետը, զովեստով խոսելով Հյուսեին խանի մասին, նշել է. «Հիստին աղեն... եթէ չը լինէր՝ մենք մեծ հարուածների պիտի ենթարկուէինք: Անցեալ Շէյխ Իբրաղիմի արշաւանքին գիւղ չը մնաց այս կողմերը, որ չը թալանուէր, ամենի հոտերը և նախիրները քշեցին տարան: Չը նայեա՞ծ, որ մեր վանքը Մագուայ խանութեան մէջն է ընկնում, բայց նորա խաները խլել են վանքի երկու գիւղերը, հողերը, ջուրը և վանքի խցերը ամբար են շինել իրանց համար, բայց Հիստին աղի շնորհիւր

մենք բոլորովին անվնաս մնացինք և մի մագ անգամ չը կորցրեցինք»¹⁷⁸:

1886 թ. Թաղեոս առաքյալի հռչակավոր վանքը հիշվում է որպես «անշուք ու երեսի վրա ձգած» մի հաստատություն¹⁷⁹:

1894-1895 թթ. Համիդյան զանգվածային ջարդերից, ինչպես նաև Առաջին աշխարհամարտի տարիներին և հատկապես Հայոց Մեծ եղեռնից հետո վանքը վերածվում է անօթևան ու գաղթական հայերի հանգրվանի. «Վանայ կողմից միշտ գաղթականներ կգան տես այնպիսի վիճակի մէջ, որ վանքը ստիպեալ պիտի օգնէ... այս վանքը այս կղզիացած վայրն ըստ կարելոյն փրկիչ դարձաւ գաղթականաց»¹⁸⁰:

1897 թ. վանքում էին ապաստանել Վանի ջարդերից մազապուրծ 260 անօթևան գաղթականներ¹⁸¹:

Համիդյան ջարդերից հետո Թաղեոս առաքյալի վանքում ապաստանած հայերին օգնություն ցույց տալու և վանքի տնտեսությունը կարգի բերելու նպատակով Մկրտիչ Ա կաթողիկոսի կոնդակով Սարգիս Հայկունին նշանակվում է կառավարիչ¹⁸². «...Հայրապետական կոնդակաւ մերով կարգենք զքեզ ուսուցիչ Դպրեվանից Ս. Թադէի, միանգամայն և տեսուչ դպրոցաց շրջակայ գիւղօրէից խանութեանն պատուիրելով փութալ հասանել ի տեղի պաշտամանց և քոյով տոկուն ջանասիրութեամբ սկսանիլ զդժուարին գործը կրթական: Այլ և պատուէր հրամանի տամք կառավարել զկալուածս վանից ժողովել զարդիւնս նորին և մատակարարել զայն»¹⁸³: Ս. Հայկունին նվիրվածությամբ անցնում է գործի. «...կարճ ժամանակամիջոցում ոչ միայն կարգավորում է վանքի տնտեսությունը, այլև Խրիմյան Հայրիկի հանձնարարությամբ մեծապես օգնում անապաստան գաղթականներին: Նա տեղացիներից գաղթականների համար սենյակներ ու գոմեր է վարձում և տեղավորում նրանց. վառելիք ու սննդամթերք, հագուստ է բաժանում կարիքավորներին: Նրանցից շատերը այստեղ ևս ցրտին ու քաղցին չդիմանալով, հիվանդանում են, Ս. Հայ-

174 **Հովհաննիսյան Ջ., Նահատակյան Ռ., Ավետիսյան Մ.**, նշվ. հոդվ., էջ 95-96:

175 Նույն տեղում:

176 **Բասմաջեան Կ.**, Ներսէս Աշտարակեցիի քանի մը կոնդակները, «Միոն», 1938, օգոստոս, էջ 247: Ի դեպ, դարաբաղցի Սաղաթել բեկ Յուզբաշյանը Թաղեոս առաքյալի և Բարդուղիմեոսի վանքերը նորոգելու ակնկալիքով 1849 թ. 4% շահութաբերության պայմանով, 260 տարի ժամկետով մի տարօրինակ ներդրում է կատարել, այն է՝ 400 ռուբ. Մոսկվայի, 166 ֆունտ ստերլինգ Լոնդոնի բանկերում: 2109 թ. լրացող այդ պայմանագրի № 17 կետը վերաբերում էր Սբ. Թաղեոսի վանքին. «Առաջին լուսավորիչների Թաղեոսի և Բարդուղիմեոսի վանքերը նորոգելու համար նշանակում են 50.000 ռուպլ.» («Բիւզանդիոն», 1900, № 1229, 19 հոկտ., էջ 1):

177 **Թօփճեան Յ.**, Յուզակ ժողովածուաց Դաղեան Խաչիկ վարդապետի, մասն Բ, էջ 17:

178 **Թօխմախեան Ա.**, Մասիս լեռների հարաւային ստորոտներ, մասն Գ, Թիֆլիս, 1882, էջ 42: Ի դեպ, վանահայրը ավելացրել է նաև, որ վանքից խլված կալվածքները վերադարձնելու հարցով և պաշտպանություն ու աջակցություն ստանալու ակնկալիքով դիմել է Սբ. Էջմիածնի Սիմոնին, որից ոչ մի պատասխան չի ստացել:

179 «Արաքս», 1892, Բ, դեկտեմբեր, էջ 55:

180 **Հայկունի Ս.**, Պարսկահայք (թղթակցութիւն), էջ 588:

181 **Минорский В.**, նշվ. աշխ., էջ 26:

182 Հարկ է նշել, որ այն տեղեկությունը, թե իբր Հայկունին նշանակվել է Թաղեոս առաքյալի վանքի վանահայր, սխալ է (**Հ. Տ. Ա. (Տեր-Աստվածատրյան Հայկ)**, Սարգիս Հայկունի, «Հովիտ», 1908, № 45, էջ 714):

183 Չարենցի անվան գրականության և արվեստի թանգարան (այսուհետև՝ ԳԱԹ), Ս. Հայկունու ֆոնդ, վավ. 142: Տես նաև «Արարատ», 1896, էջ 424: **Սվազյան Վ.**, Սարգիս Հայկունի, Հայ ազգագրություն և բանահյուսություն, հ. 4, Երևան, 1973, էջ 25, ծմբ. 42:

կունին նրանց դեղորայք է հասցնում»¹⁸⁴: Բացի այդ՝ «...գաղթականներից գրի է առնում բանահյուսական բազմազան ու հարուստ նյութեր, մյուս կողմից, ամենայն խնամքով ու հոգատարությամբ, արտագրում և ցուցակագրում է այդ վանքում ցիրուցան թափված տասնյակ ձեռագիր հիշատակարանները»¹⁸⁵:

Ուշագրավ է 1896 թ. հոկտեմբերի 1-ին վանքին տրված հետևյալ նկարագրությունը. «Վանքը տեսայ փառատոր և հոյակապ, ունի հին և նոր շինություն, հինը խորանն և դպրաց կեցած տեղն է, իսկ նորն, որ մի դար առաջ Սիմեոն արքեպիսկոպոս կառուցած է դրսից բոլորովին սպիտակ քարով, որ և դիրատաշ է, ունի ճիշդ ու Էջմիածնայ ձևն ու մեծությունը, և որի կաթուղիկն էրկու տեղ է ճեղքուած է: Սիմեոն արքեպիսկոպոս եկեղեցուն կից մի գանգակատուն ևս սկսած, ներքին կամարներն կապած ու կիսատ թողած է. այս գանգակատունը տակաւ առ տակաւ քանդուելով եկեղեցոյ արևմտեան մասն ևս իր հետ խոնարհեցնելու վերայ է:

Եկեղեցիս կառուցանելու համար շատ ծախք եղած է, նորոգելու համար ևս բաւական գումար պէտք է:

Նոր մասն եկեղեցոյս կառուցուած է այն ժամանակ, որ այս կողմերն ամբողջ հայաբնակ էին, որպէս քարերու վերայ գրուած յիշատակագրերն կը յայտնեն...

Վանքի շուրջն պատած են Էջմիածնայ խցերու ձևով խցեր, որք 50-ի չափ են, ունին բաւական թուով ներքնադարաններ, աշտարակներ, սակայն կիսուայկէս փլած են, ցարդ մէկը չէ նորոգուած: Հին պարսպից դուրս արևմտեան կողմն կայ նոր պարիսպն, ուր գետեղում է ձիթհանքն, անասնոց գոմեր, երկրագործական տուն կն. նրանք բոլորովին փլած են, բացի ձիթհանքէն, որն ևս փլելու վերայ է»¹⁸⁶:

1890-ական թվականներին վանքին տրվել է հետևյալ ուշագրավ նկարագրությունը. «Ս. Թաղէի վանքը բաղկացած է այժմ կրկնակի տաճարներից, որոնց չորս կողմը միաբանների կացարաններ են եւ այլ կարերը շէնքեր՝ շրջապատուած բուրգաւոր պարիսպներով: Տաճարի հին բաժինը 1329 թուականին է շինած Չաքարիա արիիեպիսկոպոսի ձեռնտուութեամբ՝ կապտագոյն սրբատաշ քարից, աւազախառն կրաշաղախով եւ խաչաձեւ յատա-

կազմով: Սոյն շինութեան քարը բերուած է երկու ժամ հեռաւորութեան վերայ՝ Գարաբուլաղ անուամբ քարահանքից: Խաչաձեւ կաթուղիկէի մեծութիւնն միջին տրամագծերով 4 3/4 սաժ. x 4 3/4 սաժ.: Նա ունի մի խորան, երկու սեղան, հինգ լուսամուտ, իսկ գմբէթը՝ չորս լուսամուտ: Հարաւային խորանի վերեւի մասուն գաղտնի պահեստի տեղ կայ: Անսին է այս տաճարը եւ հաստատուած կամարների վերայ: Սեղանի վերայ բարձրանում է քարաշէն, քանդակագրող, գմբէթագրող խաչկալը՝ դռներով ու կամարներով: Սեղանի առաջ մասը զարդարած է գեղանի խորաքանդակ նկարներով եւ արձանագրութեամբ: Հարաւային խորանում ամփոփած կան երկու վարդապետաց մարմիններ՝ Չաքարիա եւ Եսայի անուններով՝ ի 1643 եւ ի 1751 թուեր կողմ մարմար շիրիմների տակ: Խորանների դռները զարդարած են սաղափի զարդաքանդակներով: Ներսի հիւսիսային դռի վերայ քանդակած է շինութեան հանգամանքները պատմող խոշորագիր արձանագրութիւնը. եկեղեցոյ շինուածքը շարժից բաւական վնասուել է, խաչի ձեւով ճաքճաքել: Նա մի քանի անգամ գանգակա ժամանակներում, գանգակա մարդկանց ձեռնտուութեամբ նորոգուած է: Կաթուղիկէիս դրսի մեծութիւնն է 5 x 5 x 5 սմ՝ երկարութիւն, լայնութիւն եւ բարձրութիւն: Դրսի պատուհանների շրջանակը գոյնզգոյն քարերով զարդարած է: Եկեղեցոյ տանիքը սալալատակած է, որ տեղ-տեղ խանգարուել է եւ բուսականութեամբ ծածկուել: Նոյն վիճակի մէջ են նաեւ պատերը:

Այս հին շէնքին կից կանգնած է նոր փարթսամաշէն, զարդարուն եւ գեղեցկաքանդակ տաճարը, որի հիմնարկութիւնն եղել է դարուս սկզբներում երջանկայիշատակ Բզնունի Սիմեոն արքեպիսկոպոսի հոգածութեամբ: Նոր տաճարը միանգամայն նման է ձեւով եւ կերտուածքով ու Էջմիածնի տաճարին, այդպէս եւ մեծութեամբ: Միայն ու Թաղէի տաճարը կիսաւարտ է, անշուք եւ մերկ ներսից, մինչ դրսից միանգամայն հրաշալի է: Ամբողջ տաճարը գօտիաձեւ, ժապաւէնանման քանդակներով զարդարած է, ինչպէս, օր., Մայր Աթոռի գանգակատունը: Շինութիւնն ամբողջովին սպիտակ, պանրագոյն քարից է, որ բերուած է մի ժամ հեռաւորութեան վերայ գտնուող Գրիսբուլաղ (Շաւարշան) գիւղի մօտից: Տաճարն ունի տասն եւ մէկ լուսամուտ, երեք դուռ եւ երկու սեղան՝ հիւսիս, հարաւ, գմբէթը՝ ութ լուսամուտ: Նա բարձրանում է չորս հսկայական սիւնների վերայ: Մեծութիւնն է միջին տրամագծերով 8 x 8 ս.: Պատերի բարձրութիւնն է 5 սաժէն: Չանգակատունը կիսակործան է եւ կիսատ: Տաճարի կտրան սալալատակը թերակատար է եւ բուսականութեամբ ծածկուած, ուստի միշտ կաթում է անձրեւներից եւ ձիւնից յետոյ: Այս տաճարն եւս երկրաշարժից խախտուած է, միայն թեթեւ կերպով: Արեւմտեան դրան ճակատը զարդարած է հիանալի քանդակներով: Դռան գլխին ամրացրած է մի մար-

184 Մվագյան Վ., նշվ. աշխ., էջ 25:

185 Մվագյան Վ., նշվ. աշխ., էջ 26: Ի դեպ, 1897 թ., երբ վանահայր է նշանակվում Հովհաննես վարդապետ Բազունին, Ս. Հայկունուն գրաբարտելով հեռացնում է աշխատանքից, իսկ Սկրտիչ Ա կաթողիկոսն էլ, տեղեկանալով այդ մասին, վանահորը գրում է. «Ես քեզ դիկեցի Թաղէս առաքյալ, որ քո հին մեղքերդ քավես, բայց դու դարձյալ նույն ճիվաղն ես, ի՞նչ կուզես Հայկունիէն»: Նույն թվականին Հայկունին վերադառնում է Էջմիածին: Նրա հավաքած նյութերի մի մասը, ցավոք, կորչում է պարսկական մաքսատանը դրանք բռնագրավելու հետևանքով (Նույն տեղում):

186 Հայկունի Ս., Պարսկահայք (թղթակցութիւն), էջ 587-588:

մարեայ պարսկերեն արձանագրութիւն՝ նուիրում Պարսից Աբբաս Միրզայի յիշատակին: Հարաւային, արեւմտեան եւ հիւսիսային պատերը զարդարած են զանազան կենդանիների եւ բոյսերի նկարաքանդակներով եւ բազմաթիւ արձանագրութիւններով: Արձանագրութիւններ կան նոյնպէս տաճարի ներսը՝ սիւների ճակատներին: Հին կաթողիկէն նորի համար ծառայում է իբրեւ սեղան եւ երգիչների տեղ: Հնի արեւմտեան պատը վերցրած է եւ նոր տաճարը՝ կցած հին հետ:

Վանքի արեւմտեան կողմում՝ պարսպից դուրս, առանձին շրջապատի մէջ է գտնուում տնտեսական պիտոյքների բակը, ձիաբանքը, գոմանոցը եւլն: Շրջապատի բոլոր շինութիւնները կառուցուած են կաւաքարից, հասարակ շաղախով: Խցերի մեծ մասը թաղակապ է: Արեւելեան բուրգերն եռայարկ են եւ կամարակապ: Շրջապարհապը նմանապէս շինուած է հասարակ շաղախով եւ քարով»¹⁸⁷:

ԺԹ դարի վերջերին վանքում իրականացվում են մասնակի նորոգություններ: Ծնունդով դարադաղցի, Թավրիզում և Բաքվում բնակվող Թումանյան եղբայրները, որոնք նյութապէս աջակցել էին գործին, 1901 թ. արժանանում են Խրիմյան Հայրիկի շնորհակալական կոնդակին. «Յանուն Թումանեան եղբարց յաղագս նպաստելոյ նորոգութեան վանուց ս. Թաղէի Առաքելոյ, որ յԱրտազ (Մակու)»¹⁸⁸:

1897 թ. դեկտեմբերի 15-ին Ամենայն Հայոց Սկրտիչ Ա կաթողիկոսը Թաղեոս առաքյալի վանքում դպրոց բացելու հարցին ուղղված գրութեամբ դիմում է վանահայր Հովհաննէս վարդապետին և նշում. «...Ձեռնարկեր էք վանուց մէջ մի ծաղկոց բանալ վանուց գիւղի դպրոցի համար, մի աժան գնով վարժապետ ևս գտած էք: Առայժմ բաւ է այդքան. Ձգուշացիր գիշերօթիկ աշակերտներ պահել, վասն զի դժուարին է և վանքը ձեռնհասութիւն չունի: Դասագրքեր ուզած էիք, պատրաստի գտնուածներէն դրկեցի, առ այժմ բաւական է: Այս ձմեռն անցուցէք, մինչև գարուն: Ես մօտ օրերս Տիփսիս պիտի գնամ, եթէ Աստուած յաջողէ, այն տեղէն Բաքու գնամ Ս. Թաղէի վանուց վերաշինութեան համար պիտի աշխատեմ: Եթէ յաջողեցաւ, այն ժամանակ օրինաւոր դպրոց կրնայ բացուիլ»¹⁸⁹:

1898 թ. նոյեմբերի 15-ին գրված զեկուցագրով Հովհաննէս վարդապետ Բագունին Սկրտիչ Ա կաթողիկոսին հայտնում է վանքում կատարված խուզարկության և իրենց նյութական անելանելի դրութեան մասին. «...ամսուս 7ին, սարդարի կողմանէ մեզ լուր տրուեցաւ, թէ ամիր Նիզամից հեռագիր ստացած է, որ կիրամայէ վանքէն Մամուրի խուզարկութեան ժամանակ իւր տարած ամէն մի բան՝ թէ մեր հրացաններ, թէ փամփուշտներ, ամէն ալ

պէտք է, որ սարդար Մամուրից առնէ և մեզ յանձնէ և գողցուած ապրանքների մէկին տաս վճարուի, այժմ սարդար Մամուր եղած է նրայ վրայ, որ ամիր Նիզամի հրաման ի գործ դնէ: Նաև հրամայուած էր, քանի որ սուրբ Դադի վանք սահմանագլխին մօտ է, պէտք է ոչ թէ երկու կամ չորս հրացան գտնուի նոյն վանուց մէջ, այլ թէ յիսունի չափ հրացան, 1000 փամփուշտ և նոցա գործածելու չափ մարդ ևս պահելու վանքին արտօնուած է: Սարդար իւր խնդակցութիւն յայտնեց և գրեթէ բոլոր խանխանաւաքներ ուրախացան: Քանզի ամէն ժամանակ օտարականէն գալ իրենց հայրենիք ոտնակոխ ընելով, առանց երկրի նախարարութեան մի բանի տեղ դնելու, նոցա խիստ ցաւ պատճառած էր՝ մանաւանդ վանքի վրայ եղած կեղծ կասկածներ վերցուելով մաքրուեցաւ Չերին սուրբ Օծութիւն Վեհ շնորհիւ: ...Բայց դժբախտաբար երկրիս քանի մը խաներ սարդարին հակառակելով, բայց իրար ինկած, մեծ հակառակութիւն մէջերնին ծագած ըլլալով, շարունակ Մամուրներ առանց յետ կտրուելու տեղս կլեցուին, սարդարի յակառակողներ տանելու համար: Բայց կարող չեն տանելու սոյն պատճառաւ մեր գործ յետ կը մնայ, յայտնի է Չերին սուրբ Օծութեան, որ այս մօտ երկու ամիս է, որ մենք Մաքու բերուած ենք, Մաքուայ դժոխային երկու քարափների մէջ աննշմարելի լռիկ քաղաքավարութեամբ արգելուած էինք սարդարի կողմանէ: Կետնառուծի պէս սարդար մինչ ցարդ օր եօթ գոյն կտար իւր խօսքերին, ալ չենք գիտէր, թէ ի՞նչ էր իւր նպատակ, մի գուցէ ուրիշ բարձրագոյն տեղէ մը կասկած և սպասելիք ունէր, այդ մեզ յայտնի չէր: Վեհափառ Տէր, ձիւն եկաւ, վանք երթալու մեզ անհնարին եղաւ, քանզի Մաքուայ անանցանելի ճանապարհներ խպառ գոցուեցան: Մենք քաղց ու ծարաւ, առանց մի դահեկան ունենալու այս երկու ամիս է, որ ինկած ենք Մաքու անմարդասէր, ժլատ, անկարեկից, 90 տուն անուանական հայոց մէջ ինկած, գրեթէ ամէն ալ, մանաւանդ մեծամասնութիւն լաւ կարողութեան տէր են, բայց ի՞նչ օգուտ, որ իրենց ծերունի վարդապետ, որ ազգի ընդհանուր դատի համար կը տանջուի, հալ ու մաշ կըլլայ, մի օր մի մարդ պատառ մը հաց չեն տուած նրա քաղց լեցնելու: Եթէ մեր հայրենակից լուսահոգի Գարեգին սրբազանի եղբոր որդին պ. Համազասպ և երևանցի պ. Մովսէս տեղս չըլլային, մենք մինչ ցարդ սովամահ եղած էինք, նոքայ մարդասիրաբար երբեմն մեզ կխնամէին: Վեհափառ Տէր, ...հայրաբար գթացէք ձեր նուաստ հին ատուրց չարաչար տանջուած, ծերունի նուաստ որդույ վրայ քաղցր սրտի ու հաճութեամբ, և ոչ տհաճութեամբ կամ անմիջապէս մեզ նիւթապէս օգնութիւն ձեր ողորմած ձեռք կառկառեցէք և կամ թէ ընդունեցէք սոյն վերջի հրաժարական, քանզի մեր այս անտանելի աղքատութեան տոկալ և տանել, որ այլևս մեզ անկարելի է, նամանաւանդ այլևս գործելու մեր հալեալ ու մաշեալ ոյժ ու կարողութիւն մեզ չի

187 Գառայան Խաչիկ ծ. վարդապետ, Հոդվածների ժողովածու, Ս. Էջմիածին, 2007, էջ 42-43:

188 «Արարատ», 1901, մայիս-յունիս, էջ 261:

189 ՀԱԴ, ֆ. 56, ց. 14, գ. 7, թ. 29:

գօրեր: ...Նաև պարտ կհամարեմ յայտնելու, եթե վանք ունենար մի ամենափոքր ապրուստի ճանապարհ մը ինչո՞ւ մենք Մաքուայ մէջ սովամահ պիտի ըլլայինք: Վանքի վիճակ նորէն նկարագրել և պատկերացնել աւելորդ է, մենք 120 բուսայի յետզետէ պարտ ըրած ենք վանքի վրայ ծախսած ենք, գոմէշ, եգ, գութան, սայլ ու այլ երկրագործական ապրանքներ պատրաստելու համար, մաս մըն ալ վանոց զանազան գործիքներ առնելով և ուրիշ ծախքեր հոգալու մսխած ենք, այսօր մեր ցաւերու վրայ բարդուած է նաև պարտատէրերի ամէն օրեայ մեր գլուխ հանած խայտառակութեամբ, վանքին չկա այնպիսի մի բան մը, որ ծախենք, պարտքեր կոծենք, երեք հատ գոմէշ, երեք եգ, հազիւ ձեռք բերած ենք, եթե նա ալ ծախուի, այլևս չէ պետք այդ հնադարեան պատմական անօգուտ վանք, վանք մնայ և մարդ մէջ բնակուի, մենք անցեալ աշուն և գարնան երեսուն սօմար ցորեն թէև ցանած էինք, յոյս մեծ ունէինք, որ այս անցած կալին առնուազ չըսենք 300, այլ թէ 160 սօմար արդիւնք վերցանելու էինք, բայց ինչպէս երկրիս բոլոր բերք նուազ համարեայ թէ չկար, նոյնպէս վանքին ընդամէն 56 սօմար ցորեն եկաւ նոյն 56 սօմարից 10 սօմար ...առաջուլախան տարաւ իւր պարտուց տեղ, մնացածէն 4 սօմար ցանեցինք, իսկ մնացած մաս խօտաղի, մշակի, մանջալի և այլ ծառաների վարձ տրուեցաւ, երկու ամսուան ուտելու հաց հազիւ մնաց, մի ափ գարնան ոչ ուտելու և ոչ ցանելու չի մնայ, ուրեմն թշուառ ծերունի վարդապետ ի՞նչ ընէ, արդարև, եթե վանք մի տեղէ մը ամենափոքր ապրուստի մը ճար ըլլար, այսքան ալ երես չէինք դներ անտարակուս մեծ ցաւ ունեցող բժիշկի դուր կտրած թախանձելէ չի դադարեր, քաղցած լիոց տուներ կոեզերի: Մենք ալ կը պատկառենք, այսքան ձերին Սուրբ Օծութեան թախանձել օգնութիւն խնդրելէ, աւելի լաւ է բարեհաճիք մեր նուաստի յետ ...ընել, քան թէ այսքան թախանձանաց նեղութիւն քաշել, և մենք ալ յուսահատութեամբ հալ ու մաշ չըլլամք: Դժմարիտ է այս անգամ, երբ Մաքու բերուեցանք, դիւանի գործ մի կողմէն, պարտատէրներու մեզ տուած նեղութիւն միւս կողմէն, վանքի աղքատութեան անկեալ վիճակ մի կողմէն, այս ամէնի ձեռքում նեղուելով ուզեցինք յանկարծ զիշերանց խոյս տալ դէպի Սուրբ Աթոռ Ձերին Սուրբ Օծութեան կամ պատժո, կամ գթութեան յանցն առնելով, բայց մտածելով քանի որ վանոցս խուզարկութիւն մեր դատական խնդիր Ձերին Վեհափառութեան շնորհիւ նպաստաւոր և բարեհաջող ելք ունեցաւ, երբ ապրանքներ վերադարձունին և կորցուածների մասին կարելի է քննիչ գայ, զմեզ նոյն տեղ չըզտնէ, ապրանքներ որոյ պիտի յանձնուի, և քննչի դէմ ո՞վ պիտի կանգնէ կորսուած ապրանքներ հաստատէ, այս ամէն մտաբերելով լաւ համարեցինք կրկին վանք վերադառնալ, պարտատէրերին համօգելով, թէ ահա նորէն կը դիմեն Նորին Սուրբ Օծութեան հայրախնամ ողորմած

սրտին, որուն համար ահա վանոցս պահապան մօկացի Մանուկ մեր նամակներ իրէն յանձնելով ուղարկեցինք ի յոռու Ձերին Վեհափառութեան, մեծախոյս եմ, որ այս անգամիս Ձերին հայրական մխիթարութիւն մեր նուաստութիւն բերելով մեր վիատեալ սիրտ պիտի մխիթարուի, ապա թէ դատարկ յետս դառնայ այս կողմեր մնալ այլևս մեզ անկարելի է, ձմեռ ալ չլլայ, պիտի խոյս տամ դէպի Սուրբ Աթոռ, ինչ որ ալ ըլլայ այլևս Ձերին հայրախնամ ամենագութ ողորմած կարեկցութեան ապաւինելով անհամբեր սրտի մնամ խնդանուէր աղօթից կարօտ Ն.Խ.Ծ. վշտալի Յովհաննէս վարդապետ Բագունի վանահայր Սուրբ Թաղէի Առաքելոց անկեալ վանոց որ ի Արտագ»¹⁹⁰:

Թաղէու առաքյալի վանքը Ի դարի սկզբին. ԺԹ դարավերջին և Ի դարասկզբին որոշակի քայլեր են արվում վանքում դպրոց բացելու ուղղությամբ¹⁹¹:

1900 թ. վանք այցելած Արտապատականի թեմի առաջնորդ Սահակ եպիսկոպոս Այվատյանն արձանագրում է վանքի անմխիթար վիճակը և բարձրացնում անհապաղ նորոգության խնդիրը. «Եկեղեցին երկու մասից է շինւած, հին և նոր...: Հինը սև քարից շինւած է և բաւական հաստատուն շինութիւն է, սեղանն էլ սրա մէջ է շինւած, բայց այնուամենայնիւ շարժից պատերը ճեղքւած են և թեմի վրայ հարաւային կողմից պատը շարժից բաժանւած է, իսկ նոր շէնքը սպիտակ փուխր աւազաքարից է, աշխատութեամբ շինւած Սիմէօն եպիսկոպոսի բաւական գեղեցիկ ճարտարապետութեամբ շինւած և դրսի պատերը զարդարւած են զանազան կենդանիների, թագաւորների և զինանշանների նկարներով, ինչպէս լուսանկարն էլ ցոյց է տալիս, բայց զմբէթից սկսած մինչև եկեղեցոյ հիմը նորոգութեան պէտք ունի, պատերը մի քանի տեղով, վերից սկսած մինչև եկեղեցոյ հիմը նորոգութեան պէտք ունի, պատերը մի քանի տեղով, վերից սկսած մինչև եկեղեցոյ հիմը ճեղքւած է: Դժբախտ հանգուցեալ Սիմէօն եպիսկոպոս չի կարողացել իրէն սկսած շինութիւնը աւարտել, եկեղեցոյ տանիքը չի սալաշատակած, իսկ զանգակատունը մինչև առաջի կամարը շինելուց յետոյ վախճանել է: Իսկ սրան յաջորդող անարժան անձանց անհոգութեամբ ձիւնի և անձրևի տակ առանց այն ալ արդէն խոնաւութեան չը դիմացող այդ քարերը փշուրելով-փշուրելով թափուել են և օր մը բոլորովին հիմնաշատակ պիտի լինեն: Այդ նոր եկեղեցոյ ներքին ճարտարապետութիւնը շատ փառաւոր է. պէտք է ամենայն տիպի ճեղքածքները շինելուց յետոյ, եկեղեցոյ տանիքը սալաշատակել և զանգակատունը պարզ ոճով մը լրացնել: Եկեղեցոյ չորս կողմը քանի հատ մեծ և փոքր սենեակներ կան, որը պարզ առաստաղով, կան որ կամարակապ են շինւած: Բացի մի քանի-

¹⁹⁰ Նշվ. գործը, թ. 43-44 և շրջ.:

¹⁹¹ **Ֆրանգեան Ե.**, Արտապատական, էջ 119:

սից, միսները ոչ դուռ ունեն, ոչ պատուհան, գրեթե կարող են ըսել քարուքանդ վիճակի մեջ է: Դրանց նորոգութեան համար իմ կարծիքով պետք է անպետքները քակել և պետք եղածի չափ շնորհքով շէնք մը շինել: Այս շինութիւններու նորոգութեանց համար Չերդ վերհաստատութեան հրամանին համաձայն այո՛, այստեղ մի ժամ հեռաւորութեան վրա կը գտնուին սև և սպիտակ քարերի հանքեր, բայց իմ խոնարհ կարծիքով, աւելի լաւ է սև քարը միայն գործածել և սպիտակ ամենևին չը գործածել: Նոյնպէս և կիր, աւագ մոտը կը գտնուին: Բայց այստեղ այնպիսի վարպետներ չը կան, որոնք կարողանան այնպէս նորոգել, որ գոնէ հին շինութեան ճարտարապետական ձևը պահպանին և շինուածքն էլ մի բանի նման լինի: Վարպետներ կան Սալմաստում, Հին քաղաք կոչուած գիւղում, որոնք շատ քիչ են, մի քանի հոգի միայն և այն էլ ո՛չ այնքան մաքուր գործ անողներ: Ուրեմն վարպետներ, քարտաշ, հիւսն և երկաթագործ, ինչպէս նաև իսկիլէի (իմա՛ փայտամած, Ա. Հ.) անհրաժեշտ փայտը և այլ շինելիքի պէտք լինելիք փայտը և երկաթը պէտք է Ռուսաստանից բերել տալ: Փայտի համար, Չերդ վերհաստատութիւնը դիմելու լինել կառավարութեանը, պէտք լինելիք փայտը կարելի էր Կարսի Սողանլուի լեռներից Արագ գետով դիւրութեամբ փոխադրել: Այս բոլոր շինութեանց նորոգութեանց համար գնալիք ընդհանուր ծախսը 10-15 հազար ռուբլու չափ ենթադրում են: Եթէ բոլոր պէտքերը պատրաստ լինեն, այստեղ իհարկէ համեմատաբար աւելի քիչ ծախս կը գնար: Բայց որովհետև չը գիտեն, Ռուսաստանից վարպետների, փայտի և երկաթի արժեքները չը գիտեն, դրա համար ծախսերը մի քիչ չափազանցուած ենթադրած լինեն»¹⁹²:

1901 թ. փետրվարի 20-ին վանքի կառավարիչ Մեսրոպ Ավետիսյանը կաթողիկոսին գրում է, որ «...վանքի պարտքերը փակելու համար 200 թուրքի է վերցրել գրաբեր Մարգար Միրզոյանից, խնդրում է վճարել: Նշում է և ջրաղացի կառուցումն ու այլ տնտեսական ընթացիկ գործերի մասին»¹⁹³:

1902 թ. վանահայր «...Գէորգ Վրդ. Նալբանդեանն եկաւ Մակու, եւ վանքին ծանօթանալուց եւ գործերը կարգի բերելուց յետոյ՝ գնաց իր վիճակին պատկանող Խոյ քաղաքին այցելութեան»¹⁹⁴:

Գևորգ վարդապետի՝ Ի դարասկզբին կազմած «Տոմարի հաշիւների բովանդակութիւնից պարզում է, որ ամեն տարի նորոգութեան են ենթարկւել տաճարն ու իրեն յարակից շէնքերը»¹⁹⁵: Մեկ այլ աղբյուր ևս հավաստում է վանքում Գևորգ վարդապետի

տի իրականացրած նորոգութիւնների մասին. «Դաշնակցութիւնը նիւթական միջոցներ տրամադրեց վանահօր, որ գործի լծուելով վանքը նորոգեց, նոր սենեակներ շինել տուաւ, ջրաղացը գործի դրաւ և հինգ վեց տուննոց գիւղ մը հաստատելով, կարճ ժամանակուան ընթացքին առաջադրուած նպատակին համապատասխան վիճակի մը հասցուց այդ դարաւոր հաստատութիւնը»¹⁹⁶:

Նույն ժամանակ որպէս փոխվանահայր է հիշվում Գարեգին վարդապետը, որը ձեռնարկում է վանքի դպրոցի կառուցումը (ի դեպ, դպրոցի շինարարության համար պատուհանների շրջանակները և ապակիները բերել են Խոյից)¹⁹⁷:

1902 թ. մայիսի 14-ին Ամենայն Հայոց Սկրտիչ Ա կաթողիկոսը գրութեամբ դիմում է Մակվի Ալի Դուլի Սուրբուզա խանին՝ խնդրելով աջակցել վանքի վերանորոգման համար ուղարկված երկու վարպետներին. «Գրութեանս մատուցանողներն են Ռուսաստանցի երկու քարտաշ վարպետներ Սկրտիչ և Կարապետ, որոնց ես խրկեցի այդտեղ նորոգելու Ս. Թադէոս Առաքելոց տաճարի խարխուլ տեղեր և ընդհանուր հաշիւ ներկայացնելու ամբողջ վանքի վերանորոգութեան մասին և որոնք մի քանի ժամանակ պիտի ապրին վանքում մինչև նորոգութիւնները վերջացնել: Յայտնելով այս մասին Չերդ Վսեմութեան՝ կը խնդրեմ յատկապէս պէտք եղած պաշտպանութիւն և աջակցութիւն չխնայել նոցա մինչև նոցա վերադարձը:

Աղօթելով առ բարձրեալն Չերդ քանկագին առողջութեան և երկարակեցութեան համար՝ յանձնում են Չեր բարեխնամոց և հայրական պաշտպանութեան մեր հնադարեան սրբավայրը, նորա վանահայր Գէորգ վարդապետին և Չեր հաւատարիմ հպատակ հայերին, որոնց են հոգացող և գլուխ հոգևոր»¹⁹⁸:

Նույն թվականի հուլիսի 12-ին Սկրտիչ կաթողիկոսը հանձնարարում է Եղիշէ Ծ. վարդապետին այցելել Թադէոս առաքյալի վանք և ուսումնասիրել նորանշանակ վանահօր, վանքի և ժողովրդի փոխհարաբերությունները. «Ի նշանակելն մեր վանահայր վանուցն Ս. Թադէոս Առաքելոց Արտագու, որ ի Մակու գաւ. Գէորգ Ծ. վարդապետն Նալբանդեան, ի նկատ առեալ զխոյնայի դրութիւն վանուցն և ծառայողաց նորին, որպէս և գերթնեկութիւն անցորդաց, գաղթականաց և անդ աշխատաւոր վարպետաց յղելոց ի մերոյս կողմանէ, մեք կարգադրեցաք ենթարկել վանահայրութեան վանուցն զվիճակն Խոյի և Մակուայ գիւղօրէիք իւրովք, զի ժողովեալ զպտղի արդիւնս և զայլ հասոյթս հոգացին զծախս ինքեանց, տալով միայն տարեկան հաշիւն Առաջ-

192 ՀԱԴ, ֆ. 56, ց. 15, գ. 417, թ. 60:

193 Մատենադարան, ց. 46բ, Խրիմյան կաթողիկոսի արխիվ, քոթ. 111, վավ. 45:

194 Հանգոյց Ն. (Աղբայրան Նիկոլ), Մամսնի յուշերը, «Հայրենիք», Պոսթրն 1924, № 7, էջ 139-140: Ի դեպ, Գևորգ վարդապետի ջանքերով Խոյում դպրոց է բացվել:

195 Յակոբեան Է., Ս. Թադէի վանքը, էջ 31:

196 Սահակեան Ա., Դիւցազնական Ուրֆան եւ իր հայրողիները, Պէյրոթ, 1955, էջ 583: Հմմտ. նույն տեղում, էջ 586:

197 Մալխաս (Հովսեփյան Արտաշէս), Զարթօնք, հ. Բ, Պոստոն, 1933, էջ 215, տե՛ս նաև հ. Ա, Պոստոն, 1933, էջ 91, 92:

198 ՀԱԴ, ֆ. 57, ց. 3, գ. 30, թ. 60ա շրջ. էջ 61:

նորդարանիդ իբրև կեդրոնի թեմին: Յայտնելով զայսմանն Ձեզ, պատուիրենք զի ի պատահելն ի կողմանն վիճակայնոց տեղոյն դատ ինչ և կամ խնդիր յԱտեանս Դավրիժոյ մարդասիրաբար յանձն առջիք իբրև թեմակալ վիճակին պաշտպանել առ դրունս պարսիկ պաշտօնէից, և ի մեկնելն Ձեր ի վիճակոյ յայցելութիւն հանդիպեսցիք նաև ի Խոյ և ի Մակու և անձամբ ծանօթասցիք ժողովրդեան և ստուգեսցիք զյարաբերութիւն ընդ վանուցն և վանահօրն»¹⁹⁹:

1903 թ. ականատեսը վանքի վերաբերյալ գրում է. «Բակի մէջտեղը կը բարձրանար պատմական եկեղեցին: Խորանը յարակից մասերով նախնական շէնքի մը մնացորդն էր, տասնեակ մը դար առաջ կառուցուած: Մուտքի մասը, բարձրադիր զանգակատան հետ, 18-րդ դարու շինութիւն մըն էր, ճերմակ կակուղ քարէ շինուած եւ արտաքուստ՝ գեղատեսիլ քանդակներով զարդարուն:

Ընդարձակ բակին մէկ կողմը նոր շինութիւններն էին՝ դարպասի քովի թոնրատունը, մառանը եւ նոր շինուած դպրոցի երկու սենեակները: Իսկ եկեղեցիի դրան դիմաց, կարգով շարուած էին հին շարք մը խուցեր, կիսաւեր վիճակի մէջ: Բակի ճակատը եւ մէկ կողմը, իրարու քով, շարուած էին միաբաններու յատուկ խուցերը: Այդ խուցերէն մեծ մասը բոլորովին պարապ կը մնար. մէկ երկուքը կը գործածուէին որպէս յարդանոց, ցորենի ամբար, խոտնոց ու պահեստ:

Հեռաւոր անցեալի մէջ Թաղէոս Առաքեալի վանքը ունեցեր է բազմանդամ միաբանութիւն, հասութաբեր կալուածներ եւ սեփական տասնեւչորս գիւղեր, որոնք ժամանակի ընթացքին յափշտակուեցան տիրող խաներէ, քիւրտ բէկերէ: Մինչեւ 1828 թուականը, երբ տեղի ունեցաւ Խոյի եւ Մակուի հայութեան զաղթը դէպի Արարատեան Դաշտ, Թաղէոս Առաքեալի վանքը Ատրպատականի թեմական կեդրոն կը համարուէր:

Տարիներու ընթացքին, սակայն, հռչակաւոր վանքը անշքացավ, թեմական կեդրոնը փոխադրուեցաւ Թաւրիզ, միաբանները ցրուեցան եւ նախկին շէն վանքէն մնաց խեղճուկ վանք մը, պատմական արժէքով միայն հարուստ:

Միաբաններու խուցերը քարուկիր, կամարակապ փոքր սենեակներ էին, խոշոր քարերով սալալատակուած, ուր մարդ հազիւ կրնար բան մը որոշել: Ամէն խուց մէկ պատուհան ունէր, հազիւ կէս ոտք լայն եւ երկու ոտք երկարութեամբ, ուրկէ եկած լոյսը անյաջող կերպով կը կռուէր ներսի խաւարին հետ: Այդ խուցերը այնքա՛ն ցուրտ, անհրապոյր ու մութ էին, որ հոն բնակելու գաղափարն իսկ սարսափ կրնար պատճառել մարդու:

Եկեղեցին եւ շրջապատի ամբողջ շինութիւնները շրջափակուած էին հաստ պարիսպով մը, որ

միաժամանակ խուցերու ճակատի պատն էր: Պարիսպը գիւղի կողմէն թէւ հազիւ քսան ոտք բարձրութիւն մ'ունէր, բայց երեք կողմերէն կախուած էր ձորի վայր եւ երբեմն տեղեր մինչեւ յիսուն ոտք ուղղածիզ կը բարձրանար՝ սկսելով ձորի յատակէն, ուր փոքր առու մը կլկլալով կը հոսէր դէպի վանքի ջաղացքը»²⁰⁰:

Նույն թվականին Գևորգ Ժ. վրդ. Նալբանդյանը դիմում է Սկրտիչ Ա կաթողիկոսին ռուսական կառավարության վճռի դեմ Մակուի և շրջակայքի հայ բնակչության մէջ առաջացած բողոքի առնչությամբ. «...ս. Էջմիածնի և տեղոյն համօրէն վանօրէից և եկեղեցեաց շարժական և անշարժ կալուածոց անարդար բռնաբարութեանց դժբաղդ լուրը կայծակի արագութեամբ տարածուեցաւ ս. Թաղէի Առաքելոյ վանուցս թեմի ազգայնոց մէջ, արտերնին համակ խոցուած նուաստիս հանրագրութիւններով՝ միահաղոյն կը բողոքեն ռուս կառավարութեան բռնակալութեանց դէմ...: Թէմիս հանրագրութիւններն ներփակած են, որք են Մակուէն, Քիշմիշթէփէէն, ս. Թաղէի վանքի գիւղէն, Խոյէն, Մէլոսվայէն, Տիգէ, և Շուա, և Մահլազան և այլն գիւղերէն»²⁰¹:

1904 թ. վանքի և 3 անձից բաղկացած միաբանության վերաբերյալ գրվել է. «...ան հայկական ուժով է շինուած, ինչպէս մեր բոլոր վանքերը, բայց անոր մէջ մի այլ քաղցրութիւն կայ. իր քանդակները, իր զարդանկարները մինչեւ այդ տեսածներուս ոչ մէկուն կը նմանին: ...Վանքին մէջ շատ սենեակներ կային, բայց քիչերն էին բնակելի: Միաբանութիւնը բաղկացած էր աչքերը ցաւոտ պառաւ տնտեսէ մը, ջրաղացպանէ մը, որ միաժամանակ ծառայ էր, տիրացու եւ բոլոր գործերուն հասնողը եւ վարդապետէ մը (իմա՝ վանահայր Գևորգ Նալբանդյան, Ա. Հ.), Պուլկարիայէն եկած. անոր աչքերն ալ ցաւոտ էին...»²⁰²:

Նույն թվականին վանքն ուխտավոր այցելուներ չունէր, քանի որ «...Եթէ գային իսկ, օթեանելու տեղ չունէին եւ ստիպուած գիւղին մէջ պիտի պատսպարուէին: Վանքի նախապէս շինուած հիւրանոցները քանդուած էին եւ վարդապետը բնաւ միտք չունէր զանոնք վերանորոգելու: Կային նորոգուած միայն երկու սենեակ...»²⁰³:

1904 և 1906 թթ. վանք այցելած Արամ Մանուկյանն իր հուշերում գրում է. «Նրա (իմա՝ վանահայր Գևորգ Նալբանդյանը, Ա. Հ.) օրով վանքը շէնացել էր. մի նոր ջրաղաց էր շինել, նոր առու հանելով. հին եւ նոր ջրաղացի համար քարեր էր բերել տունէ հին Նախիջեւանից Ջուլֆայի վրայով մինչեւ վանք:

200 Մալխաս, Չարթօնք, հ. Բ, էջ 216-217: Հմմտ. նույնի՝ Ապրումներ, հ. Ա, Պէյրութ, 1956, էջ 289-290:

201 Վաւերագրեր հայ եկեղեցու պատմութեան, գիրք Է, էջ 151:

202 Ռուբէն (Տեր-Մինասյան Ռուբէն), Հայ յեղափոխականի մը յիշատակները, հ. Ա, Թեհրան, 1982, էջ 315:

203 Նշվ. աշխ., էջ 322:

199 Նշվ. գործը, թ. 105, թողօն, ձեռագիր:

Վանքի մէջ մի քանի սենեակներ էր շինել տուել: Իհարկէ, այս բոլորն անու՛մ էր մասամբ կուսակցութեան միջոցներով եւ մասամբ էլ հանգանակութիւններով Խոյ, Սարմաստ, Թարիզ եւ այլն, ո՛ր կրկին մերոնք էին կատարում այդ հանգանակութիւնները: Բայց եւ այնպէս նրանից առաջ էլ այդ բոլորը եղել է. եւ ոչ ոք, բացի իր անձնական գործից, ոչնչով չէր հարստացրել վանքը: Նրանից յետոյ վանքը նորից քանդուեց»²⁰⁴:

Նոյն ժամանակ նաև Երկրից Կովկաս անցնող Կոմսը (Վահան Փափազյան), լինելով վանքում, նշում է. «Հիանալի էին ալեւոր, 5-րդ կամ 8-րդ դարէն բոլորովին անեղծ՝ զարդարուն մնացած եւ նետի մը պէս ուղղուած կապոյտ երկինքին՝ գեղեցիկ եւ միաձոյլ գմբէթը եւ սլացիկ պատե՛րը, հրաշալի բարձրաքանդակ ծաղիկներով, ողկոյզներով ու դեմքերով,– թանգարան մը կարծես, որ չորս կողմէն, կը գրկէր լայնանիստ գմբէթը: Աջ կողմը քանի մը սենեակներ՝ պաշտպանուած պարիսպներով»²⁰⁵:

Կյանքի վերջին տարիներին Թաղեոս առաքյալի վանքում ապրել և հեղափոխական գործունէություն է ծավալել հայ ազգային-ազատագրական շարժման նշանավոր գործիչներից Մոկացի Հարությունը (Ախպեր Հարություն)²⁰⁶: Վախճանվել է 1902 թ. և ամփոփվել վանքի գերեզմանատանը:

1904 թ. օգոստոսին վանքում է եղել Մուրադ Սեբաստացին և պատին՝ արտաքուստ հիշատակագրել է.

«Մուրատ Սեբաստացի
1904 – Օգոստոս ...
Անցանք մենք ընդ հուր և ընդ ջուր,
Իսկ ես կ'ըսեմ՝ նաև ընդ արին,
Եւ նորեն կ'երթանք դէպի հուր եւ արին...»²⁰⁷:

204 Արամ, Յուշեր, «Հայրենիք», Պոսթըն, 1923, № 3, էջ 51: Տե՛ս նաև Արամը (Արամի յուշերը), էջ 173:

205 Փափազեան Վ., Իմ յուշերը, հ. առաջին, Պոսթըն, 1950, էջ 382-384:

206 Մոկացի Հարությունը ծնվել է 1860 թ. Մոկսի Հաղին գյուղում: 1894 թ. արդեն Հ.Յ. Դաշնակցության անդամ էր: 1896 թ. հունիսին մասնակցել է Վանի ինքնապաշտպանության կռիվներին: 1897 թ., Խանասորի արշավանքի ժամանակ նշանակվել է հետևակ գործերի հարյուրապետ, սակայն արշավանքից հետո «մեկուսացաւ և ապա անցաւ Արտազի Ս. Թաղէի վանքը՝ յեղափոխական աշխատանքներ կատարելու և Երկրի հետ կապ պահպանելու պարտականութեամբ: Ջինատար խումբեր, ռազմիկներ, սուրհանդակներ, գործիչներ և այլն, որոնք Ս. Թաղէի վանքը կու գային, Ախպերն էր որ կ'ընդունէր, կը պահէր, կը խնամէր և ապա ճամբու կը դնէր հարկ եղած ուղղութեամբ: Այս աշխատանքը կատարեց մօտ հինգ տարի... Ծանր հիւանդութիւն մը բոյն դրած էր իւր սրտին մէջ, մինչև որ 1902-ի Յունիսի 25ին, Դ.շ. առաւօտ, Ս. Թաղէի վանքի հիմնաւորը կամարներուն տակ փչեց իւր վերջին շունչը և թաղուեցաւ վանքի գերեզմանատան մէջ» (Վասպուրական. Վան-Վասպուրականի ապրիլեան հերոսամարտի տասնեւհինգամեակին առթիւ 1915-1930, Վենետիկ, 1930, էջ 356-357: Տե՛ս նաև «Դրոշակ», 1902, էջ 152-153):

207 Վարանդեան Մ., Մուրատ, Պոսթըն, 1931, էջ 103: Տե՛ս նաև Գևորգյան Հ., Սեբաստացի Մուրադ, Երևան, 2005, էջ 88:

Ի դեպ, 1905 թ. Վանք գյուղի տեր Շուջան տուրքանն անվտանգությամբ է վերաբերվել հայերին՝ զենք գտնելու մտադրությամբ մի քանի անգամ խուզարկելով վանքը²⁰⁸:

1910 թ. քեմի առաջնորդ Կարապետ եպիսկոպոսի վկայությամբ՝ վանքը գտնվում էր անմխիթար վիճակում, և առաջին հերթին անհրաժեշտ էր տանիքի վերանորոգումը²⁰⁹:

1911 թ. հունիսի 17-ին «Առաջադրութեամբ յայտնուեց Ատրպատականի Հայոց առաջնորդ Տ. Կարապետ եպիսկոպոսին, թէ հեռագրուեց Կովկասի Պ. Փոխարքային Ատրպատականի և յատկապէս Ղարադաղի ու Մակուայ շրջանի հայերին և Ս. Թաղեոս առաքեալի վանքին պաշտպանութիւն ցոյց տալու համար հարկաւոր ցուցումներ անել Թարիզի գեներալ-հիւպատոսին»²¹⁰:

Թաղեոս առաքյալի վանքը Երկիր տանող դարպաս. «Կողմացած հարևան վանքի զուտ հայաբնակ գիւղով, շրջանի պարսիկ գիւղերէն, ան թէև արժէքաւոր մեկնակէտ մըն էր, եւ որպէս այդպիսին անգնահատելի օգտակարութիւն մունեցաւ, բայց իր դիրքի բերումով, առանց հայաբնակ շրջաններու, անոր դերը սահմանափակուեցաւ որպէս անցողական կայան մը լինելու մէջ»²¹¹:

ԺԹ դարավերջից մինչև Առաջին աշխարհամարտը Թաղեոս առաքյալի վանքն Իրանից «էրգիր», մասնավորապէս Վասպուրական անցնող ֆիդայական խմբերի համար կարևոր տարանցիկ հենակէտ էր՝ հայ հեղափոխական շրջաններում հայտնի Մենավոր կամ Մենավորի վանք անվամբ: Այդ խմբերին մեծ օգնություն է ցույց տվել Ընծայր ծածկանունով հայտնի վանահայր Գևորգ վարդապետ Նալբանդյանը²¹²: 1897 թ. հուլիսի 20-22-ին՝ Արևմտահայաստան երկրորդ անգամ անցնելու ճանապարհին, զորավար Անդրանիկ Օզանյանն իր ընկերների հետ հանգրվանում է վանքում և հանդի-

208 Минорский В., նշվ. աշխ., էջ 26:

209 Վաւերագրեր հայ եկեղեցու պատմութեան, գիրք ԺԶ, էջ 175: 210 «Արարատ», 1911, էջ 523:

211 Մախսաւ, Ապրումներ, հ. Ա, էջ 150: Վանքի մասին՝ որպէս զինատար խմբերի կենտրոնատեղի, նշվել է նաև. «Թաղեոս Առաքեալի վանքը գտնուում է Մակու, պարսկա-թուրք սահմանագլխի վրայ, Արադային սահմանակից, թուրքական Կարէնի մեծ գիւղից մեկուկէտ ժամ հեռու, իսկ թուրքական սահմանից ձիով վեց ժամ հեռաւորութեան վրայ: Խոյից մինչև վանք 14 ժամուայ ճամբայ է ձիով, այն էլ լաւ բշտելու պայմանով: Ո՛չ մի հայ գիւղ չկայ ճանապարհին: Այնպէս որ Խոյից վանք պէտք է երթալ մի շնչով, մի գիշերուայ մէջ: ... որովհետև գնացողները զինատար կամ ռազմամթերք տանող խմբեր են լինում, որոնք չեն ուզում ընդհարումներ ունենալ Գորելի ձորի եւ Գեարուկի (կիրճ) մէջ ապրող շատ ռազմիկ քրդերի եւ թուրքերի հետ» (Արամ, Յուշեր, «Հայրենիք», Պոսթըն, 1922, № 2, էջ 31: Տե՛ս նաև Արամը (Արամի յուշերը), էջ 167-168):

212 Այդ դեպքերի մանրամասնությունները տես Ռաբրէն, Հայ յեղափոխականի մը յիշատակները, հ. Ա, էջ 315-339: Արամ, Յուշեր, «Հայրենիք», Պոսթըն, 1923, № 3, էջ 49: Տե՛ս նաև Արամը (Արամի յուշերը), էջ 169:

պում Հնչակյան կուսակցության նշանավոր գործիչ Փարամազին, որն այստեղ էր եկել 30-33 հոգուց բաղկացած զինյալ խմբով՝ «էրզիր» մուտք գործելու մտադրությամբ²¹³:

1902 թ. մայիսին Արևմտյան Հայաստան անցնելու համար մի քանի օր լինելով Թաղեոս առաքյալի վանքում՝ Սարգիս Օհանջանյանը (Ֆարիատը) գրել է, որ այդ վանքը ծառայում էր թե՛ որպես ժամանակավոր կացարան հայ հեղափոխականների համար և թե՛ կարևոր դեր էր խաղում ռազմամթերք փոխադրելու գործում²¹⁴:

1904 թ. հոկտեմբեր-դեկտեմբեր ամիսներին վանքում էր մնում Արամ Մանուկյանը, որին «Ուշ լինելու և յարմար վալատ չլինելու պատճառով, ...չի յաջողում վանքից անմիջապես ճանապարհուել դեպի Վան: Ժամանակը զուր չի անցնում: Օգտուելով հանգամանքից՝ Արամը սկսում է ծանօթանալ կուսակցական գործերին, ուսումնասիրում է վանքի կատարած դերը, փոխադրության ձեռքը, դեպքերն ու դեմքերը»²¹⁵: Ի դեպ, վանքի խցերից մեկում զենք պահելու համար պատրաստել էին թաքստոց²¹⁶:

Հայ ազգային-ազատագրական շարժման մեջ վանքի կատարած փոխարին դերի վերաբերյալ գրվել է նաև, որ «Թաղեի վանքը... Երկիր ռազմամթերք և մարդ փոխադրող ամենախոշոր խողովակն էր: Խոյից վանք ռազմամթերքը փոխադրել ենք...մեր զինատար խմբերով, կամ վանքի քարաւաններով՝ վանքի ապրանքներ անուան տակ: Մի քանի փորձեր են եղել Շահթախթից կամ Ղամարլուից ուղղակի վանք ապրանք տեղափոխելու, քողերի կամ թիւրքերի միջոցով...:

Թաղեի վանքը Վանի յեղափոխական, ազգային-հասարակական-կրթական գործունեության գլխատր նաահանգիստն էր: Վանը՝ բռնակալութեան ժամանակին՝ առաջադիմութեան, յեղափոխական գործունեութեան և գործիչների բազմութեան մեծագոյն մասը պարտական է այս վանքին, որ ճակատագրի մի բարեբախտ դիպումով ընկել էր մնացել է այս հոծ քրդութեան և թրքութեան մեջ, իբրև մի փրկութեան ովասիս»²¹⁷:

1905-1906 թթ. վանք այցելած Կոմսը գրում է, որ վանահայր Գևորգ վարդապետի «...գլխատր և իրական աշխատանքն էր Արաքսի այն կողմն և Մալմաստեն եկող զինամթերքը տեղադրել պատրաստուած գաղտնարաններու մէջ, որոնք հետզհետէ կը դրկէր Երկիր զինատար խումբերու միջոցով

կամ, աւելի յաճախ, ձիեր, էշեր բեռնաւորելով՝ կայանէ-կայան փոխադրել կուտար: Առաջին կայանն էր Կարանի պարսկական գիւղաքաղաքը, որ շինուած էր համանուն դաշտին մէջ և կայանն էր Էրզրում-Պարսկաստան առետրական ճամբուն վրայ: Այդտեղ, հայ խանութպանի քով ցորեկ մը կը հանգստանային և հետեւեալ գիշերը ապրանքները ներս կ'երթային Նազարավա-Խաչան կամ Չիպուխը և անկից դեպի Բերկրի: Հաւատարիմ և նուիրում օգնական մը ուներ վարդապետը՝ Թաթոսը՝ հնամեայ սպասաւորը վանքի: Անոնցմէ գատ, 1-2 տնտես պառաւներ և մեր զինուորներէն իբր պահակ և պահապան վանքին, 2-3 հոգի միշտ հոն էին: Այս էր ամբողջ «միաբանութիւնը»²¹⁸:

1907 թ. գյուղացիական ապստամբությունից հետո՝ սեպտեմբերին, «Թաղեի վանքի և նրա հայաբնակ գիւղի պահպանութեան ապաւինած ու հայ կռուողներով պաշտպանուած բազմաթիւ քիւրդեր ու թիւրքեր ազատուեցին կոտորածից, Սարդարը նրանց խնայեց հայերի խաթրին, բայց շատ էլ հաճելի չեղաւ նրան հայերի այդ արարքը...»²¹⁹:

Թաղեոս առաքյալի վանքը Եղեռնից մազապուրծ հայերի պատասպարան. 1915 թ. սկզբին պարսկա-թուրքական սահմանին գտնվող հայկական երեք գյուղերի «տղամարդերը սրի քաշուած են Քիւրտերու կողմէ: Ողջ մնացողներն ապաստանած են Ս. Թաղեոսի վանքը»²²⁰:

1915 թ. գարնանը, երբ Վանի նահանգի Սարայ գավառի Հասան, Թամրան, Ավգարիկ, Վերին և Ներքին Ախուշիկ հայաբնակ գյուղերը ենթարկվում են քրդերի հարձակմանը, «մարդոց մեծ մասը կոտորելով, կիները կը բռնաբարեն», նշյալ գյուղերի ողջ մնացած հայերի մի մասը «Ս. Թաղեոսի վանքը կը լեցուի, և միւս մասն ալ Մակու կապաւինի»²²¹:

Թաղեոս առաքյալի վանքի ինքնապաշտպանությունը. Առաջին աշխարհամարտի վերջին շրջանում՝ 1918 թ. ապրիլ ամսին, ռուսական զորքերի նահանջից հետո, թուրքական զորաբանակները մտնում են Ատրպատականի, մասնավորապես Արտազի սահմանները: Մակվի սարդար Ալի Ղուլի Մուրթուզա խանի թույլտվությամբ, քաղաքապետ Կարաբեկ Շամշադին խանի ցուցմունքով, Երևանից ու Նախիջևանից գաղթած տարագիրների (մուհաջիրներ) և Մակվի գավառի թուրք ու քուրդ բնակչության մի մասի աջակցությամբ հունիսի

213 Անդրանիկի յուշերը, «Հայրենիք», 1930, № 6, էջ 121-122:

214 **Օհանջանեան Ս. (Ֆար-Հատ)**, Իմ յիշատակարանը, «Հայրենիք», 1943, № 4, էջ 95:

215 **Արամը** (Արամի յուշերը), էջ 20-21, 177-178 և 187-188: Այդ մասին տես նաև **Արամ**, Յուշեր, «Հայրենիք», 1923, № 3, էջ 54 և № 4, էջ 82:

216 **Մալխաս**, Ջարթօնք, հ. Բ, էջ 217:

217 **Արամ**, Յուշեր, «Հայրենիք», 1922, № 2, էջ 30-31: Տես նաև **Արամը** (Արամի յուշերը), էջ 168-169:

218 **Փափագեան Վ.**, Իմ յուշերը, հ. առաջին, էջ 384: Վանքի տնտես Թաղեոսի մասին հայտնի է, որ «96-ի կոտորածին Վանի Հայոց-Չորի Հրմոստան գիւղէն փախած՝ ապաստանած էր Թաղեոս Առաքելի վանքը: Ամբողջ ընտանիքը՝ մայր, կին և երկու զաւակները կորսնցուցած, Թաղոս Ախպերը, աշխարհային անցատր կեանքէ ձեռք քաշեց ու ինքզինքը նուիրեց վանքին» (**Մալխաս**, Ջարթօնք, հ. Բ, էջ 211):

219 **Ասօ**, Նամակ Թրքօ-պարսկական սահմանագլխից, «Հնչակ», 1907, № 9-10, էջ 126:

220 «Կոչնակ», 1915, № 14, էջ 331:

221 «Կոչնակ», 1915, № 19, էջ 349:

սկզբին թուրքական զորքերը հարձակվում են վանքի վրա՝ «խայտառակ կանգուն դրոշմը» ոչնչացնելու նպատակով: Չորահրամանատար Ֆայեղ էֆենդուն օգնում են նաև սարդարի ավագ որդին՝ Աբաս փաշա խանը, նրա ազգականը՝ Նադր խանը: Սարդարը «մեծահոգաբար» կարգադրել էր որդուն խնայել հայ կանանց և երեխաներին, բայց ավար վերցնել վանքի հնությունները և հատկապես Թադետոս առաքյալի Աջը²²²:

Այս օրինակն օրերին Մակվի հայերը երեք հոգուց բաղկացած հատուկ պատվիրակություն են ուղարկում Խոյ զորավար Անդրանիկի մոտ օգնության խնդրանքով: Մակայն Խոյում տիրող խառնակ դրության պատճառով պատվիրակները չեն կարողանում տեսնել Անդրանիկին կամ որևէ լուր տալ նրան և ձեռնունայն վերադառնում են:

Օգնություն ստանալու հաջորդ փորձը նորաստեղծ Հայաստանի Հանրապետությանը դիմելն էր: Այս նպատակով Դավալու է (այժմ՝ Արարատ, նույնանուն մարզում) ուղարկվում դարաքիլիսցի Պողոսն ընկերոջ հետ: Նրանք էլ, սակայն, հին Ալոռի գյուղի մոտակայքում՝ Ալի-Բայ կոչված ամրության տակ, հանդիպում են զինված քրդերի: Ընդհարման ժամանակ Պողոսի ընկերը սպանվում է, իսկ ինքն ազատվելով վերադառնում է վանք և մասնակցում հունիսյան պաշտպանությանը:

Այնհայտ էր, որ դրսից օգնություն ստանալ հնարավոր չէ: Վանքում ապաստանած հայկական մի քանի գյուղերի (Դարաքիլիսա, Քիշմիշթափա և այլն) բնակիչները (96 ընտանիք, շուրջ 500-600 մարդ) և Արևմտյան Հայաստանից ճողոպրած 38 գաղթականները Մոկացի Մուշեղի գլխավորությամբ, ապավինած սեփական ուժերին, 33 օր շարունակ հերոսական ու անձնուրաց դիմադրություն են ցույց տալիս մենաստանը պաշարած թուրքական մեծաքանակ զորքին: Պաշարման երկրորդ օրը թուրքերը կտրում են վանքի ջուրը (օգնության է հասնում վանքի նախկին հովիվ շորբուլաղի քուրդ Բայլարը, որը, թեկուզ և կարճ ժամանակով, շտկում է իրավիճակը): Թշնամու բազմաթիվ գրոհներ ետ են մղվում: Մակայն զինամթերքի սպառման և վանքի նախկին հովիվ քուրդ Նադրի Բաբալցու դավաճանության պատճառով («ձիթհանի կողմից ծակում է գոմի պատը, ռումբեր դնում, պայթեցնում, ճանապարհի բացում թշնամիների ներս թափանցելուն»)՝²²³ հուլիսի 2-ի գիշերը թշնամին ներխուժում է վանքի բակ՝ կոտորելով պաշտպաններից շատերին, իսկ կանանց ու երեխաների մի մասին գերի է տանում: Թալանվում են վանքի գաղտնարանը, վանքապատկան արժեքավոր իրերը, մենաստանի գան-

ձերը, այդ թվում նաև վանքի խորհրդանիշը՝ Թադետոս առաքյալի Աջը, որը, հակառակ Աբաս փաշա խանի պահանջների, Ֆայեղ էֆենդին տանում է իր հետ²²⁴: Հայ պաշտպաններն իրենք էլ վրեժխնդիր են լինում՝ սպանելով Նադր խանին, Սեիդ Սիր Աբրուլային, խմբապետ Իմամ Ալի խանին և այլոց:

Մթության քողից օգտվելով՝ 85 հայեր վանքի շրջապարսպի արևելյան կողմից իջնում են ձորը և ճանապարհը շարունակելու համար բաժանվում երեք խմբի: Նրանցից 32-ը որոշում է անցնել Մոկառ լեռան բարձունքները և հասնել Մուխուր հին ծանոթներին ապավինելու հույսով. բոլորն էլ սպանվում են այդ գյուղում՝ քարաշեն անասնագոմի մեջ: Երկրորդ խմբի անդամները (38 հոգի), որոնց մեջ էին նաև շատ դարաքիլիսցիներ, Պողոսի գլխավորությամբ մեծ դժվարությամբ հասնում են Դավալու և այնտեղ էլ դավադրաբար նահատակվում են: Մի քանի օր անց հայոց բանակի զինվորները գրավում են Դավալուն և սպանվածներին թաղում եղբայրական գերեզմանում:

Մնացած 15 հայերը (երրորդ խումբ) գնում են Նիադ գյուղը՝ ապավինելու «բարեկամ» Նաջաֆի օգնությանը, բայց սպանվում են վերջինիս ձեռքով հենց նրա տան մեջ²²⁵:

Թադետոս առաքյալի վանքի ինքնապաշտպանության և կոտորածի վերաբերյալ բավական ուշագրավ է վանահոր՝ Պետրոս վարդապետ Բազարյանի վկայությունը, որն էլ ներկայացնում ենք ամբողջությամբ. «1918 թվին հերթը հասնում է վանքին, հազարատը թուրք ու քուրդ պաշարում են վանքը և կողքի 80 տուն ունեցող գիւղը: Հայերը 30-40 լազենք են ունեցել, մտնում են վանքի անկիւնների բարձր աշտարակների մէջ ու 35 օր դիմադրում: Այդ միջոցին, հեռից անցք են փորում և հասնում են ամենամոժեղ աշտարակի տակ ու պայթուցիկ դնում: Աշտարակը կործանում է, կռուդներն էլ հետը: Վարդապետը ժողովրդին լցնում է վանքը, դռները փակում ու պատարագ է մատուցում, հաղորդութիւն է տալիս: Այդ միջոցին թուրքերը պարսպից լցում են ներս: Պետրոս վարդապետ Բազարեանն ասում է. «Տղամարդիկ, ով կարող է ետևի գաղտնի անցքով իր գլուխն ազատի», ինքն էլ 50-60 հոգու հետ դուրս է գալիս: Անբախտ կին-երեխաների վայնասունը դեռ շառ հեռից լսում էր. «Ոչինչ չէինք կարող անել, փախչում էինք, որ մեզ ազատենք: Հասանք մի հովի, ես ասացի քիչ հեռից անցնենք, մի մասը թէ՛ քաղցած ենք ու ծարաւ, ճամբաներս շարունակել չենք կարող: Ես 25-30 հոգու հետ հեռից անցայ, մնացեալը հովից հաց ու ջուր են ուզում, հովին

222 «Ալիք», 1979, 25-29 յունիսի:

223 «Ալիք», 1978, մայիսի 21 և 1979, 25-29 յունիսի: Ի դեպ, 1918 թ. դեպքերի մասին վկայություններ է թողել նաև հետազայում վանքի հսկիչ Վասիլ Դավթյանը (անտիպ):

224 «Ալիք», 1979, 25-29 յունիսի: Վանքի պատերին մինչ օրս էլ մնում են թուրքական հրետանու արձակած գնդակների հետքերը:

225 Նույն տեղում: 1914-1918 թթ. դեպքերը շարադրելիս, ի թիվս այլ նյութերի, օգտվել ենք նաև Հայկ Աճեմյանի անտիպ օրագրից (էջ 131, 134-140):

ասում է՝ մտքը այստեղ, ես գնամ բերեմ: Գնում է գիւղ, իմաց է տալիս իրալիսններին, գալիս են ու բռնորին էլ ոչխարի պէս մորթոտում են: Մենք հասանք Դաւալուի դիմաց, անցանք Դաւալու, որտեղ հանրապետական բանակն էր հաստատում: Երկար ժամանակ մնացինք Հայաստանում, յետոյ եկայ Թաւրիզ, Սրբազանի տւած յոյսով, որ ուղարկելու է օգնական հայեր, եկայ վանք»²²⁶:

Ողբերգական այս իրադարձություններից հետո Թադեոս առաքյալի վանքն իր անմիջական շրջակայքով միանգամայն ամայանում է:

1921 թ. Ներսէս արք. Մելիք-Թանգյանը շրջաբերական է արձակում, որով «...դիմում է Թավրիզում հաստատուած նորեկ հայերին, եթէ գտնեն յանձն առնելու վանքի պաշտպանութիւնը, և կրօնափոխների հաւաքումը, որը կարող է ամեն տեսակի վտանգ, նեղութիւն, նոյնիսկ մահ ունենալ, նման պարագայում կը դասեն կրօնի ու ազգի համար գոհածների շարքին»²²⁷: Այդ դիմումին արձագանքողների թիւում էր նաև Հայկազ Ճգնավորյանը, որն էլ իր մի քանի ընկերներով մեկնում է վանք, որտեղ «...տեսանք մի վարդապետ, կրօնափոխ եղած երկու պառաւ կին և մէկ 10-11 տարեկան տղայ: ...Վանքը շրջապատուած էր քրդերի վրաններով: ...Առաւօտեան ... մտանք վանքը: Բայց ինչ վանք. երեք օր քերել-ալելուց յետոյ, մի քիչ մաքրեց: Թէ բակում և թէ խուցերում բաւականին մարդկային ոսկորների մանրուք կար, բոլորը միասին թաղեցինք»²²⁸:

Ականատեսի վկայությամբ՝ երեք կրօնափոխներից մեկը «...գիւղի հարուստ Արշակի կինն էր՝ տիկին Անահիտը, նոր անունը չեմ յիշում: Նրան այնքան այրել էին տաք երկաթով, որ ստիպուած ցոյց էր տուել վանքի պահեստը, որտեղ ահագին ապրանք, արծաթ ու ոսկի էր պահուած: Կողոպտել տարել էին նաև Ս. Թադէի աջը: Այդ բոլորը տարել էին սարդարի պալատը, Բաղչաջուղ: Այդ դէպքերի կենդանի վկաները յիշեալ երեք կրօնափոխներն էին: Կոտորածի և թալանի ղեկավարը Աբաս փաշախանն էր»²²⁹:

Թադեոս առաքյալի վանքը 1918-1946 թթ. 1918 թ. թալանված իրերի շարքում ուշագրավ էր հատկապէս վանքի պատկերազարդ ու ասեղնագործ վարագույրը (չափերը՝ 4,0 x 6,0 մ): Վերջինս, որ 1918 թ. կողոպտված եկեղեցապատկան այլ իրերի հետ տրվել էր Մակվի սարդարին՝ Ալի Դուլի Մուրթուգա խանին, 1924 թ. գարնանը՝ սարդարի կնոջ տեսած հրաշապատում երազից հետո, վերադարձվում է մենաստանին: Վանահայր Պետրոս Դազարյանը, թանկարժեք իրը նոր վտանգի չենթարկե-

լու համար, մանավանդ սարդարի պահոցներում տարիներ շարունակ մնալով խոնավությունից խիստ վնասվել էր, ուղարկում է Թավրիզ՝ թեմի առաջնորդարան, որտեղ էլ որոշվում է վարագույրը վերջնական կորստից փրկելու նպատակով վաճառել: 1929 թ. աշնանը վերավաճառելու մտադրությամբ 800 դոլարով վարագույրը գնում են նյույորքաբնակ Հակոբ և Հարություն Պարոնյան եղբայրները: Գումարն էլ հատկացվում է Թադեոս առաքյալի վանքի վերաշինության գործին²³⁰: Վարագույրի հետագա ճակատագիրն անհայտ է:

Վարագույրը հավանաբար ստեղծվել է ԺԹ դարի կեսերին Նոր Ջուղայում կամ Իրանի հայաշատ այլ վայրում²³¹:

Մեր կարծիքով վարագույրը պատրաստվել է Հնդկաստանի հայաշատ կենտրոններից մեկում (Մադրաս, Կալկաթա) ու նվիրվել վանքին: Այն կարված է մահուդի մեծ ու փոքր բազմաթիվ կտորներից, որոնք հմտությամբ միացվել են իրար և ասեղնագործվել: Պատկերներն աստվածաշնչյան բնույթ ունեն: Վարագույրի միջնամասը գույգ սյուներով բաժանված է երեք հատվածի, որոնցից յուրաքանչյուրում ներկայացված է Հիսուս Քրիստոսի կյանքի կարևոր դրվագները՝ Ծնունդ, Խաչելություն

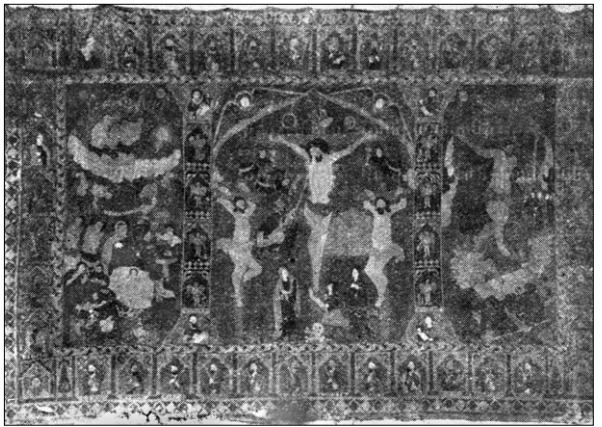

և Հարություն: Սյուներին ու վարագույրի եզրագծով՝ բոլորակների մեջ, պատկերված են Հին Կտակարանի մարգարեները, Քրիստոսի 12 առաքյալները և ավետարանիչները: Վարագույրն ունեցել է ասեղնագործ հիշատակագրություն (*տես սույն աշխ., էջ 104, հիշատակագրություն Գ*):

1918 թ. կոտորածից փրկված 10-12 հայ ընտանիք 1919 թ. վերստին վերադառնում և բնակություն է հաստատում վանքի խցերում մինչև 1946 թ.²³²:

1920-ական թվականներին հռչակավոր մենաստանի «ամայի եւ կիսաւերակ բնույթը»²³³ հարկա-

226 **Ճգնատրեան Հայկազ Ա.**, Յուշ եւ Փաշառու, հ. Ա, Թեհրան, 1972, էջ 90-91:
227 Նշվ. աշխ., էջ 84:
228 Նշվ. աշխ., էջ 88-89:
229 Նշվ. աշխ., էջ 91:

230 **Աճեմեան Հ.**, Արսուգի Ս. Թադէի վանքի ձեռագործ վարագույրը, «Բազմավեպ», 1930, էջ 307:
231 **Աճեմեան Հ.**, նշվ. հոդվ., էջ 308:
232 Ըստ Վասիլ Դավթյանի վկայության:
233 Ընդարձակ Տարեցոյց Ազգային Հիվանդանոցի, Կ.Պոլիս, 1927, էջ 387:

դրում է Ներսես արքեպիսկոպոսին 1931 թ. հուլիսի 1-ին հատուկ կոչով դիմել իրանահայությանը՝ խնդրելով «...օգնել հինաուրց սրբատեղոյն, ...որպեսզի հնար լինի խսպառ խանգարումից ազատել»²³⁴ վանքը: Հանգանակություն կատարելու նպատակով Պետրոս վարդապետն այցելում է Իրանի հայաշատ շրջաններ՝ Թավրիզ, Թեհրան, Նոր Ջուղա, Աբադան և այլուր, հաջողությամբ կատարում առաջադրանքը, «...հանգանակում է դրամ, եկեղեցական սպասներ և հագուստ ու կահատրանք և վերադառնում է վանք: Հաւաքած դրամով նորոգում է վանքը»²³⁵:

Թաղենու առաքյալի վանքը Ի դարի երկրորդ կեսից ի վեր. Երկրորդ աշխարհամարտից հետո Իրանում ստեղծված ներքին խաղաղ պայմանների շնորհիվ Ատրպատականի հայոց թեմական խորհուրդը հնարավորություն է ստանում կրկին իր անմիջական հսկողության ներքո վերցնել Թաղենու առաքյալի և Ստեփանոս նախավկայի վանքերը: Որպես պահապան՝ վարձվում է Նադրալի անունով մի թուրք, որն անցյալում աշխատել էր վանքում: Մինչև 1970 թ. նրան ընկերակցում է Վասիլ Դավթյանը, որը վանքի մերձակա գյուղերից մեկում ապրող մի մահմեդականի շնորհիվ պատանի հասակում փրկվել էր թուրք ասկյարի գնդակից:

1955 թ. (հիջրայի 1334) դեկտեմբերին № 405 հրամանագրով վանքը ներառվում է Իրանի պատմական հուշարձանների ցուցակում:

Աշխատանքները կազմակերպելու և ստացված հասույթները ճիշտ օգտագործելու նպատակով 1966 թ. օգոստոսի 8-ին ստեղծվում է վանքերին վերահասու հանձնախումբ, որը երկամյա բանակցություններից հետո՝ 1969 թ., կարողանում է հողամասեր գնել վանք գյուղում և շրջակայքում (տարածքը վաճառվել էր դեռևս 1948 թ.), ու շուրջ 4.000 հեկտար տարածություն միացնում է ազգապատկան հողաբաժիններին: Դրա շնորհիվ վանքի մերձակա բոլոր հողերը համարվում են Հայոց թեմի սեփականությունը²³⁶:

1960-1970-ական թվականներին վանքի տարածքում և մերձակայքում ընթանում են հնագիտական աշխատանքներ գերմանական հնագիտական արշավախմբի կողմից (ղեկավար՝ Վոլֆրամ Կլայս)²³⁷:

1996 թ. մայիսին Մեծի Տանն Կիլիկիո Արամ Ա կաթողիկոսը հանդես է գալիս Թաղենու առաքյալի վանքի անհապաղ վերանորոգությանն աջակից լինելու հայտարարությամբ՝ մասնավորապես նշելով. «1. Երբ մեր ժողովուրդը կը պատրաստուի տօնելու Հայաստանի մեջ քրիստոնեության պետականաց-

ման 1700-ամյակը, այս շրջագծեն ներս Ս. Թաղեն պետք է արժեւորուի որպէս սրբավայր ու կենդանի վկայարան հայ եկեղեցւոյ առաքելականութան: 2. Ս. Թաղեն բազմիցս ենթակայ ըլլալով ատերումներու, այսօր կը գտնուի լուրջ վտանգներու դիմաց: Հետեւաբար, պէտք է վերաշինութեան աշխատանքներուն անմիջապէս սկսիլ: 3. Ս. Թաղեն Սփիւռքին մէջ ուխտագնացութեան ամենէն կարեւոր սրբավայրն է: Հարկ է վերստին լուսարձակի տակ բերել Ս. Թաղեն հայ կեանքէն ներս: 4. Ս. Թաղեն հայ ճարտարապետութեան սքանչելի գոհարներէն մէկն է: Պէտք է փրկել գայն ամէն գնով»²³⁸:

2000 թ. կառավարության առաջարկությամբ Թաղենու առաքյալի վանքը ներկայացվում է ՅՈՒՆԵՍԿՕ-ին (UNESCO) համաշխարհային հուշարձանների ցուցակում ներգրավելու համար: Վերականգնման դեպքում ենթակա էր «Միրասե Ֆարհանգի» պետական կազմակերպությանը:

2005 թ. օգոստոսի 16-ին Թեհրանում տեղի է ունենում Իրանի հայկական եկեղեցիների և մշակութային հուշակոթողների պահպանման միջթեմական հանձնախմբի անդրանիկ նիստը՝ նվիրված վանքային համալիրների նորոգության հարցերին: Խնդրո առթիվ գիտամեթոդական ժողով է կազմակերպվում նաև ՀՀ պատմության և մշակույթի հուշարձանների պահպանության գործակալությունում Իրանի միջթեմական հանձնախմբի հետ համատեղ²³⁹:

2007 թ. սեպտեմբերի 6-9-ը ՅՈՒՆԵՍԿՕ-ի ընդհանուր պատասխանատուներից Ալբիվիատես Փրեբին Իրանի մշակութային ժառանգության պատասխանատուների, ճարտ. Վարուժան Առաքելյանի, Իրանի եկեղեցիների պաշտպանության պատասխանատու Շերլի Ավետյանի և այլոց մասնակցությամբ այցելում է Հովվի և Ծործորի Սբ. Աստվածածին եկեղեցիներ, Դարաշամբի Սբ. Ստեփանոս նախավկայի և Թաղենու առաքյալի վանքեր՝ այդ հուշարձանները համաշխարհային ժառանգության ցուցակում ներառելու նպատակով²⁴⁰:

2008 թ. հուլիսի 2-10-ը ՅՈՒՆԵՍԿՕ-ի համաշխարհային ժառանգության կոմիտեի՝ Կանադայի Քվեբեկ քաղաքում գումարված 32-րդ նստաշրջանի ընթացքում Թաղենու առաքյալի վանքը միջազգային այդ կազմակերպության ցուցակում գրանցվում է որպես Իրանի պատմամշակութային 9-րդ կոթող (ի դեպ, Իրանը ՅՈՒՆԵՍԿՕ-ի քննարկմանն էր հանձնել նաև Ծործորի Սբ. Աստվածածին և Սբ. Ստեփանոս նախավկա վանքերի փաթեթները):

238 Արամ Ա կաթողիկոս, Պէտք է վերանորոգուի Սուրբ Թաղեն 1700-ամեակէն առաջ, "Outreach", 1996, may, p. 5.

239 Մանրամասն տես Տեղեկանք Իրանի հայկական եկեղեցիների և մշակութային յուշակոթողների պահպանման միջթեմական յանձնախմբի, «Լրաբեր», 2005, № 4-5, էջ 56-58 և № 6, էջ 10-20:

240 Մանրամասն տես «Հայ արվեստ», 2007, № 3-4, էջ 30-31:

234 Յակոբեան Է., Ս. Թաղենի վանքը, էջ 33:

235 Նույն տեղում:

236 ԴԱՀՊ, հ. Բ, էջ 232-233:

237 Մարգարյան Գ., Ս. Թաղենի վանքը, «Իրան-Նամե», 1995, № 2, էջ 29:

Թադեի վանքի ուխտագնացությունները 1954 թ-ից ի վեր. իրանահայ համայնքն առ այսօր ակնածանքով ու ջերմեռանդությամբ է կապված հռչակավոր սրբավայրի հետ և օգտվելով Իրանի կառավարության հովանավորությունից՝ ձգտում է կենդանի պահել փառավոր մենաստանի հիշատակը. «Ս. Թադեի վանքի ուխտագնացությունը իրանահայության կենանքում մի կարևոր երևոյթ է, որ բովանդակում է՝ ազգային, հայրենասիրական եւ կրօնական վսեմ խորհուրդներ: Ուխտագնացությունը մի ազդակ է, ազգային մեր գոյատևման նպաստող եւ հինը նորի հետ շաղկապող»²⁴¹:

Ատրպատականի հայոց առաջնորդարանը, 1954 թ.-ից սկսած, Թադեոս առաքյալի տոնի օրը (հուլիս ամսվա վերջին օրերից մեկն է) կազմակերպում է ուխտագնացություն դեպի վանք՝ համայն հայության ուշադրությունը վանքի վրա բևեռելու համար: Շարժման նախաձեռնողներն էին Ատրպատականի հայոց թեմական խորհուրդն ու Ատրպատականի թեմի առաջնորդական տեղապահ Կարապետ ավագ քահանա Մանուկյանը:

Իրանը Թադեոս առաքյալի վանքին՝ որպես քրիստոնեական գլխավոր սրբատեղիի, բարյացակամ վերաբերմունք է դրսևորում և հովանավորում է ուխտագնացությունը:

Առաջին ուխտագնացությունը կազմակերպվում է 1954 թ. հուլիսի 30-ին²⁴²:

Ուխտագնացությունն ավելի լավ կազմակերպելու և ուխտավորների անհրաժեշտ հոգսերը հոգալու նպատակով 1966 թ. օգոստոսին ստեղծվում է հանձնաժողով, որի անդամներն էին Հայկ Ստեփանյանը, Վարուժան Առաքելյանը, Ռոբերտ Հովհաննիսյանը, Էմիլ Հակոբյանը և Համազասպ Ոսկանյանը²⁴³:

1966 թ. հուլիսի 13-ին՝ վանքի ուխտագնացության օրը, Էրեբրայի թեմի առաջնորդ Ղևոնդ արքեպիսկոպոս Չեպեյանը (1956-1967) Ատրպատականի հայոց թեմի առաջնորդ Վարդան Ծ. վարդապետ Տեմիրջյանի և թեմական խորհրդի հրավերով պատարագում և քարոզում է վանքում և գլխավորում Սբ. մասունքների թափոը²⁴⁴:

Մեքենաների երթևեկությունը դյուրացնելու նպատակով պետության կողմից կառուցվել է ավտոխճուղի, հավանաբար որի արդյունքում էլ 1968 թ. ուխտագնացների թիվը կազմում էր 12.000, իսկ

ուխտագնացությունից ստացված հասույթը հատկացվում է ոչ միայն վանքի բարեգարդման, այլ նաև Ստեփանոս նախավկա վանքի՝ անհրաժեշտ նորոգության համար²⁴⁵:

Թադեոս առաքյալի վանքի վերջին տասնամյակների պատմության մեջ հատկանշական իրադարձություններ են Մեծի Տանն Կիլիկիո կաթողիկոսներ Գարեգին Ա-ի՝ 1970 թ. հուլիսի 16-ին²⁴⁶, Խորեն Ա-ի՝ 1973 թ. մայիսի 16-ին և Արամ Ա-ի՝ 1996 թ. հունվարի 14-ին, 1997 թ. հուլիսի 18-20-ի այցերը հռչակավոր սրբավայր²⁴⁷: Արամ Ա Վեհափառ հայրապետը երրորդ անգամ այցելում է նաև 2000 թ. հուլիսի վերջերին՝ վանքի 46-րդ ուխտագնացության և քրիստոնեությունը Հայաստանում պետական կրոն հռչակելու 1700-ամյակին նվիրված տոնակատարության օրերին²⁴⁸: 2004 թ. հուլիսի 15-17-ին մեծ շուքով նշվում է վանքի ուխտագնացությունների 50-ամյա տարելիցը, որի առնչությամբ Մեծի Տանն Կիլիկիո Ն.Ս.Օ.Տ.Տ. Արամ Ա կաթողիկոսը հրապարակում է Օրհնության գիր²⁴⁹: 2005 թ. հուլիսին Թադեոս առաքյալի և Մանդուխտ կույսի տոնակատարության օրը վանքում տեղի ունեցած ժամերգությանն ու պատարագին մասնակցում է նաև Իրանում ՀՀ դեսպան Կարեն Նազարյանը:

Հերթական ուխտագնացությունը տեղի է ունենում 1991 թ. հուլիսի 11-ին Մեծի Տանն Կիլիկիո կաթողիկոսության ընդի. փոխանորդ Արտավազդ արքեպիսկոպոս Թրթռյանի հովանավորությամբ, Ատրպատականի հայոց թեմի կաթողիկոսական փոխանորդ Նշան արեղա Թոփուզյանի ղեկավարությամբ և քահանաներ Գառնիկ Տերտերյանի ու Կոմիտաս Թորոսյանի մասնակցությամբ²⁵⁰:

1996 թ. հուլիսի 18-ին կազմակերպվում է Թադեոս առաքյալի վանքի 42-րդ ուխտագնացությունն Ատրպատականի հայոց թեմի կաթողիկոսական փոխանորդ տ. Նշան վարդապետ Թոփուզյանի նախագահությամբ, Հայոց թեմական խորհրդի նախաձեռնությամբ և գործադիր հանձնաժողովի գործադրությամբ: Մասնակիցների թվում էին նաև Միացյալ ազգերի կազմակերպությունից (ՄԱԿ) երկու ներկայացուցիչ և Իրանում Ավստրիայի դեսպանը²⁵¹:

Մահմեդական բնակչության վերաբերմունքը.

Թադեոս առաքյալի վանքը մահմեդական բնակչության շրջանում մեծ հեղինակություն է ունեցել և առ այսօր ունի: Դեռևս ԺԹ դարավերջին Խ. Դադյանը

241 **Նեո (Մարտիանեան Մամուէ)**, Ուխտագնացութիւն, քե... «Ալիք», 1972, 17 օգոստոսի: Տե՛ս նաև **Առաքելեան Վ.**, Ս. Թադեոս առաքելոյ վանքի տարեկան ուխտագնացութեան առիթով, «Ալիք», 1995, 1 օգոստոսի, էջ 2:
242 **Ուխտատը** (Հայկ Ստեփանյան), Ուխտագնացութիւն դեպի Ս. Թադեի վանք, «Ալիք», 1954:
243 **Մամեան Ն.**, Ատրպատականի Հայոց թեմը, «Րաֆֆի» տարեգիրք, Ա տարի (1968), Թեհրան, 1969, էջ 392:
244 **Տեմիրճեան Վ.**, Գաւազանագիրք Լիբանանի և Սուրիոյ Հայոց թեմերու առաջնորդութեանց, հ. Ա, Անթիլիաս, 1980, էջ 411:

245 **Մամեան Ն.**, նշվ. հոդվ., էջ 392:
246 **Առաքելեան Վ.**, նշվ. հոդվ., «Ալիք», 1995, 1 օգոստոսի, էջ 2:
247 **Արամ Ա կաթողիկոս**, Նախատօնեակ 1700-ամեակի, «Կամբ», 1996, 2 փետրվարի (թիվ 2844): Տե՛ս նաև **Յակոբեան Է.**, Ս. Թադեի վանքը, էջ 34-36:
248 Նայիրի (պատի) օրացոյց (2001 թ. յունիս):
249 Օրհնության գիրը տե՛ս **Թոփուզեան Նշան Ծլ, վրդ.**, Հաւատքի մկրտութեան աւագանը՝ Սբ. Թադեոս, Թեհրան, 2006, էջ 9:
250 «Ալիք», 1991, 13 հուլիսի:
251 «Ալիք», 1996, 22 յուլիսի, № 151, էջ 1 և 4:

գրել է. «Մահմեդական շրջակայքում միակ վանքն է սա, որ վայելում է զանգահարութեան դարաւոր իրաւունքը: Շրջակայ թուրքերը և քրդերը մեծ ակնածութեամբ են վերաբերում դէպի սուրբ Թաղէի վանքը, իբրև մի մեծ ուխտատեղի (Ղարաքիլիսայ օջաղի)»²⁵²:

Այդ առթիվ մեկ այլ ականատես 1905 թ. նշել է. «Վանքը մեծ հարգանք է վայելում մուսուլմանների մոտ. ես տեսել եմ, թե ինչպես էին իմ ուղեկիցները հպվում գրակալի վրա բացված Ավետարանին: Ինքը՝ Մակվի սարդարը, մոտակա ամառային նստավայրից (այն է՝ Ղարա-խաչ) Ղարաքիլիսա իր այցելութիւնների ժամանակ կոչնակ էր զարկում և հրամայում էր ոչխարներ մորթել սրբի պատվին («ղորբան»-զոհ)»²⁵³:

Թաղէնու առաքյալի վանքի կալվածքներն ու տնտեսությունը. վանքը եղել է միջնադարյան Հայաստանի խոշոր հողատեր հաստատություններից մեկը, ունեցել է բազմաթիվ կալվածքներ (վարելահողեր, այգիներ, արտեր, հանդեր և այլն), վանքապատկան գյուղեր, նույնիսկ քաղաքներ, շարժական ու անշարժ մեծ հարստություն: Այն ստեղծվել է դարերի ընթացքում հոգևոր և աշխարհիկ իշխանավորների, աշխատավոր ժողովրդի կողմից կատարված նվիրատվությունների, ինչպես նաև առք ու վաճառքի գործարքների շնորհիվ:

Հողային տիրույթների մասին վաղագույն վկայություններից մեկը վերաբերում է 1247 թ., երբ ավերված վանքը վերականգնելու և վանահայր Հովսեփ վարդապետ Արտագեցուն նյութապես աջակցելու նպատակով Կոստանդին Ա Բարձրաբերդին կաթողիկոսական շրջաբերականով ընդարձակում է հռչակավոր մենաստանին ենթակա թեմի սահմանները, նոր գյուղեր ու քաղաքներ հանձնում վանքին, դրամական անհրաժեշտ միջոցներ ու եկեղեցական իրեր ուղարկում վանականներին²⁵⁴:

1562 թ. (հիջրայի 968 թ.) Թաղէնու առաքյալի վանքի (Ղարաքիլիսա) և Դարաշամբի Սբ. Ստեփանոս նախավկայի վանքի (Դարալու Շամլըղ) միջև ծագում են հողային որոշ խնդիրներ: Վանքի

հանդի, ինչպես նաև Կարիզ, Մահլազան և Կորուղ գյուղերի պատկանելության վերաբերյալ վեճը լուծվում է հօգուտ Թաղէնու առաքյալի վանքի²⁵⁵: Իրանի շահ Թահմասպ Ա-ն (1524-1576) հատուկ հրովարտակով հաստատում է վանքի վիճելի հանդի՝ նախկինում գոյություն ունեցող սահմանները «Անգուրակի լեռնանցքի, Ղրխբուլաղ գյուղի և Հենաքի գերեզմանոցի միջև», նրա ոռոգման ու հիշյալ գյուղերից հօգուտ վանքի եկեղեցական տուրքերի գանձման կարգը՝ խստիվ պահանջելով «...Դարալու-Շամլըղի (Դարաշամբի) քյաղխուղաներն ու ռայաթները ոչ մի դեպքում այդ [հարցին] չմիջամտեն և հին օրենքից ու նախկին կարգից չշեղվեն»²⁵⁶: Ըստ այս վավերագրի՝ «...հիշյալ հանդի ոռոգման համար (հակկաբե)»²⁵⁷ Արքայուն գյուղի գետի վեց բաժնից երեք բաժինն է հատկացված, ուստի թող Արքայուն գյուղի ռայաթները նույն կարգով հաստատված ճանաչեն և ոչ մի դեպքում առանց իրավունքի և ապօրինի կերպով հիշյալ հանդի հողերի և մուլքերի [գործերին] չմիջամտեն, նրանց ջրի բաժնին չմոտենան և նախկին կարգից ու օրենքից չշեղվեն»²⁵⁸:

Վերոհիշյալ կալվածքների համար վեճը շարունակվում է նաև հետագայում: Հավանաբար գործին միջամտում են նաև տեղի մահմեդական իշխանավորները, ինչն էլ հարկադրում է շահ Թահմասպ Ա-ին 1575-1576 թթ. (հիջրայի 983 թ.) վերահաստատել Ղարաքիլիսայի արտի պատկանելությունը Թաղէնու առաքյալի վանքին՝ նշելով նաև սահմանները. «...Ղարաքիլիսայի մագրայեն»²⁵⁹, որի սահմաններն են Անգուրակը, Ղրխբուլաղը, Հունաքի գերեզմանատունը, ...լեռնանցքը, Ղուշեարխաջը, Դիբակդաշը և Աղբուլաղը որպես մուլք պատկանում է այնտեղի քրիստոնյա ռայաթներին: Ուստի նույն կարգոց թող կարգադրված համարեն, որ Հաջի Օղլին ու այլը չպետք է մուտք գործեն այդ մագրայեն, ոտնձգություններ կատարեն, շարժին»²⁶⁰ հակառակ

255 **Փափագյան Հ.**, Հրովարտակներ, պրակ I, էջ 61-62, նաև էջ 93-94:

256 Նույն տեղում:

257 Հակկաբե (պարսկ.) -ջրից օգտվելու իրավունք է, որը համարվել է սեփականություն և ժառանգվել է սերնդեսերունդ կամ էլ ենթարկվել է տարբեր կարգի օտարման:

258 **Փափագյան Հ.**, Հրովարտակներ, պրակ I, էջ 61-62, 93-94: Տե՛ս նաև **Յակոբեան Է.**, Ս. Թաղէի վանքը, էջ 19: **Փափագյան Հ.**, Կալվածագրեր, պրակ I, էջ 162: **Փափագյան Հ.**, Ջրատիրության մասին դիվանական վավերագրերը և Շահ Մաֆիի 1638 թ. հրովարտակը, «ԲՄ», № 11, Երևան, 1973, էջ 226: Պարսկերեն բնագիրը հրատարակված է նաև **Haghnazarian A.**, նշվ. աշխ., հրովարտակ № 2: «Հուր», 1972, № 2:

259 Մագրա՛ն է, մեզրե -1. արտ, հանդ, 2. մշակովի դաշտ, վարելահող: Գեռևս ԺԳ-ԺԴ դդ. բառն օգտագործվել է բնակավայր նշանակությամբ՝ հանդես գալով և իբրև ինքնուրույն տեղանուն, և իբրև տեղանվան բաղկացուցիչ մաս: Այստեղից էլ բազմաթիվ Մագրա/Մեզրե-ները Հայկական լեռնաշխարհում և հարակից տարածքներում: ԺԵ դարից տերմինը ձեռք է բերել նաև կալվածք, ազարակ իմաստը:

260 Շարիաթ, շար՝ (արաբ.) -մահմեդական օրենքների ու հաստատված նորմերի ամբողջություն, որով առաջնորդվում էր

252 **Խ. Վ. (Խաչիկ վրդ. Գաղյան)**, Համառոտ նկարագիր Շարշան-Արտագ գաւառի Ս. Թաղէնու Առաքելոյ վանքի, «Արարատ», 1898, յունուար, էջ 38: **Գաղյան Խաչիկ Ծ. վարդապետ**, Հողվածների ժողովածու, էջ 40:

253 **Минорский В.**, նշվ. աշխ., էջ 9-10 (բնագրում՝ «Монастырь пользуется большим уважением у мусульман, я видел, как мои спутники прикладывались к евангелию, раскрытому на аналои. Сам макинский сардар во время наездов в Кара-килиса из близлежащей легкой резиденции звонил в колокол и приказывал резать баранов («курбаны» — жертва) в честь святого»). Այսօր էլ երբեմնի հայկական գյուղերում հաստատված քուր խաչնարած գյուղացիները մի առանձին ակնածանքով ու հարգանքով են վերաբերվում վանքին և որևէ ձևով չեն վնասում նրան: Նույնիսկ վանքամերձ հողամասերում անձած ծառերը կտրելը կամ վառելը մեղք է համարվում:

254 **Կիրակոս Գանձակեցի**, էջ 311:

այնտեղ ձմեռանոց հաստատեն և նախկին կարգն ու հին օրենքը խախտելով որևէ նեղություն չպետք է պատճառեն»²⁶¹:

1611 թ. նոյեմբերի 7-դեկտեմբերի 7-ին (հիջրայի 1020 թ. ռամազան ամիս) Իրանի Շահ Աբաս Ա-ի հրովարտակով վերահաստատվում է վանքապատկան նվիրաբերված կալվածքները, Կարիզ (Ֆարիզ), Մահլազան և Կորուղ (Դորուղ) գյուղերի չերաղիքի պատկանելությունը վանքին և արգելում Դարաշամբի Սբ. Ստեփանոս նախավկայի վանքի հոգևորականներին որևէ ոտնձգություն կատարել դրանց նկատմամբ. «Բարսեղ վանահայրը գալով աշխարհի ապավենի դուռը՝ ...միայն Նորին Մեծության հրամանագիրը ներկայացրեց, որի հակիրճ բովանդակությունը [հետևյալն է]. «Ինչպես հետևում է... հրամանագրի ու օրինական փաստաթղթերի ու դարալենների բովանդակությունից, Դարաքիլիսա մագրանեն, որի սահմաններն են Քոթուկը, Անգուրակը, Դրխարուկը և Հունաքի գերեզմանատունը, որպես մուլք պատկանում է այնտեղի ռայաթներին: Նշված մագրանեի հակկարեն Արքավուն գյուղի գետից հաստատված է եղել որպես 6 բաժնից 3-ը: Նույն կարգով որոշված համարելով՝ Արքավուն գյուղի ռայաթները չպետք է ապօրինաբար մտնեն նշված մագրանեի մուլքերն ու հողերը, հավակնեն նրանց հատկացված հակկարենի նկատմամբ, խախտեն նրանց նախկին կարգն ու հին օրենքը, քանզի հնուց Ֆարիզ, Մահլազան ու Դորուղ գյուղերի չերաղիքը պատկանել է Դարաքիլիսային, Դարաշամբուղի քեղխուդաներն²⁶² ու ռայաթները որևէ ոտնձգություն չպետք է կատարեն ու հին կարգը չխախտեն»²⁶³:

1633 թ. հունվարի 12-փետրվարի 11-ին Իսմայիլն շահն արձակում է մի հրովարտակ, որով վերստին հաստատում է իր պապի՝ շահ Թահմասպի գրությունը վանքապատկան կալվածքների վերաբերյալ²⁶⁴:

1656 թ. Կեռ տեղամասում Թաղեսու առաքյալի վանքին հողակտոր է նվիրում վարագանակերտցի Յաղուբի որդի Խոնդամիրը²⁶⁵:

1660 թ. նոյեմբերի 16-ին մակվեցի Դամուրը երեք թումանով վանքին է վաճառում իր բաժին հողը. «Առաջի Աստուծոյ եւ առաջի Մակուայ տօլվաթաւորացն եւ Մուստաֆարի տղայ Դամուրս իմ կամով իմ փայ մուլքն առաքելաց եւ գեղարեքին ծախեցի առաքելոյն Թաղեսուի ձեռամբ Սահակ վարդապետին նորին առաջնորդին... Գինն երեք թուման»²⁶⁶:

1663 թ. գնվում և վանքին է նվիրվում Յոմրիդաշ գյուղի 6 դանգ մուլքը²⁶⁷:

1674 թ. նոյեմբերի 27-ին կազմված կալվածագրով վերստին հաստատվում է վարագանակերտցի Խոնդամիրի նվիրատվությունը. «...ես Վարայգանակերտցի Եաղուբի որդի Խոնդամիրս վախըմ տուի ս. առաքելոյն Թաղեսուի Շահառուի մօտ Կեռ հողն...»²⁶⁸:

1679 թ. սեպտեմբերի 20-ին վանքի «սպասաւոր» Սարգիս Կաֆայեցին վանքի՝ Մակվում ունեցած երկու այգին և ութ կտոր վարելահողը հաստատում է որպես նվիրատվություն. «Այս է վախմ և մուլք ս. առաքելոյն՝ թէ այգետեղ, թէ վարելոյ հողն ի Մակու այս է. Անուշկավանի դիմաց այգին. այսպէս ութ կտոր հող, երկու այգի. ստորագրութիւն – ես՝ Սարգիս վարդապետ Բաֆայեցի ի սպասաւոր ս. առաքելոյն...»²⁶⁹:

Նույն թվականին կազմված պարսկերեն համախոսականներից մեկի համաձայն՝ հաստատվում են Մակվի մահալի Յոմրիդաշի Մուհամմադքենդ, Դարաքիլիսայի Քոնդեգքենդ, Ռեյհանլունների Շուրաք և Դիբաքի Շամսիքենդ մեզրեները՝ գնված Սարգիս Կաֆայեցի և Սահակ Մակվեցի վանահայրերի կողմից²⁷⁰:

1680 թ. հաստատվում են վանքի կալվածքները Նուշիկում (Քեշիշիք), Վարագանակերտում և Մակվում²⁷¹:

1684 թ. սեպտեմբերի 29-ին վանահայր Սարգիս Կաֆայեցին հաստատում է մակվեցի Մովսեսի դուստր Նազլուի՝ մենաստանին հող նվիրելու գործարքը, որը կնքվում է Մակվի Սբ. Վարդան եկեղեցում. «...ես Մովսեսի դուստր Նազլուս առաջի Աստուծոյ և առաջի մեր առաջնորդ Սարգիս վարդապետին և առաջի Մակուայ տօլվաթաւորացն ի մէջ ս. Վարդանայ իմ հօր Մովսեսի բաժին մուլքն ...վա-

հոգևորականների կրոնադատական ատյանը: Շար՝ի դատարաններում, ի թիվս այլ հարցերի, քննում էին տնտեսական խնդիրների շուրջ քաղաքացիների միջև առաջացած վեճերը: 261 «Հուր», 1971, № 2: Տե՛ս նաև **Haghazarian A.**, նշվ. աշխ., էջ 227, հրովարտակ № 13: Բնագրի թարգմանությունը՝ պարսկագետ Ք. Կոստիկյանի:

262 Քյաղխուդա, քեթխուդա (պարսկ.)-գյուղավագ, տանուտեր, ռես: Նույն գյուղում կարող էին լինել մի քանի քյաղխուդաներ: Նրանք գյուղի ավագների խորհրդի անդամներ էին, այդ անունը ստացել էին տանուտերի պաշտոնը զբաղեցրած ժամանակ և հետագայում՝ ազատվելուց հետո էլ սովորույթի ուժով շարունակում էին պահպանել այն:

263 «Հուր», 1971, № 3-4: Տե՛ս նաև **Haghazarian A.**, նշվ. աշխ., էջ 224, հրովարտակ № 11: Նյութի բնագրի թարգմանությունը մեզ է տրամադրել պարսկագետ Ք. Կոստիկյանը:

264 **Կոստիկյան Ք.**, նշվ. հոդվ., Մերձավոր և Միջին Արևելքի երկրներ և ժողովուրդներ, XXV, էջ 356:

265 **Թփնեան Յ.**, նշվ. աշխ., մասն Բ, էջ 13:

266 Նույն տեղում: Տարօրինակ է, որ 1660 թվականի ներքո վանքի առաջնորդ է հիշվում Սահակ (Իսահակ) վարդապետը, երբ բազմաթիվ սկզբնաղբյուրներից հայտնի է, որ նա առաջնորդությունն ստանձնել է 1663-1665 թթ. միջակայքում: Ենթադրվում է, որ թվագրման վրիպակ կա:

267 Մատենադարան, Կաթողիկոսական դիվան, թղթ. 4, վավ. 120-121: Նյութի բնագրի թարգմանությունը մեզ է տրամադրել պարսկագետ Ք. Կոստիկյանը:

268 **Թփնեան Յ.**, նշվ. աշխ., մասն Բ, էջ 13:

269 Նույն տեղում:

270 Մատենադարան, Կաթողիկոսական դիվան, թղթ. 1, վավ.

189: Նյութը մեզ է տրամադրել պարսկագետ Ք. Կոստիկյանը:

271 Մատենադարան, Կաթողիկոսական դիվան, թղթ. 242, վավ. 139: Նյութը մեզ է տրամադրել պարսկագետ Ք. Կոստիկյանը:

խըմ արի ս. առաքելոյն...» (կնիքի վրա եղել է՝ «Քի ծառայ Սարգիս վարդապետ»)՝²⁷²:

1685-1686 թթ. Ղարաքիլիսա գյուղն ամբողջությամբ նվիրվում է վանքին՝²⁷³:

1694 թ. ապրիլի 5-ին կազմված կալվածագրերից մեկի համաձայն՝ «...Ես՝ Մակունցի Այտիշենց ազգէն, Ալանենց Սկրտչի թոռն, և Պապունի որդի Կիրակոս... յօժար կամօքս վախըմ արարի Ղութլուճանի վայն, և Նուշկայ դեմի գլգլոտ այգին, մուլքն և ագարակն, որ վանքին վախմ լինի և ուտեն մասուլն...»: Կողքին՝ «Ես՝ Իսահակ վարդապետ առաջնորդ ս. առաքելոյն, Այտիշենց Կիրակոսի վկայութեամբ մոհրեցի», ապա այլ կնիքներ՝ Սարգիս, Մատթեոս Ջուղայեցի, խոյեցի Պետրոս ստորագրություններով՝²⁷⁴:

ԺԷ դարի կալվածագրերից մեկով ևս հաստատվում է Թադեոս առաքյալի վանքին կատարած նվիրատվությունը. «Ես՝ լուսահոգի Մահրասի Մելամի քոյր Սինաս և փեսայ Խաչատուրս գիտեմք և վկայեմք, որ մահտեսի Մելամն... իւր առած այգին վախմ արուց ս. Թադեոս առաքելոյ... և նա եղև անյայտ... Վասն որոյ մեք վերոգրեալքս... այգին վերստին վախմ արարաք վանից սրբազան առաքելոյն...»²⁷⁵: Վկաների թվում եղել են նաև Խոյի քահանաներ տեր Հովհաննեսը, տեր Մարգարը, տեր Գարրիելը, սույն քաղաքի ռես Բաղալը և այլք:

ԺԷ դարի անթվակիր կալվածագրերից մեկի համաձայն՝ «Ես՝ Մակունցի Բադդասարի որդի Վարդունս իմ կամօքս... իմ հայրենական մլքերն... յանձնեցի ի դռն Թաթևոսի առաքելոյն, ի ձեռն ի Սահակ վարդապետին: Դարձեալ մեր երկու այգին հասանի ձեռն Սահակ վարդապետին»²⁷⁶:

1704 թ. կազմված վավերագրերից մեկը ևս մի նվիրատվություն է արձանագրում վանքին. «Մեք Վարագմակերտցի տօլվաթաւորքս, սարդարս որդի Աղաջանի, Կուլամիրս... Ղազարս... Գրիգորս... Թարխանս... միաբանք..., որ յառաջ տված էր վանիցն կրկին հաստատեցինք...»: Կնիք՝ «Յ(խոս)ի Բ(րիստո)սի ծ(ա)ռ(ա) Սարգիս վարդապետ». տակը գրած է. «Ես՝ Սարգիս վարդապետս առաջնորդ ս. առաքելոյն Թադեոսի...»: Ապա տրված են Աստվածատուր վարդապետի, տեր Ներսեսի, Խոյի Ստեփանոս վարդապետի, խոյեցի Պետրոս վարդապետի և ռես Մուրատխանի ստորագրությունները՝²⁷⁷:

Նույն թվականի հոկտեմբերի 10-ին կազմված մի կալվածագրի համաձայն՝ «...Մելիք Պնիկի դատերքս՝ Էթարս, Խաթունս մեր հօրէն մնացած

Մակուայ այգիքն (ք. այգի)... յօժարութեամբ տվաք վախմ ի դռն Թադեոս առաքելոյն...»: Վերջում տրված են նախորդ կալվածագրի անձանց և Անձուկ գյուղի հասարակության ստորագրությունները՝²⁷⁸:

Ալեքսանդր Ա կաթողիկոսի՝ 1707 թ. արձակած հրովարտական վանքապատկան էին Թավրիզը, Մուժամբարը, Տուխուրկանը, Մարաղան, Խոյը, Չորսը, Մակուն և շրջակա բոլոր գյուղերը՝²⁷⁹:

Թավրիզի Մելիք-Թանգյան թանգարանում պահվող պարսկերեն № 55 վավերագրի համաձայն՝ վանքի առաջնորդ Մատթեոս վարդապետ Սպահանցին 1721-1722 թթ. (հիշրայի 1134 թ.) երկու թումանով Թահունե Խարաբե Բոզորգում մի ջրաղաց է գնում և նվիրում վանքին՝²⁸⁰:

1738 թ. հոկտեմբերի 8-ին իր գնած Ղուռուչայի այգին վանքին է նվիրում աստապատցի Արզումանի որդի Աստվածատուրը. «...Ես Աստապատցի Կուսանց Մեհրապի որդի Յուսէփս և ես Պողոսի կին Տուփումս... ծախեցինք... Ղուռուչայի այգին... ս. Թաթևոս առաքելի անուամբն մեր Արզիմանի որդի Աստուածատրին... որ վախուպ արեց ս. Թաթևոս առաքելուն ԺԵ (15) թուման...»²⁸¹:

1746 թ. վանքապատկան մի արտի համար համախոսական է կազմվում՝²⁸²:

1748 թ. Իբրահիմ շահը մի հրովարտակ է արձակում՝ հաստատելով Ղարաքիլիսա գյուղի վանքապատկան լինելը, վանքի հարկերից ազատվելը և վանքի վրա հարձակումների ժամանակ անհրաժեշտ օգնություն ցույց տալը. «...Մինաս խալիֆայի հանդէպ ունեցած շահական ողորմածությամբ ու անսահման գթասրտությամբ [հաշվի առնելով] նրա նվիրվածությունն եւ ծառայությունները, նաև այն, որՂարաքիլիսա գյուղը եղել է հիշյալ վանքի վակֆը, իսկ գյուղի բնակիչները, լինելով նրա սպասավորները, մուսֆ են եղել դիվանի մութավաջեհաթից, մեր արքայական Մեծությունը նույնպես կարգադրեցինք նրանց դիվանի պարտավորություններից, ինչպիսիք են ջիզյան, այլ մութավաջեհաթն ու սադերաթը, ավարիզաթը, չոբանբեկին և այլն, մուսֆ ու մուսալլամ ճանաչել, որպեսզի իրենց հարկերը հիշյալ մուլքերի եկամուտների հետ ծախսեն նշված վանքի ու նրա բնակիչների վրա: Բացի հիշյալ գյուղից, որտեղ էլ որ այդ վանքի վակֆային մուլքերը գտնվելիս լինեն, նույն կարգով մուսֆ ու մուսալլամ հայտարարեցինք: Երևանի ամիրները թող հիշյալ գյուղի ու նշված վանքի այլ վակֆային մուլքերի հարկերը իրենց արվաթ-ե ջամից հանեն և ոչ մի դինար չպահանջեն: Սուրհանդակները, ճանապարհների հսկողներն ու հարկա-

272 Թօփճեան Յ., նշվ. աշխ., մասն Բ, էջ 13:

273 Մատենադարան, Կաթողիկոսական դիվան, թղթ. 4, վավ.

127: Նյութը մեզ է տրամադրել պարսկագետ Ք. Կոստիկյանը:

274 Թօփճեան Յ., նշվ. աշխ., մասն Բ, էջ 13-14:

275 Նշվ. աշխ., էջ 15:

276 Նշվ. աշխ., մասն Բ, էջ 15-16:

277 Նշվ. աշխ., էջ 14:

278 Նույն տեղում:

279 Մատենադարան, Կաթողիկոսական դիվան, թղթ. 244, վավ. 254:

280 Haghazarian A., նշվ. աշխ., էջ 231, հրովարտակ № 16:

281 Թօփճեան Յակոբ, նշվ. աշխ., մասն Բ, էջ 14:

282 Յակոբեան Է., Ս. Թադեի վանքը, էջ 22:

հավաքները թող վանքի առևտրական կամ այլ գործերով տարբեր կողմերը գնացող-եկող սևագլուխներին ճանապարհին ու վիլայեթներում չնեղեն: Քանի որ հիշյալ գյուղը գտնվում է Ռուսի ու Քրդստանի սահմանագծի վրա, և հաճախ ավագակներն ու ավարառուները ոտնձգություններով ներում են նրանց, ուստի Երևանի, Խոյի ու Դումբուլի հաքիմները թող նրանց ներխուժման ժամանակ [վանքին] անհրաժեշտ օգնություն ցուցաբերեն: Գնացող-եկողներից թող առանց դատական հիմքի դիմար ու հացահատիկ չպահանջեն ու չանհանգստացնեն: Որտեղ էլ որ այդ գյուղից ցրվածները լինեն, ոչ ոք չպետք է նրանց ետ բերելուն խոչընդոտի, այլ պետք է գաղթեցնի նրանց հին բնակավայրը, որպեսզի [այնտեղ] բնակվեն...»²⁸³:

1749 թ. հոկտեմբերի 23-ին Ուռջինանց Սարգսի որդիները վանքի առաջնորդ Մինաս վարդապետին 10 թումանով մի տուն են ծախում. «...Մեք Ուռջինանց Սարգսի որդիքս ծախեցինք մեզ ռաաք տված տունս իր չորից հատերովն ու Թաթնուի առաքելոյ յառաջնորդ Մինաս վարդապետին 10 թուման, որոյ կեսն է Ե (5) թուման»²⁸⁴:

1758 թ. հուլիսի 14-ին մահտեսի Սելումը վանքին է նվիրում իր գնած այգին. «...ես մահտեսի Սելումս իմ այգին վախուպ արի ու առաքելուն Թաղեուսի...»²⁸⁵: Գործարքը կնքվում է Խոյի Սբ. Սարգիս եկեղեցում: Սելումի մահից հետո (վավերագրում տարեթիվը չի նշված) նրա քույր Մինան և վերջինիս ամուսինը՝ Խաչատուրը, վերստին հաստատում են նվիրատվությունը և հնարավոր ոտնձգություններից այգին գերծ պահելու համար պայման կապում. եթե իրենք կամ ազգականները խախտեն գործարքը, ապա պարտավոր են խանին վճարել 15 թուման, իսկ եթե վանքի միաբաններից կամ առաջնորդներից որևէ մեկը վաճառի կամ գրավ դնի ընծան, «...գլխատիժն Կայենի և Յուդայի առցե» (անեծքի ընդունված ձևակերպում, որը բազմիցս հանդիպում է հայկական միջնադարյան վիմագրերում ու ձեռագրերում): Վավերագիրը հաստատել են Խոյի քահանաները և ռես Բաղալը (տեքստում՝ Պատալ)²⁸⁶:

Էջմիածնի կաթողիկոսական աթոռին ենթակա թեմերի ցուցակում, որը կազմել է Երեմիա Օշականցին, 1765 թ. Արտազի թեմը ներկայացված է հետևյալ կերպ. «Թաղեուս Առաքելոյ վանից թեմն. Բայազիդ իր նահանգովն. Սահաթափոս իր գիւղորէիւն բաց ի Սուրմարիոյ և ի Ալէթլոյոյ. Խոյ իր նահանգովն. Սլղուզ իր նահանգովն, Մարաղայ իր նահանգ, Յուշնի, Մակու իր գիւղէիւն, Չորս»²⁸⁷:

1772 թ. նոյեմբերին խոյեցի մահտեսի Եղիշի եղբայր Սաֆարը Թաղեուս առաքյալի վանքին է նվիրաբերում հայրական տան գոմի տեղը. «Ես՝ մահտեսի Եղիշու եղպար Սաֆարս իմ հայրենական տան կոմի տեղն, որ է իմ բաժինըն, վախմ արի ու Թաթնու առաքելուն և իմ կողակից Նուպարի հոգեբաժին...»²⁸⁸: Վկաների թվում հիշատակվում է նաև Խոյ քաղաքի ռես Բաղալը:

1779 թ. մարտի 4-ին կազմված կալվածագրերից մեկի համաձայն՝ «...Կօհրօվանց Ծհանի որդի Պատուս... կրկին վախմ արի ու առաքելուն (այգին)... և այս եղև ի յառաջնորդութեան գերայիռչակ ու առաքելուն Թաթնուի տ(եառ)ն Եսայիաս աստուայծաբան մաքրակենցաղ վարդապետին և նորին ու վանից բազմաշխատ միաբան Գեորգ գերզգօն վարդապետին...»²⁸⁹:

1785 թ. օգոստոսին դափանցի մահտեսի Օհանեսն ու կինը՝ Թագուհին, վանքին են նվիրում Խոյ քաղաքի Սբ. Սարգիս եկեղեցու թաղամասում գտնվող իրենց տներն ու տնամերձ այգին²⁹⁰:

ԺԸ դարի 80-ական թվականներին մեծահոշակ վանքը տնտեսական ծանր վիճակից դուրս բերելու նպատակով գործի է լծվում առաջնորդ Իսահակ եպիսկոպոս Փառակեցին: Պայքարը վանական կալվածքները վանքին վերադարձնելն էր, որոնց ապօրինաբար տիրություն էին անում աշխարհիկ անձինք. «Յուժ չարաչար թշնամի Բոր գիւղացիք սրբոյ վանքիս Թաղեուսի առաքելոյն այլ առաւել չարագոյն չիք նգովեալ որդի Մանուչարն և անիծեալ Նեռան որդի Սկրտիչն միշտ չարութեամբ ի ժամանակի Եսայի վարդապետին իբրև զգազան կերեալ էին և պեսպէս փորձանս յարուցեալ ի վերայ սրբոյ վանքին ձեռամբ Մակուայ սուրբանին: Եւ երբ եկն Փառակեցի տեսառն Իսահակ շինարար վարդապետն յառաջնորդ, որքան կարաց կարկեաց զբերանս չարեաց և այնու պատճառաւ շատ ձանձրութիւն կրեաց ի չարեաց Խ (40) տարուան խանգարեալ բարին կամեր ի լոյս ածել ողորմելին»²⁹¹:

1787 թ. էլ առավել սրված հակամարտության հաղթանակող կողմը վանքի շահերի պաշտպան առաջնորդն էր. «...հնոց ժամանակաւ բնակեցեալքն ի գիւղն ժանդաբարոյ մարդիքն տուրս հալածեաց տնով և նգովիք փակեաց և բազմակնքով կանոնադրեաց, զի մի մտցեն ի գիւղն սրբոյ վանքին և ի թուլադրութենէ յառաջնորդաց: Չարք ոմանք աստի և անտի փախուցեալ մարդիք, քան զի տեսցէ

283 Կոստիկյան Բ., նշվ. հոդվ., Մերձավոր և Միջին Արևելքի երկրներ և ժողովուրդներ, XXV, էջ 357:

284 Յակոբեան Է., Ս. Թաղեի վանքը, էջ 23:

285 Թփնճեան Յ., նշվ. աշխ., մասն Բ, էջ 14: Հմմտ. Ոսկեան Հ., Վասպուրական-Վանի վանքերը, Բ մաս, էջ 490, ծանոթ. 20:

286 Թփնճեան Յ., նշվ. աշխ., մասն Բ, էջ 15:

287 Գ՜Պ, գիրք Գ. Միմեռն կաթողիկոսի յիշատակարանը, Թիֆլիս, 1894, էջ 803:

288 Թփնճեան Յ., նշվ. աշխ., մասն Բ, էջ 15: Տե՛ս նաև Ոսկեան Հ., Վասպուրական-Վանի վանքերը, Բ մաս, էջ 490, ծանոթ. 20:

289 Թփնճեան Յ., նշվ. աշխ., մասն Բ, էջ 15:

290 Նույն տեղում: Տե՛ս նաև Ոսկեան Հ., Արտազի վանքը, էջ 53: Նույնի՝ Վասպուրական-Վանի վանքերը, Բ մաս, էջ 490, ծանոթ. 20: Է. Հակոբյանը (Ս. Թաղեի վանքը, էջ 23) վավերագիրը սխալմամբ ներկայացնում է 1765 թ. տակ (թեև Փառակեցի առաջնորդի անունը ստույգ է հիշատակում):

291 ՄԺԱ, էջ 315, ծանոթ. 38:

կանոնագիրն տեր Իսահակ շինարար յառաջնորդ վարդապետին և ինքն զգուշ լինիցի: Վասն որոյ ի տրանէ յառաջ դէտըն միաբանից շատ գիտէն էր եղեալ և որք լաւ տեղ և արտօրեաք սրբոյ վանքին, զայն եկամուտ ոչինչ, աշխարհականքն էին տիրապետեալք այնու կողմանէ աղաղակէին տգէտքն թէ՛ մեր է և նախնեաց մերոց մեզ մուլք մնացեալ է: Եւ այնու վշտացեալ ողորմելին ատուրս հնձոց մինչև Ծ (50) թման խարճեաց և նոցա վարն և վաստակն առաւ եւ տնով դուրս արաւ, զնացին Մակու՝ Մանուչարն, որ Խօյայ էր եկաց նախնին, ընէս Սարգիսի որդիքն, Խառակունսայ, Եարին Մալմաստու, ինչևիցէ շատ վնասակար էին, մերժեցան աստուծով...»²⁹²: Խլված հողերը վանքին վերադարձնելու վերաբերյալ կան նաև այլ մանրամասներ²⁹³:

1797 թ. կազմված կալվածագրերից մեկի համաձայն՝ Մարգարը՝ Վարդանի որդին և Մինասի թոռը, իր «...յօրաբաժին մուլքն ծախեցի ս. Թաթևուսի առաքելոյ վանիցն առաջնորդ վրդ-ին ԵՌ- (5000) դին., որ կէսն կանէ Ծ (50) շահի, ձեռամպ երեցփոխան Եղոյին...»²⁹⁴:

Ըստ 1806 թ. փետրվարի 20-ին կազմված կալվածագրերից մեկի տեղեկության՝ «...Յովսէփի որդի Նազարս... յայգիս վախուր էի արարեալ ս. առաքելոյն Թաթևուսի, զկնի քանի ամաց կոտորեալ էին բոլոր զծառն և զտունկսն ի ժամանակս խառնակութեան զօրացն պարսից և հիսսիսայնոց... ընծայեցի... Բ (2) հատ տեղ ևս... յառաջնորդութեան Սիմեոն վարդապետի...»²⁹⁵:

1808 թ. թագաժառանգ Աբաս-Միրզայի՝ Թադեոս առաքյալի վանքի առաջնորդ Սիմեոն վարդապետին ուղղված հրովարտակում մասնավորապես նշվել է. «Բրիստոնյա մեծամեծներից լավագույն, պատվարժան բարձրաստիճան Սիմոն խալիֆայի ու Ղարաքիլիսայի մահալի ռայաթների հանդեպ ունեցած մեծ ողորմածությամբ կարգադրեցինք, որպեսզի վերոհիշյալ պատվավոր [անձը] նշված մահալի բոլոր հայերին ու ռայաթներին, որոնք նախորդ տարիներին ցաքուցրիվ են եղել, հավաքի և անհրաժեշտ ճիգ ու ջանք շնանայելով հիշյալ մահալի բարեկարգման ու բարգավաճման համար, այնտեղի բոլոր ռայաթների ու հայերի հետ լավ վարվի: ...Բարաջուքի ու շրջակա մյուս մահալների պատվարժան մութաշիրներին կարգադրվում է ոչ մի

դեպքում չմիջամտել ու Ղարաքիլիսայի ջրի ու մուլքի նկատմամբ ոտնձգություններ չկատարել»²⁹⁶:

1809 թ. հուլիսին հաստատվում է մահտեսի Ստեփանի և վանահայր Սիմեոն վարդապետի միջև կատարված տնտեսական գործարքը. «...մահտեսի Եաղիշու որդի մահտեսի Ստեփանս ծախեցի Թադևուսի առաքելու վանիցն... ի առաջնորդութեան Տ(եառ)ն Սիմեոն վարդապետին (իմ տներն) Գ(3) թուման ԵՌ-Ժ (5010) շահի...»²⁹⁷:

Սիմեոն արքեպիսկոպոսի օրոք վանքին կալվածքներ են ընծայվում²⁹⁸:

1814 թ. Աբաս-Միրզայի հրամանագրով Թադեոս առաքյալի վանքին շնորհվում է հարկազանձումների իրավունք, որն էլ մի քանի անգամ վերահաստատվում է հետագայում²⁹⁹:

Նույն թվականին Աբաս-Միրզայի հրամանով Ղարաքուլքի գյուղն ամբողջությամբ նվիրվում է վանքին. «...Խոյի բեկլարբեկի Ֆաթհալի խան Ղաջարը բարձր մտքի պատվավոր բարեհաճությամբ հուսադրված իմանա, որ օրերս քրիստոնյաներից լավագույն Ղարաքիլիսայի խալիֆայի (իմա՝ Սիմեոն վարդապետ, Ա. Հ.) հանդեպ անսահման ողորմածությամբ Բարաջիքի Ղարաքուլքի գյուղը, որտեղի դիվանի մութավաջջեհաթը 40 Թավրիզի թուման է, նրան հանձնեցինք, որպեսզի հետևելով այնտեղի հողագործությանը, նրա եկամուտները ծախսի իր ապրուստի: Այնտեղ մութավաջջեհաթը ըստ կարիքի ամեն տարի անփոփոխ կերպով ըստ մեր դիվանի հավալեին հանձնի արբար-ե հավալեին: Խոյին ենթակա բարեբախտ այդ մահալը թող համարելով նրան արվար-ե ջամ՝ արված որոշված գումարից ավելի ոչ մի դիմար ու հատիկ չպահանջեն ու չզանձեն»³⁰⁰:

1815 թ. Աբաս-Միրզայի արձակած մեկ այլ հրամանագրով վերստին հաստատվում է Ղարաքուլքի գյուղի նվիրատվությունը Թադեոս առաքյալի վանքին. «...Ղարաքիլիսա վանքի նկատմամբ հարկանքն անհրաժեշտ է, իսկ նրա վանականների ու քահանաների մասին հոգ տանելը գթառատ մտքի գաղտնիքը, ուստի այս թոնգուզ յու տարվա սկզբից, Ղարաքուլքի գյուղը, որ Բարաջիքի բոլորքի գյուղերից է և հետևյալ կերպով ջամ՝ արվել դիվանին, հանեցինք այդ բոլորքից և շնորհեցինք իմաստուններից լավագույնին, որպեսզի այդ գյուղի եկամուտներն

292 ՄԺԱ, էջ 314, ծանոթ. 38: Տե՛ս նաև **Haghnazarian A.**, նշվ. աշխ., էջ 236, № 22:

293 «Թիւն ՌՄԼԶ (1787)-ին Փառակեցի տեր Իսահակ շինարար յառաջնորդ վարդապետն զեղէն դուրս վարեաց ընէս Սարգիսի որդիքն Մանուչարն և Մալմաստցի Եարին և նգովիւք փակեաց, որ ոչ կարիցն ասել եկօղ և բնակօղքն թէ՛ այս արտու և կան այս ինչ տեղ իմ է, բոլորն հողն և ջուրն վանքին է]» (ՄԺԱ, էջ 308):

294 **Թօփճեան Յ.**, նշվ. աշխ., մասն Բ, էջ 15: Տե՛ս նաև **Յակոբեան Է.**, Ս. Թաղէի վանքը, էջ 24:

295 **Թօփճեան Յ.**, նույն տեղում: Տե՛ս նաև **Յակոբեան Է.**, նշվ. աշխ., էջ 25:

296 ԳԱԹ, Հ. Առաքելյանի ֆոնդ, թիվ 3945 տ: Նյութի բնագրի թարգմանությունը մեզ է տրամադրել պարսկագետ Ք. Կոստիկյանը:

297 **Թօփճեան Յ.**, նշվ. աշխ., մասն Բ, էջ 15:

298 Նշվ. աշխ., էջ 15-16:

299 Մատենադարան, Կաթողիկոսական դիվան, թղթ. 4, վավ. 138-140, 149: Նյութի բնագրի թարգմանությունը մեզ է տրամադրել պարսկագետ Ք. Կոստիկյանը:

300 Մատենադարան, Կաթողիկոսական դիվան, թղթ. 4, վավ. 138: Բնագրի թարգմանությունը՝ պարսկագետ Ք. Կոստիկյանի:

ընդ տնօրինի ու ծախսի հիշյալ վանքի ապրուստի ու նորոգման վրա...»³⁰¹:

1820 թ. պարսից թագաժառանգը մի նոր կալվածագիր է արձակում՝ նշելով. «...նախկինում Ղարաթուրքի գյուղը որպես ռոճիկ հանձնվել էր քրիստոնյա մեծամեծների առաջնորդ Ղարաքիլիսայի խալիֆային: Օրերս վերոհիշյալը նոր ռաղամ խնդրեց: [Ուստի] կարգադրվում է բարձրաստիճան անձին նախկինի պես գյուղը վերոհիշյալին տրամադրել, որպեսզի այդ գյուղի մութավաջջեհաթը որպես իր ռոճիկ պահանջի ու ստանա»³⁰²:

1824 թ. վանահայր Բարսեղ եպիսկոպոսը կազմում է մի ցուցակ, որից հայտնի են դառնում վանքի ենթակայության ներքո գտնվող կալվածքները: Դրանք են՝ ութ հողային տարածքներ Դեխարդանում, Խոյ քաղաքում և նրա մերձակա «Զենէյի, Յոնջալըխ» վայրերում, ինչպես նաև մեկ տասնյակից ավելի վարձով տրվող տներ Խոյում և Բայազետում (ցուցակում նշված են նաև վանքին նախկինում պատկանող կալվածքները՝ Խոյի մոտ գտնվող «Փեռայ և Զենէյի» և Չորսի նահանգի «Տիզե» գյուղերում)³⁰³:

1828 թ. հոկտեմբերի 11-ին բայազետցի տեր Գաբրիելի որդին՝ մահտեսի Հարությունը, կինը՝ Աննան, «...ի ժամանակս Տեռն Բարսեղ արքեպիսկոպոսին և առաջնորդին ս. աթոռյն սրբազան առաքելոյն Թադէոսի, մեք մեր յօժար կամօքն գներ Ե (5) կտոր տունն, և առաջի եղեալ խամն, վախուպ և կտակ արարինք Սրբազան առաքելոյն Թադէոսի վանիցն և... թասլին արարինք առաջնորդ Բարսեղ արքեպիսկոպոսին...»³⁰⁴:

Ռուս-պարսկական երկրորդ պատերազմից և Թուրքմենչայի պայմանագիրը կնքելուց հետո պարսկահայերի գաղթը կասեցնելու նպատակով թագաժառանգ Աբաս-Միրզան ձեռնարկում է որոշ քայլեր, որոնցից մեկը Քիլիսաքենդ գյուղի ընծայումն էր Թադէոս առաքյալի վանքին³⁰⁵:

1830 թ. տվյալներից մեկի համաձայն՝ Բայազետ քաղաքը պատկանում էր Թադէոս առաքյալի վանքի եպիսկոպոսի գլխավորած թեմին³⁰⁶:

1835 թ. Հովհաննես Ը Կարբեցի կաթողիկոսի հանձնարարությամբ Գալուստ աղա Ելիմիրզյանը վաճառում է Ատրպատականի Դուխուրզան գյու-

ղում գտնվող աթոռապատկան այգին, «քե գրաժինն էջմիածնի և թե գմասն սրբոյ վանիցն Սրբոյն Թադէոսի առաքելոյն»³⁰⁷:

ԺԹ դարի առաջին կեսին վանքն ուներ «...իր սեփական գիւղերը և կալածները, որոնցից ստացւած արդիւնքը կարող էր լիովի բաւարարութիւն տալ թեմի բոլոր պահանջներին: Նա ուրիշ խօսքով եղել է մի հարուստ և ընդարձակ միաբանութիւն, իր բոլոր պարագաներով և յարմարութիւններով»³⁰⁸: Վանքին էր պատկանում Մակվի և Խոյի գավառներում գտնվող 15 գյուղ: Դրանք էին՝ Մըզրա, Յունրի-դաշ, Վանքի գյուղ (Ղարաքիլիսա), Դիպակ-դաշ, Շարուկ, Արբուլաղ, Ղարաթուրքի, Սոնա-բուլաղ, Ադդաշ, Մահլազան, Դորուղ, Նուշիկ, Քյոնիբեվան, Չորս, Ռահան³⁰⁹: Բացի նշյալ բնակավայրերից՝ «...վանքը ունեցել է զանազան տեղերում մի արտ, մի այգի, մի տուն և այլն, ինչպես օրինակ՝ Դիզա գիւղում (Խոյ գաւառ) ունէր մի տուն և մի այգի, Չորս գիւղում «քաստի» հողը, Փեռա գիւղի մէջ մի անտառ, Խոյ քաղաքում մի այգի և տուն..., Հաֆթ-վանում (Մալմաստի գաւառ) մի քանի արտեր, Խոյում, ինչպէս և Մակում ունեցել է մի քանի ձիթհան գործարաններ: ...Բացի վերև առաջ բերւած գիւղերից և սեփականութիւններից՝ վանքը ուներ լծկան մի քանի զոյգ եզներ և գոմէշներ, գութաններ, սայլեր և ջրաղաց. նախիրներով տաւար, հօտերով ոչխար էր դուրս գալիս վանքից»³¹⁰:

Յավոք, ինչպես վանահայրերի ոչ հոգատար և անտարբեր վերաբերմունքի, այնպես էլ թալանի հետևանքով վանքը, 1840-1850-ական թվականներից սկսած, հայտնվում է անմխիթար դրության մեջ (ի դեպ, այդ վիճակը պահպանվում է մինչև 1901 թ.). «Քիւրդերի և թուրքերի կողոպուտները և ասպատակութիւնները, առաջնորդարանի տեղափոխութիւնը և պարսկահայերի գաղթը, վանքի վիճակը դարձնում են անմխիթար և աննախանձելի. պակաս մնացած տեղն էլ գալիս են լրացնելու վանքի վանահայրերը: Իրար յետևից գալիս են մի քանի վանահայրեր, մէկը միւսից ապիկար, մէկը միւսից ընչաքաղց և խայտառակ: Եզմում, հիւծում են հարուստ վանքը և թողնում են դատարկ և չոր քարերը, որոնք ողբում են ցաւալի իրականութիւնը»³¹¹:

1851 թ. Աբաս-Միրզայի արձակած հրովարտական արգելվում է վանքապատկան հողատարածությունների օգտագործումը խաշնարած ցեղերի կողմից. «...անգլիական դեսպանի զեկուցման համաձայն Ղարաքիլիսայի մարզագետիներն ու արո-

301 Մատենադարան, Կաթողիկոսական դիվան, թղթ. 4, վավ. 139: Բնագրի թարգմանությունը՝ պարսկագետ Ք. Կոստիկյանի:

302 Մատենադարան, Կաթողիկոսական դիվան, թղթ. 4, վավ. 140: Բնագրի թարգմանությունը՝ պարսկագետ Ք. Կոստիկյանի:

303 Մատենադարան, Կաթողիկոսական դիվան, թղթ. 50, վավ. 492ա, էջ 1-2: Տե՛ս նաև **Կոստիկյան Ք.**, նշվ. հոդվ., Մերձավոր և Միջին Արևելքի երկրներ և ժողովուրդներ, հ. XXV, էջ 353:

304 **Թօփճեան Յ.**, նշվ. աշխ., մասն Բ, էջ 15:

305 **Բաֆֆի**, Ճանապարհորդություն Պարսկաստանում, ԵԺ, հ. 8, Երևան, 1957, էջ 323 (ծան. 1):

306 Missionary Researches in Armenia by **Eli Smith, Harrison Gray Otis Dwight, Josiah Conder**, London, 1834, p. 415.

307 Կալվածագրեր եւ տնտեսական այլ գործարքների վերաբերյալ արխիվային փավերագրեր, պրակ 1, կազմեց Հար. Աբրահամյանը (այսուհետև՝ **Աբրահամյան Հար.**, Կալվածագրեր, պրակ 1, համապատասխան էջերով), Երևան, 1941, էջ 106:

308 **Ֆրանգեան Ե.**, Ատրպատական, էջ 30:

309 «Արարատ», 1898, էջ 38-40: Տե՛ս նաև **Ֆրանգեան Ե.**, Ատրպատական, էջ 30-31:

310 **Ֆրանգեան Ե.**, Ատրպատական, էջ 30-31:

311 Նույն տեղում, էջ 35:

տավայրերը շրջակայքի վրանաբնակ ցեղերը գալիս ոչնչացնում են, որը հակառակ է բարձրագույն ամենալուսավոր մտքին: Ուստի կարգադրում ենք, որ պետք է այս հպատակեցնող ռադիկալ համապատասխան, ցեղերից, վրանաբնակներից ու այլ ոչ մեկը նշված արոտավայրերի հետ գործ չունենա և երբեք չգան ու այնտեղ բնակություն չհաստատեն, այլ թողնեն [դրան] հիշյալ վանքի տրամադրության տակ: Որոշվեց, որ խորամիտ ու բանիմաց քրիստոնյա աստվածաբանների գլխավոր, քրիստոնեության օրենքներով առաջնորդվող Հիսուսի իմաստուն այրերից լավագույն Նիկողայոս խալիֆան (տարեթիվ մեջ առկա է ակնհայտ շփոթ, քանի որ Նիկողայոս Կարբեցի վախճանվել է 1850 թ.) մշտապես պետք է տնօրինի վանքի մարգագետիններն ու արոտավայրերը, թույլ չտա որևէ մեկին այնտեղ մուտք գործել ու ոտնձգություն կատարել»³¹²:

Նույն թվականի աշնանն Ատրպատականի հայոց առաջնորդ Սահակ Սաթունյանցը հատուկ գրությամբ տեղեկացնում է Ներսես Աշտարակեցուն, որ Նիկողայոս Կարբեցու մահից հետո վանքի «վեքիլ» Թադեոս վարդապետը և նրա եղբայր Հովսեփ միաբանը մենաստանի կայքն ու գումարները տնօրինելու նպատակով վերցրել են վանքում պահվող մուրհակներն ու հաշվետոմարները, յուրացրել նախկին առաջնորդին պատկանող իրերն ու դրամը³¹³: 1852 թ. մարտի 7-ին Թիֆլիսից առաջնորդին ուղարկած կոնդակում կաթողիկոսը պահանջում է ետ վերցնել այդ հույժ կարևոր փաստաթղթերը և անհրաժեշտության դեպքում դիմել Թավրիզում ռուսական հյուպատոս Ն. Վ. Խանիկովի աջակցությանը և մանրամասն զեկույց ներկայացնել Թադեոս առաքյալի վանքի տնտեսական վիճակի, հողային տիրույթների, վանքապատկան գյուղերի ու նրանց բնակչության, վանքի ստացած հասույթների ու կատարած ծախսերի, միաբանության թվաքանակի և կարևոր այլ հարցերի մասին³¹⁴: Սահակ եպիսկոպոսն առաջադրված խնդիրների մասին ծանուցում է կաթողիկոսին 1852 թ. օգոստոսի 20-ին: Նա միաժամանակ ներկայացնում է Ղարադաղի հայկական այն գյուղերի ցանկը, որոնց բնակիչները վերջին մեկ տարում տարբեր առիթներով ավելի քան 513 թուման ընդհանուր գումարի չափով ընծայաբերություններ են կատարել Թադեոս առաքյալի վանքին³¹⁵: Ի դեպ, մինչ այդ 1852 թ. հուլիսի 12-ին, Թավրիզից Սահակ եպիսկոպոս Սաթունյանցը շնորհակալագիր է ուղարկում Ղարադաղի բնակչությանը վանքին կատարած այս նվիրատվությունների առիթով³¹⁶:

1854 թ. արձակված հրովարտակներից մեկով վերստին հաստատվում է վանքի իրավասությունը Ղարաթուրքի գյուղի նկատմամբ. «...Խոյի Բաբաջի-քի բոլորքի Ղարաթուրքի գյուղի մալիյաթը առանձնացվել ու հատկացվել էր Ղարաթիլիսայի ծախսերի համար և այնտեղից ոչինչ չէր պահանջվում, անցյալ տարի քրիստոնյա իմաստունների ընտրյալ ու հոգևորականների առաջնորդ Ատրպատականի մամլաքյաթի հայերի խալիֆա Սահակ Սաթունյանովի (իմա՝ Սահակ Սաթունյան, Ա. Հ.) խնդրանքով երկու աշխարհների հոգի, արքայական սրբազնագույն ու փառահեղ սարքարը հիշյալ գյուղի հաստատված մալիյաթը... ըստ գործադրության ենթակա պայմանագրերի նախկին նախկին տարիների պես շնորհել ենք այդ վանքի ծախսերը հոգալու համար և այս առումով այնտեղ վանականները հանգիստ ու ապահով լինեն: Այս պատճառով արքայական հրամանագրի օրինակով կարգադրում ենք, որ պետք է նախկինի պես հիշյալ գյուղի մալիյաթը հոգևորականների առաջնորդ վերոհիշյալ Սահակ խալիֆան ստանալով ծախսի Ղարաթիլիսայի կարիքների վրա: Որոշվեց, որպետքի բարձրաստիճան ազնվականներ Խոյի ներկայիս ու ապագա հաքիմները հիշյալ գյուղի մալիյաթը հատկացված համարելով նշված վանքին, չգանձեն ու չյուրացնեն և ոչինչ չպահանջեն»³¹⁷:

Վանքի տնտեսական դժվար կացության մասին 1852 թ. նոյեմբերի 29-ին (կոնդակ թիվ 380) գրում է ինքը՝ կաթողիկոսը՝ վկայակոչելով գործին քաջատեղյակ աշխարհականների և հոգևորականների տված բացատրությունները Թադեոսյան եղբայրների շորթած գումարների, իրեղենի ու նպարեղենի մասին և ավելացնում. «...տիրեալ էին նոքա բոլոր կառավարութեան վանիցն և Նիկողայոս եպիսկոպոսն կայր ի ձեռս նոցա իբրև գերի: Եւ նոքա երկու եղբայրք ունեւով ի ձեռս իւրեանց զամենայն զկառավարութիւն վանքական զորս կամէին պահէին ի միաբանութեան վանիցն և զորս ոչ կամէին հալածէին: Եւ թէ աղքատ էին նոքա և զրկանօք վանիցն հարստացեալ կան այժմ»³¹⁸: Ներսես Աշտարակեցին Սաթունյանցին վերստին հանձնարարում է մանրամասն հաշվետվություն ներկայացնել իրավիճակի մասին և անհրաժեշտության դեպքում ապավինել ռուսական հյուպատոսի աջակցությանը³¹⁹:

Նույն օրը՝ 1852 թ. նոյեմբերի 29-ին, հարցի առնչությամբ Ներսես կաթողիկոսը մեկ այլ կոնդակ է ուղարկում Թավրիզ: Փաստաթղթից պարզվում է, որ Սահակ Սաթունյանցը դեռևս մեկ տարի առաջ հանդիպել է Մակվի սարդար Ալի խանին՝ փորձելով

312 Մատենադարան, Կաթողիկոսական դիվան, թղթ. 4, վավ.

147: Բնագրի թարգմանությունը՝ Բ. Կոստիկյանի:

313 **Բասմաջեան Ա.**, նշվ. հոդվ., «Միոն», 1937, յունիս, էջ 181:

314 Նույն տեղում:

315 Նշվ. հոդվ., էջ 182-184:

316 **Թօփճեան Յ.**, նշվ. աշխ., մասն Բ, էջ 17: Տե՛ս նաև **Յակոբեան Է.**, Ս. Թաղեի վանքը, էջ 27:

317 Մատենադարան, Կաթողիկոսական դիվան, թղթ. 4, վավ.

149: Բնագրի թարգմանությունը՝ պարսկագետ Բ. Կոստիկյանի:

318 **Բասմաջեան Ա.**, նշվ. հոդվ., «Միոն», 1938, օգոստոս, էջ 246: 319 Նշվ. հոդվ., էջ 248:

կարգավորել վանքի գյուղից՝ Ղարաքիլիսայից, հոգուտ խանական գանձարանին բաժին հանվող հարկերի խնդիրը: Բանն այն է, որ սարդարը պատճառաբանելով, թե Նիկողայոս Կարբեցին չի վճարել գյուղի չորս տարվա հարկը, պահանջում էր վճարել կամ փոխհատուցել այն³²⁰: Պարտքի դիմաց Սահակ եպիսկոպոսը սարդարին ստիպված էր վճարել 100 թուման գումար³²¹:

Ի վերջո, երկամյա գրագրությունից և Թաղեոս առաքյալի վանքի հարցերը բազմակողմանիորեն քննարկելուց հետո՝ 1853 թ. հոկտեմբերի 21-ին, կաթողիկոսը հանձնարարում է Սահակ Սաթունյանցին տեղում պահել միայն վանքին պատկանող իրերը, իսկ էջմիածնապատկան ունեցվածքն ուղարկել Սինոդի տնօրինությանը. «Յաղագս մնացորդացն զկնի վախճանի սրբազան Նիկողայոս եպիսկոպոսին եղելոյ ...զպատկանեալսն սրբոյ վանիցն Թաղթեոսի Առաքելոյ յանձնել ձեզ և որոյ պատկանի և զպատկանեալսն Աթոռոյ էջմիածնի առաքել ի Սինոդն նորա»³²²:

Վանքի տնտեսական վիճակը քիչ թե շատ կարգավորելու նպատակով Իրանի Նասրեդդին շահը 1853 թ. փետրվարի 10 - մարտի 12 (հիշրայի 1269 ջումադի առաջին ամիս) հրովարտակով հաստատում է Ղարաքիլիսայի գյուղի մալիյաթի պատկանությունը վանքին. «...այսուհետև Ատրպատականի հայերի խալիֆա քրիստոնյա իմաստուններից լավագույն Սահակ Սաթունյանովի խնդրանքով հիշյալ գյուղի (իմա՝ Ղարաքիլիսայի, Ա. Հ.) մալիյաթը հետևյալ կերպ շնորհվել է վանքին ծախսերը հոգալու համար, որպեսզի նա ամեն տարի այնտեղից գանձի ու ստանա՝ հոգալու համար վանքի կարիքները: ...Որոշվում է, որ Ատրպատականի շրջանի ներկայիս և ապագա հաքիմները պետք է հիշյալ գյուղը վերոհիշյալ պատվարժանին հանձնված համարեն և այնտեղից մալիյաթ չպահանջեն...»³²³:

Որոշ ժամանակ անց Ալի խան սարդարը, վանքի անպաշտպան վիճակից և տնտեսական ծանր կացությունից օգտվելով, զավթում է վանքին մերձակա կալվածքները, գյուղի հողերը, ավելացնում նրանցից գանձվող հարկերի չափը: Այս մասին Սահակ եպիսկոպոսը 1855 թ. փետրվարի 18-ի գրությամբ տեղեկացնում է Ներսես Աշտարակեցուն: Նշելով, որ վանքի դիվանում պահվող կալվածագրերում պահպանվում է վանքն ու գյուղը թագավորական հարկերից ազատելու մասին արքայական հրամանագիր, Սաթունյանցը խնդրում է կաթողիկոսին միջոցներ ձեռնարկել խնդիրը կարգավորելու

համար: 1856 թ. հունիսի 5-ին Ամենայն Հայոց Ներսես Աշտարակեցի կաթողիկոսը պատասխան ուղարկած կոնդակում գրում է. «...անհամաձայն ի ժամանակաց գալոյն եւ վերադառնալոյն զօրաց Ռուսաց եւ փոփոխութեանց տէրութեան բռնացեալ Ալի Խանն Սակուայ ստանայ զհարկ ի վանիցն եւ զգիւղն գրաւեալ ընդ իշխանութեամբ իւրով եւ այլոց եւս տիրեալ բազմացն ի կալուածոց վանիցն վասն անհոգութեանց վիճակաւորաց, որոց ամենից զկալուածագիրսն ներկայացուցեալ Ձեր նորուն զերագանցութեան Անիչկով դեսպանի Ռուսաց յառաջ քան զգնալն նորա ի Թեհրան եւ յետ գնալոյն նորա յանձնեցեալ գտանի ի նմանէ պաշտպանութիւն Ձեր եւ վանիցն Նիկոլայ Վլադիմիրիչ Խանիկով հիւպատոսին Ռուսաց... յառաջադրէք մեզ գրել առ նա զյանձնարարութիւն վասն գործադրութեանց կալուածագրոց վանիցն եւ հրովարտակացն Շահից յաղագս կարճելոյ զբռնարարութիւն Ալի Խանին վասն պահանջելոյն նորա աւելի քան որչափ ստանայ ի տարին վանքական կառավարութիւն, եւ յայն ամին անցելոյ դնելոյն ի վանքն զիւր վերակացու եւ պահանջէ խստիւ ի միաբանից եւ ի գիւղականաց զբահրայ հնձոց ցորենոյ եւ գարոյ եւ տառապեցուցանէ այնքան զի ցրուեսցին զիւղացիք եւ տապալեսցին կառավարութիւնք վանքին»³²⁴:

Հաջորդ վավերագիրը, որն անթվակիր է, կազմվել է Ատրպատականի թեմի առաջնորդ Հակոբ Ժ. վրդ. Շահբազյանի (1857 թ. հունիս - 1859 թ. ապրիլ 19) գրության հիման վրա: Նկատի ունենալով վարդապետի բողոքները Բարաջիքի և Ղարաքիլիսայի ջրի տնօրինման վերաբերյալ՝ Աբդուլլահ խանը կարգադրում է, որ այդ խնդիրը կողմերի ներկայությամբ քննվի և լուծվի շարժի դատարանում Միրզա Աղասիի կողմից և «...փաստաթուղթ և իլթիգամ վերցվի, որպեսզի այսուհետև երբ էլ, որ որևէ մեկը այն զանց առնի ու հակառակ վարվի, պատժվի և նրա խոսքը անհիմն լինի»³²⁵:

Մեկ այլ անթվակիր վավերագրում, որը տրված է Մուհամմադ Իբրահիմ խանի կողմից՝ ուղղված Գևորգ արքեպիսկոպոս Վեհապետյանին (ժամանակը որոշվում է Ատրպատականի թեմի առաջնորդի պաշտոնավարության տարիներով՝ 1861-1869), նշվում է, որ Ղարաքիլիսայի բնակիչների նկատմամբ պետք է այնպես վարվել, որ նրանք չընեն իրենց բնակավայրերը, նաև արգելվում է վանքին հատկացված ամենամյա հարկաբաժնի նկատմամբ պաշտոնյաների ոտնձգությունները. «Այլ հաքիմներից նմանապես հանձնարարագրեր ունենք, այդ թվում՝ ռայաթների վկայության համաձայն, բարձրաստիճան սարքարը ողորմաձաբար անցած

320 Նշվ. հոդվ., «Սիոն», 1938, սեպտեմբեր, էջ 284:

321 Նշվ. հոդվ., էջ 285:

322 Նշվ. հոդվ., «Սիոն», 1940, սեպտեմբեր, էջ 236:

323 Թավրիզի հայոց առաջնորդարանի թանգարան, № 105: Տե՛ս նաև Haghazarian A., նշվ. աշխ., էջ 228, հրովարտակ № 14: Բնագրի թարգմանությունը՝ պարսկագետ Ք. Կոստիկյանի:

324 Կոնդակներ և նամակներ (տե՛ս ԳԱՀՊ, հ. Բ, էջ 78-80):

325 Մելիք-Թանգյան թանգարանի արխիվ, № 48: Տե՛ս նաև Haghazarian A., նշվ. աշխ., էջ 214, հրովարտակ № 4: Բնագրի թարգմանությունը՝ պարսկագետ Ք. Կոստիկյանի:

տարիների այնտեղի 70 թումանի եկամուտը տեղի քահանաներին ու միաբաններին է հատկացրել որպես մակթա: Սարքարի որևէ հանձնակատար նրանց մոտ չի եկել և նրանք երկու բաժնով այդ գումարը կանխիկ դրամով ստացել են: [Բայց] պնդելով, որ նախորդ տարվանից հին պայմանագիրը չեղյալ է ճանաչվել, մարդ են ուղարկել այնտեղի եկամուտները գանձելու: Այս պատճառով այնտեղի ռայաթները տագնապահար եղած ոմանք այդքան փախուստի են դիմել, ոմանք էլ մտադրվել են փախչել: Պատվարժան խալիֆա Գևորգը և այնտեղի մյուս լքված քահանաները խնդրանքով դիմեցին, որ սարքարին ներկայանալով խնդրեն, որպեսզի նրանց հետ նախկինի պես ու հին հատկացմանը համապատասխան վարվելով սարքարի մարդիկ, այնտեղի եկամուտները, որոնք վերը նշված գումարից ավելին չի լինում, խալիֆայի մարդկանցից չգանձեն, այնտեղի գյուղատնտեսական գործին չմիջամտեն, որպեսզի տեղի ռայաթները ցարքուցրիվ լինելու պատճառը չդառնան»³²⁶:

1865 թ. նոյեմբերի 20 - դեկտեմբերի 20-ին (հիջրայի 1282 թ. ռաջաբ ամիս) Իսքանդար խան սարդարի արձակած հրամանագրերից մեկի համաձայն (ըստ Գևորգ արքեպիսկոպոսի զեկուցագրի)՝ պահանջվում է վերականգնել վանքի ոսնահարված իրավունքները՝ պահպանելով վարձակալության պայմանագրի կանոնները, ժամանակին վճարել Խոյուն գտնվող վակֆային կալվածքների վարձը սեփականատիրոջը՝ Թաղեոս առաքյալի վանքին³²⁷:

1866 թ. մայիսի 16 - հունիսի 15-ին (1283 թ. մուհարամ ամիս) հրովարտակով վերահաստատվում է Ղարաքիլիսա գյուղի՝ վանքապատկան կալվածք լինելը, սակայն այդ խնդիրը պետք է քննարկվեր շարի դատարանում և համապատասխան լուծում ստանար³²⁸:

1867 թ. Խոյի բեկլարբեկին ուղղված առանձին հրովարտակով շահը կարգադրում է լուծել վանքի կալվածքների խնդիրը, իսկ գյուղացիներից պահանջում է ենթարկվել մահմեդական կրոնական օրենքներին ու վճարել վանքին հասանելիք տուրքերը³²⁹:

1886 թ. «...վանքի «ահագին կալուածներից մնացել է մի թշուառ գիւղ 20 տուն հայերով և մի քա-

հանայով, մնացեալ գիւղերն ու վարելահողերը գրավել են Մաքուի Ալի-խանի որդիքը...»³³⁰:

1896 թ. վանքապատկան կալվածքների վերաբերյալ ցավով գրվել է. «Վանքի շուրջն եղած է անտառ, իսկ այսօր 50-60 ծառ հազի մնացած է, քանի տարի առաջ ունէր ջրաղաց, այն ևս չկայ, 3-4 վերստ յարևելս հեռաւորութեան վերայ վանքի լաւ հողերն անմշակ մնայով, նաև անտեր, անցած են թուրքերու ձեռք, որ այսօր 100 տուն երկրագործի բաւական է: Այժմ ևս վանքը բաւականին ընդարձակ հողեր ունի, սակայն գութան և ոյժ պէտք է մշակելու համար:

Վանքը եկամուտ չունի, երկրագործութեամբ պիտի շէն մնայ. երեք գիւղ ժողովուրդ ունի. Վանքի գիւղ... միայն վանքի հունձը ձրի անելու պատրաստ է, Քիշմիշթափա... 3 խալուար ցորեան պտղի կտան վանքին, իսկ մակուեցիք... 40 մանէք»³³¹:

1890-ական թվականների վերջերին վանքի ենթակայության ներքո մնացել էր ընդամենը 25-30 խալվար հող. «...Ս. Թաղէի վանքի լայնատարած կալուածներից ներկայումս վանքի ձեռքին մնացել են միայն մի քանի վարելահողեր, որպիսիք են՝ Խամեր, Քշաքշեն, Գեօլի ականջ, Քարխանքի դէմ, երկու Կառնուտ, Կալղանոց, Հրեշտակապետ, Սևահող, Կալղրում և Ջաբէկ, ընդամենը 25-30 խալվար սերման տեղ: Ինչպես լսում ենք, վերջերս վարելահողերի վերջին երեք մասերը ևս անցել են խանի ձեռքը»³³²:

1900 թ. վանքի կորցրած կալվածքների վերաբերյալ Սահակ եպիսկոպոս Այվատյանը ցավով նշում է. «Այս վանքը առաջները շատ հող ունեցել է, հիմա քառորդը հազիւ է մնացած, կորածներից մէկ մասը Մաքի խաներն են յափշտակել, մի մասը մօտիկը գտնւած հայ գիւղացին է յափշտակել, իհարկէ վանահարց անփութութեան հետևանք, չեմ ասէր, որ ուղղակի իրենք տւած են կամ ծախած, այլ ասում եմ, որ մի մասն ալ իրենց ազգականներին նւիրած, ինչպէս Եսայի վարդապետ, որ այժմ իրեն իրաւունք համարած է Էջմիածնում Գայեանէի վանքը նստել ամսական քսանուհինգ ռուպլի ստանալ, իրեն 35 տարւայ վանահայրութեան ընթացքում վանքը քարուքանդ դրած է և մի մասն ալ իրեն եղբարց և ազգականաց ձեռքն անցուցած և ուղղակի վանքի պարսպի տակի հողերը: Հանգուցեալ Յովհաննէս վարդապետը այդ մասին անպարտ է, նա իրաւ է ոչ մի նորոգութիւն չի արել, ոչ մի կորած հողերից յետ չի ստացել, բայց ինչ վիճակի մեջ, որ իրեն յանձնել են, նոյն վիճակի մեջ էլ պահել է»³³³:

1903 թ. նույն հարցի առնչությամբ մեկ այլ ակամատես գրում է. «Վանքը միմիայն անունն ունի, ոչ

326 Մելիք-Թանգյանի թանգարանի արխիվ, № 47: Տե՛ս նաև **Haghnazarian A.**, նշվ. աշխ., էջ 215, հրովարտակ № 5: Բնագրի թարգմանությունը՝ պարսկագետ Ք. Կոստիկյանի:

327 Թավրիզի հայոց առաջնորդարանի թանգարան, № 49: Տե՛ս նաև **Haghnazarian A.**, նշվ. աշխ., էջ 212, հրովարտակ № 3: **Ցակոբեան Է.**, Ս. Թաղէի վանքը, էջ 27: Բնագրի թարգմանությունը՝ պարսկագետ Ք. Կոստիկյանի:

328 Թավրիզի հայոց առաջնորդարանի թանգարան, № 49: Տե՛ս նաև **Haghnazarian A.**, նշվ. աշխ., էջ 212, հրովարտակ № 3: **Ցակոբեան Է.**, Ս. Թաղէի վանքը, էջ 27: Բնագրի թարգմանությունը՝ պարսկագետ Ք. Կոստիկյանի:

329 **Ցակոբեան Է.**, Ս. Թաղէի վանքը, էջ 27:

330 «Արաքս», 1892, Բ, դեկտեմբեր, էջ 55:

331 **Հայկունի Ս.**, Պարսկահայք, էջ 588:

332 **Խ. Վ.**, նշվ. հոդվ., «Արաքս», 1898, էջ 40: Տե՛ս նաև **Դատյան Խաչիկ Ծ. Վարդապետ**, Հողվածների ժողովածու, էջ 44:

333 ՀԱԴ, ֆ. 56, ց. 15, գ. 417, ք. 61:

հարստութիւն ունի, ոչ էլ հնութիւն, ինչպէս երևում է՝ հազիւ կարողացել է մասամբ իր շինութիւնն ու քարերը պահել... խաները ամեն մի բանից խարջ ու խորջ առնելուց յետոյ՝ չէին կարող վանքից էլ շառնել. վանքի կալուածք ամբողջ հողերը գրաւեցին անարգել, սուսիկ ու փուսիկ տիրացան. վանքը ցանում է մէկ երկու անջուր արտեր-դէմեր: Առաջուայ գոյգ-գոյգ գութաններն ու սարքը փչացաւ գնաց. այժմ վանքը իր տարուայ ուտելիք հացը յազիւ է ձեռք բերում...»³³⁴:

1903 թ. սեպտեմբերի դրութեամբ «Ս. Թաղէի Առաքելոյ վանուցս թեմի» կազմում հիշվում են Մակուն, Քիչմիշթեփեհն, Վանքի գյուղը, Խոյը, Մեյդավարը, Տիգեն, Շուավը, Մահլազանը և այլ գյուղեր³³⁵:

Նույն թվականին վանահայր Գևորգ Նալբանդյանի շնորհիվ վանքի տնտեսական վիճակը համեմատաբար բարելավվում է. «Վանքը այժմ ունի 32 ոչխար, տասը կթան, 15 տաւար, 4 կթան կով և մատակ, 4 եգ, 4 գոմէշ, մի գութան, մի սայլ, ջրաղաց, մօտ 30 խաւար հող, երկու հատ ձէթհան գործարան, նոյնպէս և հաւեր, բաղեր և այլն. մի փոքրիկ միաբանութիւն: Այնպէս որ այժմ վանքի վիճակը բաւականին բարւոք կարելի է համարել...»³³⁶:

1905 թ. վանքի կորցրած կալվածների վերաբերյալ նշվել է, որ «Նախկինում վանքին էր պատկանում շուրջ 14 գյուղ Մակվում և Խոյում, սակայն ներկա ժամանակաշրջանում, շնայած այն հանգամանքին, որ կալվածքների կոնդակները պահվում են Էջմիածնում, որտեղ ուղարկվել են նաև վանքի ողջ թանկարժեք իրերն ու հնությունները, այդ բոլոր գյուղերը (Մահլազան, Աղկույրուկ, Կորուկ, Աղդիգէ և այլն) զավթված են խաների կողմից, և վանքը պահվում է սուս կոտից հավաքված խղճուկ հարկերով: Բացի արքեպիսկոպոսից (ներկա ժամանակաշրջանում վայելում է մեր հովանավորությունը, բուղարահպատակ է)՝ վանքում ապրում են միայն մեկ քահանա և մեկ տիրացու»³³⁷:

1910 թ. հուլիսի 11-ին Մատթեոս Բ կաթողիկոսին հղած գրութեամբ Ատրպատականի թեմի առաջնորդ Կարապետ եպիսկոպոսը վանքի կորցրած կալվածքները վերադարձնելու հարց է բարձրաց-

նում. «Այս վանքը դեռ անցեալ դարի սկզբներում 14 գիւղեր է ունեցել, որոնց մի մասի համար կարևոր կալուածագրեր կան պահուած այն վաւերագրերի մէջ, որ Մայր Աթոռ էին տարուել, և ես իբրև առաջնորդ այստեղ եկած միջոցին հետս բերի: Օգտուելով այն հանգամանքից, որ Մակունու Ռուսաց ժամանակաւոր փոխհիւպատոսութիւն է հաստատուած, պետք է աշխատեն տեղոյս հիւպատոսարանի օժանդակութեամբ խնդիր յարուցանել զանազան խաների կողմից գրաւուած այդ կալուածների համար...: Եթէ յիշեալ կալուածներից մի փոքր մաս նոյնիսկ կարելի լինէր ձեռք բերել, Ս. Թաղէի վանքը ո՛չ միայն բարեշէն դրութիւն կունենար, այլ և կօժանդակէր բարենպաստակ ձեռնարկութիւնների... այլապէս պետք ունի առ այժմ արտաքին օգնութեան»³³⁸:

1954 թ. նշվել է, որ վանքի ձիթհանը (տեղում մնացել էր միայն քարը) և երկու ջրաղացներից մեկը ավերակ վիճակում են³³⁹: Նույն թվականին վանքապատկան էր նաև 18 կտոր հողատարածք:

2000 թ. ամռանը Թաղեոս առաքյալի վանքն ուներ 21 կալվածք, որոնք Ատրպատականի առաջնորդարանի կողմից վարձակալության էին տրվել շրջակայքի բնակչությանը³⁴⁰:

Թաղեոս առաքյալի վանքը գրչօջախ. ստորև ներկայացնում ենք վանքում գրված կամ նորոգված մեզ հայտնի ձեռագրերն ըստ ժամանակագրության:

1292 թ. «գերահռչակ և արժանապատիւ եպիսկոպոս» տեր Տիրացու Ա-ի օրոք վանքում ընդօրինակվում է մեկ տարի առաջ Կիլիկիայի Գրագարկ վանքում Թորոս փիլիսոփայի ընդօրինակած Ավետարանը³⁴¹: Ի դեպ, հետագայում ձեռագիրը տարվել է Ագուլիսի Սր. Թովմա առաքյալի վանք, որտեղ էլ այն 1650 թ. Գալուստ դպիրին կազմել է տվել Խաչատուր վարդապետը և վերստին նվիրել վանքին³⁴²:

1315 թ. Ռատակես գրիչն (ստացող՝ Վարդան) ընդօրինակում է «Ներսիսի Շնորհալույ Մեկնութիւն Մաղմուսաց». «...ի հոգւոյն սրբոյ սատարութենէ և ի բարի կամաց վերադիտողիս տէր Չաքարիայի, ետու գրել զանգին զանձս աստուածայինս... և եղի ի սուրբ և հռչակաւոր աթոռս Թաղեոսի առաքելոյս...»³⁴³:

334 Նժդեհ, նշվ. հոդվ., էջ 147:

335 Վաւերագրեր հայ եկեղեցու պատմութեան, գիրք Է, էջ 151:

336 Յրանգեան Ե., Ատրպատական, էջ 41:

337 Минорский В., նշվ. աշխ., էջ 27 (բնագրում՝ «Прежде монастырю принадлежало до 14 деревень в Маку и Хое, но в настоящее время, несмотря на то, что грамоты на владение хранятся в Эчмиадзине, куда отпращены и все драгоценности и древности монастыря, все деревни эти (Махлазан, Ал-куйрух, Корул, Ах-дизе и др.) захвачены ханами, и монастырь поддерживается на скудные сборы среди паствы. Кроме архимандрита (в настоящее время болгарскаго подданного, состоящего под нашим покровительством), в монастыре живет лишь 1 священник и 1 причетник).

338 Վաւերագրեր հայ եկեղեցու պատմութեան, գիրք ԺԶ, էջ 175:

339 Ուխտատըր, նշվ. հոդվ., «Ալիք» 1954:

340 Ըստ Գեղամ Գևորգյանի բանավոր հաղորդման:

341 Մարտոզեան Մ. վրդ., Ագուլիսի եր շրջակայքի ձեռագրերը, «Արարատ», 1911, դեկտեմբեր, էջ 223-224: Տե՛ս նաև Ոսկեան Հ., Վասպուրական-Վանի վանքերը, Բ մաս, էջ 470-471: ԺԳ, էջ 691-692:

342 Մարտոզեան Մ. վրդ., նշվ. հոդվ., էջ 224:

343 ԺԳ, էջ 114-116: Ի դեպ, 1863 թ. այս ձեռագիրը պահվել է Սևանի վանքի մատենադարանում (Մմբարտեանց Մ., Տեղագիր Գեղարքունի ծովագարդ գաւառի, որ այժմ Նոր-Բայազիտ գաւառ, Վաղարշապատ, 1895, էջ 405):

1330 թ. ստեղծվում է ավետարան Ռստակես գրչի կողմից (ծաղկող՝ Հովսեփ, ստացող՝ Մարգարե)՝³⁴⁴:

1337 թ. Մանուել գրչի կողմից ստեղծվում է Կանոնագիրք, որի պատվիրատուն էր «այր խոնարհամիտ» Իսրայել րաբունին՝³⁴⁵:

1406 թ. ստեղծվում է Երգ երգոցի մի մեկնություն՝³⁴⁶:

1426 թ. ընդօրինակվում է Ժողովածու: Գրիգոր գրիչն այն սկսել է ընդօրինակել Թավրիզի Սր. Աստվածածին եկեղեցում, ապա տեղափոխվել Թաղես առաքյալի վանք և ավարտել 1426 թ.՝ այն նույն տարում, երբ կարա-կոյունլու Սքանդարը (Իսկանդար) գրավում է Մակվի բերդը՝³⁴⁷:

1574 թ. Հովհաննես երեց գրիչն ընդօրինակում է ավետարան. «Յիշեցէք ի դուռն Ս. Թաթնայի առաքելոյն Յովանէս երեցն... զնորընծայ Տէր Թաթնու եպիսկոպոսն որ ...վերստին հաստատեց ժամակարգութիւն ...կրկին նորոգել և կազմել ետուն զաւետարանն»՝³⁴⁸:

1650-1660 թթ. անհայտ գրչի ձեռքով (հավանաբար վանքում) ստեղծվում է ավետարան և շուրջ երեք դար պահվում վանքի ձեռագրատանը: 1954 թ. այն հանձնվում է Ատրպատականի հայոց առաջնորդարանին՝ այնուհետև ի պահ տրվելով Թավրիզի Մելիք-Թանգյան քանդարանին՝³⁴⁹:

1676 թ. ընդօրինակվում է Դիոնիսիոս Արիոպագոս «Յաղագս երկնային քահանայապետութեանց» (թարգմանիչ՝ Ստեփանոս Լեհացի, ստացող և նվիրատու՝ Սարգիս վարդապետ Կաֆայեցի)՝³⁵⁰:

1676 թ. «...ըստ հրամանի տէր Չաքարիայի, և սպասատրի առաքելոյն Թաղեսի...» ստեղծվում է «Մեկնութիւն աւետարանի Յովհաննոս»՝³⁵¹:

1677 թ. ընդօրինակվում է Գրիգոր Տաթևացու «Գիրք հարցմանց», որի նվիրատուն էր Իսահակ Մակվեցի եպիսկոպոսը, նկարագարողը՝ Մկրտիչ

ծաղկողը. «Չստացող սորին՝ զԻսահակ վարդապետ, վերատեսուչ Թաղեսի առաքելոյ Սուրբ Աթոռոյն, որ աւանդեաց զգիրքս՝ յիշատակ իւր ի դուռն Սուրբ Առաքելոյն»՝³⁵²:

1677 թ. ստեղծվում է Ժողովածու (գրիչ, ստացող՝ Իսահակ վրդ. Մակվեցի). «...յիշատակ է Իսահակ վարդապետին Մակուեցոյ՝ առաջնորդի սուրբ աթոռոյն Թաղեսի սուրբ առաքելոյն»՝³⁵³:

1677 թ. Իսահակ վրդ. Մակվեցու հեղինակած Ժողովածուի հետագա՝ 1733 թ. հիշատակարանում նշվել է. «...զարմն Յովանիսեան, /Չի ես եմ տեղեալ, որ եմ Արտագեան/, Սարգիս վարդապետ...»՝³⁵⁴:

1677 թ. Իսահակ վրդ. Մակվեցու հեղինակած Ժողովածուի հետագա՝ 1782 թ. հիշատակարանում նշվել է. «...Իսահակ արդար յառաջնորդ լուսահոգի վարդապետին տեղն արժանուն աջորդ եղէ անարժան հող ու մոխիր Իսահակ եպիսկոպոս Փառակեցի ՌՍԼԱ (1782)-ին. յոյժ դառն եւ դժբ[ն]տակ ժամանակի, թողում զամենան և բոր կպեցեալ գիղս մեր էր ցաւ, քան զամենայն: Գ (3) ամ է ջանամ, թէ հանեն, անկար լինելոյս /// մնայ»՝³⁵⁵:

1684 թ. վանքում նորոգվում և վերստին կազմվում է ճաշոց, որի հիշատակարանում խոսվում է նաև վանքի շինարարական հնգամյա աշխատանքներն ավարտելու մասին. «Արդ ի վերջ ժամանակիս որ էր թվականն Հայոց ՌճԼԳ (1684) ...ետ վերստին կազմել եւ նորոգել զաստուածաբուխ սուրբ մատեանս որ կոչի ճաշոց: Արդ... յիշեցէք... զվերջին կազմող եւ նորոգող եւ պատճառ եղող սորին, այլ եւ զԻսահակ եւ Սարգիս վարդապետսն»՝³⁵⁶:

«...Գրեցաւ ի թվականիս մերում ՌճԼԹ (1690) ամին... ձեռամբ փծուն Իսահակ վարդապետի, ի դրան Սուրբ Առաքելոյն Թաղեսի»՝³⁵⁷:

«...ես՝ զառամեալ ծերունիս Իսահակ վարդապետ... ի թվականիս մերում ՌճԽԲ (1693), յամսեանն մարտի Ժ-երորդի գրեցի ձեռամբ իմով...»՝³⁵⁸:

1711 թ. հոկտեմբերի 13-ին «...ի դուրն Թաղես առաքելոյն» գրիչ Անտոն սարկավազը հեղինակում է մի ձեռագիր ժողովածու, որն էլ այլոց կողմից շարունակվում է մինչև 1751 թվականը՝³⁵⁹:

344 ԺԳ, էջ 227:

345 **Ոսկեան Հ.**, Վասպուրական-Վանի վանքերը, Բ մաս, էջ 474-475: Հեղինակի կարծիքով վանքում Սարգիս վարդապետ գծողը «ի նեղ եւ ի դառն ժամանակի» արտագրել է 1383-ով թվագրվող «Քարոզգիրք Բարբողիմէոսի» երկը (տե՛ս նշվ. աշխ., էջ 476): Մինչդեռ գրչի հիշատակարանից ակնհայտ է, որ այն գրվել է Մակվի Սր. Աստվածածին վանքում իմաստուն հռետոր Կարապետ րաբունապետի օրոք. «...ի մենաստանիս ի Մակու, ընդ հովանեալ սուրբ Աստուածածնի...» (ԺԳ, էջ 545): Բացի այդ՝ Թաղես առաքյալի վանքը՝ իբրև Առաքյալի մասունքներն ամփոփող սրբավայր, երբևէ չի կրել Տիրամոր անունը:

346 **Ոսկեան Հ.**, Վասպուրական-Վանի վանքերը, Բ մաս, էջ 477:

347 ԺԵ դարի հայերեն ձեռագրերի հիշատակարաններ, հ. Ա, (այսուհետև՝ ԺԵԱ, համապատասխան էջերով), կազմեց Լ. Ս. Խաչիկյան, Երևան, 1955, էջ 353:

348 **Թօփմեան Յ.**, նշվ. աշխ., մասն Բ, էջ 13:

349 **Վարդան Ծ. վարդապետ**, Թարիզի Մելիք-Թանգեան ազգային քանդարանի հայերեն ձեռագիրները, ԴԱՀՊ, հ. Բ, էջ 71:

350 Մայր ցուցակ հայերեն ձեռագրաց Մաշտոցի անուան Մատենադարանի, հ. Ա, Երևան, 1984, էջ 459-462: Տե՛ս նաև **Յակոբեան Է.**, Ս. Թաղի վանքը, էջ 21:

351 **Թօփմեան Յ.**, նշվ. աշխ., մասն Բ, էջ 54:

352 **Յակոբեան Է.**, Ս. Թաղի վանքը, էջ 21: Նաև՝ Մայր ցուցակ հայերեն ձեռագրաց Մաշտոցի անուան Մատենադարանի, հ. Գ, էջ 807-812: Տե՛ս նաև **Գեորգեան Ա.**, Հայ մանրանկարիչներ. մատենագիտութիւն IX-XIX դդ., Գահիրե, 1998, էջ 442:

353 Մայր ցուցակ հայերեն ձեռագրաց Մաշտոցի անուան մատենադարանի, հ. Բ, Երևան, 2004, էջ 98:

354 Նշվ. աշխ., էջ 98:

355 Նույն տեղում:

356 **Ոսկեան Հ.**, Վասպուրական-Վանի վանքերը, Բ մաս, էջ 485-486:

357 Մայր ցուցակ հայերեն ձեռագրաց Մաշտոցի անուան Մատենադարանի, հ. Բ, էջ 785:

358 Նույն տեղում:

359 Նշվ. աշխ., էջ 893-900: Տե՛ս նաև **Յակոբեան Է.**, Ս. Թաղի վանքը, էջ 22:

Թաղեոս առաքյալի վանքին նվիրաբերված ձեռագրեր. վանքի ձեռագրերի հավաքածուն նաև հարստացել է անհատ մարդկանց կողմից տարբեր առիթներով և տարբեր տարիներին վանքին կատարած նվիրատվությունների շնորհիվ: Այսպես՝

1294 թ., ավետարան, գրիչ՝ Հակոբ, վայր՝ Արգելանի վանք, պատվիրատու և նվիրատու՝ Տուրուբերան աշխարհից ունի Փոխանտիկին՝ կողակից Խելըքի. «...տվի զիմ Աւետարանս ի սուրբ Թաղեոսի ժամատեղս, որ հասարակաց կարդան, ու այլ մարդ չկարէ հուքմ արնել»³⁶⁰:

1429 թ., Դաշոց, գրիչ՝ Եգեկիել վարդապետ, վայր՝ Սյունիք, նվիրատու՝ ախալցխացի մահտեսի Ամիր փաշա. «...Այր ոմն ազնուական Ամիր-Փաշայ... հանդիպեցաւ ի բանակս Շահուրիս կոչեցեալ բռնաւորի՝ որդոյ Լանկ-Թամուրի, որ էր բանակեալ շորջ զողեկեան Երրնճակոյ, որ և զգիրքս զայս գերի բերեալ յերկրէն Սիւնեաց: Եւ հանդիպեալ սրմա մեծահաւատ մահդասիս Ամիր-Փաշա, եւ ետ ի հալալ արդեանց իւրոց և յարդար վաստակոց իւրոց, և զնեաց զգիրքս և ազատեաց ի գերութենէ այլազգեաց:

Եւ ըստ սիրալիւր ըղձից իւրոց...գոր ունէր առ սուրբ առաքեալն Թաղեոս՝ ընծայեաց զայս հոգեւորոզ մատեանս և զվարդափոխք բուրա[ստա]յնս յիշատակ հոգւոյ իւրոյ ի դուրս երկնահանգէտ սուրբ ուխտիս և գերահռչակ սուրբ մենաստանիս և աստուածաբնակ սուրբ տաճարիս և լոյսընծայ սուրբ գերեզմանի սուրբ առաքելոյս Թաղեոսի»³⁶¹:

1435 թ., Մաշտոց, գրիչ՝ Գրիգոր, գրչութեան վայր՝ Չմշկածագ, Կարմիր մենաստան, նվիրատու՝ Ամիր միայնակյաց. «...Ամիր միակէցս զնեցի զՄաշտոցս, Թաթէի սուրբ Առաքելոցս վախն տվի, յիշատակ ինձ և ծնաւղացն...»³⁶²:

1648 թ., ավետարան, գրիչ՝ Թովմա, վայր՝ Մոկսի Դաշտ գյուղ, նվիրատուներ՝ տանուտեր Մովսես, Քիչխաթուն. «Դարձեալ յիշեցէք զՄովսէսն և Քիչխաթուն, որ ըստացան իւրեանց հալալ վաստակով

զսբ. Աւետարանս և փակեցին ի դրունս Ս. Թաղեոս առաքելոյն»³⁶³:

1653 թ., «Քերականականք-Քարոզգիրք», գրիչ և ստացող՝ Սահակ արեղա Շախսաբանցի, վայր՝ Նոր Ջուղայի Ամենափրկիչ վանք. «Յիշատակ է սուրբ գիրքս ի դունն Թաղեոսի առաքելոյն»³⁶⁴:

1677 թ., Աստվածաշունչ, վայրը՝ Տիգրանակերտ, ժամանակը՝ 1640 թ., նվիրատուներ՝ Մեսրոպ վարդապետ Բաղիշեցի, մահտեսի Հովհաննես³⁶⁵:

1775 թ., նորատիպ «Տօնացոյց», նվիրատու՝ Ամենայն Հայոց կաթողիկոս Սիմեոն Երևանցի (1763-1780)³⁶⁶:

1786 թ., ավետարան, նվիրատու՝ տեր Սկրտիչ քահանա: Ձեռագիրը Խասալու Սարդար տանուտերի պատվերով 1671 թ. անհայտ գրչի կողմից ընդօրինակվել է Արվանից աշխարհում՝ Պարտավում: 1752 թ. ավետարանը ձեռք են բերել Ուղումչեցի Բաղդասարի և Հուռումսիմի զավակները, ապա 1786 թ.՝ տեր Սկրտիչը, որն էլ այն նվիրել է նշանավոր մենաստանին³⁶⁷:

ԺԸ դարի վերջ, Առակագիրք, Միքայել Ասորու «Համառօտ ժամանակագրություն», նվիրատու՝ խոյեցի Ղասում: Ըստ ամենայնի, ընդօրինակվել է Բայազետում 1639 թ. առաջ. «Ես Ղասումս իմ յօժարութեամբս ետու պատմագիրս յիշատակ, ի դունն Թաղեոսի Առաքելոյն, մի ոք իշխեսցէ հանել ի դրանէ Առաքելոյն Թաղեոսի: Ես մէկ Առակաց Գիրք տուի յիշատակ Սահակ Վարդապետին տանէ Վանքն...»³⁶⁸:

1808 թ. ապրիլ, Մովսես Խորենացու «Հայոց պատմություն», նվիրատու՝ վարպետ Գալուստ (գրչութեան վայրը, տարեթիվը և ընդօրինակողի անունը հայտնի չեն): Նվիրատվությունն ամրագրվել է մատյանի պահպանակի առաջին երեսին. «Վարպետ Գալուստն ետ Սիմեոն վ(ա)րդ(ա)պ(ե)տս առաջնորդ սրբազան առաքելոյն Թաղեոսի ի յիշա-

360 ԺԳ, էջ 735, 736: Տե՛ս նաև **Ոսկեան Հ.**, Արտագի վանքը, էջ 41, ծնթ. 9: Նույնի՝ Վասպուրական-Վանի վանքերը, Բ մաս, էջ 470, ծանոթ.:

361 ԺԵԱ, էջ 518: Տե՛ս նաև **Յակոբեան Է.**, Ս. Թաղեի վանքը, էջ 18: Ամիր փաշայի հիշատակարանը թվագրված չէ: Լ. Խաչիկյանը թվագրել է 1429-ով՝ ելնելով այն իրողությունից, որ այդ թվականին Շահուրիսի զորքերը պաշարել ու գրավել են Երնջակի բերդը: Նա ենթադրել է նաև, որ Եգեկիել վարդապետը (Որոտնեցի) ապրել ու ստեղծագործել է Տաթևի վանքում (ԺԵԱ, էջ 695): Հետաքրքիր է հիշյալ ձեռագրի հետագա ճակատագիրը. Դաշոցի մեկ այլ նվիրատուի՝ Հովհաննես Մայմաստեցու՝ 1441 թ. հիշատակարանից տեղեկանում ենք, որ մի քանի տարի անց վանքի աթոռակալ Գրիգոր վարդապետի (նկատի ունի, անշուշտ, Գրիգոր Մակվեցի Ջալալբեկյանցին) հրամանով հավանաբար մինչև 1441 թ. ձեռագիրը տարվել է զավառի Ջաղացտեղ գյուղը («...ի Չորս-Շամբի, ի գեղոս Ջաղացտեղ») և վաճառվել: Հովհաննես Մայմաստեցին գնել է այն ու նվիրել տեղի Սբ. Աստվածածին եկեղեցուն (ԺԵԱ, էջ 519):

362 ԺԵԱ, էջ 449: Տե՛ս նաև **Յակոբեան Է.**, Ս. Թաղեի վանքը, էջ 18:

363 ԺԵ դարի հայերեն ձեռագրերի հիշատակարաններ, հ. Գ (այսուհետև՝ ԺԵԳ, համապատասխան էջերով), կազմեց Վ. Հակոբյան, Երևան, 1984, էջ 328-329:

364 Ցուցակ հայերեն ձեռագրաց Չմմառի վանքի մատենադարանին, հ. Բ՝ «Անտոնեան հուարածոյ», կազմեցին **Ն. Ալի-ճեան և Հ. Ոսկեան**, Վիեննա, 1971, էջ 155-156: Գրչի հիշատակարանը կրճատումներով վերահրատարակվել է. տե՛ս ԺԵԳ, էջ 570:

365 Մայր ցուցակ հայերեն ձեռագրաց Մաշտոցի անուան Մատենադարանի, հ. Ա, էջ 791-794: Տե՛ս նաև **Ամատունի Կարապետ եպս.**, Սահակ վրդ. Մակունցի, «Բազմավեպ», 1983, էջ 105: **Ոսկեան Հ.**, Վասպուրական-Վանի վանքերը, Բ մաս, էջ 484:

366 Դ-ՀՊ, գիրք Ը, էջ 472 (627): Տե՛ս նաև **Ոսկեան Հ.**, Վասպուրական-Վանի վանքերը, Բ մաս, էջ 492, ծանոթ.:

367 **Վարդան ծ. վարդապետ**, Թարիզի Մելիք-Թանգեան ազգային բանգարան հայերեն ձեռագիրները, ԴԱՀՊ, հ. Բ, էջ 71:

368 Ցուցակ ձեռագրաց Թարիզի Մելիք-Թանգեան ազգային-եկեղեցական բանգարանի, էջ 68 (**Միխայել Ասորի**, Համառօտ ժամանակագրություն): Տե՛ս նաև **Վարդան ծ. վարդապետ**, Թարիզի Մելիք-Թանգեան ազգային բանգարան հայերեն ձեռագիրները, ԴԱՀՊ, հ. Բ, էջ 71:

տակ ծնողացն թուին ՌՄԾԷ (1808) ապրիլի ԺԳ, որ ի Թարուէ(զ) քաղաքի»³⁶⁹:

1840-ական թթ., Տոնական, նվիրատու՝ Մելիք-Միրզա³⁷⁰:

Թաղեոս առաքյալի վանքի ձեռագրերի հավաքածուն. վանքը հայ գրչության կարևոր կենտրոններից է: Հնուց ի վեր այդտեղ ստեղծվել, ընդօրինակվել ու նկարագրվել են բազմաթիվ ու բազմաբնույթ ձեռագրեր: Նրանց մի մասը դարերի թուրքոսում ոչնչացել է ու թալանվել: Մի նշանակալի մասն էլ ամբողջությամբ կամ պատահականորեն տեսքով հասել է մինչև մեր օրերը և պահվում է հայկական ձեռագրերի տարբեր գրապահոցներում:

Նշանավոր մեծաստանում գրական-մշակութային կյանքի մասին տեղեկությունները կապվում են Ջաքարիա Ա Ծործորեցու (ԺԴ դար) գործունեության հետ, որի օրոք ոչ միայն ընդօրինակվել ու թարգմանվել են նոր ձեռագրեր, այլև սկզբնավորվել է վանքի ձեռագրերի հավաքման գործը³⁷¹:

Վանքի ձեռագրերի հավաքածուն բազմիցս հաշվառվել է 1894-1911 թթ. (Սարգիս Հայկունի, Հ. Թովմյան, Խաչիկ վրդ. Դադյան, Խորեն վրդ. Լազարյան):

1901-1906 թթ. վանքում պահվում էր 36 անուն, 71 հատոր ձեռագիր և 158 անուն, 225 հատոր հին ու նոր տպագիր գիրք, բացի այդ՝ օտարալեզու 11 անուն, 11 հատոր մատյան և 34 անուն, 64 հատոր հեղափոխական տետրակ³⁷²:

Ստահոված վանքում պահվող ձեռագրերի և հնությունների վիճակով՝ 1910 թ. մայիսի 13-ից հուլիսի 6-ը Ատրպատականի թեմում կատարած իր շրջայցի ժամանակ Կարապետ եպիսկոպոսը կարգադրում է դրանք ուղարկել Մայր Աթոռ Սբ. Էջմիածին³⁷³:

1911 թ. մարտի 25-ին կազմվում է վանքապատկան 73 ձեռագրերի ցուցակը, որն էլ ձեռագրերի հետ Խորեն վարդապետ Լազարյանցը հանձնում է Սալմաստի առաջնորդական փոխանորդ Եղիշե քահանա Սկրտչյանին՝ «...Մայր Աթոռ գրադարանին ուղարկելու»: Այնուհետև Եղիշե քահանան նշում է. «...Տ. Կարապետ սրբազանի հրամանի համաձայն Արտագի Ս. Թաթևի առաքելո վանքում գտնված ձեռագրեր թվով 73 կտոր ստացանք և Խոյում հանձնեցինք պ. Ռուբեն Սկրտչյանին ուղար-

կելու Ս. Էջմիածին Ամենայն Հայոց կաթողիկոսի տեղակալ սրբազան հոր հասցեին»³⁷⁴:

1911 թ. մայիսի 5-ին թեմի առաջնորդը կաթողիկոսական տեղապահ Գևորգ արքեպիսկոպոսին զեկուցում է, թե իր կարգադրությամբ «...Արտագի Ս. Թաղեոս առաքելոց վանքում պահված ձեռագրերը ցուցակագրած Ս. Աթոռ ուղարկելի: Առաջնորդարանի կողմից իբրև քննիչ ուղարկված Սալմաստի գործակալ Տ. Եղիշե քահանան այդ կարգադրության համաձայն 73 կտոր ձեռագիր բերել է վանքից Խոյ և նորա ցուցակի մի օրինակը Առաջնորդարան ուղարկելով՝ միս օրինակը ձեռագրերի հետ ուղարկել է Ջուլֆա»³⁷⁵: Այնուհետև 73 ձեռագրերը ուղարկվում են Էջմիածնի մատենադարան³⁷⁶, որտեղից էլ հետագայում տեղափոխվում են Երևան՝ Մաշտոցի անվան Մատենադարան: Մնացած 8 ձեռագրերը Էջմիածին են մուտք գործում տարբեր տարիներին³⁷⁷:

Ներկայումս Թաղեոս առաքյալի վանքի ձեռագրերի բարձրաթեք հավաքածուն պահվում է Երևանի Մատենադարանում (81 միավոր), Թավրիզի Մելիք-Թանգյան թանգարանում և այլուր³⁷⁸:

Թաղեոս առաքյալի վանքի շարժական կայքը.

1875 թ. հուլիսի 1-ին կազմվում է ոչնչացված կահկարասիների և ձեռագրերի ցուցակը, որը հաստատում է Անդրեաս արքեպիսկոպոսը: 40 իր ընդգրկող այդ ցուցակում նշված էին նաև գրչա 12 ձեռագրերից հետևյալները՝ Սիմեոնի «Քարոզգիրք», Գրիգոր Տաթևացու «Լուծմանց գիրք», Առաքել Դավրիժեցու «Պատմագիրք», Մովսես Խորենացու «Պատմագիրք», Հայերեն-թուրքերեն բառարան, Քարոզգիրք և այլն³⁷⁹:

1894 թ. մարտի 14-ին Խաչիկ վարդապետ Դադյանը կազմում է վանքապատկան իրերի համառոտ ցուցակը. «Սոյն ցուցակագրութեանը ներկայ էին մակուեցի պարոն Յարապետ Բարաղամեանցը՝ հոգաբարձու Մակուայ Հայրիկեան ուսումնարա-

374 **Եզանյան Օ.**, նշվ. հոդվ., էջ 404:

375 Վաղարշապետի հայ եկեղեցու պատմության, գիրք ԺԶ, էջ 229:

376 Նշվ. աշխ., էջ 229: Ի դեպ, տեղեկություններից մեկով էլ ձեռագրերը Մայր Աթոռ են փոխադրվել 1911 թ. մարտին («Արարատ», 1911, օգոստոս, էջ 617): Տվյալներից մեկով էլ՝ 1911 թ. սեպտեմբերի վերջերին վանքից 70-ից ավելի ձեռագրեր առաքվել են Սբ. Էջմիածնի մատենադարան (**Տեղ-Սկրտչյան Գ.**, Հայագիտական ուսումնասիրություններ, գիրք Բ, Ս. Էջմիածին, 1998, էջ 591):

377 Ի դեպ, **Վ. Տեմիրճյանը** Թաղեոս առաքյալի վանքից 1911 թ. տեղափոխված հավաքածուում հաշվում է 78 ձեռագիր (տե՛ս նրա՝ ԴԱՀՊ, հ. Բ, էջ 68), մինչդեռ ճիշտը 73-ն է, քանզի այդ թիվն է արձանագրված հանձնման-ընդունման վավերաթղթում (**Եզանյան Օ.**, նշվ. հոդվ., էջ 404):

378 **Եզանյան Օ.**, նշվ. հոդվ., էջ 401-407: Մի ուշագրավ դիտարկում. Նժդեհ ստորագրությունը կրող ճանապարհորդական ուղեգրությունից տեղեկանում ենք, որ վանքում եղած ժամանակ (1894 թ.) «Խաչիկ վարդապետը ձեռագիր գրքերի միջոցով գտա Չուրթբնոց եկեղեցին, ուր այսօր պեղումներ է կատարում» (**Նժդեհ**, նշվ. հոդվ., էջ 146):

379 ՀԱԴ, ֆ. 319, ց. 1, գ. 164, ք. 5:

369 **Մովսես Խորենացի**, էջ ԽԴ: Տե՛ս նաև Յուզակ հայերեն ձեռագրաց Թարիզի, կազմեց **Հր. Աճառեան**, Վիեննա, 1910, էջ 20: Չեռագիրը հետագայում Կարապետ եպիսկոպոսն ուղարկել է Էջմիածին:

370 Յուզակ հայերեն ձեռագրաց Թարիզի, էջ 121: Տե՛ս նաև **Ռուկնան Հ.**, Վասպուրական-Վանի վանքերը, Բ մաս, էջ 498, ծանոթ. 27:

371 **Եզանյան Օ.**, Արտագի Թաղեոս Առաքյալի վանքի ձեռագրերի հավաքածուն, «ԲՄ», 1971, № 10, էջ 401:

372 **Յակոբեան Է.**, Ս. Թաղեի վանքը, էջ 30:

373 Վաղարշապետի հայ եկեղեցու պատմության, գիրք ԺԶ, էջ 175:

նին, քիչմիշքափացի պարոն Մուրադ Ստեփանեանցը՝ հոգաբարձու նոյն գիւղի Մասիսեան ուսումնարանին, վանքեցի ծխակատար Սարգիս քահանայ Աբելեանցը և երեցփոխ նոյն գեղջ պարոն Սողոմոն Տէր-Թաղեոսեանցը և օգնական նորին Սկրտիչ Մէլքոնեանցը եւ Սբ. Թաղեոս առաքելոյ վանահայր արժանապատիւ տէր Եսայի վարդապետ Յովսէփեանցը»³⁸⁰:

1896 թ. հոկտեմբերի 2-ին վանքի տեսուչ Ս. Հայկունին ճշտում է Խաչիկ վարդապետ Դադյանի կազմած եկեղեցական իրերի ցուցակը՝ նշելով, որ մակվեցի Հայրապետ Բարաղամյանի մոտ գտնվող «...ցուցակին համեմատ գտայ սպասներն, բացի մի քանի սպասներից, զորս Խաչիկ վ. իբրև հնութիւն Ս. Էջմիածին տարած է»³⁸¹:

1899 թ. նոյեմբերին Ատրպատականի հայոց առաջնորդ Սահակ եպիսկոպոս Այվատյանի կարգադրությամբ ցուցակագրվում են վանքի եկեղեցական զարդերն ու անոթները, ամբողջ սպասքը, ինչպես նաև գրապահոցի գրքերը³⁸²:

Վանքապատկան 183 իրերի շարքում առանձնապես կարևորվում էր Թաղեոս առաքյալի «արծաթապատ և ոսկեգօծ, 12 հասարակ քարերով, բոյք մատին խաչաձև երկու հասարակ քարերով Աջը», որը, ըստ հիշատակագրության, նորոգվել է Իսահակ Արղար Մակվեցու հրամանով ԺԷ դարի վերջին³⁸³: Վանքում պահվող մասունքների շարքում հիշվում է նաև երկու խաչ, որոնցից մեկում ներփակված էր Թաղեոս առաքյալի ատամը, իսկ մյուսում՝ նրա «զագաթան մասը» (զանգից ոսկոր)³⁸⁴:

Եկեղեցական իրերի վերոհիշյալ ցուցակում (Տոմար) հստակեցվում է, որ Սահակ եպիսկոպոսը վանքի ժամանակավոր վերահսկողներ է նշանակել Վանք գյուղի քահանա տեր Սարգիս Աբելյանին, մակվեցի Մեսրոպ Ավետիսյանին և Մանուկ Սկրտչյանին³⁸⁵:

1900-ական թվականների սկզբներին կազմվում է «Տոմար Ս. Թաղեի առաքելոյ վանուց ել և մտից» 114-էջանոց մատյանը, որտեղ գրառվում են վանքի տնտեսության ելքն ու մուտքը՝ սկսած 1901 թ. սեպ-

տեմբերի 13-ից մինչև 1907 թ. հոկտեմբերի 1-ը: Տոմարի մեջ ընդգրկված են վանքի 157 իրերը, տպագիր և ձեռագիր մատյանները³⁸⁶:

Հայ կաթողիկե թեմի հաստատումը և հայ առաքելական թեմի վերստեղծումը Թաղեոս առաքյալի վանքում. լինելով ժամանակի հայ ակնառու դեմքերից մեկը՝ իր լատինամետ գործունեության շնորհիվ Ջաքարիա Ա Ծործորեցին մեծ հեղինակություն էր վայելում կաթողիկեների մոտ: Պահպանված տեղեկությունները վկայում են, որ նա գրագրություն է ունեցել Հովհաննես Երզնկացի (Ծործորեցի) վարդապետի³⁸⁷, Բարդուղիմեոս եպիսկոպոսի, կաթողիկե այլ գործիչների³⁸⁸, Կիլիկիո Ամենայն Հայոց կաթողիկոսների³⁸⁹ և բարձրաստիճան այլ հոգևորականների հետ, մասնակցել հայ կաթողիկե եկեղեցական հարցերի քննարկման ժամանակ, սերտ հարաբերություններ է հաստատել ժամանակի հայ նշանավոր գործիչների հետ: Բացի այդ՝ Ջաքարիա եպիսկոպոսն Արտազ գավառում, մասնավորապես Թաղեոս առաքյալի վանքում և Ծործորում իր շուրջն է համախմբել հայ և եվրոպացի մի խումբ անվանի վանականների (ֆրանցիսկյան միաբանության անդամ ֆրա Պոնցիուս, Հովհաննես Երզնկացի-Ծործորեցի, Իսրայել հայ վարդապետ Բարունի և այլք) և ձեռնամուխ եղել կաթողիկե եկեղեցու նշանավոր գաղափարախոսներ Թովմա Աբվինացու, Նիկողայոս Լյուրացու, Բոնավենտուրայի և այլոց գործերի թարգմանությանը³⁹⁰:

Ի դեպ, վանքում հանգրվանած ֆրանցիսկյաններից էլ հետևելով՝ միաբանությանն են անդամագրվում տեր Տիրացուն, Ներսես Տարոնացին, Իսրայել Արտազեցին և Դանիել Դավրիժեցին և այլք³⁹¹:

Ավելին, լինելով առաքելական երկու՝ հայ և հռոմական եկեղեցիների միության ջատագով, նա այս հարցի շուրջ երկարատև բանավեճեր է վարում Սյունյաց մետրոպոլիտ Հովհաննես եպիսկոպոս Օրբելյանի հետ³⁹²:

386 Նշվ. աշխ., էջ 31:

387 **Ոսկեան Հ.**, Վասպուրական-Վանի վանքերը, Բ մաս, էջ 472: Տե՛ս նաև նույնի՝ Արտազի վանքը, էջ 42:

388 **Ոսկեան Հ.**, Արտազի վանքը, էջ 42:

389 **Չամչեանց Մ.**, նշվ. աշխ., հ. Գ, էջ 304-308: Տե՛ս նաև **Ոսկեան Հ.**, Վասպուրական-Վանի վանքերը, Բ մաս, էջ 473: Նույնի՝ Արտազի վանքը, էջ 42:

390 **Յովհաննես Քոնցեցի**, Յաղագս քերականին, քննադիրը հրատ. պատրաստեց Լ. Ս. Խաչիկյանը, Երևան, 1977, էջ 19-20:

391 **Ալիշան Ղ.**, Հայապատում, հ. Բ, էջ 545-547: Տե՛ս նաև **Marcus Antonius v. d. Oudenrijn O. P.**, Linguae Haicanae scriptores, Bernae, 1960, p. 23.

392 **Չամչեանց Մ.**, նշվ. աշխ., հ. Գ, էջ 304-308: Տե՛ս նաև **Օրմանյան Մ.**, Ազգապատում, հ. Բ, էջ 2073-2074: **Ոսկեան Հ.**, Վասպուրական-Վանի վանքերը, Բ մաս, էջ 473: Նամակներից մեկը հրատարակվել է՝ **Մսերեանց Մ.**, Թուրք Յովհաննու Օրպելի Արքեպիսկոպոսի Սիւնեաց առ Ջաքարիա Ծործորեցի՝ Արքեպիսկոպոս Արտազու և Առաջնորդ Ուխտին Թաղեոսի Առաքելոյ, «Շոքարդ», հ. 2, Մոսքուա, 1860, էջ 55-57:

380 ՀԱԴ, ֆ. 319, ց. 1, գ. 164, ք. 13-14:

381 ՀԱԴ, ֆ. 56, ց. 14, գ. 7, ք. 23:

382 **Յակոբեան Է.**, Ս. Թաղեի վանքը, էջ 27:

383 Նույն տեղում, էջ 28: Մուրք առաքյալի աջը հետագայում տեղափոխվել է Էջմիածին՝ Մայր Աթոռի թանգարան: Ի դեպ, ավանդության համաձայն, Թաղեոս առաքյալի վանքում է պահվել սպարապետ Վարդան Մամիկոնյանի աջ ձեռքի ճկույթը, որը հետագայում տարվել է Վան և պահ տրվել բերդաքաղաքի Սբ. Վարդան եկեղեցուն (**Ոսկեան Հ.**, Վասպուրական-Վանի վանքերը, Բ մաս, էջ 499: Տե՛ս նաև **Շերենց Գեորգ**, Սրբավայրեր: Տեղագրութիւն Վասպուրականի-Վանայ նահանգի գլխատր եկեղեցեաց, վանօրէից եւ ուսումնարանաց, Թիֆլիս, 1902, էջ 26):

384 ՀԱԴ, ֆ. 319, ց. 1, գ. 108, ք. 50: Տե՛ս նաև **Յակոբեան Է.**, Ս. Թաղեի վանքը, էջ 28:

385 **Յակոբեան Է.**, նշվ. աշխ., էջ 28-29:

Չաքարիա եպիսկոպոսի և հայ կաթողիկե բնակչության վերաբերյալ ուշագրավ տեղեկություններ է հաղորդում դոմինիկյան հոգևորական ժուրդեն դր Սևերակը, որը Հնդկաստան ուղևորվելիս 1320 թ. ձմռանը եղել է Հայաստանում: Նա գովեստով է խոսում Թադեոս առաքյալի վանքի առաջնորդի մասին, անվանում է նրան «մեր մի կաթողիկ արքեպիսկոպոս՝ մեծ և ուժեղ վեհապետ», որն «իշխում է այս կողմերում և ըստ ամենայնի արժանի է վստահության»³⁹³:

Հայտնի է, որ 1321 թ. Չաքարիա եպիսկոպոսը նամակ է գրում Հռոմի Հովհաննես ԻԲ (1316-1334) պապին: Նույն տարում Չաքարիայի գիտությանը և օժանդակությանը ու «Հռոմի պապի հրամանալ» Ծործորի Սբ. Աստվածածին վանքում Հովհաննես Երզնկացի-Ծործորեցին թարգմանում է Թովմա Աքվինացու «Յաղագս եւթն խորհրդոց եկեղեցոյ» աշխատությունը³⁹⁴: Չաքարիայի և ընդհանրապես Թադեոս առաքյալի արժողի հոգևոր իշխանությունն ու լատինամետ գործունեությունը դուրս էին գալիս Արտազ գավառի սահմաններից և ընդգրկում էին Ատրպատականի հայաբնակ մի շարք շրջաններ, այդ թվում նաև Թավրիզ ու Մարաղա քաղաքները³⁹⁵:

Ենթադրվում է, որ վանքի եպիսկոպոսական արժողի համար երկու հակադիր խմբավորումների՝ լատինադավանների և առաքելական եկեղեցու ավանդույթների պաշտպանների միջև մղվող պայքարի արդյունքում 1321 թ. Չաքարիա Ա-ի ազդեցությունից և իրավասությունից դուրս է բերվում Ատրպատականը, այսպես նաև Թադեոս առաքյալի վանքը:

Չաքարիայի կաթողիկամետ գործունեությանը հակակշռելու, հայ ազգային եկեղեցու սկզբունքներն ու ավանդույթները պաշտպանելու, Թադեոս առաքյալի վանքը և եպիսկոպոսական թեմը լատին ու հայ կաթողիկե գործիչների ազդեցությունից դուրս բերելու նպատակով հայ առաքելական բարձրաստիճան հոգևորականության և ավատատերերի ջանքերով 1321 թ. Թավրիզում թեմի առաջնորդ է նշանակվում Ծործորեցուց կախում չունեցող և կաթողիկեությանը հակադրվող «սրբազան քառյակայետ և վերատեսուչ առաքելական արքայոյ» տիտղոսով մեծարված Մատթեոս եպիսկոպոսը³⁹⁶:

Նա պաշտոնավարել է մոտ մեկուկես տասնամյակ: 1335 թ. չափածո մի հիշատակարանում հիշվում է կաթողիկե քարոզիչների ու նրանց դավա-

նանքն ընդունած հայ գործիչների դեմ մղած պայքարի առնչությամբ³⁹⁷:

Արտազի և Ատրպատականի մյուս հայաբնակ շրջանների հայ կաթողիկեների առաջնորդի պաշտոնը Չաքարիայի մահվանից հետո մի քանի տարի միայնակ վարում է Տիրացու Բ եպիսկոպոսը³⁹⁸: Այդ է վկայում 1342 թ. Թավրիզում ընդօրինակված Ավետարանը (գրիչ՝ Մարգիս), ուր հիշատակվում է մահանգի և Թավրիզ քաղաքի առաջնորդ տեր Տիրացու եպիսկոպոսը³⁹⁹:

Առաքյալի նահատակությանը սրբացված մեծաստանը վերստին դառնում է հայ եկեղեցու և ազգային ավանդույթներին հավատարիմ թեմակալ առաջնորդի (այժմ արդեն՝ Մատթեոս եպիսկոպոսի հաջորդների) արքայապետը, իսկ Չաքարիա Ծործորեցուն հաջորդած հայ կաթողիկե առաջնորդները ստիպված զիջում են՝ սահմանափակվելով Մակվի բերդի և Ծործորի վանքի շրջանակներով (մինչև Արտազի հայկական իշխանության անկումը 1426 թ.)⁴⁰⁰: Ընդ որում, երկու կողմերն էլ իրենց են վերապահում Թադեոս առաքյալի թեմի առաջնորդի տիտղոսը⁴⁰¹: Արտազի թեմի լատինադավան առաջնորդի նստավայր է դառնում, ամենայն հավանականությամբ, Ծործորի վանքը, իսկ նրա հոգևոր իշխանությունն Արտազի սահմաններից դուրս ճանաչում է միայն Ատրպատականի հայ կաթողիկե բնակչությունը⁴⁰²:

Մեսրոպ Արտազեցու ջանքերով 1361 թ. Սիս քաղաքում հրավիրվում է եկեղեցական ժողով, որը չեղյալ է հայտարարում 1307 թ. Սսի, 1309 և 1316 թթ. Աղանայի ժողովների ընդունած որոշումները հայ և կաթողիկե եկեղեցիների ունիայի (միության) վերաբերյալ, մերժում կաթողիկեական նորամույծ ծեսերը՝ վերջնականապես ձախողելով հայոց եկեղեցին պապականությանը ենթարկելու Հռոմի փորձերը⁴⁰³:

Թադեոս առաքյալի վանքում հաստատված հայ առաքելական հոգևորականության և այդուհից վտարված, Մակվում և Ծործորի վանքում հաստատված հայ կաթողիկե հոգևորականության միջև

397 Նշվ. հոդվ., էջ 154-155: Չեռագիր չափածո հիշատակարանը կազմել է Գրիգոր երեցը, 1335 թ. (տե՛ս ԺԳ, էջ 268-269):

398 **Խաչիկյան Լ.**, նշվ. հոդվ., «ԲՄ», № 11, էջ 158:

399 ԺԳ, էջ 331:

400 Ի դեպ, հայ կաթողիկե թեմի վերաբերյալ նշվել է, որ ամբողջ ԺԳ դ. վանքը հավանաբար ղեկավարել են ունիթորները, և նրանց հիերարխիական բախումների հետևանքներն իր վրա է զգացել նաև միաբանությունը: Չաքարիա վանահայրը հավանաբար կաթողիկե էր: Հռոմի հետ խզումը տեղի ունեցավ միայն մոտ 1420 թ., քանի որ 1426 թ. Մակվի կաթողիկե իշխանները թալանում են վանքը (**Pelliot P.**, **Zacharie de Saint-Thadée et Zacharie Sefkudinian**, Paris, 1943, *Revue de l'Histoire des Religions*, 121, p. 150-154. **Tournebize F.**, *Histoire politique et religieuse de l'Arménie depuis l'origine des Arméniens jusqu'à la mort de leur dernier roi (l'an 1393)*, Paris, 1910, p. 320-343).

401 **Խաչիկյան Լ.**, նշվ. հոդվ., «ԲՄ», № 11, էջ 156, 158:

402 Նշվ. հոդվ., էջ 158:

403 **Օրմանյան Մ.**, Ազգայաստում, հ. Բ, էջ 2245-2246:

393 “После Марко Поло. Путешествия Западных чужеземцев в страны трех Индий”, с. 137.

394 ԺԳ, էջ 173-174: Տե՛ս նաև Մայր ցուցակ հայերեն ձեռագրաց Մաշտոցի ամուսն Մատենադարանի, հ. Բ, Երևան, 2004, էջ 1267:

395 **Խաչիկյան Լ.**, նշվ. հոդվ., «ԲՄ», № 11, էջ 154: Այս և հետագա դեպքերի մասին տե՛ս նաև **Մարտիրոսյան Ա.**, նշվ. աշխ., էջ 87-89:

396 **Խաչիկյան Լ.**, նշվ. հոդվ., «ԲՄ», № 11, էջ 154-158:

հարաբերությունները հետագայում այն աստիճան են սրվում, որ ԺԵ դարի սկզբներին Մակվի հայ կաթողիկեներն ավերում ու կողոպտում են վանքը: Նրանք ոչ միայն տանում են եկեղեցու դուռը, մեծ զանգը և ժամատան գերանները, այլև թույլ չեն տալիս վերաշինել վանքը և դժվարություններ են ստեղծում հայ առաքելական եկեղեցու ավանդույթներին հավատարիմ մնացած հոգևորականների համար. «...ի թվին Հայոց ՊԷԵ (1426)... ի սոյն ամի որում էառ Ըսքանդար անուն ոմն բռնաւոր՝ որդի Դարա-Ուսուֆին՝ զանառիկ բերդն Մակուայ, և զերկաբնակ ազգն ախթարմայից տարագիր և տարաշխարհ արար ի վերայ երկրի, և կատարեցաւ բան տեսան, զի չարքն չարեաւ կորոյս և զայգին ետ այլոց մշակաց: Որ և ես՝ նուաստից նուաստս և տրուպս ամենայնի Գրիգոր ...գծող սմին, ի վաղուց հետե՛ փափաքէի շինութեան առաքելական սուրբ աթոռոյս մերոյ և ոչ տային թույլ նախասացեալ ներհակքն՝ բնակիչքն Մակուայ: Որ և կրկին վայ եկն ի վերայ նոցա ի յԱրտագ գաւառէ, և ետ շ(է)խ Բայազիթ ոմն այլազոյ: Եւ գոր յառաջասացեալ չարքն բարձեալ էին ի դրանէ սուրբ Առաքելոյս և տարեալ թասպութեամբ և նախանձու, սա դարձեալ ի տեղի իւր եբեր մեծաւ յաւժարութեամբ և հնազանդութեան սիրով՝ զդռուն եկեղեցոյս, և զմեծ զանկակն, և զգերան ժամատանս, և այլ ամենայն ափաթ (°) և զողորմութիւն, գոր ի մարդապաշտ անիծեալ յազգէն յայն ոչ տեսաք ամենկին, գոր սա արար...»⁴⁰⁴:

1682 թ. Իսահակ Մակվեցին ընդունում է կաթողիկեություն և իր դավանագիրն ուղարկում Հռոմի Իննովկենտիոս ԺԱ պապին. «...Իսահակ Արդար, Տէր Վարդան Յունանեանի առջեւ 1682-ին կաթողիկէ հաւատոյ դաւանութիւնը կու տայ եւ իր դաւանագիրը կը դրկէ Ինովկենտիոս ԺԱ. Քահանայապետին»⁴⁰⁵: Այս մասին Վարդան եպիսկոպոս Հունանյանը Եվրոպիայի (Թուրքիա) իր համաքաղաքացիներին ուղղված «Թուրք Քաջալերական»-ում գրում է. «Իսահակ Վրդ. Մակուեցի, աշակերտ Յակոբայ Կաթողիկոսի, առաջին Արքեպիսկոպոս Մեծին Հայաստանի յԱրտագ գաւառի, ուր է դամբարան Սրբոյ Առաքելոյն Թաղէի, այր առաքինասեր եւ գիտնական, ի ձեռն իմ արար գղաւանութիւն Եկեղեցոյն Հռոմայ, ի վանս Բագրեւանդայ, որ յափն Եփրատայ, յամի Տեառն ՌՈՉԲին (1682), մինչ շրջէի քարոզութեամբ ի Հայաստան, եւ զնոյն յղեաց առ Ինովկենտիոս Փափն ԺԱ-ներորդ»⁴⁰⁶:

404 ԺԵԱ, էջ 353: Տե՛ս նաև **Ալպոյաճեան Ա.**, Պատմական Հայաստանի սահմանները, Գահիրէ, 1950, էջ 372: **Խաչիկյան Լ.**, նշվ. հոդվ., «ԲԱ», էջ 163-164: **Յակոբեան Է.**, Ս. Թաղէի վանքը, էջ 18:

405 **Ոսկեան Հ.**, Արտագի վանքը, էջ 50:

406 **Ամատունի Կարապետ եպս.**, Սահակ վրդ. Մակուեցի, «Բագնավեպ», 1983, էջ 111: Տե՛ս նաև **Յակոբեան Է.**, Ս. Թաղէի վանքը, էջ 21: Իսահակ Մակվեցու՝ հռոմեամետ հայաքցների մասին դեռևս 1673 թ. Երուսաղեմի ֆրանսիսկյան միաբանները

Առաջնորդանիստը Թաղետս առաքյալի վանքից Թավրիզ փոխադրելու փորձ. վանքի աշխարհագրական դիրքը, ժամանակի հետամնաց հաղորդակցության միջոցները (հատկապես աշնան և ձմռան ամիսներին) հնարավորություն չէին ընձեռում միաբանությանը և առաջնորդին կապ պահպանել արտաքին աշխարհի և թեմին ենթակա հեռավոր համայնքների հետ: Քաղաքական անակունկալ դեպքերն ավելի են մեկուսացնում թեմական կենտրոնը: Առանձնացված վիճակում է հայտնվում նաև Արաքսի իրանական ափին ծվարած Սբ. Ստեփանոս նախավկայի վանքը: Դրան հակառակ՝ կարևոր դեր է ստանձնում Ատրպատականի մայրաքաղաք Թավրիզում հաստատված հայ համայնքը: Գաղթից հետո այն տարբեր վայրերից եկած հայ արհեստավորներով ու առևտրականներով մասամբ բազմամարդ է դառնում և նյութապես ավելի լավ վիճակում էր, քան գյուղական բնակչությունը: Թավրիզը միաժամանակ վճռորոշ դեր ուներ Խոյ, Ուրմիա (Ռեզայիե), Մարաղա, Մալմաստ, Մարանդ քաղաքներում և նրանց շրջակայ գյուղերում ապրող հայության համար: Քաղաքական տեսակետից ևս Թավրիզը կարևոր դիրք ուներ. այստեղ էր հաստատվել Իրանի թագաժառանգը, որը միաժամանակ Ատրպատականի փոխարքան էր:

Այս հանգամանքները նկատի ունենալով՝ Բարսեղ արքեպիսկոպոս Կեսարացին, ստանձնելով Արտագ գավառի թեմական առաջնորդությունը և Թաղետս առաքյալի վանքի վանահայրությունը, Էջմիածնին առաջարկում է վերացնել դարեր գոյատևած Թաղետս առաքյալի և Նախավկայի թեմերը և այդ երկուսի միացումով ստեղծել ընդհանուր առաջնորդություն Իրանի Ատրպատական նահանգի հայ համայնքի համար: Նրա ջանքերը թեև հաջողությամբ չեն պսակվում, սակայն հող են նախապատրաստում նրա հաջորդների օրոք այդ գործն իրականացնելու համար:

Ատրպատականի հայոց միացյալ թեմի կազմավորումը. երբ Բարսեղ արքեպիսկոպոսին հաջորդած Նիկողայոս Կարբեցին (1834-1850) ստանձնում է Թաղետս առաքյալի վանքի վանահայրությունն ու թեմի առաջնորդությունը⁴⁰⁷, գավառի քա-

րից մեկը գրել է. «...[Սահակը] մեծ առաքինութեամբ, եռանդով եւ արժանիքներով օժտուած անձ մը, խանդավառ՝ որքան կարելի է ըլլալ՝ իր ազգին միաբանութեան համար Հռոմէական Սուրբ Եկեղեցիին հետ, գոր գովել չի դադարիր իր քարոզներուն մէջ, յայտարարելով զայն՝ աշխարհի բոլոր Եկեղեցիներուն մայրը» (**Ամատունի Կարապետ եպս.**, նշվ. հոդվ., «Բագնավեպ», 1983, էջ 110-111):

407 Նիկողայոս Կարբեցու պաշտոնավարության սկիզբը՝ 1834 թ., որոշվում է Հովհաննես Ը Կարբեցի կաթողիկոսի կոնդակով, որը Վեհափառ հայրապետն ուղարկում է թավրիզաբնակ մեծահարուստ վաճառական Մեթի Խան Ծատուրյանին նույն թվականի մայիսի 18-ին: Կոնդակում խոսվում է Թաղետս առաքյալի ու Նախավկայի թեմերը միավորելու և «ՂՆիկողայոս նորապսակ Արքեպիսկոպոսն» «նորոգ առաջնորդ» նշանա-

դաքական կացությունն ու ազգագրական պատկերն ավելի ճշտված էին: Թեև 1826-1828 թթ. ռուսպարսկական պատերազմից հետո էլ Թաղեոս առաքյալի ու Նախավկայի վանքերը հոգևոր առումով կապված էին Էջմիածնի հետ, սակայն քաղաքական տեսակետից ենթակա էին Իրանին:

Արդեն 1828 թ.-ից Էջմիածնի՝ Ռուսաստանի քաղաքական ազդեցության ներքո հայտնվելուց հետո և մանավանդ 1836 թ. մարտի 11-ին հրապարակված հայոց եկեղեցու կանոնադրությամբ՝ «Պոլոժնիե»-ով, ցարական կառավարությունը կարողանում է իր անմիջական հսկողության տակ առնել ռուսահպատակ հայության հոգևոր ու կրթական գործերը: Ստեփանոս նախավկայի առաջնորդությունը կորցնում է իր թեմական տարածքների մի խոշոր մասը, տարածքներ, որոնք գտնվում էին Արաքսի ձախ ավիմ ռուսական կայսերության կազմում (Նախիջևանի, Գողթն, Երնջակ գավառներում): Հաշվի առնելով նոր իրադրությունը՝ Կարբեցին իր պաշտոնավարության սկզբում Մայր Աթոռի համաձայնությամբ, Իրանի կառավարության թույլտվությամբ ի վերջո գլուխ բերեց իր նախորդի նախապատրաստած գործը. Արտազի և Ստեփանոս նախավկայի թեմերը միացվում են, և ստեղծվում է Ատրպատականի հայոց միացյալ թեմը՝ առաջնորդական կենտրոն ունենալով հայաշատ Թավրիզը⁴⁰⁸: Նորաստեղծ թեմի առաջնորդ նշանակված Նիկողայոս Կարբեցին 1841 թ. վերջնականապես փոխադրվում է Թավրիզ⁴⁰⁹:

Քաղաքի Դալա (Բերդաթաղ) թաղամասում՝ Սբ. Աստվածածին Մայր եկեղեցու բակի արևմտյան կողմում, Նիկողայոս Կարբեցին կառուցում է առաջնորդարանի միհարկանի նոր շենքը, դառնում է նորաստեղծ թեմի առաջնորդ, «սակայն իր կոչումի վրայ պահում է Ս. Թաղի վանքի վանահոր հանգամանքը»⁴¹⁰: Թեմական նախկին կենտրոններ Թաղեոս առաքյալի և Ստեփանոս նախավկայի վանքերը, ինչպես նաև Արևելյան և Արևմտյան Ատրպատականներում եղած հայկական շուրջ հարյուր վանքերն ու եկեղեցիներն իրենց սակավաթիվ հայ համայնքներով ենթարկվում են հայոց նորաստեղծ առաջնորդությանը:

Այս շրջանից սկսած՝ Թաղեոս առաքյալի վանքը դադարում է Արտազի թեմի առաջնորդական կենտրոն լինելուց և անցնում է վանահայրերի տնօրինությանը:

կելու մասին (ԴԱՀՊ, հ. Ա, Պէյրուք, 1980, էջ 209-211: Տե՛ս նաև **Յակոբեան Է.**, Ս. Թաղի վանքը, էջ 26): Նրա մահվան տարեթիվը՝ 1850 հուլիսի 11, նշված է Ներսես Աշտարակեցու՝ 1852 թ. նոյեմբերի 29-ին Սահակ Սաթունյանցին ուղարկած թիվ 382 կոնդակում (տե՛ս **Քասմաջեան Ա.**, նշվ. հոդվ., «Սիոն», 1938, սեպտեմբեր, էջ 285):

408 **Երիցեան Ա.**, նշվ. աշխ., մասն Ա, էջ 338: Տե՛ս նաև **Աճնեան Հ.**, նշվ. աշխ., մասն II, էջ 11-20:

409 **Յակոբեան Է.**, Ս. Թաղի վանքը, էջ 26:

410 Նույն տեղում:

Չեռնարկը, ըստ էության, առավել ևս ամայության է մատնում Թաղեոս առաքյալի վանքը, որը հանձնվում է սուկ աննասահմանափակ հնարավորությունների տեր մի վանահոր հսկողությանը:

ԺԹ դարի երկրորդ կեսից՝ սկսած Նիկողայոս Կարբեցի և Սահակ Սաթունյանց առաջնորդների պաշտոնավարության շրջանից, վանքը դադարում է թեմական կենտրոն լինելուց, որով կորցնում է նաև Էջմիածնի կաթողիկոսական ընտրություններում ունեցած վճռորոշ ձայնի իրավունքը՝ հոգուտ Ատրպատականի նորաստեղծ առաջնորդության: Վանքի միաբանությունը և վանահայրությունը, սակայն, մինչև Ի դարի առաջին տասնամյակները պահպանում են իրենց գոյությունը⁴¹¹:

Չնայած կարգավիճակի փոփոխությանը՝ Թաղեոս առաքյալի վանքը շարունակում է մնալ Էջմիածնի կաթողիկոսների ուշադրության կենտրոնում: 1851-1852 թթ. Ներսես Ե Աշտարակեցին Ատրպատականի հայոց առաջնորդարան ուղարկած կոնդակներում քանիցս քննարկում է վանքի տնտեսական դժվարին կացությունը, մասնավորապես Թաղեոս վարդապետ Թաղևոսյանի և նրա եղբոր՝ Հովսեփի միաբանի գործունեության պատճառով մենաստանի առջև ծառայած դժվարությունները: Պարզվում է, որ Թաղեոս վարդապետը վանքի «վեքիլ» (ներկայացուցիչ, փոխանորդ) էր նշանակվել Նիկողայոս Կարբեցու կողմից և չարաշահելով առաջնորդի վստահությունը՝ եղբոր հետ բազմաթիվ կեղծարարություններ էր կատարել վանքում, իսկ առաջնորդի մահից հետո յուրացրել էր վանքի ու Կարբեցու անձնական գումարներն ու իրերը, պարենը:

Թավրիզում և Էջմիածնում Թաղևոսյան եղբայրները մեղադրում են Սահակ Սաթունյանցին՝ անհիմն մեղադրանքով ու առանց նախնական քննության իրենց հանդեպ բռնություն գործադրելու համար⁴¹²: 1852 թ. նոյեմբերի 29-ին ուղարկված կոնդակում (№ 383) Ներսես Ե-ն իր զայրույթն է արտահայտում դեպքի առիթով և խստորեն հանդիմանում առաջնորդին պաշտոնեական դիրքը չարաշահելու առնչությամբ⁴¹³:

1865-1866 թթ. (Հիջրայի 1282) թ. Իրանի Նասրեդին շահը (1848-1896), մտահոգված Ատրպատականի հայ բնակչության հանդեպ իրականացվող բռնություններից, բանակի ընդհանուր հրամանատար Ազիզ խանին ուղղված հրովարտակում կարգադրում է. «Ելնելով նրանից, որ ողջ բնակչու-

411 **Ֆրանգեան Ե.**, Ատրպատական, էջ 33-41: Տե՛ս նաև **Ոսկեան Հ.**, Վասպուրական-Վանի վանքերը, Բ մաս, էջ 498-499: Տե՛ս նաև **Աճառյան Հր.**, Հայ գաղթականության պատմություն, էջ 244 («...Սահակ մատառ նախ Ս. Թաղեոսի վանքը...»), ապա «...արողը Արտազեն Թարիզ փոխադրեց, որ այնուհետև Ատրպատականի առաջնորդական թեմը դարձաւ»):

412 **Քասմաջեան Ա.**, նշվ. հոդվ., «Սիոն», 1938, օգոստոս, էջ 245-246:

413 Նույն տեղում, 1938, հոկտեմբեր, էջ 317-318:

թյան հանգիստն ապահովելը մեր պարտավորությունն է, սակայն ինձ տեղեկացրել են, որ Ատրպատականում հայերի նկատմամբ անվայել դեպքեր են պատահում և հայ կանանց ու աղջիկներին առևանգում և պատվազրկում են, տիրակալության շրջանում բնակչության ինչքն ու պատիվը ապահովելու նպատակով կարգադրում են աշալուրջ հսկել, մասնավորապես հայերի նկատմամբ անարդարություններ թույլ չտալ և իրենց կեցությունն ապահովել և իրենց կանանց նկատմամբ կատարած ոտնձգությունները հետապնդել ու խստիվ պատժել, որպեսզի հայերն իրենց ապահով զգան»⁴¹⁴։ Նույն թվականին շահի՝ Ազիզ խանին ուղարկած մեկ այլ հրովարտական կարգում ենք. «...Հարկավոր է ուշադիր լինել Ատրպատականի տարբեր վայրերում ապրող հայության նկատմամբ, որպեսզի անօրինություններ տեղի չունենան, և նրանք կարողանան ապահովության մեջ իրենց գործը շարունակել։ Այս հրովարտական կարգադրում են, որ բոլոր գավառապետներն ու գործակատարներն աշալուրջ լինեն, որ հայ գյուղացիության նկատմամբ որևէ անարդարություն տեղի չունենա և ավելորդ հարկեր չգանձվեն, և նրանց համար հանգիստ կեցություն ապահովեն»⁴¹⁵։

ԺԹ դարի վերջին տասնամյակներին Ատրպատականի հայաշատ վայրերում եռանդուն գործունեություն են ծավալում բողոքական և քրիստոնեական այլ դավանանքների քարոզիչները։ Սկրտիչ Խրիմյան կաթողիկոսը (Խրիմյան Հայրիկ, 1892-1907) 1894 թ. դեկտեմբերի 9-ին երկրամասի հայոց առաջնորդ Սուքիաս արքեպիսկոպոս Պարզյանցին (1894, հունվար-1895, դեկտեմբեր) ուղարկած կոմիսիայի վիճակ հոգեւոր գաւակաց մերոց յԱտրպատականի, որք գրկեալ եւ անմխիթար կան ի բարոյական կրթութենէ եւ ի քարոզչութենէ աստուածային բանին, շարունակ պատրելով ի զանազան խոստմանց խորամանկ մխիթանար քարոզչաց բողոքականաց կամ այլ դաւանութեանց, զհետ լինին մոլորութեանց նոցա, շեղելով յուղիղ եւ արդար ճանապարհէ Մօրս մերոյ Ս. Եկեղեցոյ. եւ առաքուր հարկանել՝ կոխան անելով զքարոզութեանց նոցա զվնասակար սերմունս, չէ բաւական ամենութեք ի Վիճակիդ մի միակ կարողութիւն Սրբազնութեան Չերոյ առանց օգնականաց յայլ եւ այլ գաւառս թեմիդ»⁴¹⁶։ Քաջ գիտակցելով, որ օտար կրոնների ներթափանցումն ազգային կրթության պակասի արդյունք է («Բանքս մեր առաւելապէս զբարոյական եւ զազգային կրթութենէ են»), Խրիմյան Հայրիկն Ատրպատական է ուղար-

կում «բարեկիրք, ուսեալ և պիտանի» գործիչների՝ Հովսեփ վարդապետին և Խաչիկ վարդապետ Դադյանին։ Առաջինը պետք է գործեր Սալմաստում, Հավթվան գյուղում բացեր Կենտրոնական դպրոց և մայրենի լեզու ու կրոն դասավանդեր հայ մանուկներին, իսկ Խաչիկ վարդապետի առաքելության նպատակներն այլ էին։ Մինչ այդ Մակվի Թեյմուր խան սարդարը կաթողիկոսին տեղեկացրել էր Թաղեսու առաքյալի վանքում կատարված կողոպուտի մասին։ Մակայն Սուքիաս արքեպիսկոպոսն ու վանքի վանահայր Եսայի վարդապետը 1894 թ. նոյեմբերի 27-ի գրությամբ ժխտում են իրողությունը («չէ ստոյգ եւ ճշմարիտ այն նկարագրութիւն Թեմուր խանին»)՝⁴¹⁷։ Խաչիկ վարդապետը՝ իբրև կաթողիկոսի նվիրակ, պետք է գնար վանք՝ գործերի վիճակը տեղում քննելու և Էջմիածին «զրնդարձակագոյն տեղեկագիր» ներկայացնելու, ինչպես նաև Մակվի սարդարին հանդիպելու համար։ Խրիմյան Հայրիկը թեմակալ առաջնորդից պահանջում էր սատար լինել երկու վարդապետներին և հանձնարարականները կատարելիս աջակցել նրանց⁴¹⁸։

Եսայի վարդապետի երկարատև (35 տարի)⁴¹⁹ պաշտոնավարության շրջանը համընկնում էր գավառի հայության արտագաղթից հետո հոգևոր կենտրոնի աղքատացման ու թուլացման շրջանին։ Պակասն էլ լրացնում են ավարառու քուրդ ցեղերի հարձակումները. «...այդ 35 տարուայ ընթացքում մեծամեծ նեղութիւններ է կրել քիւրդերի կողմից, որոնք անդադար սահմանից անցնելով աւարի են տուել զիւղերը»⁴²⁰։

Հարկ է նշել, որ մինչև 1956 թ. Ատրպատականի թեմը ենթարկվում էր Սք. Էջմիածնին, որից հետո առ այսօր՝ Մեծի Տանն Կիլիկիո կաթողիկոսությանը։

Արտագի թեմի առաջնորդների և Թաղեսու առաքյալի վանքի վանահայրերի գավազանագիրք. նախքան քրիստոնեությունը 301 թ. Հայաստանում պետական կրոն հռչակելն Արտագ գավառն ունեցել է առաջնորդական թեմ. աթոռակալել է յոթ եպիսկոպոս (այդ շարքում՝ Թաղեսու և Բարդուղիմեոս առաքյալներից հետո, առաջինը Չաքարիան է՝ Թաղեսու առաքյալի աշակերտը, որը հայտնի է նաև «Վկայաբանութիւն»-ից և «Գիւտ նշխարաց»-ից։ Ապա հաջորդում են Չեմենտոս, Ատրներսեհ, Մուշե, Շահեն, Շավարշ և Ղևոնդիոս հայրապետները)⁴²¹, որոնց հայոց եկեղեցու հաստատուն ավան-

414 «Հուր», 1971, № 2: Տե՛ս նաև **Haghazarian A.**, նշվ. աշխ., էջ 233, հրովարտակ № 18:

415 Նասրեդդին շահի հրովարտակը պահվում է Թավրիզի հայոց առաջնորդարանի բանգարանում՝ 81 թվահամարի տակ (տե՛ս **Haghazarian A.**, նշվ. աշխ., էջ 232, հրովարտակ № 17):

416 ԳԱՀՊ, հ. Բ, էջ 115:

417 Նույն տեղում:

418 Նույն տեղում:

419 Այլ տվյալներով՝ Թաղեսու առաքյալի վանքում Եսային պաշտոնավարել է 40 տարի (տե՛ս նրա մահախոսականը՝ «Արարատ», 1917, ապրիլ-մայիս, էջ 332):

420 «Նոր-Դար», 1895, № 86, էջ 3:

421 Արտագում գահակալած եպիսկոպոսների մասին հանգամանորեն տե՛ս **Օրմանյան Մ.**, Ազգապատում, Ա, էջ 27-68: Հմմտ. **Մագուտեան Ն.**, Հայաստանեայց եկեղեցին, «Հայրենիք», 1941, № 8, էջ 71: **Անապատական**, Համառոտ պատմութիւն հայ-լատինական յարաբերութեանց (սկիզբէն մինչև 1382), Անթիլիաս, 1973, էջ 23-24:

դուքյունը համարում է Ամենայն Հայոց հայրապետներ և Գրիգոր Լուսավորչից առաջ գործած հովվապետներ: Այդ տեսակետի հիմք է ծառայում «Յիշատակագրութիւնք եպիսկոպոսաց առաքելական վիճակիս Արտագո» ձեռագիր պատառիկը՝ քաղված 649 թ. Մաղարդավանքում (Գարաշամբի Սբ. Ստեփանոս նախավկայի վանք) Հովհաննես վարդապետի հեղինակած շարադրանքից. «...ի հին յիշատակարանէ միոջ, որ էր գրեալ (ի) ԴԼ (649) թուական[ին] Հայոց, ձեռամբ Յոհաննէս սպասաւորէ, ի սուրբ ուխտէն Մաղարթայ»⁴²²: Հովհաննես Մաղարդեցին Արտագի եպիսկոպոսների ցանկն (գավազանագիրքը) ավարտում է Ղևոնդիոսով և պատճառաբանում է, թե ինքը չի կարողացել գտնել առաքելական աթոռի վրա նրան հաջորդած առաջնորդների անունները. «Չկնի սորին (Ղևոնդիոս եպիսկոպոսի) չկարացաք գտանել թէ ոյք յաջորդեալ են ի տեսչութիւն եկեղեցոյն առաքելական վիճակիս Արտագո...»⁴²³: Անվանացանկի շարունակությունը փորձում է գտնել նաև Չաքարիա Ա Ծործորեցի արքեպիսկոպոսը, սակայն ապարդյուն: Ուստի Հովհաննես վարդապետի հիշատակարանը կորստից փրկելու նպատակով 1329 թ. նա նորոգել է տալիս ձեռագիրը. «Սոյնպէս և մեք զբազումս աշխատեցաք, բայց չկարողացաք գտանել: Ուստի կրկին նորոգեցաք բազում աշխատութեամբ սուրբ ուխտս թվին ՉՀԼ (1329)»⁴²⁴:

Վերջին հանգամանքն առիթ է տվել որոշ հայագետների կասկածել սկզբնաղբյուրի ճշմարիտ լինելուն: Մինչդեռ, ինչպես գրում է Մ. Օրմանյանը, «սա...աւանդութեան մը արձագանքն է եւ հնար չէ ո՛չ Մաղարթեցին եւ ո՛չ Ծործորեցին մտացածին կամ խաբէական տեղեկութեանց հնարիչ ենթադրել»⁴²⁵: Արտագի առաջնորդական աթոռը Հայաստանյայց հայրապետական աթոռն էր, «որով իբր գլխաւոր կը մնայ, ...իրեն նուիրական հաստատութիւն ալ ունի Թաղեոսի սրբանուէր գերեզմանովը»⁴²⁶ (գուգահեռ գործում էր նաև Սյունյաց թեմական աթոռը՝ իբրև երկրորդական և ստորակա):

Սակայն տեսակետներից մեկի համաձայն՝ այս ցանկը կազմվել է հետագայում՝ վանքի հեղինակու-

թյունը բարձրացնելու նպատակով. «...Ս. Թաղեի վանքի վերաշինութիւնից անմիջապէս յետոյ Չաքարիա պարոնտէրը շրջանառութեան մէջ է դնում «Յիշատակագրութիւնք եպիսկոպոսաց առաքելական վիճակիս Արտագո» կոչուած մի գրութիւն, որի անսքող նպատակն է անընդմէջ յաջորդականութեան կարծեցեալ շրջայով յարաբերութեան մէջ մտնել Գրիգոր Լուսավորչի եւ Քրիստոսի աշակերտ Թաղեոս առաքելի հետ: Չաքարիա եպիսկոպոսը իր այս յօրինուածքին պատմական ստոյգ գրութեան տեսք տալու մտահոգութեամբ յայտնում է, որ ձեռքի տակ ունեցել է հայոց ԴԼ (այսինքն՝ մեր թուականութեան 650) թուականին Մաղարթա վանքի սպասաւոր ոմն Յովհաննէսի գրած մի յիշատակարան: Ուշադիր քննութիւնը բերում է այն համոզման, որ ցանկի մէջ թուարկուած անուններն ըստ մեծի մասի յօրինուած են նոր ժամանակներում՝ Չաքարիայի գործակցութեամբ»⁴²⁷:

Նույն տեսակետի կողմնակիցներից մեկն էլ այդ մասին գրում է. «...ցուցակը յօրինուեր է յօգուտ Արտագո աթոռին առաքելականութեան՝ որ կը յեղյեղուի հոն ստեպ: Եւ այս գործը կը պատշաճի այն շրջանին՝ ուր նոյն աթոռն աւելի կարևորութիւն մը ստացաւ, ու սկսաւ ցոյց տրուիլ հոն առաքելոյն շիրիմ մը... Հետևաբար շատ կասկածելի և նոյն իսկ անկարելի է՝ որ գրուած լինի 649 թուականին: Յամենայն դէպս՝ արտագեցի ցուցակագիրը բնաւ չէ խորհեր Հայոց հայրապետութեան յաջորդութիւնը գտնել ու տալ ազգին, այլ ուզեր է իւր վիճակին թաղեականութիւնն ապահովել այն շրջանին՝ ուր հայրապետական աթոռը կը թափառեր հայրենի սահմաններէն դուրս:

...Ծործորեցոյն ցուցակին «ի հին գրուցատրութենէ» և «գործակցութեամբ Հոգւոյն» հաւաքուած անուանք՝ կրնային նպաստել իւր աթոռին փառաց, բայց ոչ և հայ եկեղեցոյ պատմութեան: Նախագրիգորեան շրջանին համար կը պատասխանեն. եթէ Արտագ Թաղեոսի օրերէն և աշակերտէն սկսեալ եպիսկոպոսներ ունենար, սպա չպիտի մոռնային անոնք առաքելոյն կարծեցեալ գերեզմանը, որոյ վրայ հիմնած էին իրենց աթոռը...

Իրական էր հանգստարանի անյայտութիւնը, և առաքելական քարոզութեան վիպականութիւնն ապացուցուած, ուրեմն Թաղեի արտագական աթոռին և աթոռակալաց գոյութիւնն ալ ադոնց կարգին կը պատկանի:

...արտագեցոց այդ իսպառ անյիշատակութիւնը՝ չի ներեր մեզ հաւատք ընծայել արտագեան անագան ու նպատակաւոր ցուցակին: Չի մեր եպիսկոպոսական աթոռոց այդքան հնագունին՝ ինչպէս կուզուի՝ - ու կարևորագունին ժառանգորդները չէին կրնար միանգամայն անտես ապրիլ մեր անցեալ պատմութեան այն բոլոր առթից մէջ՝ որ անոնց ե-

422 Ե-ԺԲ դարերի հայերեն ձեռագրերի հիշատակարաններ (այսուհետև՝ Ե-ԺԲ, համապատասխան էջերով), աշխատասիրությամբ Ա. Մաքևոսյանի, Երևան, 1988, էջ 14: Տե՛ս նաև «Արարատ», 1868, էջ 102-104:

423 Ե-ԺԲ, էջ 14:

424 Նշվ. աշխ., էջ 15, ծանոթ. 1: Տե՛ս նաև «Արարատ», 1868, էջ 102:

425 **Օրմանյան Մ.**, Ազգապատում, Ա, էջ 32: Այս հարցի առնչությամբ **Պ. Ամանյանը** գրում է. «Արտագո աթոռին Գաւազանագիրքը... իր մէջ կը պահէ պատմական վաւեր տարրեր: Ասոնք օգտակար են լուսաբանելու համար նախագրիգորեան շրջանի քրիստոնէութեան գոյութիւնը Հայաստանի մէջ» (տե՛ս նրա՝ Քրիստոնէութեան հետքեր Հայաստանի մէջ ս. Գրիգոր Լուսավորչի քարոզութենէն առաջ, «Քաղմակէպ», 1978, էջ 62):

426 **Օրմանյան Մ.**, Ազգապատում, Ա, էջ 32:

427 **Խաչիկեան Լ.**, նշվ. հոդվ., Աշխատութիւններ, հ. Բ, էջ 86:

րևիլը կը պահանջէին՝ ըստ եկեղեցական կարգաց»⁴²⁸:

Արտագի թեմակալ առաջնորդների գավազանագիրք ստեղծելու մեզ հայտնի առաջին փորձը վերաբերում է ԺԷ դարի թեմի առաջնորդ Սկրտիչ Արտազեցուն: Վերջինիս կազմած ցանկում, սակայն, տրված են առաջնորդների մի մասի սոսկ անուններն առանց տարեթվերի՝ սկսած Չաքարիա Ա Շորժորեցուց մինչև իր օրերը⁴²⁹:

Հաջորդ փորձը կատարել է Խաչիկ վարդապետ Դադյանը, որի՝ 1894 թ. կազմած անվանացանկը մինչև օրս անտիպ է. այստեղ ներկայացված են ԺԹ դարում պաշտոնավարած վանահայրերի և Արտագի (այս անվան Ատրպատականի հայոց) թեմի առաջնորդների ցանկը⁴³⁰:

Գավազանագրքի քիչ թե շատ ամբողջական տարբերակներ են կազմել նաև Հայկ Աճեմյանը⁴³¹ և Նորայր եպիսկոպոս Շովակյանը (1960)⁴³²: Փորձ է արվել ճշտելու թեմակալ առաջնորդների և վանահայրերի պաշտոնավարության տարիները:

Ստորև ներկայացվող Արտագի թեմի առաջնորդների գավազանագիրքը կազմվել է աղբյուրագիտական նյութի առավել ամբողջական ընդգրկման և քննության հիման վրա:

Չաքարիա (68-72). ազգությամբ հրեա էր⁴³³: Թաղեոս առաքյալի աշակերտն էր, հիշատակվում է

առաքելական «Վկայաբանութեան» մեջ և «Գիսուն շխարաց»-ում⁴³⁴:

«Արտագու անգոյ աթոռին առաջին եպիսկոպոսն է Չաքարիա, որ հանուած է Թաղէի կեղակարծ Վկայաբանութենէն,– և կրկնուած ասոր միջնադարեան յարասութենէն,– ուր առաքեալը կրսէ հաւատացելոց՝ թէ «ետու ձեզ առաջնորդ զՉաքարիաս սիրելին Զրիստոսի, որ իմ լծակից և պաշտօնեայ Տեառն»⁴³⁵:

Մեկ այլ տվյալի համաձայն՝ Չաքարիա եպիսկոպոսը հովվել է 12 տարի՝ 58 թ.-ից մինչև իր նահատակությունը՝ 70 թ. (նահատակվել է Երվանդ Բ թագավորի կողմից)⁴³⁶:

Չեմենտոս (72-76). ազգությամբ հայ էր⁴³⁷: Հաջորդել է Չաքարիա հայրապետին: Մեկ այլ աղբյուրի համաձայն՝ պաշտոնավարել է 70-79 թվականներին. «Չեմենտոս, որ բոլոր ճանապարհների վրայ հսկող էր կազուած եւ Սանատրուկ թագաւորի հաւատարիմն էր, երբ իւր դահճապետ եղբայրը Ս. Թաղէոս Առաքեալին նահատակուած էր, եղած հրաշքները տեսնելով՝ քրիստոնէայ դարձաւ, եւ Չաքարիայի մահից յետոյ յաջորդեց նրան: Չեմենտոս իւր եպիսկոպոսութեան պաշտօնը ամենայն արժանատրութեամբ վարելոց յետոյ՝ 79 թ. նահատակուեց Երուանդ Բ թագաւորի եղբայր Երուազ քրմապետից»⁴³⁸:

Այս առաջնորդի վերաբերյալ կա նաև հետևյալ տեսակետը. «...հին վկայագիրք կը կերտէ անոր անձն շխարհիկ ձևի տակ. յարասութիւնը կը մարտիրոսացնէ. արտազեան ցուցակը զայն եպիսկոպոս կը ձեռնադրէ, և Օրմանեան Հայոց «հայրապետ» կ'ընտրէ: Աճուրդի դրուած վաճառ մ'է. ով ինչ գին տայ՝ զայն կը ստանայ...»⁴³⁹:

Ատրներսես եպիսկոպոս (77-92)⁴⁴⁰. «...կ'ապրի լոկ արտազեան մտացածին ցուցակին և Ազգապատումին մէջ, որ չվարանեցաւ անոր կենսագրութիւնն ալ կերտել»⁴⁴¹:

Մուշե եպիսկոպոս (93-123). հաջորդել է եպիսկոպոս Ատրներսեսին⁴⁴²: Նա «Պարսից երկրից էր. հեթանոսների երկիրից ծածկաբար կառաւարեց իր թեմը 30 տարի...»⁴⁴³:

428 **Հացունի Վարդան վարդապետ**, նշվ. աշխ., էջ 100-101, 102, 104:

429 **Շահխաթունեանց Յովհ.**, նշվ. աշխ., հ. Բ, էջ 351-352: Տե՛ս նաև **Ոսկեան Հ.**, Վասպուրական-Վանի վանքերը, Բ մաս, էջ 480-481: Նույնի՝ Արտագի վանքը, էջ 47:

430 ՀԱԳ, ֆ. 319, ց. 1, գ. 108, ք. 58: Խ. Դադյանի կազմած գավազանագիրքը հետևյալն է. «Մբ. Թաղէոս Առաքելոց փոխանորդ առաջնորդները սկսեալ 1818-էն՝

- «1. Սիմէօն եպիսկոպոս Պզնունի 1818-1824
- 2. Բարիսեղ եպիսկոպոս 1824-1834
- 3. Նիկողայոս եպիսկոպոս 1834-1851
- 4. Սահակ եպիսկոպոս Սաթունեանց 1851-1857
- 5. Յակոբ ծայրագոյն վարդապետ Շահպազեանց 1857-1858
- 6. Աբէլ եպիսկոպոս Դուշիկեանց 1858-1860
- 7. Գեորգ եպիսկոպոս Վեհապետեանց 1861-1867
- 8. Գրիգոր եպիսկոպոս Յովբեանց 1868-1873
- 9. Անդրէաս եպիսկոպոս Պօլսեցի 1873-1878
- 10. Գրիգոր եպիսկոպոս Մուշեղեանց 1879-1882
- 11. Թաղէոս եպիսկոպոս Տէր ...
- 12. Մերոբ ծայրագոյն վարդապետ Դերմակեանց 1885-1886
- 13. Ստեփանոս եպիսկոպոս Մխիթարեանց 1886-1892
- 14. Սուքիաս եպիսկոպոս Պարզեանց,

վանահայրք 1820-էն՝
Եսայի վարդապետ Սարգսեանց 1837
Փիլիպպոս վարդապետ 1840
Եղիազար վարդապետ 1858
Կարապետն Փիլիպպոսեան 1862
Եսայի վարդապետ Յովսէփեան 1895»:

431 **Աճեմեան Հ.**, Ս. Թաղէի վանքը, մասն I, էջ 27-31, մասն II, էջ 13-14:

432 **Շովակյան Ն. եպիս.** Ս. Թաղէոսի վանք, «Սիւն», 1960, էջ 75-76:

433 **Մագաւոտեան Ն.**, նշվ. հոդվ., «Հայրենիք» 1941, № 8, էջ 71: Տե՛ս նաև **Փօսթաճեան Թ.**, Հայ եկեղեցւոյ ծագումն ու զարգացումը, «Հայրենիք», 1955, № 3, էջ 29: Նույնի՝ Հայաստանեայց եկեղեցին եւ միսները, Լուս Անճեղու, 2005, էջ 220:

434 Սոփերք, Ը, էջ 53, 72:

435 **Հացունի Վարդան վարդապետ**, նշվ. աշխ., էջ 105:

436 **Մովսիսեան Յուսիկ վրդ.**, նշվ. աշխ., էջ 25:

437 **Փօսթաճեան Թ.**, նշվ. հոդվ., «Հայրենիք», 1955, № 3, էջ 29:

Տե՛ս նաև նույնի՝ նշվ. աշխ., Լուս Անճեղու, 2005, էջ 221:

438 **Մովսիսեան Յուսիկ վրդ.**, նշվ. աշխ., էջ 25:

439 **Հացունի Վարդան վարդապետ**, նշվ. աշխ., էջ 107:

440 **Աճառյան Հր.**, Հայոց անձնանունների բառարան, հ. Ա, Երևան, 1942, էջ 261: Տե՛ս նաև **Փօսթաճեան Թ.**, նշվ. հոդվ., «Հայրենիք», 1955, № 3, էջ 29; նույնի՝ նշվ. աշխ., էջ 221:

441 **Հացունի Վարդան վարդապետ**, նշվ. աշխ., էջ 107:

442 **Փօսթաճեան Թ.**, նշվ. հոդվ., «Հայրենիք», 1955, № 3, էջ 29:

Տե՛ս նաև նույնի՝ նշվ. աշխ., էջ 221:

443 **Աճառյան Հր.**, նշվ. աշխ., հ. Գ, Երևան, 1946, էջ 463:

Շահեն Եպիսկոպոս (124-150), հաջորդել է Մուշեղին⁴⁴⁴:

Շավարշ Եպիսկոպոս Աղվանից (151-171), Շահեն Եպիսկոպոսից հետո Արտազի թեմը կառավարել է 20 տարի⁴⁴⁵:

Ղևոնդիոս (172-190), առաջնորդել է Արտազի թեմը՝ հաջորդելով Շավարշ Եպիսկոպոսին⁴⁴⁶: Սակայն նրա նահատակության թվականը՝ 190 թ., չի համապատասխանում Վաղարշ թագավորի (193-213) գահակալության տարիներին:

Շահեն, Շավարշ և Ղևոնդիոս առաջնորդների վերաբերյալ գրվել է. «Արտագու հակապատմական ցուցակեն միայն գիտենք Շահենի, Շաարշի ու Ղևոնդիոսի անուններն ալ, որոնք եթե պատմաքննութենեն դատապարտուած են չգոյութեան, մխիթարութիւնն ունին գէթ «սուրբ մակդիրն» ընդունելու իրենց վրայ Ազգապատումի մէջ, որ անոնց իւրաքանչիւրին կենսագրութիւններ ալ պարզենց»⁴⁴⁷:

Մխիթար հայրապետ Սյունյաց (190-239)⁴⁴⁸:

Մեհրուժան (240-279)⁴⁴⁹, ըստ Եվսեբիոս Կեսարացու՝ հիշվում է 254 թ. Արտազի Մեհրուժան հայրապետն Աղեքսանդրայի Դիոնիսիոս հայրապետից նամակ ստանալու առնչությամբ⁴⁵⁰:

Աղուբիոս Եպիսկոպոս (302-327*), «...ժողովրդի խնդիրքով՝ Լուսատրիչը կարգեց նրան այս պաշտոնին, ուր և մնաց 25 տարի, երևի 302-327 թթ.»⁴⁵¹:

Դանիել Եպիսկոպոս (327-345*), այս թվականներին հիշվում է որպես Արտազի թեմի առաջնորդ⁴⁵²:

Վրթանես Եպիսկոպոս (345-351*), հաջորդել է Դանիել Եպիսկոպոսին⁴⁵³:

Ստեփան Եպիսկոպոս (351), որպես Արտազի թեմի առաջնորդ՝ հիշվում է 351 թ.⁴⁵⁴:

Իսրայել Եպիսկոպոս (Դ դարի վերջին քառորդ), հոջորդել է Ստեփան Եպիսկոպոսին⁴⁵⁵:

Թադեոս Եպիսկոպոս (մոտ 421-451), հաջորդել է Իսրայելին՝ Արտազի թեմն առաջնորդելով մոտ 30 տարի՝ մինչև կյանքի վերջը⁴⁵⁶:

Տիրատուր արքեպիսկոպոս (Է դար), մասնակցել է Կարինի 633 թ. եկեղեցական ժողովին⁴⁵⁷:

Գրիգոր Ամատունի (Ժ դար)⁴⁵⁸:

Հովսեփ վարդապետ Արտազեցի (առնվազն 1243-1247), ԺԳ դարի նշանակավոր գիտնական և եկեղեցական գործիչ, վարդապետ Հովհաննես Տավուշեցու աշակերտն էր⁴⁵⁹:

Տիրացու Ա Եպիսկոպոս (1285°-1298°), աշակերտել է Վարդան Արևելցուն⁴⁶⁰: Խոր Վիրապի վանքում 1266 թ. ընդօրինակում է իր ուսուցչի «Մեկնութիւն Մաղմուսաց» աշխատությունը⁴⁶¹: Այսպէս եղել է Արտազի թեմի առաջնորդը՝ հաջորդելով Հովսեփ Արտազեցուն:

1285 թ. Կիլիկիայի հայոց թագավոր Լևոն Գ-ի հետ Թադեոս առաքյալի վանք ուխտի եկած Թորոս փիլիսոփան հյուրընկալվում է «...առ գերահռչակ եւ արժանապատիւ Եպիսկոպոսն տէր Տիրացուն, որ էր առաջնորդ ս(ուր)բ ուխտիս Թադեոսի առաքելո, և յայսմ ժամանակի փայլէր իբրեւ զզահ վառեալ ի մէջ գիշերի, որ էր նաւահանգիստ վտանգելոց, քաղցելոց եւ ծարավելոց շնորհօք սուրբ Առաքելոյն...»⁴⁶²:

Տիրացու Եպիսկոպոսի անվան հետ է կապվում նաև սուրբ Սուքիասյանց քրիստոնյա նահատակների նշխարների հայտնաբերումը. «...յաւուրս մեր յայտնեաց Աստուած սքանչելի հրաշիւք, ի ձեռն արհիականիս մերոյ և մեծ դիտապետիս տէր Տիրացուի» և Կողբականքի Սբ. Գրիգոր Լուսավորիչ եկեղեցու շենացումը⁴⁶³:

Մոնղոլ Նովրուզ զորապետի արշավանքների ժամանակ ենթարկվել է տանջանքների: Ենթադրվում է, որ մահացել է 1298 թ.:

444 **Աճառյան Հր.**, Հայոց անձնանունների բառարան, հ. Գ, Երևան, 1948, էջ 118: Տե՛ս նաև **Փօքսանճան Թ.**, նշվ. հոդվ., «Հայրենիք», 1955, № 3, էջ 29: Նույնի՝ նշվ. աշխ., էջ 221:

445 **Աճառյան Հ.**, նշվ. աշխ., հ. Գ, էջ 155-156: Տե՛ս նաև **Փօքսանճան Թ.**, նշվ. հոդվ., «Հայրենիք», 1955, № 3, էջ 29: Նույնի՝ նշվ. աշխ., էջ 221:

446 «Արարատ», 1868, էջ 102-104: Տե՛ս նաև **Աճառյան Հր.**, նշվ. աշխ., հ. Գ, էջ 140: **Փօքսանճան Թ.**, նշվ. հոդվ., «Հայրենիք», 1955, № 3, էջ 29: Նույնի՝ նշվ. աշխ., էջ 221:

447 **Հացունի Վարդան վարդապետ**, նշվ. աշխ., էջ 108-109:

448 **Փօքսանճան Թ.**, նշվ. հոդվ., «Հայրենիք», 1955, № 3, էջ 29: Տե՛ս նաև նույնի՝ նշվ. աշխ., էջ 221:

449 **Եսեբիոս Կեսարացի**, Պատմութիւն եկեղեցոյ, յետալ յԱսորայն ի Հայ ի Ե դարու, քարգմ. Հ. Ա. Ճարեանի, Վենետիկ, 1877, էջ 517: Տե՛ս նաև **Օրմանեան Մ.**, Ազգապատում, հ. Ա, էջ 27-68: **Փօքսանճան Թ.**, նշվ. հոդվ., «Հայրենիք», 1955, № 3, էջ 29: Նույնի՝ նշվ. աշխ., էջ 221:

450 **Մազաւտեան Ն.**, նշվ. հոդվ., «Հայրենիք», 1941, № 8, էջ 72:

451 **Աճառյան Հր.**, նշվ. աշխ., հ. Ա, էջ 109-110:

452 **Աճառյան Հր.**, նշվ. աշխ., հ. Բ, էջ 10:

453 **Աճառյան Հր.**, Հայոց անձնանունների բառարան, հ. Ե, Երևան, 1962, էջ 129:

454 **Աճառյան Հր.**, նշվ. աշխ., հ. Գ, էջ 601:

455 **Աճառյան Հր.**, նշվ. աշխ., հ. Բ, էջ 392:

456 **Աճառյան Հր.**, նշվ. աշխ., էջ 244:

457 **Չամչեանց Մ.**, նշվ. աշխ., հ. Բ, էջ 328, 538: Տե՛ս նաև **Աճառյան Հր.**, նշվ. աշխ., հ. Ե, էջ 160:

Ի դեպ, սկզբնաղբյուրները վերոնշյալ առաջնորդների կյանքն ու գործունեությունը կապում են Արտազի հետ՝ չիշատակելով, սակայն ո՛չ առաջնորդական ճատավայրը, ո՛չ Թադեոս առաքյալի վանքը: Անշուշտ, այն սրբատեղին, որտեղ պաշտոնավարել են նրանք, Թադեոս առաքյալի նահատակավայրն է՝ իբրև գավառի կարևորագույն հոգևոր կենտրոն:

458 **Թովմա Արծրունի և Ամանուն**, էջ 400:

459 **Կիրակոս Գանձակեցի**, էջ 330:

460 Յուզակ հայերեն ձեռագրաց Նոր Ջուղայի Ամենափրկիչ վանքի (կազմ. **Ս. Տէր-Աւետիսեան**), Վիեննա, 1970, էջ 551:

461 ԺԳ, էջ 346, 347-348:

462 **Մաքսուդեան Մ.**, Ազուլիսի եւ շրջակայքի ձեռագրերը, «Արարատ», 1911, դեկտեմբեր, էջ 223-224: Տե՛ս նաև **Զարքիսեան Գ.**, Պատմութիւն հայերէն դպրութեան ի պէտս ուսմանց ազգային վարժարանաց, Բ. Նոր մատենագրութիւն, Վենետիկ, 1905, էջ 150: **Ոսկեան Հ.**, Արտազի վանքը, էջ 43: Նույնի՝ Վասպուրական-Վանի վանքերը, Բ մաս, էջ 470-471: ԺԳ, էջ 692:

463 Յուզակ հայերեն ձեռագրաց Նոր Ջուղայի Ամենափրկիչ վանքի, (կազմ. **Ս. Տէր-Աւետիսեան**), Վիեննա, 1970, էջ 255-256: Տե՛ս նաև ԺԳ, էջ 621-622:

Չաքարիա Ա եպիսկոպոս Բիստեցի⁴⁶⁴ (նաև **Ծործորեցի**) (1315^o-1337). Չաքարիա եպիսկոպոսի՝ որպես թեմակալ հայ կաթողիկե առաջնորդի պաշտոնավարման սկիզբն անհայտ է: Հավանաբար հաջորդել է Տիրացու Ա եպիսկոպոսին, թեև նրա մասին առաջին հիշատակությունը միայն 1315 թ.-ից է⁴⁶⁵:

1303 թ. Թադեոս գրչի հեղինակած ձեռագրի հիշատակարանում հիշվում է Չաքարիա Ծործորեցին⁴⁶⁶:

Ռստակես գրիչը Չաքարիա եպիսկոպոսին մեծարում է «...յառաջնորդութեան այսմ նահանգիս և աստուածախնամ Արտագ գաւառիս՝ սուրբ և առաքելաշնորհ արհիական գլուխն, տիեզերալոյս և աշխարհածաւալ, բարիախոհ և վերադիտող, պարիսպ ամբուրան հանուրց եկեղեցեաց, և բերդ հաստատուն քահանայից և ամենայն քրիստոնէից» բառերով⁴⁶⁷:

ԺԳ դարասկզբին Հովհաննես Օրբելին գրություն է հղում Չաքարիա Ծործորեցուն՝ նրան դիմելով այսպես. «Չգերապատիւ գլխոյդ, սրբազան քաջ հովուապետիդ, աթոռակալի վերակացուիդ առաքելական աթոռիդ, էքսարխոսիդ Հայոց...»⁴⁶⁸:

1316 թ. հուլիսի 18-ին Հովհաննես Երզնկացի-Ծործորեցու հետ մասնակցում է Կիլիկիայի Ադանա քաղաքում հրավիրված հայ և կաթողիկե եկեղեցիների միության խնդիրներին նվիրված եկեղեցական ժողովին. «...արհեպիսկոպոսն Չաքարիա՝ որ էր իշխօղ եկեղեցոյն սրբոյն Թադէոսի առաքելոյն, ուր կայ գերեզման նորին ի կողման արևելեան, յայնկոյս Երասխ գետոյն՝ ի սահման երկրին Պարթևաց, ոչ հեռի ի մեծահռչակ Արարատ լեռնէ»⁴⁶⁹:

1318 թ. հիշատակվում է «...առաջնորդ տէր Չաքարեայ»-ն⁴⁷⁰:

Չաքարիա եպիսկոպոսը 1319-1329 թթ. ընթացքում իրականացնում է շինարարական աշխատանքներ, ինչպես նաև ծավալում մշակութային և վարչական լայն գործունեություն:

1321 թ. Հովհաննես Երզնկացին «...ձեռնտուութեամբ արհեպիսկոպոսին տէր Չաքարիայի, սուրբ առաքելոյն Թադէոսի վերադիտողի...» թարգմանում է Թովմա Աբվինացու Եկեղեցու յոթ խորհուրդները⁴⁷¹:

1329-1337 թթ. հիշվում է իր աթոռակից տեր Տիրացուի հետ⁴⁷²:

1332 թ. ստեղծված Աստվածաշունչն ավարտվել է (ձեռագրի ստացող՝ Ներսես Տարոնացի, գրչության վայր՝ Գլաձոր-Քննա) նաև «...յեպիսկոպոսութեանն տէր Չաքարիայի՝ սուրբ առաքելոյն Թադէոսի վերադիտողի...»⁴⁷³:

Չաքարիայի մահվան ստույգ տարեթիվն անհայտ է: Հավանաբար վախճանվել է մինչ 1350 թ. «...գրեցաւ անտարանս և կաթօղիկեօքն ի ընդիր այլ և զգլուխ հո[յ]ակապ ուխտի և զարժանածառանգ յաջորդ սուրբ առաքելոյս Թադէոսի վիճակի գտեր Չաքարիայ՝ զհանկուցեալն ի Քրիստոս»⁴⁷⁴:

Տիրացու Բ եպիսկոպոս (1329-1361^o). «հեզ և սրբասեր» Տիրացու Բ եպիսկոպոսը 1329 թ.-ից հիշվում է որպես իր հորեղբոր՝ Չաքարիա Ա-ի աթոռակից: Նշյալ թվականին վանքի վերականգման աշխատանքներին վերաբերող վիճազորից մեկում Տիրացու եպիսկոպոսը հիշվում է որպես Չաքարիայի հաջորդ⁴⁷⁵:

1330 թ. ստեղծված մի ձեռագրի հիշատակարանում Չաքարիա եպիսկոպոսի կողքին դարձյալ հիշվում է տեր Տիրացուն. «...յառաջնորդութեան այսմ նահանգի տեսոն Չաքարիայի և տէր Տիրացու՝ հեզի եւ սրբասիրի ...»⁴⁷⁶:

1336 թ. Թումա գրչի՝ Թավրիզում ստեղծած ավետարանի հիշատակարանում հիշվում են Չաքարիա Ծործորեցին և աթոռակից տեր Տիրացուն. «...յեպիսկոպոսութեան և վերադիտողութեան սրբոյ առաքելոյն Թադէոսի՝ տէր Չաքարիայի և տէր Տիրացուի՝ հեզոց, հանդարտաց և բարեսիրաց, որոց տացէ տէր աստուած ժամանակ սոցա ընդ երկայն աուրս...»⁴⁷⁷:

1337 թ. ևս տեր Տիրացուն հիշվում է որպես Չաքարիա Ա-ի հաջորդ. «...յառաջնորդութիւն արհիա-

464 **Բիստ (Բուստ)** գյուղը գտնվում է ներկայիս Նախիջևանի ԻՀ Օրդուբադի շրջանում՝ Գիլան գետի ձախավանդակ բարձրության, Գիլան և Նասրվազ գետերի միջակայքում հրվանդանաձև երկարած լեռնաճյուղին՝ ծովի մակերևույթից 1550-1650 մ բարձրության վրա՝ Կապուտջուղ լեռան հարավարևմտյան ստորոտին: Հայ մատենագրության մեջ հիշատակվում է՝ սկսած ԺԳ դարից: Մտնում էր Մեծ Հայքի Գողթան գավառի մեջ և հարկատու էր Տաթևի վանքին: Նշանավոր էր հատկապես գյուղից 1 կմ հյուսիս գտնվող Սբ. Նշան անապատով (կոչվել է նաև Կարմիր վանք, Բուստա վանք), որը եղել է ԺԳ-ԺԷ դդ. հայոց գրչության աչքի ընկնող օջախներից մեկը:

465 ԺԳ, էջ 114:

466 **Յովսէփեան Գ.**, նշվ. աշխ., մասն երկրորդ, էջ 257: Տե՛ս նաև ԺԳ, էջ 15:

467 ԺԳ, էջ 114: Նույն ձեռագրում հիշատակվում է նաև Չաքարիա Ծործորեցու եղբայրը՝ պարոն Պետրոսը:

468 **Հացունի Վարդան**, նշվ. աշխ., էջ 47:

469 Նշվ. աշխ., էջ 48: Ադանայի ժողովի մասին տե՛ս նաև **Օրմանյան Մ.**, Ազգապատում, հ. Բ, էջ 2122-2132: **Յակոբեան Է.**, Ս. Թադէի վանքը, էջ 13:

470 **Խաչկերեան Լ.**, Հայագիր դպրութեան ուսումնագիտական կենտրոնները, դպրոցները, դպրեվանքերը, վարդապետարանները, ճեմարանները, ակադեմիաները եւ համալսարանները միջնադարյան Հայաստանում եւ Կիլիկիայում (V-XVI դդ.), հ. երկրորդ, Լիզպոն, 1998, էջ 121:

471 ԺԳ, էջ 173: Տե՛ս նաև Մայր ցուցակ հայերեն ձեռագրաց Մաշտոցի անուան Մատենադարանի, հ. Բ, էջ 1267:

472 **Ոսկեան Հ.**, Արտագի վանքը, էջ 44:

473 ԺԳ, էջ 245: Ի դեպ, Գլաձորի միաբանության անդամ Ներսես վարդապետը ձեռագիրը ստանալու համար գումարի ներդրության պատճառով, ի թիվս այլոց, դիմել է նաև Չաքարիա Ծործորեցու աջակցությանը. «...գնացի ի սուրբ առաքեալն Թադէոս՝ առ տէր Չաքարէ արքեպիսկոպոս. և նա ետ ինձ Ծ (500) դր[ամ]...» (նույն տեղում, էջ 246):

474 ԺԳ, էջ 385:

475 Տե՛ս նույն աշխ., էջ 157-159, արձ Ա:

476 ԺԳ, էջ 227:

477 ԺԳ, էջ 282:

կան գլխոյն եւ սրբազան քահանայապետին տէր Չաքարիայի եւ յաջորդի նորին տէր Տիրացոյի երջանկի հեզի եւ մարդասիրի լցեալք եւ պայծառացեալք ամենայն առաքինութեամբ գորոյ Տէր Աստուած անվրդով եւ անփորձ պահեսցէ զնոսա...»⁴⁷⁸:

1350 թ. Տիրացոյ Բ-ն հիշվում է որպէս «...այլր բար]եխորի և իմաստուն, յոյժ անուանի և ամենեցուն մեծա<ր>մեծաց սիրելի»⁴⁷⁹:

Վերջին անգամ հիշատակվում է 1361 թ.՝ աթոռակից ունենալով Չաքարիա Բ եպիսկոպոսին⁴⁸⁰:

Չաքարիա Բ եպիսկոպոս (1361^Թ-1392), հայ կաթողիկէ եպիսկոպոս Տիրացոյ Բ եպիսկոպոսին հաջորդել է Չաքարիա Բ պարոնտեր⁴⁸¹ եպիսկոպոսը: Վերջինս՝ իբրև Տիրացոյի աթոռակից, հիշատակվում է 1361 թ. «...ի հայրապետութեան աթոռակալաց առաքելոյն Թաթեւսի՝ Տէր Տիրացոյի և Տէր Չաքարիայի»⁴⁸²: Պաշտոնավարել է առնվազն մինչև ԺԴ դարի 90-ական թվականները: Արդեն միայնակ է հիշատակվում 1392 թ. Մակվում ընդօրինակված ձեռագրի հիշատակարանում: 1392 թ. կաթողիկէ այս եպիսկոպոսը հիշվում է որպէս Թադէոս առաքյալի վիճակի հայրապետ⁴⁸³ և Արտագ գավառի պարոնտեր⁴⁸⁴. «...առ պարոնութեամբ տէր Չաքարիայի մեծ կրանաւորի...» (գրիչ՝ ֆրա Մխիթարիչ, աշխատանքն ավարտել է 1406 թ.)⁴⁸⁵:

Մատթէոս եպիսկոպոս (1321-1335^Թ), հայտնի էր կաթողիկէների քարոզչության դեմ ծավալած իր գործունեությամբ:

Պաշտոնավարել է մոտ մեկուկես տասնամյակ՝ 1321-1335^Թ թվականներին:

Մեսրոպ վարդապետ Արտագեցի (1335^Թ-1359), հաջորդել է Մատթէոս եպիսկոպոսին, նստավայրը Թադէոս առաքյալի վանքն էր: Հայտնի էր կրթադաստիարակչական գործունեությամբ և մեծարվել է իբրև անվանի ընթացակարգի⁴⁸⁶: Իր ազգանվեր

գործունեության շնորհիվ մեծ հռչակ ու հեղինակություն է ձեռք բերել: 1359 թ. ընտրվել է Ամենայն Հայոց կաթողիկոս (1359-1372)⁴⁸⁷:

Պետրոս եպիսկոպոս (հիշ. 1397), սկզբնադրյունները Մեսրոպ Արտագեցուն հաջորդած առաջնորդի մասին լռում են: Մակայն հայտնի է, որ Պետրոս եպիսկոպոսը ԺԴ դարավերջին թեմի առաջնորդն ու վանքի վանահայրն էր⁴⁸⁸, որը 1397 թ. քահանա է ձեռնադրում Կիրակոս Ա Վիրապեցուն (1441-1443). «...և եղին զկաթողիկոս զտէր Կիրակոս. որ էր յերկրէն Քաջբերունեաց, ի գեղջէն Խառաքատայ. և ելեալ յերկրէ բնակեցաւ ի կենդանաթաղ վիրասան Լուսաւորչին յամս երեսուն երկու. էր սա աշակերտաց Սարգսի և Վարդանայ վարժապետաց. այր ճգնատր սուրբ և ընտրեալ. որ թուին ՊԽԶ 1397 եղև քահանայ ձեռամբ տէր Պետրոս եպիսկոպոսի Թադէոսի առաքելոյն. մինչ ի թուին ՊՂ 1441 միս ոչ եկեր. և զինի ոչ արբ. և կիթ անասնոց. և այժմ հաւանութեամբ ամենեցուն եղին կաթողիկոս...»⁴⁸⁹:

Մխիթարիչ (հիշ. 1406), կաթողիկէ այս առաջնորդի օրոք 1406 թ. արտագրվում է Երզ երզոցի մի մեկնություն⁴⁹⁰: Հիշվում է որպէս վանքի ընթացակարգի⁴⁹¹:

Գրիգոր եպիսկոպոս Մակվեցի Ջալալբեկյանց (1426^Թ-1443), Ջալալ բեկի որդին էր և, ըստ ամենայնի, ծնունդով Մակու քաղաքից էր. «Սովորաբար

478 **Ոսկեան Հ.**, Վասպուրական-Վանի վանքերը, Բ մաս, էջ 474-475: Տես նաև **Յակոբեան Է.**, Ս. Թադէի վանքը, էջ 15:

479 ԺԴ, էջ 385:

480 Յուզակ ձեռագրաց Նոր-Ջուղայի Ս. Ամենափրկչեան վանաց բանագարանի, հ. Բ, կազմ.՝ **Մինասեան Լ.**, Վիեննա, 1972, ձեռ. 23, էջ 32:

481 Տերմինի մասին Մ. Օրմանյանը գրել է. «Պարոն կոչումը սղումն է պարոն (Patron) երոպական բառին եւ կը պատասխանէ հայերէն տանուտէր կոչման, եւ այսպէս կը կոչուէին միջին դարերու նշանատր եւ իշխանատր անձեր, իսկ Տէր կոչուածը իբրև պատուանուն սեփականուած էր եկեղեցականներուն: Այս տեսութեամբ պարոնատէր, այսինքն պարոն եւ կը կոչուէին այն եկեղեցականները, որոնք կանխուէին աշխարհիկ վիճակի մէջ իշխանատրի դիրք վայելած էին» (**Օրմանյան Մ.**, Ազգապատում, հ. Բ, էջ 2607):

482 Յուզակ ձեռագրաց Նոր-Ջուղայի Ս. Ամենափրկչեան վանաց բանագարանի, հ. Բ, ձեռ. 23, էջ 32:

483 **Հացունի Վ.**, նշվ. աշխ., էջ 310:

484 ԺԵԱ, էջ 61, ծանոթ.:

485 Նույն տեղում:

486 **Չաքարիանյան Գ.**, Պատմութիւն հայերէն դպրութեան ի պէտս ուսման ազգային վարժարանաց, Բ. Նոր մատենագրութիւն, Վենետիկ, 1878, էջ 150, 193-194: Տես նաև **Չամչյանց Մ.**, նշվ. աշխ., հ. Գ, էջ 355: **Ոսկեան Հ.**, Արտագի վանքը, էջ 44: **Ծովական Ն. Խաչ.**, Ս. Թադէոսի վանք, «Սիւն», 1960, էջ 76:

487 Մեսրոպ Արտագեցու՝ կաթողիկոս ընտրվելու հանգամանքը Մ. Օրմանյանը հետևյալ կերպ է բացատրում. Հակոբ Բ Անավարդեցու «յաջորդն եղաւ Մեսրոպ Արտագու արքեպիսկոպոս ու Թադէոսի վանքի առաջնորդ, եւ յայտնի չէ թէ պատահամբ Սիս գտնուելով, կամ ներհակընդդէմ մրցումներու վերջ տալու համար, այսպէս հեռուէն անձ մը հայրապետական աթոռ բարձրացած է... Իր ընտրութիւնը պէտք է մեկնել իբր չափատրութիւն մը Կիլիկիոյ լատինասէր ուղղութեան մէջ, քանի որ լատինասիրութիւնը, առանց երկրին քաղաքական օգուտ մը բերելու, ներքին երկպառակութիւններու պատճառ կըլլար» (տես **Օրմանյան Մ.**, Ազգապատում, հ. Բ, էջ 2243-2244):

488 Հ. Ոսկեանը, հիմք ընդունելով Թ. Մեծոփեցու «Յիշատակարանը», Արտագի այս առաջնորդին անվանում է Պողոս (**Ոսկեան Հ.**, Վասպուրական-Վանի վանքերը, Բ մաս, էջ 476): Դեռևս 1973 թ. Լ. Ս. Խաչիկյանը ցույց է տվել, որ Մեծոփեցու «Յիշատակարան»-ի՝ Մատենադարանում պահվող ձեռագրերում Արտագի եպիսկոպոսն առանց բացատրության անվանվում է Պետրոս, և հավանական է համարում Պողոս անվան վրիպակ լինելը հրատարակված տեքստում (**Խաչիկյան Լ.**, նշվ. հոդվ., «ԲՄ», էջ 156, ծանոթ.):

489 Դ-Հ Պ, գիրք Ժ. Մանր մատենագիրք (ԺԵ-ԺԹ դար), կենսագրական տեղեկութիւններով եւ ծանօթութիւններով հրատարակեց **Գիտ Աղանեանց** ք. քահ., Թիֆլիս, 1912, էջ 46: Տես նաև **Թովմա Մեծոփեցի**, էջ 222: Ժամանակագրութիւն **Գրիգոր** վարդապետի Կամախեցոյ կան **Դարանաղցոյ** (այսուհետև՝ **Գրիգոր Կամախեցի**, համապատասխան էջերով), հրատ. Մ. Վրդ. Նշանեան, Երուսաղէմ, 1915, էջ 312: Տես նաև **Չամչյանց Մ.**, նշվ. աշխ., հ. Գ, էջ 453: ՄԺԲ, էջ 353:

490 **Ոսկեան Հ.**, Վասպուրական-Վանի վանքերը, Բ մաս, էջ 477: Տես նաև **Հախնազարեան Ա.**, Իրանում գտնուող հայկական վանքերի պատմութիւնը. Սուրբ Թադէի վանքը, «Ալիք», 1983, օգոստոսի 6, էջ 4:

491 **Խաչերեան Լ.**, նշվ. աշխ., էջ 143:

Մակուեցի կամ Արտագեցի կամ Սուրբ Թադեոսի ալ կը կոչուի, որովհետև եպիսկոպոս էր Արտագի, որ է Մակու քաղաքը, ուր է Սուրբ Թադեոսի մայրավանքը, բայց անհաւանական չէ, որ ծննդեամբ ալ նոյն քաղաքէն եղած ըլլայ»⁴⁹²:

1441 թ. նախ մասնակցում է Կիրակոս Վիրապեցու (1441-1443) կաթողիկոսական ընտրութեանը («...Գրիգոր վարդապետ ի սուրբ Թադեոսէ...») ⁴⁹³, ապա աթոռակալում Էջմիածնում (1443-1465). «...Կիրակոս երկամեայ կաթողիկոսութիւնից յետոյ հրաժարուեց կաթողիկոսութիւնից և սկսեց առանձնական կեանք վարել. իսկ նորա տեղը առանց ազգի հաճութեան 1443 թուին կաթողիկոս կարգուեց Մակուեցի Ջալալբեկեան եպիսկոպոսը՝ Գրիգոր Ժորդ անուամբ»⁴⁹⁴:

Հակոբ վարդապետ (հիշ. 1486). հայտնի է միայն, որ 1486 թ. նահատակված Միրաբ Թավրիզեցուն ⁴⁹⁵ վերջին հարգանքը մատուցողների թվում է եղել նաև «...վարդապետն Յակոբ՝ ի սուրբ Թադեոսի Առաքելոյ վանացն»⁴⁹⁶:

Չաքարիա Գ (հիշ. 1493). նշյալ թվականին հրովարտակ է ստանում Ուզուն Հասանի թոռ Ռուստամ տիրակալից ⁴⁹⁷:

Կարապետ (հիշ. 1516). միակ հիշատակությունը վերաբերում է 1516 թ., երբ դիմում է Սեֆյան Իսմայիլ շահին՝ խնդրելով պաշտպանել Թադեոս առաքյալի վանքի իրավունքները ⁴⁹⁸:

Այնուհետև մինչև 1574 թ. միմյանց են հաջորդում «...Յոհաննես եպիսկոպոս եւ յետ նորա Յակոբ վարդապետ, Պետրոս վարդապետ, Ներսէս եպս., Սրապիոն եպս., Գրիգոր եպս., Վրդանէս եպս., Պետրոս եպս. Զօսեցի, Դանիէլ վրդ., Սկրտիչ եպս. Փոքր, Սրապիոն եպս., Թադէոս եպս...»⁴⁹⁹, որոնց վերաբերյալ տեղեկություններ չունենք:

Թադեոս եպիսկոպոս Արայիշեանց (հիշ. 1574). այդ թվականին Հովհաննես երեցի կազմած ավետարանի հիշատակարանում վկայված է. «Յիշեցեք զնորընծայ Տէր Թաթէոս եպիսկոպոսն որ ...վերստին հաստատեց ժամակարգութիւն...»⁵⁰⁰:

Բարսեղ եպիսկոպոս Բիստեանց (1591-1631). առաջին անգամ անունը հիշվում է Շահ Արաս Ա-ի 1591-1592 թ. հրովարտակում⁵⁰¹: Եվս երկու անգամ Բարսեղի անունը վկայված է Ղարաջալու գյուղում կազմված ավետարանների հիշատակարաններում: Առաջին ձեռագիրը կազմել է Արիստակես եպիսկոպոսը 1615 թ. «...կազմեցաւ Աւետարանս ի գիղոս որ կոչի Ղարաջալու, ի դուռն Ս. Պողոսիս, ի յոսն Ս. Թաթէոսի առաքելոյն, ի յառաջնորդութեան Բարսեղ եպիսկոպոսին, ի քահանայութիւն տէր Պողոսին...»⁵⁰²: Երկրորդ ձեռագիրը նորոգել է Պետրոս երեցը 1631 թ. «...վերստին նորոգեցաւ [սր.] Աւետարանս...ի յենխահեայ, ի գեղչէն Ղարաջալու, ի դուրս Ս. Վարդանայ, ...ի պատրիարքս Հայոց Էջմիածնա[յ] Մովսէսին, և առաջնորդս մեր Բարսեղ եպիսկոպոսն»⁵⁰³:

Սկրտիչ եպիսկոպոս Մակվեցի (առնվազն 1650-1664). առաջնորդ նշանակվելու ստույգ տարեթիվը հայտնի չէ: 1650-1653 թթ. ընթացքում նա հաջորդությամբ իրականացնում է վանքի վերականգնման ու նոր շինություններով լրացնելու գործը ⁵⁰⁴:

Եպիսկոպոսին հաջորդած Իսահակ Մակվեցին իր նախորդին հիշում է հետևյալ խոսքերով. «...յաջորդեցաք զտեղի փառազարդ ծերունոյն Սկրտիչ եպիսկոպոսի...»⁵⁰⁵:

492 **Հայրապետյան Շ.**, Մայր աթոռի մեծ երախտավոր և գրիչ կաթողիկոսը. Գրիգոր Ժ Ջալալբեկյանց, «Էջմիածին», 1998, № Է, էջ 71: Մեկ այլ տեսակետով՝ Գրիգոր Մակվեցու ծննդավայրը Թավրիզ քաղաքն է (նույն տեղում):

493 **Թովմա Մեծոփեցու** Յիշատակարանը, Թիֆլիս, 1892, էջ 51, 78-82: Տե՛ս նաև **Թովմա Մեծոփեցի**, էջ 218: Նոտաբար հայոց, հաւաքեալ եւ ի յոյս ընծայեալ ձեռամբ Գեորգ վարդապետի Փիրղալեմեան Տոսբեցոյ Վարազայ վանուց վանականի, Կ. Պոլիս, 1888, էջ 122: **Չաքարեայ սարկաւազ**, հ. Գ, էջ 31: **Ինծիճեան Գ.**, նշվ. աշխ., էջ 202: Գ՜Ղ, գիրք Ժ, էջ 46: **Չամչեանց Մ.**, նշվ. աշխ., հ. Գ, էջ 490-491:

494 **Յ. վ. Մ. (Մովսիսյան Հռահիկ վարդ.)**, Հայաստանեայցս Առաքելական Ս. Եկեղեցոյ պատմութիւն, «Արարատ», 1886, յունուար, էջ 12: Տե՛ս նաև **Թովմա Մեծոփեցի**, էջ 218:

495 Սկզբնաղբյուրների համաձայն՝ Խոջա Միրաբը նահատակվել է Թավրիզում 1486 թ. մարտի 24-ին (ՄԺԱ, էջ 144, 155 ծանոթ.): Տե՛ս նաև Հայոց նոր վկաները (1155-1843), աշխատութեամբ **Յ. Մանանդեանի** եւ **Հ. Աճառեանի**, Վաղարշապատ, 1903, էջ 325 (բնագիրն ամբողջությամբ՝ էջ 322-328): Միրաբ Թավրիզեցու նահատակության մասին հիշատակում է նաև ԺԵ դարի վենետիկցի ճանապարհորդ Ջ. Բարբարոն (**Հակոբյան Հ.**, Ուղեգրություններ, հ. Ա, Երևան, 1932, էջ 213-214):

496 Հայոց նոր վկաներ (1155-1843), աշխատութեամբ **Յ. Մանանդեանի** եւ **Հ. Աճառեանի**, Վաղարշապատ, 1903, էջ 325: Տե՛ս նաև **Աճառեան Հր.**, Հայոց անձնանունների բառարան, հ. Գ, էջ 508:

497 **Յակոբեան Է.**, Ս. Թադէի վանքը, էջ 18-19: Տե՛ս նաև **Փափազյան Հ.**, Հրովարտակներ, պրակ I, էջ 52, 82: Հրովարտակը հրատարակվել է նաև **Haghazarian A.**, Das armenische Thaddaus kloster in Prov. Nord Azerbeidjan-Iran, s. 210, № հրովարտակ 1: «Հուր», 1972, № 2:

498 **Կոստիկյան Զ.**, նշվ. հոդվ., Մերձավոր և Միջին Արևելքի երկրներ և ժողովուրդներ, XXV, էջ 355:

499 **Ոսկեան Հ.**, Վասպուրական-Վանի վանքերը, Բ մաս, էջ 480:

500 **Թօփճեան Յակոբ.** նշվ. աշխ., մասն Բ, էջ 13:

501 «Հուր», 1971, № 3-4: Տե՛ս նաև **Haghazarian A.**, նշվ. աշխ., s. 224, հրովարտակ № 11:

502 ԺԵ դարի հայերեն ձեռագրերի հիշատակարաններ, հ. Ա (այսուհետև՝ ԺԵԱ, համապատասխան էջերով), կազմեցին Վազգեն Հակոբյան, Աշոտ Հովհաննիսյան, Երևան, 1974, էջ 545: Տե՛ս նաև ԺԵ դարի հայերեն ձեռագրերի հիշատակարաններ, հ. Բ (այսուհետև՝ ԺԵԲ, համապատասխան էջերով), կազմեցին Վազգեն Հակոբյան, Աշոտ Հովհաննիսյան, Երևան, 1978, էջ 412-413: **Ոսկեան Հ.**, Վասպուրական-Վանի վանքերը, Բ մաս, էջ 478: **Թօփճեան Յ.**, նշվ. աշխ., մասն Բ, էջ 32:

503 ԺԵԲ, էջ 412-413: Ազգանունից դատելով՝ Բարսեղը ևս եղել է Բիստ գյուղից: Մակայն վերոհիշյալ հիշատակարաններն այդ մասին լռում են:

504 **Առաքել Դավրիժեցի**, էջ 283: Տե՛ս նաև **Շահխաբունեանց Յովհ.**, նշվ. աշխ., հ. Բ, էջ 351-352: **Ոսկեան Հ.**, Արտագի վանքը, էջ 46-47:

505 **Ոսկեան Հ.**, Վասպուրական-Վանի վանքերը, Բ մաս, էջ 481: Տե՛ս նաև նույնի՝ Արտագի վանքը, էջ 48: Մայր ցուցակ հայերեն ձեռագրաց Մաշտոցի անունան Մատենադարանի, հ. Գ, էջ 810:

Իսահակ վարդապետ Մակվեցի Արդար (1664-1702, եպիսկոպոս՝ 1677-ից). Թաղեոս առաքյալի վանքի ամենանշանավոր առաջնորդներից էր, եկեղեցական մեծահամբավ գործիչ ու հայտնի աստվածաբան:

Մկրտիչ եպիսկոպոսի հրաժարականից հետո կաթողիկոսն Արտազի թեմի առաջնորդ է նշանակում Իսահակ Մակվեցուն, սակայն Արտազի առաջնորդությունն ու վանքի վանահայրությունն ստանձնելու ստույգ թվականը հայտնի չէ: Այդ մասին սկզբնաղբյուրները հաղորդում են 1663-1665 թթ.⁵⁰⁶: Իր օրագիր-հիշատակարանում (ավարտել է 1677 թ. սեպտեմբերի 3-ին) Մակվեցին նշում է, որ տասներեք տարի պաշտոնավարելուց հետո միայն օգնական է ունեցել Սարգիս վարդապետ Կաֆայեցուն: Ըստ այդմ, պաշտոնավարությունը սկսվել է 1664 թ.:

Սակայն մեկ այլ աղբյուրի համաձայն՝ 1663 թ. ապրիլի 30-ի կոնդակով Ամենայն Հայոց Հակոբ Ջուղայեցի կաթողիկոսը դիմում է Գանդիմանի և Ջղախոռի բնակիչներին և հաստատում, որ Իսահակ Մակվեցին թեմի նորանշանակ առաջնորդն է. «...գիսահակ վարդապետն մեր, զի միշտ զձեզ խրատեսցե՛ք եւ ուսուցանե՛ք զբանն ա(ստուա)ծային եւ հովուեսցե՛ք զձեզ ըստ հարցն աւանդութեան, զի դայ է ձեզ վարդապետ, եպիսկոպոս և առաջնորդ: Չձեր ամ(ենայն) հասքն եւ իրաւունքն ի դա յանձնեցաք վերստին, որպէս որ յառաջն յանձնեալ էաք: ...Եթէ քահանայ, եթէ դօլվաթաւոր եւ եթէ ռամիկ, ով որ այլեւայլ արար Իսահակ վարդապետի խօսիցն, այնպիսին պատիժս եւ դառնութիւնս մեծ է կրելոց յինէն, եւ հնազանդքն ա(ր)հ(ն)ութիւնս եւ պարգես ընդունելոց են յինէն»⁵⁰⁷:

Հիշատակարանում առաջնորդը համառոտ ներկայացնում է իր կենսագրությունը. ծնվել է Արճեշ գավառի Ականց գյուղում, քահանայի ընտանիքում: Ուսանել է Էջմիածնում և աշակերտել Հակոբ Դ Ջուղայեցի հայրապետին (1655-1680), որի հանդեպ ուներ անսահման սեր և հարգանք. «Արդ ես

տրուպս յամենայնի եւ վերջինս ի բանասիրաց Իսահակ վարդապետս Մակուեցի, որոյի Մահակ քահանայի որդոյ Մէրսոնի, որդոյ Քիչիմիրի, որդոյ Արայէլի, որդոյ Յոհաննիսի, որդոյ Թաղեոսի, որ յԱկանց կոչեցելոյ գեղջէ ի յԱրճիշոյ եւ յԱղիովտոյ եկեալ աշակերտ մեծափառ սրբազան հայրապետին Տեառն Յակոբայ կաթողիկոսի ամենայն Հայոց յաթոռն գերագահ սուրբ Էջմիածնի սնեալ եւ վարժեալ առ ոտս նորա ի նոյն յոգնահանդէս աթոռն եւ ի նմանէ ձեռնադրեալ եւ առեալ զամենայն աստիճանս եկեղեցականս, եւ թէ վարդապետական իշխանութիւն եւ գաւազան, եւ թէ եպիսկոպոսական առաջնորդութիւն սուրբ աթոռոյս Թաղեոսի առաքելոյն»⁵⁰⁸:

Եղել է Հակոբ Դ Ջուղայեցի Ամենայն Հայոց կաթողիկոսի տեղապահը. «...Կաթողիկոսն Յակոբ բերեալ զձեռնասուն աշակերտն իւր Իսահակ վարդապետ Մակուեցի՝ արար Եպիսկոպոս, և եղ ի տեղի իւր Աթոռակալ և Տեղապահ...»⁵⁰⁹:

Ձեռնադրությունը տեղի է ունեցել 1677 թ. «Ի թվին ՌճԻՉ (1677) եպիսկոպոս արինեցին զիս...»⁵¹⁰:

Վարել է բազմաբեղուն գործունեություն. իրականացրել է լայնածավալ շինարարություն Թաղեոս առաքյալի և Բագրևանդի Սբ. Հովհաննես վանքերում, զբաղվել գրական և գիտակրթական աշխատանքով, պայքար է մղել աղանդավորության դրսևորումների դեմ, կազմակերպել և հովանավորել է թեմում ու հատկապես Թաղեոս առաքյալի վանքում մշակութային կյանքը և այլն:

1677 թ. Էջմիածնի Մայր Աթոռի կարիքները հոգալու նպատակով Իսահակ վարդապետ Մակվեցուն տրվում է հանգանակություն իրականացնելու հանձնարարական: Դեպի Բաղեշ կատարած ճանապարհորդությունը զուգադիպում է Ներսես վարդապետ Հզվեցու մահվան հետ: Ի հիշատակ վերջինիս՝ նրա հարազատները Թաղեոս առաքյալի վանքին են նվիրում Աստվածաշունչ մատյան. «Իսկ ի թվականիս մերում ՌճԻՉ (1677). երրորդի ամի, Ներսէս վարդապետս այս Հզուեցի գետակուր եղեալ վաղճանիցաւ և եղբայր նորա՝ մահոյասի Յովհաննէսն և վարդապետ նորա՝ Մեսրոպ րաբունապետն Բաղիշեցի, զԱստուածաշունչ կտակս ընծայեցին ի ձեռն մեր անարժանի՝ Իսահակայ վարդապետի՝ առաջնորդի սուրբ Աթոռոյ Առաքելոյն Թաղեոսի, զոր և մեր առեալ բերաք և եղաք յիշատակ ի դրան սուրբ առաքելոյն յաւիտեան»⁵¹¹:

506 «Թվին ՌճԺԲ (1663), դեկտեմբեր ամսոյն, ի տօնի գլխաւոր առաքելոցն՝ Պետրոսի և Պողոսի, Իսահակ վարդապետն եկն Թաղեոս Առաքելոյ վանքն առաջնորդ» (ՄԺԱ, էջ 309): «Թվին ՌճԺԳ (1664) ...Սահակ վարդապետն եկն ի վանքն սուրբ Առաքելոյն Թաղեոսի սաազ տօներին...» (ՄԺԱ, էջ 306, տես նաև էջ 313): «Թվին ՌճԺԴ (1665) Սահակ վարդապետն եկն առաջնորդ սուրբ Առաքելոյն» (ՄԺԱ, էջ 310): 1669 թ.-ից սկզբնաղբյուրներում նա արդեն հիշատակվում է իբրև Թաղեոս առաքյալի վանքի վերատեսուչ (**Ոսկեան Հ.**, Վասպուրական-Վանի վանքերը, Բ մաս, էջ 481): Տես նաև Մայր ցուցակ հայերեն ձեռագրաց Մաշտոցի անուան Մատենադարանի, հ. Գ, Երեւան, 2007, էջ 810:

Իսահակ Մակվեցու կյանքի ու գործունեության մասին տես նաև **Ամատունի Կարապետ եպս.**, Սահակ վրդ. Մակուեցի, էջ 98-118, կից բնագրեր՝ էջ 119-131: Նույնի՝ ԺԷ դարու երեսեկի վարդապետներ, «Բազմավեպ», 1988, էջ 53-56:

507 Գիւսան Նոր Ջուղայի Ա. Ամենափրկիչ վանքի. Էջմիածնի կաթողիկոսների կոնդակներ (1652-1705 թթ.), մասն Ա, աշխատասիրեց **Տեր-Գրիգորեան Խ.**, Անթիլիաս, 2003, էջ 59:

508 **Ոսկեան Հ.**, Վասպուրական-Վանի վանքերը, Բ մաս, էջ 481-482:

509 **Ջաքարեայ** սարկաազ, հ. Բ, Վաղարշապատ, 1870, էջ 71-72: Հմմտ. **Օրմանյան Մ.**, Ազգապատում, հ. Բ, էջ 2974:

510 ՄԺԱ, էջ 309:

511 Մայր ցուցակ հայերեն ձեռագրաց Մաշտոցի անուան Մատենադարանի, հ. Ա, էջ 792: Տես նաև **Ոսկեան Հ.**, Վասպուրական-Վանի վանքերը, Բ մաս, էջ 484:

Իսահակ Մակվեցու առաջնորդական երկարամյա շրջանից մեզ հասած օրագրային վկայություններից բացի՝ Արդար մականունով հայտնի աստվածաբան⁵¹² այս գործչի մասին տեղեկություններ կան նաև այլ աղբյուրներում: Արտագի թեմի առաջնորդը ժամանակի հոգևոր բարձրաստիճան մի շարք գործիչների՝ վրաց Նիկոլաս կաթողիկոսի, Աղվանից Պետրոս և Սիմեոն կաթողիկոսների և այլոց հետ իր ստորագրությունն է դնում Հակոբ Դ Ջուղայեցու՝ 1667 թ. ապրիլի 28-ի ընծայագրի ներքո, որով Ամենայն Հայոց կաթողիկոսը եղբորորդուն՝ պարոն Մանուելին, ժառանգաբար, «որդոց յորդի» հանձնում է Նախեղուտ գյուղի մովրվության պաշտոնը. «Սահակ վարդապետ-աթոռակալ Սուրբ Առաքելոյն Թաթևսի»⁵¹³ (գյուղը Քարթլիի և Կախեթի Ռուստամ քազավորից (1634-1658) Էջմիածինը նվեր էր ստացել 1657 թ.)⁵¹⁴:

Իսահակ Մակվեցին նույն թվականին հիշվում է նաև բարդութացի (Մարաղայի գյուղերից) Սկրտիչ երեցի՝ 1667 թ., սակայն ավելի վաղ ստեղծված ավետարանի գնման առթիվ. «...առաջնորդութեան մերում նահանգի՝ Իսահակ բարունապետի՝ առաջնորդ Սրբոյ առաքելոյն Թաղեոսի»⁵¹⁵:

1675 թ. հիշվում են «...Մակուեցի Իսահակ վարդապետն. և նորին աշակերտ Սարգիս վարդապետն Կաֆայեցին...»⁵¹⁶:

1682 թ. Իսահակ Մակվեցին ընդունում է կաթողիկոսություն և իր ծավալած գործունեության համար էլ 1698 թ. Իննովկենտիոս ԺԲ քահանայապետից թագ ստանում⁵¹⁷:

1684 թ.-ից հիշվում է նաև Թավրիզի և շրջակա քաղաքների ու գյուղերի հոգևոր առաջնորդ. «...թվականն Հայոց ՌՃԼԳ (1684) եւ ի թագաորութեան Պարսից Շահ Սուլէյմանին ...եւ առաջնորդութեան քաղաքիս Թարվիզու եւ բոլոր երկրին քաղաքաց եւ գիւղօրէիցն ամենեցուն Իսահակ վարդապետին Մակուեցոյ...»⁵¹⁸: Նույն պաշտոնում հիշատակվում է նաև 1691 թ.⁵¹⁹:

Անանուն Վանեցու ժամանակագրությունից տեղեկանում ենք, որ Իսահակ Մակվեցին երկու անգամ (1675, 1699) այցելում է Վան և մեծ ընդունություն արժանանում: 1675 թ. քարոզչության նպատակով այս հինավուրց քաղաք է գալիս Կիպրոս կղզու հոգևոր առաջնորդ Սարգիս վարդապետը և իր գաղափարների բազմաթիվ կողմնակիցներ է ձեռք բերում, ինչպես ժամանակագիրն է գրում՝ «որոշ չար համբաւ տարածեցաւ եւ լու եղև ընդ ամենայն աշխարհ»⁵²⁰: Վասպուրական նահանգի բարձրաստիճան ու հեղինակավոր հոգևոր այրերը, որոնց թվում նաև Իսահակ Մակվեցին և Սարգիս Կաֆայեցին, անհանգստացած աղանդավորական շարժման թափից, 1675 թ. հավաքվում են Վանում, քննադատում Սարգիս Կիպրացու ուսմունքը և քարոզչին վտարում քաղաքից⁵²¹: Երկրորդ անգամ Իսահակ վարդապետը Վան է ուղևորվում 1699 թ. հունվարին և երեք ամիս հյուրընկալվում քաղաքում. «...մեծ և անուանի, արդար Իսահակ վարդապետն եկն ի Վան, որ էր այր ծերունի և յոյժ առաքինի և ամենայն ներքին և արտաքին գիտութեամբ և փիլիսոփայական իմաստութեամբ զարդարեալ. և քաղաքացիքն յոյժ պատուով և փափագանօք ընդունեցին գնա իբրև զլուսատրիչն Հայոցս. և յետ երեք ամսոյ մեծ պարգևօք առաքեցին գնա յԱթոռն իւր ի Թաղեոս Առաքելոյ վանս»⁵²²:

Իսահակ Մակվեցին վախճանվել է 1702 թ. և ամփոփվել Բագրևանդի Սբ. Հովհաննես (Ուշքիլիսա) վանքում: Այդ մասին է վկայում նրա աշակերտներից Իգնատիոս Համթեցի երեցը. «Այր մեծահամբաւ եւ խստակրօն, սքանչելի եւ հրաշագործ, որ ի թուին ՌՃԾԱ (1702) Աստուած փոխեցաւ, եւ կայ եղեալ յՈւշքիլիսէն ի յիւրում Աթոռին, ի ձախակողմ խորանին, եւ առնէ մեծամեծ սքանչելիք սուրբ գերեզման նորա, ի փառս Աստուծոյ եւ ի պարծանս քրիստոնէից»⁵²³:

Սարգիս վարդապետ Կաֆայեցի (1691^o-1717). 1677 թ. Սարգիս վարդապետը ձեռնադրվում է եպիսկոպոս. «ԹՎին ՌՃԻԶ (1677) եպիսկոպոս

512 **Ոսկեան Հ.**, Վասպուրական-Վանի վանքերը, Բ մաս, էջ 486:

Տե՛ս նաև ՄԺԱ, էջ 328 («...մեծ վարդապետն Իսահակ, որ մականուամբ Արդար Սահակ յորջորջիւր»):

513 **Արքայանյայն Հաք.**, Կալվածագրեր, պրակ 1, էջ 162:

514 Նշվ. աշխ., էջ 18-19:

515 **Ներսիսյան Վ.**, Յուզակ հայերեն ձեռագրաց Լոնդոնի Վեյքոն ինստիտուտի գրադարանի, «ԲՄ», 1986, № 15, էջ 319:

516 ԳՂՊ, գիրք Ժ, էջ 106:

517 **Ամատունի Կարապետ եպս.**, Սահակ վրդ. Մակուեցի, «Բագմավեպ», 1983, էջ 116: Նույնի՝ ԺԷ դարու երեւելի վարդապետներ, էջ 56: Այս նույն ժամանակ Հռոմի պապը Նահապետ Ա Եղեռացի կաթողիկոսին նվիրել է ոսկեգոծ գահ: Նշյալ թվականին Բագրևանդի Սբ. Հովհաննես վանքում «...ընկալեալ ՚ի միաբանութիւն Հռովմէական եկեղեցոյ՝ զԻսահակ Մակուեցի՝ զաթոռակալն Ս. Թաղեի, որ յԱրտագ...» (**Ալիշան Ղ.**, Այրարատ, Վենետիկ, 1890, էջ 532):

518 **Ոսկեան Հ.**, Վասպուրական-Վանի վանքերը, Բ մաս, էջ 485:

519 Մայր ցուցակ հայերեն ձեռագրաց Մաշտոցի անուան Մատենադարանի, հ. Ա, էջ 1072:

520 ՄԺԲ, էջ 413: Անանուն Վանեցու ժամանակագրությունն առաջին անգամ հրատարակել է Գյուտ քահ. Աղանյանցն իր «Գիւան հայոց պատմութեան» մատենաշարի 10-րդ գրքում՝ «Անցք Վասպուրական աշխարհի» խորագրով (գիրք Ժ, էջ 103-122):

521 ՄԺԲ, էջ 413:

522 ԳՂՊ, գիրք Ժ, էջ 118: Տե՛ս նաև ՄԺԲ, էջ 420:

523 ԳՂՊ, էջ 381: Տե՛ս նաև ՄԺԱ, էջ 328, նաև էջ 304, 311

(«ՌՃԾԱ. Վաղճանեցաւ մեծ վարդապետն Իսահակ, որ մականուամբ Արդար յորջորջիւր ի վանս Բագուանա սուրբ Գրիգորի, որ ըստ հասարակաց Ուշքիլիսէ կոչի, և եղաւ անտ ի տապանի» կամ՝ «Թիւն ՌՃԾԱ (1702) վախճանեցաւ Իսահակ վարդապետն, յուլիս ամսոյ ԺԳ (13) աւուր ի Վարդավանին երկուշաբաթին արշալուսայն, երեքշաբթի թաղեցաք Ուշքիլիսի ձախակողմի խորանն»): Բագրևանդի Սբ. Հովհաննեսի վանքն (639 թ.) ավերվել է Լենկ Թեմուրի օրոք՝ ԺԳ դ. վերջին և վերանորոգվել 1679 թ. Իսահակ Մակվեցու կողմից. «վերստին նորոգեցաւ ձեռամբ Իսահակ վարդապետին» (ՄԺԲ, էջ 414):

արհնեաց, Յակոբ կաթողիկոսն Էջմիածին, գԿաֆայեցի Սարգիս վարդապետն»⁵²⁴:

Նույն թվականին էլ Իսահակ վարդապետ Մակվեցու խնդրանքով նշանակվում է վանահոր օգնական⁵²⁵: 1679 թ.-ից մասնակցում է վանքում իրականացվող վերաշինման աշխատանքներին⁵²⁶:

1680-1730 թթ. ընթացքում ստեղծված մի ժողովածուում գրել է. «...ես՝ Սարգիս վարդապետս Կաֆայեցի քսաներորդ ամի արգեպիսկոպոսութեան իմոյ գշտրիաբաշխութիւն արարեալ ի Սուրբ Աթոռոյն Թաթնսի (այսպէս) առաքելոյն»⁵²⁷:

1685 թ. Իսահակ վարդապետից ստանում է «...գաւազան էրէպիստական իշխանութիւն, ի վերայ դամբարանի սուրբ Առաքելոյն, ի սօսնի Պենտկոստէին»⁵²⁸:

1691 թ. Սարգիս Կաֆայեցին հիշվում է որպէս Թադէոս առաքյալի վանքի վերատեսուչ. «...աշակերտի նորին՝ Սարգիս վարդապետի Կաֆայեցոյ, որ է վերատեսուչ սրբոյ Աթոռոյ առաքելոյն Թադէոսի...»⁵²⁹: 1698 թ. Հռոմի Իննովկենտիոս ԺԲ պապի կողմից պարգևատրվում է ուրարով (եկեղեցականի ուսանոց)⁵³⁰:

1704 թ. Թադէոս առաքյալի վանքի սեփականությունը հաստատող մի վավերագրում Սարգիս Կաֆայեցին արդեն հիշվում է վանքի առաջնորդ. «Ես Սարգիս վարդապետս առաջնորդ սուրբ Առաքելոյն Թադէոսի...»⁵³¹:

Վախճանվել է 1717 թ. և ամփոփվել Թադէոս առաքյալի վանքում. «Ո՛ՉԺԷ. Ո՛ՃԿԶ Վաղճանեցաւ Սարգիս վարդապետն Կաֆայեցի և եղաւ մարմին նորին ի սուրբ աթոռն առաքելոյն Թադէոսի»⁵³²:

Մատթոս վարդապետ Սպահանցի (1719). Անանուն Վանեցի ժամանակագիրը Մատթոս վարդապետի պաշտոնավարության սկիզբ է համարում 1719 թ. հունվարի մեկը. «ԹՎին ՌՃԿԸ (1719) Սպահանցի Մաթոս վարդապետն եղև առաջնորդ, յունվարին մեկն»⁵³³: Մինչդեռ Մատթոս վարդապետը

գրում է, որ նշյալ թվականի փետրվարի 14-ին գնացել է Սբ. Էջմիածին և կարգվել վանքի առաջնորդ. «ԹՎին ՌՃԿԸ (1719)-ումն, փետրվարի ԺԴ (14) աստուծով գնացի սուրբ Էջմիածին. առաջնորդութիւն տվին ինձ սուրբ Առաքելոյն Թադէոսին վանքին ինձ մեղաւոր Մաթոսիս որ սուտ վարդապետ ասի, Ըսբանցի ասի»⁵³⁴:

Հովհաննես վարդապետ Քավեցի (հիշ. 1728). պաշտոնավարության ստույգ ժամանակաշրջանը հայտնի չէ: 1728 թ. Հովհաննեսը թեմի առաջնորդն էր և Թադէոս առաքյալի վանքի վանահայրը⁵³⁵:

Չաքարիա վարդապետ Ղափանցի (1735-1743). վանահայր է նշանակվել 1735 թ. ամռանը. «ԹՎին ՌՃԶԴ (1735)-ին և յամբսեանըն յօգոստոսի մուտն, ես՝ Ղափանցի Դաւիթ վարդապետի եղբօր որդի, Չաքարիայ վարդապետս, Թաթնոս Առաքեալ առաջնորդ եկայ»⁵³⁶: Պաշտոնավարելով 9 տարի՝ վախճանվել է 1743 թ. դեկտեմբերի 23-ին և ամփոփվել վանքում. «Ի ՌՃԸԲ (1743) թվին, դեքտեմբերի ԻԳ (23), ուրբաթ օրն, Չաքարեա մեծ վարդապետն, արքեպիսկոպոսն վանից և վիջակի սուրբ Առաքելոյն Թադէոսի, առ աստուած փոխեցաւ և մեզ որբ եթող...»⁵³⁷:

Մինաս եպիսկոպոս (1743-1759*). հաջորդել է Չաքարիա վարդապետ Ղափանցուն 1743 թ.⁵³⁸: Եպիսկոպոս է ձեռնադրվել 1741 թ. ապրիլի 5-ին. «...Ղափանցի Չաքարիայ վարդապետի աշակերտ, Մինաս վարդապետն ի սուրբ Էջմիածին օրհնեցաւ, Նոր կիրակին, Ղազարու կաթողիկոսէն ամենայն Հայոց, Ճահկեցոյ»⁵³⁹:

1748 թ. հիշվում է Իբրահիմ շահի հրովարտական⁵⁴⁰, 1749 թ.՝ առուձախի մի վավերագրում⁵⁴¹,

534 Մատենադարան, ձեռ. 8233: Տե՛ս նաև ՄԺԱ, էջ 308:

535 **Ոսկեան Հ.**, Վասպուրական-Վանի վանքերը, Բ մաս, էջ 491: **Յակոբեան Է.**, Ս. Թադէի վանքը, էջ 22:

536 ՄԺԱ, էջ 305: Ի դեպ, այս շրջանում վանքի միաբաններից հիշվում է Մելքոն վարդապետը, որը ստորագրել էր Դուխտրգան գյուղում Էջմիածնի կաթողիկոսարանին պատկանող այգին վարձակալության տալու մասին կապալագիրը. «Գրեցաւ թիւն ՌՃԶԴ (1735)-ին հոկտեմբերի ԻԳ (24)-ին ...Ես՝ Սուրբ Թաթնոս Առաքելի միաբան Մելքոն վարդապետս վկայ եմ» (**Աբրահամյան Հար.**, Կալվածագրեր, պրակ I, էջ 80: Դուխտրգան (Թուխտրգան) գյուղը հավանաբար համապատասխանում է Ուրմիա լճից արևելք գտնվող Գեհկարկանին, որտեղ սկսված ռուս-պարսկական բանակցություններն ավարտվում են 1828 թ. Թուրքմենչայի պայմանագրով: Այստեղ դեռևս ԺԸ դարում այգիներ ունեին և՛ Էջմիածնի կաթողիկոսարանը, և՛ Թադէոս առաքյալի վանքը: Գյուղը հայաբնակ է եղել մինչև 1890-ական թվականները (Տեղանունների բառարան, հ. 2, Երևան, 1988, էջ 74):

537 ՄԺԱ, էջ 305, 308: Վիճակիրը տե՛ս սույն աշխ., էջ 160, արձ. Ժ:

538 **Յակոբեան Է.**, Ս. Թադէի վանքը, էջ 22:

539 Իսահակ վարդապետի ժամանակագրությունը (XVIII դ.), ՄԺԱ, էջ 305:

540 **Կոստիկյան Ք.**, նշվ. հոդվ., Մերձավոր և Միջին Արևելքի երկրներ և ժողովուրդներ, հ. XXV, էջ 357:

541 **Թօփճան Յ.**, նշվ. աշխ., մասն Բ, էջ 14:

524 ՄԺԱ, էջ 306, 309:

525 **Ոսկեան Հ.**, Արտագի վանքը, էջ 48: Տե՛ս նաև Մայր ցուցակ հայերեն ձեռագրաց Մաշտոցի անուան Մատենադարանի, հ. Գ, էջ 810:

526 **Ոսկեան Հ.**, Արտագի վանքը, էջ 50:

527 Մայր ցուցակ հայերեն ձեռագրաց Մաշտոցի անուան Մատենադարանի, հ. Գ, էջ 542:

528 ՄԺԱ (Իսահակ վարդապետի ժամանակագրությունը (XVIII դ.), էջ 310:

529 Մայր ցուցակ հայերեն ձեռագրաց Մաշտոցի անուան Մատենադարանի, հ. Ա, էջ 1072: Տե՛ս նաև **Ոսկեան Հ.**, Վասպուրական-Վանի վանքերը, Բ մաս, էջ 486:

530 **Անատունի Կարապետ եպ.**, Մահակ վրդ. Մակունցի, «Բագմավեպ», 1983, էջ 116:

531 **Թօփճան Յ.**, նշվ. աշխ., մասն Բ, էջ 14: Տե՛ս նաև **Ոսկեան Հ.**, Վասպուրական-Վանի վանքերը, Բ մաս, էջ 489: Հ. Ոսկյանը սխալմամբ ենթադրել է, որ 1704 թ. Կաֆայեցու առաջնորդության ժամանակահատվածի վերին սահմանագիծն է (նշվ. աշխ., Բ մաս, էջ 491):

532 ՄԺԱ, էջ 328:

533 ՄԺԱ, էջ 305:

իսկ 1753 թ. հունիսի 13-ին՝ Աղեքսանդր Բ Բյուզանդացի կաթողիկոսի (1753-1755) մի կոնդակում. «...Արտազի Ս. Թադեոս վանքի վանահայր Մինաս արքեպիսկոպոսին, որպես զի իւր խնդրանաց համաձայն Ս. Կարապետի վանքը վերանորոգէ...: Կոնդակս ուղղուած համայն Հայոց, հանգանականութիւն անելու նպատակով»⁵⁴²:

Մինաս վարդապետի պաշտոնավարության տարիները ստուգապես որոշելու համար գրավոր աղբյուրները բավարար չեն⁵⁴³:

Եսայի վարդապետ (1759-1780)⁵⁴⁴. ծնունդով Վանք գյուղից էր: Եպիսկոպոս է ձեռնադրվել Ղազար Ջահկեցի (1737-1751) կաթողիկոսի կողմից Թադեոս առաքյալի վանքում. «Թվին ՌՃԳԶ (1747)-ին Ղազար կաթողիկոսն եկաւ ի սուրբ Թադեոս Առաքելոյ վանքն, ինձ Եսայի անարժան վարդապետիս, որ եմ ի գեղջէն սուրբ Առաքելոյն Թադեոսի, եպիսկոպոս օրհնեաց...»⁵⁴⁵:

1765 թ. հիշվում է «Թադեոսի սրբոյ Առաքելոյ և հրաշագարոյի վանից Առաջնորդ Եսայի վարդապետն...»⁵⁴⁶:

Եսայի վարդապետը վախճանվել է 1870 թ. վերջերին Բայազետում⁵⁴⁷: Նրա գերեզմանը 1785 թ. պատրաստել է տվել Թադեոս առաքյալի վանքի առաջնորդ Իսահակ Փառակեցին. «...շինեաց խորանն, զգետի պահարան Գ(3) աչքէ, սատուխ և գերեզմանն ևս, յառաջնորդ Եսայի վարդապետին...»⁵⁴⁸:

Պետրոս վարդապետ (1781-1782). Ղուկաս Կարնեցի կաթողիկոսը (1780-1799) Պետրոս վարդապետին նշանակում է Թադեոս առաքյալի վանքի ժամանակավոր վանահայր⁵⁴⁹:

Ստեփանոս վարդապետ Ջուղայեցի (1782-1783). 1782 թ. Ղուկաս Կարնեցի կաթողիկոսը վանքի առաջնորդությունը հանձնում է Ստեփանոս Ջուղայեցի վարդապետին⁵⁵⁰: Բնակչությունն ու վանքի

հոգևորականությունը բողոքում են այդ որոշման դեմ և խնդրում, որ իրենց հոգևոր հովիվ նշանակվի Կարս քաղաքի առաջնորդը (անունը չի հիշատակվում, սակայն այլ աղբյուրներից ճշտվում է, որ նշյալ ժամանակահատվածում Կարսի առաջնորդն էր Հովհաննես վարդապետ Շամբեցին): Գործին միջամտում է նաև Բայազետի Իսաղ վաշան: Թադեոս առաքյալի վանքի առաջնորդության հարցը քաջութի առարկա է դառնում Ղուկաս Կարնեցու, Իսաղ վաշայի և Մակվի իշխանավորների միջև, մինչև որ 1783 թ. մարտի 27-ին հատուկ կոնդակով վանքի վանահայր ու Արտազի թեմի առաջնորդ է նշանակվում Իսահակ (Մահակ) Փառակեցին:

Իսահակ եպիսկոպոս Փառակեցի Շինարար (1783-1787). եղել է Մայր Աթոռ Սբ. Էջմիածնի միաբան: 1774 թ. հոկտեմբերի 19-ին Սիմեոն Երևանցի կաթողիկոսի կողմից ձեռնադրվում է եպիսկոպոս. «Ի ՌՄԻԳ թուջս... ձեռնադրեաց եպիսկոպոս, Փառակեցի Իսահակ վարդ. ի միաբանութիւն սրբոյ Աթոռոյս... Ի հոկ. ԺԹ»⁵⁵¹:

1780 թ.-ից հետո՝ շուրջ 3 տարի առանց մշտական վանահոր մնացած Թադեոս առաքյալի վանքում 1783 թ. մարտի 27-ին առաջնորդ է նշանակվում Իսահակ եպիսկոպոս Փառակեցին. «Փառակեցի Նախիջևանու գիղէն Իսահակ խոհեմառատ եպիսկոպոսն, որ եղև յառաջնորդ նախկին լուսավորչին մերոյ Թադեոսի սրբազան առաքելոյն ՌՍԼԲ (1783) թիւն մարտի ելն, Ղուկաս հայրապետին հրամանաւն Գ(3) տարի առանց առաջնորդի մնացեալ էր սուրբ աթոռս որք և խղճալի ...»⁵⁵²:

1780-ական թվականներին վերաբերող մի շարք վավերագրեր բավականին աննպաստ կարծիք են հայտնում Փառակեցու մասին: Պարզվում է, որ Արտազ գավառի և հատկապես Թադեոս առաքյալի վանքին պատկանող գյուղերի բնակիչներն ու վանքի միաբաններն այս նշանակման համար դժգոհություն են հայտնել հոգևոր բարձր մարմիններին՝ մեղադրելով, որ Իսահակ Փառակեցին չունի իր նախորդների ազնիվ վերաբերմունքը ժողովրդի և իրեն ենթակա հոգևորականության հանդեպ. «ոչ ըստ առաջնոց առաջնորդացն պարկեշտօրեն վարեցաւ, այլ ճոխաբար նորաձեւութեամբ երաց զինքն եւ զվանքն յաչս բռնաւորաց տեղեացն...»⁵⁵³:

Իսահակ Փառակեցին ևս գոհ չի եղել իր նոր պաշտոնից ու միջավայրից: 1783 թ. նա գրում է, որ մեծ դժվարությունների է հանդիպել տեղական իշխանավորների և պետական իշխանության ներկայացուցիչների կատարած կեղեքումների ու մշտական բռնությունների հետևանքով: Խաները օրա-

542 Նշվ. աշխ., էջ 3: Տե՛ս նաև **Յակոբեան Է.**, Ս. Թադեի վանքը, էջ 23: **Ոսկեան Հ.**, Վասպուրական-Վանի վանքերը, Բ մաս, էջ 491:

543 Ն. եպիս. Ծովականը Մինաս (արքեպիսկոպոսի) առաջնորդության տարիներ է համարում 1749-1753 թթ. («Միոն», 1960, էջ 76): Խ. Գաղյանը հրատարակել է առաջնորդի տապանագիրը՝ թվագրված 1751-ով, որը խիստ կասկածելի է (տե՛ս **Խ. Վ.**, նշվ. հոդվ., «Արարատ», 1898, էջ 90):

544 Ն. եպիս. Ծովականը Եսայու պաշտոնավարության շրջան է համարում 1765-1779 թթ. («Միոն», 1960, էջ 76):

545 ՄԺԱ, էջ 308:

546 ԳՂՊ, գիրք Գ, էջ 331:

547 Եսայի վարդապետի մահվան տարեթիվը ճշտվում է համաձայն Ղուկաս կաթողիկոսի գրած մի թղթի, որտեղ վերջինս նշում է, որ 1781 թ. դեկտեմբերին արդեն նրա մահվանից մեկ տարուց ավելի էր անցել. «Սրբոյն Թադեոսի Առաքելոյ վանից առաջնորդ Եսայի վարդապետն մինչ վախճանեցաւ, յորմէ հետէ մինչև ցայժմ է աւելի քան զտարի մի, նոյն սուրբ վանքն մնացեալ էր թարց այցելուի» (ԳՂՊ, նոր շարք. գիրք առաջին, էջ 278):

548 ՄԺԱ, էջ 315, ծանոթ. 38:

549 ԳՂՊ, գիրք Գ, էջ 216:

550 Նշվ. աշխ., էջ 401:

551 ԳՂՊ, գիրք ԺԱ. Սիմեոն կաթողիկոսի յիշատակարանը, մասն Գ (1777-1779), յատկաձեռնով եւ ծանօթութիւններով հրատարակեց **Գիստ Աղանեանց**, Թիֆլիս, 1913, էջ 459:

552 ՄԺԱ, էջ 315, ծանոթ. 38:

553 **Ոսկեան Հ.**, Վասպուրական-Վանի վանքերը, Բ մաս, էջ 492-493:

վոր ավելի են ուժեղացնում իրենց հալածանքներն ու անօրինությունները հայկական գյուղերի ու վանքերի նկատմամբ: Այդ դառն օրերին, գրում է Փառակեցին, միակ մխիթարությունը եղել է Աստվածաշունչ ընթերցելը, բարձրալից թողություն ու փրկություն հայցելը. «Թշուառ հոգի մեղապարտ տեր Իսահակ անարժան եպիսկոպոս ՌՍԼԲ (1783) թուին կարգեցայ սրբազան Առաքելոյն Թաղեոսի գերաշնորհի սքանչելագործ սուրբ աթոռոյս յառաջնորդ, քանզի ժամանակն յոյժ դառն եւ դժնդակ էր եւ ոչ գոյր թագաւոր Պարսից եւ բազումք էին կեղեքօղ սրբոյ վանքիս եւ ես տառապեալս եւ անընտել դարիպ միայն առնէի մխիթարութիւն ինձ սուրբ Աստուածաշունչ գիրքս»⁵⁵⁴:

«Սկիզբն կոնդակին առաջնորդականի, որ տուաւ Թաղեոսի Առաքելոյ վանից նորոգ առաջնորդ կարգեցեալ Սահակ վարդապետին Փառակեցոյ, գոր ի վիճակաց նոյն վանիցն քահանայք և իշխանք եկեալ տարան»⁵⁵⁵: Սի քանի ամիս անց Իսահակ վարդապետն իր մասին գրել է. «Մեղապարտ Իսահակ եպիսկոպոս ՌՍԼԲ (1783) թիւն, օգոստոսի Ժ(10)-ին գրեցի, էի աղբակալ սրբոյ գերեզմանին Թաղեոսի»⁵⁵⁶:

1786 թ. Իսահակ Փառակեցին արդեն արքեպիսկոպոս էր. «ԹՎ. ՌՍԼԵԻՆ Փառակեցի տեր Իսահակ արքեպիսկոպոսն եւ առաջնորդ սուրբ աթոռոյն Թաղեոսի ձեռնադրեալ ի Սիմեոն սրբազան կաթողիկոսէն մինչեւ վերոյ գրեալ թուօջն Գ. ամաւ առաջնորդ եղեալ էր»⁵⁵⁷:

«...սրբոյն Թաղեոսի Առաքելոյ առաջնորդ Իսահակ վարդապետն...» անվան հիշատակությանը հանդիպում ենք նաև նույն թվականի հունվար և փետրվար ամիսների գրագրություններում⁵⁵⁸:

Վանքի տնտեսական վիճակը բարվոքելուն զուգընթաց վանահայրը հետևում էր նաև շինարարական աշխատանքներին: 1787 թ. կառուցում է ջրաղաց՝ ամբարով հանդերձ, գավիթ և այլն⁵⁵⁹:

Գևորգ վարդապետ (1787-1806⁶⁰). 1787 թ. Դուկաս Կարնեցին Արտագ գավառի թեմական առաջնորդ և Թաղեոս առաքյալի վանքի վանահայր է նշանակում Գևորգ վարդապետին. «Ապա Դուկաս կաթողիկոս Թաղեի առաջնորդ կը կարգէ Գևորգ վարդապետը (եպիսկոպոս) եւ անոր նկատմամբ յատուկ սէր ու համակրանք ունենալով դիմում կը կատարէ Խոյի խանին, որ դիրութիւններ ընծայէ անոր վանքին բարեգարդութեան համար»⁵⁶⁰:

554 Ռսկեան Հ., Վասպուրական-Վանի վանքերը, Բ մաս, էջ 493:

555 Գ-ՀՊ, նոր շարք, գիրք առաջին, հ. Բ, էջ 356-357: Փառակեցի Գորթան գավառի լեռնային գյուղերից էր:

556 ՄԺԱ, էջ 314:

557 Ռսկեան Հ., Վասպուրական-Վանի վանքերը, Բ մաս, էջ 495:

558 Գ-ՀՊ, նոր շարք, գիրք առաջին, հ. Բ, էջ 121, 126:

559 ՄԺԱ, էջ 309:

560 Գ-ՀՊ, գիրք Գ, էջ 563-565, 1792: Տե՛ս նաև Ռսկեան Հ., Արտագի վանքը, էջ 56:

1790 թ. Գևորգ վարդապետը հիշվում է որպես «...նորոգ առաջնորդ...»⁵⁶¹:

Անվան հիշատակությանը հանդիպում ենք նաև 1791 թ.⁵⁶²:

Հակառակ պաշտոնավարության անհանգիստ շրջանին՝ կարողանում է գլուխ բերել շինարարական մի քանի գործեր (1793 թ. նորոգում է աղբյուրը, 1794 թ. եկեղեցու փայտյա խաչկալը փոխարինում է քարաշենով, 1796 թ. վերաշինում է ջրաղացը և այլն):

1800 թ. Գևորգ եպիսկոպոսը հիշվում է Ամենայն Հայոց կաթողիկոսի ընտրության կապակցությամբ Բագրևանդի Սբ. Հովհաննես վանքում տեղի ունեցած եկեղեցական ժողովի մասնակիցների թվում (կաթողիկոս է ընտրվում Դանիել Սուրմառեցին)⁵⁶³:

1801 թ. ապրիլի 28-ին Էջմիածնում կաթողիկոս է օծվում Դավիթ Էնագեթցին, որը շուտով կարգալուծ է անում Թաղեոս առաքյալի վանքի առաջնորդ Գևորգ եպիսկոպոսին և հեռացնում Արտագի թեմից՝ Դանիել Սուրմառեցի կաթողիկոսին պաշտպանելու համար:

Կարճ ժամանակ անց ծերունի առաջնորդը զղջում է Դավիթին հակադրվելու համար, ընդունում է նրա գերակայությունը և վերահաստատվում նախկին պաշտոնում: Այս դեպքերի մասին է վկայում Դավիթ կաթողիկոսը 1803 թ. դեկտեմբերի 26-ին Արտագի թեմի հոգևորականությանն ու ժողովրդին ուղարկած կոնդակում⁵⁶⁴:

1804 թ. Դավիթ կաթողիկոսը կամենում է թեմի առաջնորդ նշանակել Առաքել վարդապետին, սակայն վերջինս «...յոժարեցաւ ի գալ»⁵⁶⁵:

Սիմեոն Էջմիածնեցի Բզնունի (1806⁶⁰-1820). Սիմեոն Էջմիածնեցին Մայր Աթոռի բարձրաստիճան հոգևորականության շրջանում ակամավոր դեմք էր: Ծնողներն էին Սուրադը և Գայանեն⁵⁶⁶:

Դուկաս Կարնեցու մահից հետո եղել է Էջմիածնի կաթողիկոսական տեղապահ, Թիֆլիսում անձամբ ներկա է գտնվել մահամերձ Հ. Արղության կաթողիկոսի կյանքի վերջին թուրքներին: Քաղաքական հայացքներով արքեպիսկոպոսն ուներ հակառուսական կողմնորոշում և Իրանին համակիր հայ հոգևորականության ղեկավարն էր: Ուստի նրա մեկնումն Էջմիածնից և Արտագի թեմի առաջնորդ

561 Գ-ՀՊ, նոր շարք, գիրք առաջին, հ. Բ, էջ 523:

562 Նշվ. աշխ., էջ 604, 635:

563 Ալիշան Ղ., Այրարատ, էջ 532: Տե՛ս նաև Գ-ՀՊ, գիրք Ա-Բ, խմբագրեց Գիստ քահանայ Աղանանց, Թիֆլիս, 1893, էջ 150:

564 Օրմանյան Մ., Ազգապատում, հ. Բ, էջ 349-351:

565 Նշվ. աշխ., էջ 423: Առաքել գրիչն աշակերտել է Գևորգ արքեպիսկոպոսին և նրա կողմից վարդապետ է ձեռնադրվել 1798 թ. վանքում (Յակոբեան Է., Ս. Թաղեի վանքը, էջ 24): 1816 թ. վանքի միաբաններից հիշվում է Հովհաննես վարդապետը (Ավետիս քահանա, Ժամանակագրություն, Վավերագրեր 2, Երևան, 2001, էջ 30):

566 «Սիոն», 1960, էջ 76:

նշանակվելը մասամբ նշանակում էր, որ նրա դեկավարած իրանասեր խմբակցությունն Էջմիածնում հաջողություն չի ունեցել:

Հավանաբար 1806 թ. Սիմեոն Էջմիածնեցի Բզնունին նշանակվում է Արտագի թեմակալ առաջնորդ և Թադեոս առաքյալի վանահայր⁵⁶⁷: Թավրիզում ներկայանում է պարսից թագաժառանգ և Ատրպատականի փոխարքա Աբաս-Սիրզային, որն այդ միջոցին իր բանակով պատրաստվում էր կանգնեցնել ռուսական զորքերի առաջխաղացումը դեպի հարավ: Վերադառնալով վանք՝ արքեպիսկոպոսը ձեռնարկում է նոր՝ ճերմակ եկեղեցու կառուցումը:

Արքեպիսկոպոս ձեռնադրվելու ստույգ տարեթիվը հայտնի չէ, բայց 1808 թ. տակավին վարդապետ էր⁵⁶⁸:

Տեղեկություններից մեկի համաձայն՝ 1809 թ. «...Դավրեժում Աբաս-Սիրզան կամեցաւ Ս. Թադեոս Առաքելոյ վանահորը կաթողիկոսացնել, բայց երբ նա հրաժարուեց՝ կամայ ակամայ ստորագրեց Եփրեմի կաթողիկոսութեան արտօնագիրը»⁵⁶⁹:

1811 թ. Աբաս-Սիրզայի արձակած հրովարտական նշվել է. «...քրիստոնյաների առաջնորդ Սիմոն խալիֆան [իր հանդեպ] գերագույն մտքի բարեհաճության ավելացմամբ հուսադրված իմանա, որ օրերս արքայական բարձրությանը զեկուցեցին այն պատվարժանի նվիրվածության, հավատարմության ու կամեցողության հանգամանքների մասին»⁵⁷⁰:

Սիմեոն վարդապետի առաջնորդության տարիներին իրականացվում են վանքի վերականգնման ու համարյան շինարարական ամենաժամկետային աշխատանքներ⁵⁷¹:

1820 թ. Սիմեոն արքեպիսկոպոսը, դեռևս շինարարական աշխատանքները չավարտած, նշանակվում է Գողթն գավառի Ագուլիսի Սբ. Թովմա վանքի առաջնորդ⁵⁷²:

Բարսեղ արքեպիսկոպոս Խաչատուրյան Կեսարացի (1820-1834)⁵⁷³. Ժամանակի բարձրաստիճան

567 Ըստ Խաչիկ վարդապետ Դադյանի՝ Սիմեոն Բզնունու վանահայրության տարիներն են համարվել 1818-1824 թթ. (ՀԱԳ, ֆ. 319, ց. 1, գ. 108, ք. 58):

568 **Ոսկեան Հ.**, Արտագի վանքը, էջ 57:

569 **Մովսիսեան Յուսիկ վրդ.**, Հայաստանեայց առաքելական Ս. եկեղեցու պատմությունը, էջ 351:

570 Մատենադարան, Կաթողիկոսական դիվան, թղթ. 4, վավ. 136: Բնագրի թարգմանությունը՝ Ջ. Կոստիկյանի:

571 **Թօփճեան Յ.**, նշվ. աշխ., մասն Բ, էջ 16: Տե՛ս նաև **Ոսկեան Հ.**, Արտագի վանքը, էջ 56:

572 **Յակոբեան Է.**, Ս. Թադեի վանքը, էջ 25:

573 Ն. եպիս. Ծովականը Բարսեղ Կեսարացու առաջնորդության տարիներ է համարում 1826-1828 թթ. («Սիոն», 1960, էջ 76), Խ. վրդ. Դադյանը՝ 1824-1834 թթ. (ՀԱԳ, ֆ. 319, ց. 1, գ. 108, ք. 58): Մինչդեռ 1826 թ. նոյեմբերի 10-ին Կեսարացու գրած շրջաբերականը («...այս 7 ամ էր սկիզբն արարեալ ենք սրբոյ վանիցս հիմնարկութեան...») հիմք է տալիս եզրակացնելու, որ նա պաշտոնավարել է 1820 թ.-ից (**Թօփճեան Յ.**, նշվ. աշխ., մասն Բ, էջ 16):

ագդեցիկ հոգևորականներից էր: Պարսկահայոց մեծ մասի՝ դեպի Ռուսահայաստան արտագաղթի հետևանքով վարչատնտեսական կարողություններից ու կարևորությունից զրկված Թադեոս առաքյալի վանքի այս առաջնորդը փորձում էր Ատրպատականի առաջնորդարանը վանքից փոխադրել Թավրիզ, բայց չի հաջողվում: Փոխարենը ձեռնարկում է վանքի անավարտ հատվածները լրացնելու գործը⁵⁷⁴:

1828 թ. Բարսեղ արքեպիսկոպոսը հիշվում է Դարաշամբ գյուղի գնման կալվածագրի առնչությամբ. «Սրբոյ Էջմիածնի բնիկ միաբան և սրբազան Առաքելոյն Թատեոսի վանուց և վիճակաց նորա Առաջնորդ և այժմ նորոգ կարգեալ վերատեսուչ համայն հոգևորական գործոցն վերաբնակեալ Ատրպատականի և բնակչութիւնք հայոց, որք ի գաւառն Նախիջևանու և Ագուլիսայ և Տարալակեագու. և չորից վանօրէիցն Սրբոյ Կարապետու, Սրբոյ Նախավայի, Սրբոյ Թովմայի և Կարմիր վանուցն Աստապատու. Բարսեղ Արքեպիսկոպոս Խաչատուրեան Կեսարացոյ, վաստակաւոր և կատարեցաւ զայս, ի նշանս իշխանութեան ռուսաց կայսեր Նիկոլայ Պավլովիչի, զկնի երից ամաց առման, դրունս և Նախիջևանայ ի ձեռաց պարսից ազգին»⁵⁷⁵:

Բարսեղ արքեպիսկոպոսը հիշվում է նաև 1830 թ.: Նրան այցելած միսիոներները գրել են. «Նախկինում նա հովվում էր Ադրբեջանի բոլոր հայերին, ինչպես նաև Բայազետի փաշայության հայերի առնվազն մի մասին, իսկ նրա նստավայրը Թադեոս Առաքյալի... վանքն էր Մակուի շրջանում: Նրա թեմն ամենամեծ թեմերից մեկն էր, իսկ նրա վանքը՝ հայկական հնագույն և ամենանշանավոր սրբավայրերից մեկը...: Վերջին պատերազմի ավարտին նա, իր հոտի անդամների մեծ մասի գլուխն անցած, գաղթեց դեպի ռուսական տիրույթներ, իսկ նրա վանքի շարժական ունեցվածքը, որի մեջ հատկապես շատ էին կահույքի պարագաները և կենդանիները, տեղափոխվեց Էջմիածին: Նա արտաքրուստ 40 տարեկանից ավելի երիտասարդ էր երևում, մարմնի կառուցվածքով ուժեղ էր թվում, լավ ապրելակերպի շնորհիվ խնամված տեսք ուներ և բնությունից օժտված էր մտքի խորաթափանցությամբ: Քանի որ տիրապետում էր հաճելի վարվեցողության, նա մեզ սիրալիք ընդունելություն ցույց տվեց...»⁵⁷⁶:

574 **Թօփճեան Յ.**, նույն տեղում: Տե՛ս նաև **Ոսկեան Հ.**, Արտագի վանքը, էջ 57:

575 Յուզակ Մայր Աբոռ Ս. Էջմիածնի նոր ստացված ձեռագրերի, «Էջմիածին», 1976, Լ-Թ, էջ 63-64:

576 Researches of the Rev. E. Smith and Rev. H.G.O. Dwight in Armenia, vol. II, p. 63. Տե՛ս նաև Missionary Researches in Armenia by Eli Smith, Harrison Gray Otis Dwight, Josiah Conder, p. 258 (բնագրում՝ “He formerly presided over all the Armenians of Aderbaïjón, and part, at least, of the pashalic of Bayezeed, and resided in the convent of ...Thaddeus the apostle, in the district of Magoó. His diocese was one of the largest, and his convent one of

Նիկողայոս եպիսկոպոս Կարբեցի (1834-1850)⁵⁷⁷. Ներսես Աշտարակեցու գաղափարակիցն ու աջակիցն էր: 1834 թ. Թավրիզում կառուցում է Առաջնորդարանի շենքը (հետագայում ծառայում է որպես տպարան)⁵⁷⁸:

Նրա ջանքերով 1841 թ. ստեղծվել է Ատրպատականի հայոց միացյալ առաջնորդական թեմը Թավրիզ կենտրոնով⁵⁷⁹: Մահացել է 1850 թ. Թավրիզից ոչ հեռու գտնվող հայաբնակ Մուժամբար գյուղում և թաղվել տեղի եկեղեցու բակում⁵⁸⁰:

Փիլիպոս վարդապետ (1840-ակա՞ն քվականներ)⁵⁸¹. պաշտոնավարության տարիները ստույգ հայտնի չեն: Նրա օրոք ոմն Մելիք-Սիրգա Տոնական է նվիրում վանքին⁵⁸²: Վանահոր պաշտոնում նրան փոխարինում է **Թաղեոս վարդապետը** (մինչև 1851 թ.), ապա **Եղիազար վարդապետը** (մինչև 1858 թ.)⁵⁸³:

Սահակ եպիսկոպոս Սաթունյանց Աշտարակեցի (1851-1857). հայտնի է, որ Ներսես Ե Աշտարակեցի Շահազիզյան կաթողիկոսը (1843-1857) 1851 թ. Ատրպատականի հայոց առաջնորդ է նշանակում «գովութեանց արժանի» ու «...բարեջան վիճակատր վանաց եւ վիճակի Սրբոյ նախկին Լուսատրչի Հայոց Սրբազան Առաքելոյն Թաղեոսի...»⁵⁸⁴ Սահակ արքեպիսկոպոս Սաթունյանց Աշտարակեցուն: Վերջինս միաժամանակ վարում էր նաև Թաղեոս առաքյալի վանքի վանահայրությունը: Նոր առաջնորդի գործունեության շրջանը կարճ է տևում (1851-1857)⁵⁸⁵, սակայն նա բավական օգտակար գործունեություն է ծավալում, մասնավորապես Հայոց առաջնորդարանին կից կառուցում է «Արամյան» տղայոց (արական) դպրոցի նոր շենքը (1855) և այլն⁵⁸⁶:

the oldest and most distinguished in Armenia... At the head of most of his flock, he retired within the Russian dominions at the close of the late war, and the moveable property of his convent, which was formerly great in furniture and flocks, was transferred to Echmiǎdzin. He seemed less than forty years old, of a vigorous constitution, well nurtured by good living, and of a naturally acute mind... Possessed of a pleasing address, he received us in a friendly manner...”)

577 Ըստ Է. Հակոբյանի՝ Նիկողայոս Կարբեցին առաջնորդությունն ստանձնել է 1830 թ.-ից (**Յակոբեան Է.**, Ս. Թաղեի վանքը, էջ 26), իսկ ըստ Խաչիկ վարդապետ Դադյանի՝ 1834-1851 թթ., ընդ որում, նշվում է, որ 1837 թ. վանահայրն էր Եսայի վարդապետ Մարգարյանը (ՀԱԴ, ֆ. 319, ց. 1, գ. 108, ք. 58):

578 **Աճեմեան Հ.**, Ս. Թաղեի վանքը, մասն II, էջ 13:

579 **Ոսկեան Հ.**, Արտագի վանքը, էջ 57:

580 ԴԱՀՊ, հ. Ա, Պէյրոս, 1980, էջ 200, 211:

581 Ըստ Խաչիկ վարդապետ Դադյանի՝ վանահայրության պաշտոնը վարել է 1840 թ. (ՀԱԴ, ֆ. 319, ց. 1, գ. 108, ք. 58):

582 **Ոսկեան Հ.**, Վասպուրական-Վանի վանքերը, Բ մաս, էջ 498, ծանոթ. 27:

583 ՀԱԴ, ֆ. 319, ց. 1, գ. 108, ք. 58:

584 ԴԱՀՊ, հ. Բ, էջ 79:

585 ՀԱԴ, ֆ. 319, ց. 1, գ. 108, ք. 58:

586 **Ֆրանգեան Ե.**, Ատրպատական, էջ 35: Տե՛ս նաև **Մարտիրոսեան Հ.**, Իրանի հայկական դպրոցները, «Լրաբեր», 1966, № 10, էջ 65:

Վախճանվել է 1857 թ. մարտի 24-ին և ամփոփվել Փայաջուկի Սբ. Գևորգ եկեղեցու բակում⁵⁸⁷:

Կարապետ Փիլիպոսյան (1858-1862)⁵⁸⁸:

Եսայի վարդապետ Հովսեփյան (1863-1897). ծնվել է 1833 թ.: Վանահայրության պաշտոնը ստանձնել է 1863 թ.: Նրա նախաձեռնությամբ 1867 թ. վերականգնվում է վանքի շրջապարսպի արևելյան հատվածը:

Որպես Թաղեոս առաքյալի վանքի առաջնորդ՝ հիշվում է 1870, 1895 թթ.⁵⁸⁹:

Արտագից հեռանալուց հետո՝ 1897 թ. մայիսին, Եսայի վարդապետը տեղափոխվում է Արևելյան Հայաստան և նշանակվում Հառիճավանքի վանահայր⁵⁹⁰, ապա տեղափոխվում Մայր Աթոռ Սբ. Էջմիածին և վարում Սբ. Գայանե վանքի վանահոր պաշտոնը: Մահացել է 1917 թ. Երևանում:

Հարկ է նշել, որ այս վանահայրն առանձնապես դրական հիշողություններ չի թողել վանքի մերձակայքի բնակչության շրջանում⁵⁹¹:

Հովհաննես վարդապետ Բագունի (1897-1899). նրան տրվել են Կայծակ, Երլուրդըմ (թուրք. թարգմ.՝ Կայծակ) և Դեղի Կարապաշ (թուրք. թարգմ.՝ Գիժ սևազուխ) մականունները:

1897 թ. մայիսի 12-ին Ամենայն Հայոց Սլրտիչ Ա կաթողիկոսը կոնդակով Հովհաննես վարդապետ Բագունուն նշանակում է Թաղեոս առաքյալի վանահայր. «Ի բագում ամաց հետև հաւաստի լեալ եռանդուն և անձնուէր նշանից քոց ի պաշտաման վանահայրութեան վանուց Ս. Առաքելոյն Բարդուղիմէոսի, որ յԱդրակ, վատահութեամբ իմն յանձն առնեմք քեզ զարդիս զպաշտօն վանահայրութեան Ս. Թաղեոս առաքելոյ վանից Արտագու...: ...ընդ վանահայրութեան յաւելու յանձին քո զհովութիւն հօտին մերոյ, որք ի սահմանս խանութեան Մակուայ մինչ ցԽոյ, բաց յանտի զպատասպարումն բագմաթի գաղթականաց, զհոգատարութիւն նոցին և զխնամարկութիւն և կարիք բագումք, որք յաւելուն օրըստօրէ»⁵⁹²: Նույն թվականի նույն օրն արձակված հայրապետական մեկ այլ կոնդակով Հովհաննես վարդապետին շնորհվում է ականակուտ վարդապետական լանջախաչ կրելու իրավունք⁵⁹³:

1897 թ. «վանահայր Ս. Թաղեոսի վանից Մակուայ»⁵⁹⁴ նշանակվում է շատախցի Հովհաննես

587 Հայկ Աճեմյանի անտիպ օրագիր (վիճագիրն ընդօրինակել է 1959 թ. «Ի դամբարանիս ննջէ | Բահակ արքեպ(ի)ս(կոպոս) Մադունե(ա)ն, | երախտատր առաջնորդ Ատրպ(ա)տ(ա)կ(ա)նի հայկազե(ա)ն: | 1857 ամի մարտի 24-ին»):

588 **Ֆրանգեան Ե.**, Ատրպատական, էջ 35: Ըստ Խաչիկ վարդապետ Դադյանի՝ 1858 թ. վանահայրն էր Եղիազար վարդապետը, իսկ 1862 թ.՝ Կարապետ Փիլիպոսյանը (ՀԱԴ, ֆ. 319, ց. 1, գ. 108, ք. 58):

589 ՀԱԴ, ֆ. 319, ց. 1, գ. 164, ք. 1, 14:

590 «Արարատ», 1897, էջ 230:

591 **Ֆրանգեան Ե.**, Ատրպատական, էջ 37:

592 ՀԱԴ, ֆ. 56, ց. 14, գ. 7, ք. 25:

593 ՀԱԴ, ֆ. 56, ց. 14, գ. 7, ք. 26:

594 «Արարատ», 1897, յունիս, էջ 229, 274:

վարդապետ Բազումին: Նույն թվականի օգոստոսի 2-ին «Սասունցի Հովհաննես Առաքելյանը հայտնելով կաթողիկոսին Թադեոս առաքյալի վանահայր Հովհաննես վ-ի շինարարական ժրաջան աշխատանքը, խնդրում է նյութապես օժանդակել նրան: Վերջում հայտնում է, թե Սարգիս Հայկունին նույն վարդապետին հաշիվ չի տալիս, առ այդ պահանջելով կաթողիկոսի գրավոր հրամանը»⁵⁹⁵:

1898 թ. հունիսի 5-ին Հովհաննես վարդապետը հիշվում է կաթողիկոսին գրություն հղելու առնչությամբ⁵⁹⁶:

Վանահայրը հեղափոխական հայտնի գործիչ էր՝ «Կայծակ ծածկանունով ճանչցուած: Դեռ 1880-ական թուականներէն Վասպուրականի գաւառներուն մէջ յայտնի էր այս հոգևորականը իր հանրուզն գործերով և քաջութիւններով, որոնց պատճառով թուրքերն ու քիւրդերը «Դալի Կարաբաշ» մականունով կը ճանչնային զինք: Արճէշի և Աղբակի գաւառներուն մէջ համբաւ հանած էր իբր վարժ ձիավոր և քաջ վարդապետ: Պետերբուրգի մէջ Սիմոն Գիւլամերեանի խմբագրութեամբ լոյս տեսնող «Արաքս» հանդէսի մէջ (1897) գեղեցիկ ոճով և բաւական մանրամասնութեամբ գրած է Աղթամարի Խաչատուր Գ վերջին կաթողիկոսի կեանքն ու գործունէութիւնը»⁵⁹⁷: Սկրտիչ Խրիմյան (Խրիմյան Հայրիկ) կաթողիկոսը հրահանգում է նրան անհրաժեշտ օգնություն ցույց տալ կոտորածներից մազապուրծ եղած արևմտահայ գաղթականությանը⁵⁹⁸: Սպանվել է 1899 թ.՝ 80 տարեկան հասակում Թադեոս առաքյալի վանքում, որտեղ և թաղվել է⁵⁹⁹:

595 Մատենադարան, ց. 46թ, Խրիմյան կաթողիկոսի արխիվ, թղթ. 106, վավ. 574:

596 Մատենադարան, ց. 46թ, Խրիմյան կաթողիկոսի արխիվ, թղթ. 108, վավ. 1072:

597 Վասպուրական. Վան-Վասպուրականի ապրիլեան հերոսամարտի տասնեփնդամեակին առթիւ, 1915-1930, էջ 251:

598 **Կոստանդյան Է.**, Սկրտիչ Խրիմյան. հասարակական-քաղաքական գործունեությունը, Երևան, 2000, էջ 389: Ի դեպ, այստեղ առկա է Հովհաննես վրդ. Բազումու գործունեությանը վերաբերող հակասական մի տեղեկություն, ըստ որի՝ հայտնի հեղափոխական գործիչ վանահայրը դրսևորել է «քրիստոնյա վանահորը ոչ վայել վերաբերմունք գաղթականների նկատմամբ: Նրանց հյուրընկալելու և օրևան տալու փոխարեն, պարսից սարքագների օգնությամբ գաղթականներին վանքից դուրս է հանում: Այդ մասին իմանում է վեհափառ հայրապետը և անձամբ նամակ գրում խոտորյալ վարդապետին, պարսավում նրա այդ ընթացքը. «Այժմ բացարձակ հրաման կուտամ Ձեզ, որ հանված գաղթականները պետք է տեղավորվեն վանուց մեջ, մինչև գարնան նոցա համար ուրիշ տնօրինություն չիմի»: Խրիմյանը զայրանում է, որ վանահայրն ի շարք է գործադրել իր վստահությունը, և զգուշացնում, որ այդ ընթացքի համար նրան կհեռացնի վանահայրության պատասխանատու պաշտոնից: Ուղարկելով պատկառելի մի գումար՝ նա պատվիրում է Հովհաննես Բազումուն ետ կանչել արտաքսված գաղթականներին՝ խոստանալով հանգանակել և վանահոր ձեռքը հասցնել նոր գումարներ և՛ վանքի վերաշինության, և՛ գաղթականների հոգսերը հոգալու համար» (**Կոստանդյան Է.**, նույն տեղում):

599 Վասպուրական. Վան-Վասպուրականի ապրիլեան հերոսամարտի տասնեփնդամեակին առթիւ, 1915-1930, էջ 251:

Վանահոր մահվան մանրամասները Խորեն վարդապետը, տեղեկանալով վանքի տնտեսից, գրել է. «...թուանքները բացին, էնքան զարկին. որ զուլուլաները դուռը սառատի պէս ծակծկեցին եւ ներս մտան, չորս հոգով բռնեցին, Հայր Սուրբին վիզը կտրեցին... եւ գիշերանց տէրտէրին բերին, իրենց փորած գերեզմանի մէջ թաղեցին: Էնա դիմացի դարին վրայ ի ինոր գերեզմանը»⁶⁰⁰:

Բազումու մահից հետո վանքը ղեկավարում էր «...մի աշխարհական մարդ»⁶⁰¹:

Խորեն վարդապետ Լազարյան (1901). աշխարհական անունն է Վահան, մականունը՝ Լազողլի (թուրք. թարգմ.՝ Լազի տղա): Ծնվել է 1873 թ.: Ուրպես վանահայր՝ 1901 թ. հունիսի 17-ին ուղևորվում է իր պաշտոնավայրը (ընդամենը 6 ամիս)⁶⁰²: Բավական կարճ է պաշտոնավարել: Վախճանվել է 1933 թ.⁶⁰³:

Գևորգ (Ընծայր) Ժ. վ. Նալբանդյան (1901-1908). Նալբանդ Շխենց Գևորգի որդին՝ Գևորգ Նալբանդյանը (աշխարհիկ անունը՝ Ասլան) ծնվել է 1870 թ. Ուրֆա քաղաքում⁶⁰⁴: Եղել է Աղթամարի միաբաններից, պաշտոնավարել է Բուլղարիայում, սովորել ֆրանսերեն, զբաղվել ինքնակրթությամբ⁶⁰⁵:

Իբրև հեղափոխական՝ 1896 թ. Համիդյան ջարդերի ժամանակ արքայազն է Կ. Պոլիս, այնտեղից անցնում է Բուլղարիա⁶⁰⁶:

1901 թ. նշանակվում է վանքի առաջնորդ. «1901 Մեպ. 13-ից Հոկտ. 26-ը Ս. Թադէի Առաքելոյ Վանքին վանահայր նշանակուած ըլլալով, Ամենայն Հայոց Հայրապետէն - Տ.Տ. Սկրտիչ կաթողիկոսէն տեղս ժամանեցի...»⁶⁰⁷: Նկատի ունենալով վանքի բարենպաստ դիրքը հայ հեղափոխական գործիչների և զինատար խմբերի Վասպուրական անցնելու առումով, Ամենայն Հայոց կաթողիկոս Սկրտիչ Խրիմյանին առաջարկվել էր վանահայր նշանակել վստահելի մի հոգևորականի. «...Այս մասին դիմուեցաւ Խրիմեան կաթողիկոսին, որ շատ լաւ հասկնա-

Մեկ այլ աղբյուրի համաձայն՝ 80-ամյա Հովհաննես Բազումուն սպանել են 1900 թ. (**Տեր-Սկրտիչեան Ե.**, Վասպուրականի գանձերը, հ. Ա, Պոսթոն, 1967, էջ 163):

600 **Տեր-Սկրտիչեան Ե.**, նշվ. աշխ., հ. Ա, էջ 163:

601 **Ֆրանգեան Ե.**, Ատրպատական, էջ 38:

602 **Տեր-Սկրտիչեան Ե.**, նշվ. աշխ., հ. Ա, էջ 163: Տե՛ս նաև Վավերագրեր հայ եկեղեցու պատմության, գիրք Ը, **Մատթեոս Բ Իզմիրլեան**, Երևան, 2001, էջ 461:

603 Հայտնի է, որ Խորեն վարդապետը Հայոց բարեգործական ընկերությանը կտակել է 6600 դոլար՝ միջնադարյան ձեռագրերի հրատարակության համար (**Տեր-Սկրտիչեան Ե.**, նշվ. աշխ., հ. Ա, էջ 590):

604 **Մահակեան Ա.**, նշվ. աշխ., էջ 580:

605 «Արարատ», 1901, էջ 428:

606 **Արամ**, Յուշեր, «Հայրենիք», Պոսթոն, 1923, № 3, էջ 51-52: **Արամը** (Արամի յուշերը), Երևան, 1991, էջ 173:

607 **Յակոբեան Է.**, Ս. Թադէի վանքը, էջ 29: Տե՛ս նաև «Արարատ», 1901, էջ 477: Գևորգ վարդապետը 1901 թ. աշնանը Սկրտիչ Խրիմյանից նվեր է ստացել ականակոտ լանջախաչ («Արարատ», 1901, էջ 480):



լով նպատակը, այդ օրերուն հեռուէն եկած նորեկ վարդապետ մը դրկեց հոն: Այդ վարդապետը Գեորգ Վրդ. Նալպանտեանն էր, որ մեր յեղափոխութեան պատմութեան մէջ ծանօթ է «Ընծայր» ծածկանունով: Վարդապետը բնիկ Ուրֆացի էր և վանք գալէն առաջ կը վարէր Սղերտի առաջնորդական փոխանորդութիւնը: Յեղափոխականները անոր մեկնելէն առաջ բացատրած էին, թէ ուր պիտի երթայ և ինչ նպատակով պիտի ստանձնէ վանքին տեսչութիւնը: Ըսած էին, թէ վանքը աշխարհէն կտրուած, ամայի լեռներու մէջ քիւրտերով շրջապատուած վայր մըն է, և թէ ինքը փոխադրական այդ խիստ կարևոր կայանի ղեկավարը պիտի ըլլայ: Վարդապետը, որ քառասուն անց, վատվուած մարդ մըն էր, կը պատասխանէ, – «գործիս կուգայ» ու անմիջապէս կը մեկնի վանքը»⁶⁰⁸: Հարկ է նշել, որ Ընծայր վարդապետը մեծ դեր է կատարել հեղափոխական գործունեության մէջ. «...Թաղէի վանքը ընդհանրապէս քիչ կը սխալէր եւ լաւ կընթանային անոր գործերը, որոնք Գեորգ Ծայրագոյն Վարդապետի խորհուրդին արժեք կու տային: Վարդապետը համեստ էր: Ան ինքզինքը ծառայ կը համարէր Թաղէի վանքին եւ իր այդ հանգամանքով ալ կենթարկուէր իր հոգետր պետերուն, սակայն անոնք հեղինակութիւններ չէին իրեն համար: Ան կենթարկուէր նաեւ կուսակցական աստիճանաւորումին, իրմէ անարժաններու հրամանը կը կատարէր: Բայց անոր համար միակ հեղինակութիւնը Ռոստոմ ըսուած մէկն էր, որը զինք գտած էր եւ մտած Դէպի Թաղէի վանքը»⁶⁰⁹:

608 Մահակեան Ա., նշվ. աշխ., էջ 582:

609 Ռոսթոմ, նշվ. աշխ., հ. Ա, Թեհրան, 1982, էջ 325-326:

1903 թ. սեպտեմբերին Գեորգ Ծ. վարդապետը հիշվում է Թաղեոս առաքյալի վանքի, Մակվի և Խոյի առաջնորդ⁶¹⁰:

1903 թ. վանքի այցելումն վանահոր մասին գրում է. «Բարձրահասակ թիկնեղ մարդ մ'էր Գեորգ Ծայրագոյն վարդապետը: Փառահեղ մօրուքը լայն կուրծքը ծածկած էր, դեմքը գեղականի մը դեմքին նման պղնձագոյն, կորովի արտայայտութիւն ունէր: Տեսնող մը առաջին իսկ հայեացքով կը հասկընար, որ վանահայրը սովորական տիպի միաբաններէն չէ, որոնք ամբողջ կեանք մը կ'անցնեն խուցի չորս պատերու մէջ, երբեմն աղօթելով, յաճախ իրար բամբասելով ու միշտ իրենց որովայնը պարարտացնելով «ի փառս Հայաստանեաց սուրբ եկեղեցոյ»:

Գեորգ վարդապետը այն հայ եկեղեցականներէն էր, որոնք մատի վրայ կը համրուին: Երբ տարիներ առաջ կաթողիկոսի հրամանով եկած էր, որպէս վանահայր, վանքի հսկայ տնտեսութիւնը բոլորովին քայքայուած գտաւ, անբարեխիղճ վանահայրերու ապիկարութեան պատճառով: Վարդապետը թեւերը վեր սոթած՝ գործի էր լծուէր մշակի մը նման աշխատելով: Հետզհետէ վանքի հողերը մշակելով, չեղածէն տնտեսութիւն մը ստեղծեց:

Հին տիպի եկեղեցականներէն էր, հաւատաւոր եւ նուիրուած եկեղեցիին, առանց անձնական փառասիրութեան: Եկեղեցին եւ ազգը իր հասկացողութեամբ անբակտելի միութիւն մէկն, մէկուն ծառայող՝ կը ծառայէր եւ միսին: Վանահայրը՝ եռանդուն հայրենասէր մը՝ ուրքով զլիտով ինկած էր յեղափոխական շարժման մէջ, սկզբնական օրերէն իսկ»⁶¹¹:

Հետաքրքրական է 1904 թ. վանահորը տրված հետևյալ գնահատականը. «...Թաղէի վանքին հո-

610 Վաւերագրեր հայ եկեղեցու պատմութեան, գիրք Է, էջ 149, 151:

611 Մալխաս, Չարթօնք, հ. Բ, էջ 209-210: Գեորգ վարդապետի մասին գրվել է նաև. «Ընդհանրապէս մեր կղերականութիւնը, փճացած ու ապիկար, տնտեսութեան անկարող, կամ անփութեան եւ անկարողութեան, եւ կամ անձնական շահու համար, իրենց աւանդ ձգուած հարստութիւնը կողոպտելով, քայքայէր են մեր վանքերու մեծագոյն մասը: Երջանկալիչատակ Սիմեոն արքեպիսկոպոսի շինարար վանահայրութենէն վերջը ատերակ մ'էր, երբ Գեորգ Ծայրագոյն վարդապետ Նալպանտեանը (Ընծայր) Խրիմեան Հայրիկի կարգադրութեամբ կուգայ, որպէս վանահայր, ինչպէս ինքը կ'ըսէր, ատերակներու մէջ բոյն մը շինելու:

Ուրֆացի այդ համեստ վանականը կը լծուի հերքիլեան աշխատանքի եւ չեղածէն կը ստեղծէ տանելի դրութիւն մը: Անշուշտ Դաշնակցութիւնն ալ, որոշ չափով կ'օժանդակէ նիւթապէս: Մեծ դժուարութեամբ կը յաջողի վերաշինել քանդուած հին ջրաղացը, որոշ եկամուտ մը ապահովելով վանքին: Վարդոց ի վեր դատարկուած ախտոք նորէն կը լեցուի կթան կովերով, ոչխարի փոքր հօտով, լծկան եգներով:

Ֆարաջայի փեշերը մէջքը կոխած, այդ գործունեայ մարդը, ամէն բանի կը հասնի, եւ վանքի տնտեսութեան: Դար ու դարաբար չունի. անվերջ կ'աշխատի իր սիրած վանքը նախկին պայծառութեան հասցնելու: Քանի մը մարդավարի սենեակներ ալ կը շինէ, թէն ոչ ամբողջովին լրացած, վանքի գիւղի մանուկներուն համար, որպէս դպրոց» (Մալխաս, Ապրումներ, հ. Ա, էջ 289):

յակապ գմբեթը, որ բոլորեն բարձրը եւ շքեղն էր նահանգին մէջ եւ անոր պետը՝ Գեորգ Ծայրագոյն Վարդապետը՝ գմբեթանման էր, պատկառազոր վեղարով: Դաշնակցութիւնը անփոխարինելի օգուտ կը քաղէր հինաւորը վանքէն եւ անոր անհաւատ ծառայ՝ «Անծայր» վարդապետէն»⁶¹²: Ի դեպ, իր վարքի պատճառով նա մեծ հեղինակություն էր վայելում նաև քրդերի շրջանում, որոնք «...իրենք կուզէին օգնել այդ սգաւորին՝ նուէրով կամ նիւթականով, բայց վարդապետը չէր ընդունէր: Այդ պատճառ կը դառնար, որ անոր վարկը բարձրանար եւ ան դառնար անշահախնդիր վարդապետ մը, կենդանի նահատակ մը եւ հաւատարիմ ծառայ մը՝ նահատակ Թաղէի: ...կը գտնէին, որ այս ուսեալ վարդապետը, որ իրենցմէ աւելի աշխարհ տեսած է եւ գիտէ ամեն ինչ, նոյնպէս իրենց հետ է. վստահութիւն ու հաւատ ունէին անոր հանդէպ: Եւ այդ պատճառով, փոքրաքիւ հայութիւնը եւ Թաղէի վանքը առանձնաշնորհեալ վիճակի մէջ էին դրուած...»⁶¹³:

Հայտնի է նաև, որ Գեորգ վարդապետը «լաւ քրդախօս էր եւ, առհասարակ, մեծ հեղինակութիւն ունէր շրջանի թուրք եւ քիւրդ տարրի մէջ»⁶¹⁴:

1905-1906 թթ. վանք այցելած Կոմսը (իմա՝ Վահան Փափագյանը, Ա. Հ.) գրում է. «Վանահայրն էր մեր անփոխարինելի Ընծայրը (Գեորգ վարդ. Նալպանտեան): Սղեղիցի վարդապետ մը, որ Խրիմեանէն խնդրած էինք Ս. Թաղէու Առաքեալի վանքին համար: Գիտնական մը չէր եւ ոչ ընչաքաղց կամ փառասէր: Գիտէր, թէ ինչու զինքը ընտրած էինք լեռներու մէջ կորած այդ մենաւոր վանքը գալու եւ եկած էր անվարան: Մակուի խանութեան, քիւրտերու եւ պարսիկներու այդ աշխարհին մէջ՝ վայրենի եւ ամայի լեռնաշխարհով՝ մեր Ընծայրը չէր տխրեր, չէր վախնար, այլ վախցուցած էր շրջակայ աշիրտները: Միշտ գործի վրայ էր. քանի մը տուն այս ու այն կողմէն եկած հայերու համար, որոնք կը բնակէին վանքէն քիչ մը հեռու գիւղի մը մէջ: Վարդապետը անոր աղբիւրները կը կանոնաւորէր, հողեր կը մշակէր, ծառ կը տնկէր, ջրաղաց կը շինէր...»⁶¹⁵:

1906 թ. վանահորը տրված գնահատականում Արամ Մանուկյանը նշում է. «Իմ վրայ նա մի լաւ աշխատող, շինարար եւ հայրենասէր մարդու տպավորութիւն է թողել, թէն ընկերներից շատերը նրան չէին սիրում: Դիշո է, նա մի քիչ մամոնասէր էր, ինչպէս բոլոր վարդապետները: Բայց եւ այնպէս մեր վերածնունդի համար մեծապէս տառապող հայ վարդապետներից մէկն էր...»⁶¹⁶:

612 **Ռուբէն**, նշվ. աշխ., հ. Ա, էջ 319-320:

613 Նշվ. աշխ., էջ 320-321:

614 **Արամ**, Յուշեր, «Հայրենիք», Պոսթըն, 1923, № 3, էջ 49: Տե՛ս նաև **Արամը** (Արամի յուշերը), Երևան, 1991, էջ 171:

615 **Փափագեան Վ.**, Իմ յուշերը, հ. առաջին, էջ 384:

616 **Արամը** (Արամի յուշերը), Երևան, 1991, էջ 173:

1908 թ. փետրվարի 7-ին Ատրպատականի թեմի առաջնորդ Կարապետ Ժ. վարդապետ Տեր-Սկրտչյանը միջնորդագիր է հղում կաթողիկոսական տեղապահ Գեորգ արքեպիսկոպոսին՝ վանահայրության պաշտոնից հրաժարված Գեորգ Ժ. վարդապետին Մայր Աթոռի միաբանների շարքն ընդունելու համար նոր թեկնածու առաջադրելու համար. «...վանահայր Վանուցն Ս. Թաղէի առաքելոյ, որ յԱրտագ, Տ. Գեորգ Ժ. վարդապետ Նալպանդեան, եկեալ այսր ի Թարիզ և մատուցեալ զհաշիւ և գտեղեկագիր պաշտօնավարութեան իւրոյ առաջի պատ. Թեմական Խորհրդոյ, հրաժարեցաւ իսպառ ի պաշտամանէն, և մեր կշռեալ զամենայն հանգամանս գործոյն և ի վերայ հասեալ, եթէ յիրաւի չէր ինչ նմին պատեհ գալ մնալ ի պաշտաման վանահայրութեան, ընկալաք զհրաժարականն: Առ որ խնդրեմ խոնարհաբար զբարեհաճ տնօրէնութիւն Չերդ Բ. Սրբազնութեան առ ի կարգել զնա միում ի վանօրայց Ռոսահայոց, զի աստ ի վիճակիս Ատրպատականի չիք առ ժամայն պաշտօն ինչ նմին յարմարաւոր: Տ. Գեորգ Ժ. վարդապետ գալով հպատակ Բուլգարիոյ, խոստանայ ընդունել զհպատակութիւն Ռոսիոյ, եթէ կարևոր համարեսցի այդ, և հնազանդ յամենայնի հրամանաց Բարձրագոյն հոգևոր իշխանութեան վարել հաւատարմութեամբ զամենայն պաշտօն, գոր հաճոյ լինի յանձն առնել նմին:

...Խնդրեմ միանգամայն ցուցանել գոք ի միաբանից Մ. Աթոռոյ, եթէ գտցի յարմարաւոր, առ ի կարգումն ի վանահայրութիւն վանուցն Ս. Թաղէի Առաքելոյ»⁶¹⁷:

Այնուհետև Գեորգ Ժ. վարդապետը վարել է Չարսանձագի առաջնորդական փոխանորդի պաշտոնը⁶¹⁸:

Նահատակվել է 1915 թ. Մեծ եղեռնի օրերին. չնայած «...մահը ստույգ է, բայց պարագաները տակալվին անծանոթ կմնան»⁶¹⁹:

Դանիել Ժ. Վ. Չաղոյան Ռշտունի (1907-1908). Ծնվել է 1867 թ.⁶²⁰ Ռշտունիքի (Գավաշ) Բողոնիս

617 Վաւերագրեր հայ եկեղեցու պատմութեան, գիրք ԺԶ, էջ 127:

618 **Տրեանեան Գ.**, Պատմութիւն Չարսանձագի հայոց, Պէյրոս, 1956, էջ 296: Տե՛ս նաև **Արամը** (Արամի յուշերը), Երևան, 1991, էջ 173. «Գեորգ Վարդապետը «Հուրիաթ»ին Առաջնորդ էր Սղեղի. այնտեղից էլ անցել էր Խարբերդ Չարսանձագ, ուր քրդական տիրապետութիւն էր դարձել և հողային մեծ վէճեր կային: Այնտեղ միս առաջնորդների նման իր հօտի հետ միասին հերոսաբար նահատակուել էր»:

619 Հայերի ցեղասպանությունը Օսմանյան կայսրությունում, Փաստաթղթերի և նյութերի ժողովածու **Մ. Գ. Ներսիսյանի** խմբագրությամբ, Երևան, 1991, էջ 409: Տե՛ս նաև **Ստեփանյանց Մ.**, Հայոց ցեղասպանությունը և հայ եկեղեցին, «ՊԲՀ», 2000, № 1, էջ 23: **Արամը** (Արամի յուշերը), Երևան, 1991, էջ 173:

620 Վասպուրական. Վան-Վասպուրականի ապրիլեան հերոսամարտի տասնեփնգամեակին առթիւ, 1915-1930, էջ 347: Մեկ այլ աղբյուրում Դանիել Ժ. Վ. Չաղոյանի ծննդյան տարեթիվ է նշված 1869 թ. (Վաւերագրեր հայ եկեղեցու պատմության, գիրք Ը, Մատթէոս Բ Իգմիրլեան, Երեւան, 2001, էջ 951):

գյուղում: Նախնական ուսումը ստացել է Աղթամարի Ժառանգավորաց վարժարանում: Վարդապետ է ձեռնադրվել 1893 թ., եղել է Աղթամարի վանքի միաբան: 1907 թ. նշանակվել է Թաղետու առաքյալի վանքի առաջնորդ: Ի դեպ, Խոյում նրան հանդիպած ակնատեսը գրել է, որ Վասպուրականից եկած Դանիել վարդապետին հանձնարարված էր գնալ Էջմիածին վանքի վանահայրությունը ստանալու համար⁶²¹:

Նա «Երիտասարդ հասակէն մտաւ Հ. Յ. Դաշնակցութեան շարքերը և Լեռնապարեան գաւառներուն մէջ վարեց կուսակցական աշխատանքներ: Կառավարութեան աչքին իբր «վտանգատոր» անձնատրութիւն նկատուելով տարի ու կես բանտարկուեցաւ Վանի մէջ: Ազատուելէ յետոյ նորէն շարունակեց իւր յեղափոխական գործունէութիւնը և նորէն հալածանքի ենթարկուելով 1907-ին անցաւ Պարսկաստան և ժամանակ մը վարեց Արտագի Ս. Թաղէի վանքին վանահայրութիւնը, միաժամանակ նաև նիբուելով յեղափոխական աշխատանքներու: Ապրիլեան Հերոսամարտին Դանիել Վարդապետը Քաղաքամէջի Հ. Յ. Դաշնակցութեան Զինուորական Մարմնին կից կարևոր աշխատանքներ կը կատարէր: 1915-1917 մնաց Վանի մէջ և լծուեցաւ վերաշինական և հանրային բազմատեսակ աշխատանքներու: Հայաստանի Հանրապետութեան ատեն վարեց նաև Էջմիածնի որբանոցներու ընդհանուր կառավարչի պաշտօնը»⁶²²:

Հիշատակվում է 1908 թ. մայիսի 15-ին Մակու քաղաքի համար Արսեն Թաղևոսյանին որպես քահանա ձեռնադրելու նպատակահարմարության առնչությամբ⁶²³:

1909 թ. նոյեմբերի 3-ին Ատրպատականի թեմի առաջնորդ Կարապետ եպիսկոպոսի գրությունից հայտնի է դառնում, որ Դանիել վարդապետը հեռացել է վանքից առանց թույլտվություն ստանալու և հաշվետվություն ներկայացնելու. «...վանք Ս. Առաքելոյն Թաղէոսի, որ Արտագ, յանխնամ վիճակի մնացեալ կան զարդիս, զի վերջին վանահայր Նորին Տ. Դանիել վարդապետ Չաղոյեան՝ ոչինչ ընկալեալ հրաման ի թեմական իշխանութենէ և ոչ մատուցեալ զհաշիւ, եթող զվանսն ի ձեռս աշխարհիկ առն ուրումն և մեկնեցաւ չոգաւ ի սահմանս Տաճկաստանի»⁶²⁴:

Գնդակահարվել է 1937 թ. սեպտեմբերին⁶²⁵:

Թաղիկ արեղա (1909-1911). աշխարհիկ անունը՝ Վահրամ Երիցյան: Եղել է Աղթամարի վանքի միաբաններից: 1909 թ. նոյեմբերի 3-ին թեմի առաջնորդ Կարապետ եպիսկոպոսը առաջադրում է Վահրամ սարկավազ Երիցյանին ձեռնադրել կուսակրոն քահանա և հանձնարարում ստանձնելու Թաղետու առաքյալի վանքի ժամանակավոր տեսչությունը⁶²⁶: Նույն օրն էլ ստացվում է Մատթեոս Բ կաթողիկոսի թույլտվությունը. «...եթէ հնադարեան հռչակատր վանք Ս. Առաքելոյն Թաղէոսի, որ յԱրտագ, զարդիս թափուր գտանի ի վանահօրէ, ոյր սակս խնդրէք գրոյլտուութիւն մեր ձեռնադրիլոյ զՎահրամ սարկաւազն Երիցեան ի միաբանից Աղթամարայ, որ յերից ամաց հետէ գտանի ի Մուղուզ գաւառակի, ի կուսակրօն քահանայ վասն յանձն առնելոյ նման ժամանակատրապէս զտեսչութիւն վանուցն: ...այսու կոնդակաւ մերով թոյլ տամք...»⁶²⁷: 1910 թ. մայիսի 23-ին թեմի առաջնորդ Կարապետ եպիսկոպոսը Մալմաստի Հաֆթվան գյուղի Սբ. Գևորգ եկեղեցում կուսակրոն քահանա է ձեռնադրում Վահրամ Երիցյանին՝ վերակոչելով նրան Թաղիկ արեղա⁶²⁸: 1910 թ. հուլիսի 11-ին Մատթեոս Բ կաթողիկոսին հղած գրության մեջ անդրադառնալով Թաղիկ արեղայի գործունէությանը՝ Կարապետ եպիսկոպոսը նշել է. «Կես տարուց ի վեր Ս. Թաղէի փոխվանահայրութեան պաշտօն վարելով, նա գոհացուցիչ կերպով տարել էր գործը և ջանք գործ դրել եղած սուղ միջոցներով շննցնելու վանքը. ուստի վանքն այցելելուց յետոյ վերահաստատեցի նրան այդ պաշտօնի մէջ...»⁶²⁹:

Սակայն, վանքի գյուղի (Լարաքիլիսա) բնակիչներից Հովսեփյանները (նախկին վանահայր Եսայի վարդապետի ազգականները), վայելելով Մակվի սարդարի հովանավորությունը, Թաղետու առաքյալի վանքում իրենց իշխանությունը տարածելու մտադրությամբ հալածանքներ են սկսում Թաղիկ արեղայի հանդեպ: Իրականությունը պարզելու և խնդիրը լուծելու նպատակով Կարապետ եպիսկոպոսը վանք է ուղարկում Մալմաստի գործակալ Եղիշե քահանային: Այդ ցավալի դեպքերի մասին թեմի առաջնորդը 1911 թ. մայիսի 5-ին գեկուցագիր է հղում կաթողիկոսական տեղապահ Գևորգ արքեպիսկոպոսին: Գրության մեջ մասնավորապես հաղորդվում է, որ «...Վանքի գիւղում ապրող Յովսէփեան եղբայրները խիստ նեղացնում են անցեալ տարի հոգելոյս Հայրապետի հրամանով իմ ձեռնադրած և վանահայր կարգած Թաղէկ արեղային, և իրենց ոտնձգութիւնների համար ակներեւ պաշտպանութիւն գտնելով Մակուի սարդարի կողմից, ձգտում են ըստ երևոյթին վանահօրը փախցնելու և տէր ու տիրական դառնալու վանքում: Վանա-

621 **Մատթեոս**, Իմ կեանքի յուշերից, «Հայրենիք», Պոսթըն, 1925, № 3 (27), էջ 138:

622 Վասպուրական. Վան-Վասպուրականի ապրիլեան հերոսամարտի տասնեկինգամեակին առթիւ, 1915-1930, էջ 347-348:

623 Վաւերագրեր հայ եկեղեցու պատմութեան, գիրք Ժ-Զ, էջ 131: 624 Նշվ. աշխ., էջ 150:

625 Վավերագրեր հայ եկեղեցու պատմության, գիրք Ե, էջ 545 և գիրք Ը, էջ 951: Տե՛ս նաև **Մանուկյան Ա.**, Քաղաքական բռնաճնշումները Հայաստանում 1920-1953 թթ., Երևան, 1999, էջ 126-127:

626 Վաւերագրեր հայ եկեղեցու պատմութեան, գիրք Ժ-Զ, էջ 150: 627 Նշվ. աշխ., էջ 151:

628 Նշվ. աշխ., էջ 175:

629 Նույն տեղում:

հայրը գանգատում էր, որ Յովսէփեանները փորձել են իրեն թունաւորել, հրացանաձգութիւն է եղել վանքի վրայ և այլն: Յիշեալ Տ. Եղիշէ քահանան Թեմական խորհրդի որոշմամբ վանք գնալով՝ մանրակրկիտ քննութիւն էր կատարել, վկաների հարց ու փորձ արել և ստուգել, որ վանահօր ցուցումները ճիշտ են և Յովսէփեանների բռած ընթացքը՝ շատ կողմերից անվայել: Ապա Մակու գնալով տեսնել էր Սարդարի հետ, որը վանահօրը Յովսէփեանների և ուրիշ գիւղացիների Մակու էր տանել տել և իբրև թէ հաշտեցրել, բայց վանք վերադառնալուց յետոյ, Յովսէփեանները շարունակել էին իրենց ոտնձգութիւնները և ոչ միայն Թաղիկ արեղայի վանքում մնալը անտանելի դարձել, այլ և գիւղացիներին իրենց հարստահարութիւններով այն տեղը հասցրել, որ 25 տան չափ ցանկութիւն են յայտնել թողնելու գիւղը և Սալմաստի կողմերը գաղթելու: ...Կը խնդրէի առայժմ յանձնարարել Տ. Եսայի վարդապետին, որի ազգականներն են Յովսէփեանները, գրել և հասկացնել նոցա, որ անիրաւ տեղը կոյր գործիք չը լինեն Սարդարի ձեռքում և որ ի հարկէ թոյլ չի տրուի նոցա պատճառով վանքը աւերակ դարձնել, այլ հարկը կը ստիպէ ի վերջոյ նոցա ազգովին հեռացնել վանքից»⁶³⁰: Մակվի սարդարի ձեռնարկած որոշ քայլերի պատճառով (օրինակ՝ Վանքի գյուղացիներին արգելվել է որևէ հարաբերություն ունենալ Առաջնորդարանի և վանահօր հետ) Թաղիկ արեղան գաղտնի հեռանում է վանքից, ապա թեմի առաջնորդի հրամանով վերադառնում է և սուրբ մասունքով հանգանակություն ձեռնարկում շրջակա հայաբնակ վայրերում⁶³¹:

Թեմի առաջնորդի՝ 1911 թ. օգոստոսի 11-ի գրություններից մեկում Թաղիկ արեղան հիշվում է արդեն որպէս հանգուցյալ⁶³² (տեղեկություններից մեկի համաձայն՝ նրան սպանել են քրդերը⁶³³: Սպանությունը հավանաբար կատարվել է հունիս-օգոստոս ամիսների միջակայքում): Վանքը մնում է առանց հոգևոր առաջնորդի:

1912 թ. մայիսի դրությամբ վանքը դեռևս վանահայր չուներ⁶³⁴: Մակայն այլ գրություններից (օրինակ՝ 1912 թ. հուլիս) պարզվում է, որ ժամանակավոր վանահայր է կարգվել Մակվի քահանա Արսեն Թաղևոսյանը⁶³⁵:

Պետրոս վարդապետ Քաջբերունի Ղազարյան (1914-1948). Թաղեոս առաքյալի վանքի վերջին վանահայրն էր: Ծնվել է 1893 թ. մայիսի 10-ին: 1924

թ. Ատրպատականի թեմի առաջնորդ Ներսես արքեպիսկոպոս Մելիք-Թանգյանի հանձնարարությամբ վերստանձնում է իր պաշտոնը և բնակություն հաստատում վանքում:

1924 թ. դեկտեմբերին վանահայր Պետրոս վարդապետին⁶³⁶ հայրապետական կոնդակով շնորհվում է վարդապետական ականակուտ լանջախաչ կրելու իրավունք⁶³⁷:

1924 թ. հուլիսի 10-ին Ատրպատականի թեմի առաջնորդ Ներսես արքեպիսկոպոսը Գևորգ Ե կաթողիկոսին հղած գրությամբ խնդրում է Պետրոս վարդապետին խրախուսել՝ վարդապետական խաչ կրելու իրավունք շնորհելով. «Անցեալ օրը Խաչիկ-խան Սարաճեան Կովկասեան կողոպուտից շուկայում գնելով մի վարդապետական խաչ, բերաւ ինձ մօտ՝ խնդրելով նուիրել մեր թեմի երկու վարդապետներից արժանաւորագոյնին: ...Թաղեոս առաքելոյ վանահայրն է Պետրոս: Մակուի սարդարի դէմ դատ է սկսուած 150,000 թումանի՝ վանքի աւերման, 500 հայի սպանման և գիւղի յետ դարձման մասին: Այս մեծ խնդրում ...գործել և գործում է կիսաքաղց Պետրոս վարդապետը, երկի շուտով դատը կվճի յօգուտ վանքի: ...կիսնդէի հայրապետական սրբատառ կոնդակով խրախուսել յիշեալ վարդապետին՝ շնորհելով իրաւունք կրել վերոյիշեալ խաչը»⁶³⁸:

1934 թ. Պետրոս վարդապետը վանքի անհրաժեշտ նորոգությունների համար հանգանակություն սկսելու նպատակով այցելում է Նոր Ջուղա⁶³⁹:

1946 թ. Պետրոս վարդապետ Ղազարյանը Գևորգ Ջ կաթողիկոսից թույլտվություն է խնդրում Խորհրդային Հայաստան ներգաղթելու, վանքի շարժական կայքը Սբ. Էջմիածին փոխադրելու և վանքը վանքապատական հողերի վարձակալին պահպանության հանձնելու համար՝ մասնավորապես նշելով, Թաղեոս առաքյալի վանքում ապրող բոլոր հայերն արդեն ներգաղթել են Խորհրդային Հայաստան⁶⁴⁰: Խնդրանքը մերժվում է⁶⁴¹:

1948 թ. Պետրոս վարդապետը բուժվելու նպատակով մեկնում է Թավրիզ: Վախճանվել է նույն տարվա դեկտեմբերի 31-ին: Աճյունն ամփոփվել է հայկական գերեզմանոցի Սբ. Շողակաթ եկեղեցու հարավային պատի մոտ⁶⁴²:

636 ՀԱԴ, ֆ. 409, ց. 1, գ. 4079, ք. 1:

637 ՀԱԴ, ֆ. 409, ց. 1, գ. 4074, ք. 4:

638 ՀԱԴ, ֆ. 409, ց. 1, գ. 4074, ք. 5:

639 ՀԱԴ, ֆ. 409, ց. 1, գ. 4139, ք. 11-12, 13-14:

640 ՀԱԴ, ֆ. 409, ց. 1, գ. 4209, ք. 10: Հմմտ. գ. 4234, ք. 6, 8:

641 ՀԱԴ, ֆ. 409, ց. 1, գ. 4235, ք. 1, 2:

642 **Յակոբեան Էմիլ**, Ս. Ստեփանոս Նախավկայ վանքի վանահայր Անտոն վարդ. Բարսեղեանի մասնակը յղուած Ատրպատականի Հայոց թեմի օրուայ առաջնորդ Տ. Ներսես եպիսկոպոս Մելիք-Թանգեանին - 1918 դեկտ. 21-ին, «Հասկ», Անթիլիաս-Լիբանան, 1995, էջ 414, ծանոթ. 7: Վանահոր մարմարե շիրմաքարն ունի հետևյալ արձանագրությունը. «Տապան / Պետրոս / վարդապետ / Ղազարեան, / ծնեալ / 1893 մայիս 10, / վախճանեալ / 1948 դեկտեմբեր 31» (Արձանագրու-

630 Նշվ. աշխ., էջ 230-231:

631 Նշվ. աշխ., էջ 231-232:

632 Նշվ. աշխ., էջ 234:

633 «Արարատ», 1911, էջ 525: Ի դեպ, մեկ այլ տվյալի համաձայն՝ 1909 թ. Ատրպատականի թեմի առաջնորդ Կարապետ եպիսկոպոսը Վահրամ սարկավազ Երիցյանին ձեռնադրում է կուսակրոն քահանա և կարգում Թաղեոս առաքյալի վանքի ժամանակավոր վանահայր («Արարատ», 1909, էջ 788):

634 Վաւերագրեր հայ եկեղեցու պատմութեան, գիրք ԺԶ, էջ 267:

635 Նշվ. աշխ., էջ 279:

քյունն ընդօրինակել է Հայկ Աճեմյանը 1959 թ.: Տե՛ս Հայկ Աճեմյանի անտիպ օրագիր, էջ 156: Ի դեպ, 2006 թ. դեկտեմբերի 24-ին այցելելով Թավրիզի Սբ. Շողակաթ եկեղեցի՝ Ատրպատականի հայոց թեմի Առաջնորդ Նշան եպիսկոպոս Թովուզյանն ասել է. «...Եթե լաւ նայենք, եկեղեցու շուրջը պիտի տեսնենք մի քանի շիրմաքարեր, այն եկեղեցական սպասաւորներին, որոնք իրենց կեանքը գոհեցին այս նիւրական Թեմի ծառայութեան հովիտում. Հայր Պետրոսը, Սբ. Թադէի Վանքի վերջին վանահայրը, որը 1948 թ.ին Վանքում կոյր աղիքի հիւանդութեան բերումով փոխադրուելիս է եղել Թավրիզ, այդ օրերի խղճուկ փոխադրամիջոցներով, բայց աւաղ որ ճանապարհում Մարանդ քաղաքի մօտ իր հոգին է աւանդում» («Արտագ», 2006, № 7-8, էջ 17): Տե՛ս նաև ՀԱԴ, ֆ. 409, ց. 1, գ. 4247, ք. 3:

ԹԱԴԵՈՍ ԱՌԱՔՅԱԼԻ ՎԱՆՔԻ ԻՐԵՐԸ ԵՎ ԴՐԱՆՑ ԱՐՉԱՆԱԳՐՈՒԹՅՈՒՆՆԵՐԸ

Հայաստանի բազում այլ վանքերի նման Թադեոս առաքյալի վանքը պատմության ընթացքում նույնպես բազմիցս ենթարկվել է ավարառության և ավերածությունների: Դրա հետևանքով վանքը հաճախ զրկվել է ոչ միայն ուխտավորների՝ վանքին հատկացված ընծաներից, այլև հնուց ի վեր վանքի սեփականությունը կազմող և նրան հռչակ ու համբավ ապահոված մշակութային և նյութական սեփականություններից:

Յավոք, ներկայումս շատ քիչ բան է հայտնի ժամանակի ընթացքում կորսված վանքապատկան իրերի վերաբերյալ: Հայտնի է, որ 1875 թ. կազմվել է վանքի ոչնչացված իրերի և ձեռագիր մատյանների ցուցակը՝ հաստատված Անդրեաս արքեպիսկոպոսի կողմից¹:

Ինչ վերաբերում է զանազան իրերի ընծայագրերի կամ հիշատակագրությունների ընդօրինակման և հավաքման աշխատանքներին, ապա այդօրինակ եզակի աշխատանք է հեղինակել Խաչիկ վարդապետ Դադյանը: Նա 1894 թ. կարողացել է վանքապատկան որոշ իրեր (օրինակ՝ Թադեոս առաքյալի և Սանդուխտ կույսի յուղաներկ պատկերները, վանքի վարագույրներից մեկը և այլն) փոխադրել Էջմիածին:

Իրերի նկարագրություններով հանդերձ՝ ընդօրինակված արձանագրություններից 17-ը Դադյան վարդապետը հրատարակել է², 25-ը մնացել է անտիպ: Մեկական արձանագրություններ էլ հրատարակել են Հ. Աճեմյանը և Ք. Ավետիսյանը:

Ստորև ներկայացնում ենք բոլոր՝ 45 միավոր արձանագրությունները.

Ա Ծոցուրար, հիշատակագրությունը՝ կիսաեղծ. «...կարմիր մետաքսե կտորի վրայ...: ...ծածկում է 90 հատ 3¹/₂ սմ տրամագիծ ունեցող ոսկեթել խնձորագարդերով: Ներքևի ծայրը 4 սմ լայնությամբ ժապավենած ոսկեթել և արծաթաթել պաճուճանք: Ծայրը արծաթեայ ծուլերով: Մեծությամբ է՝ երկարությունը 144 սմ ներքևից, լայնություն՝ 52 սմ, մեջտեղից 34 սմ, նեղ ծայրը կտր ձուսած: ...Աստառը կարմիր ներկված կտավից»:

Յիշատակ է Վար... և Կ (1611) ին:

1 ՀԱԴ, ֆ. 319, ց. 1, գ. 164, ք. 5:

2 **Դատեան Խաչիկ**, Պարսկաստանից բերած հնութիւնները, «Արարատ», 1895, էջ 266-269: **Խ. Վ. (Խաչիկ վրդ. Դադյան)**, Համառօտ նկարագիր Շարաղան-Արտագ գաւառի Ս. Թադեոս Առաքելոյ վանքի, «Արարատ», 1898, էջ 89:

Հրատ. **Դատեան Խաչիկ**, նշվ. հոդվ., «Արարատ», 1895, էջ 269:

Ծանոթ. 1894 թ. Խ. Դադյանն իրը փոխադրել է Էջմիածին:

Բ Վակաս, մարգարտաշար, ասեղնագործ 9 պատկերի մոտ (ասեղնագործված են Յիսուս Քրիստոսի, Աստվածամոր, Հովհաննես Մկրտչի, Պողոսի, Դուկասի, Հովհաննես ավետարանչի, Պետրոսի, Մատթեոսի, Մարկոսի պատկերները). «Բոլոր պատկերները բաժանում են մարգարտաշար խորաններով՝ ամենեքեանն էլ մարգարտեայ լուսոյ պսակով: Վակասի վերևի լուսանցքի գրութիւնն է»:

Մարկոս, Մաթեոս, Պետրոս, Մարիամ, Յիսուս Քրիստոս, Յովհաննես, Պողոս, Դուկաս, Յօհաննես:

Ստորին եզրին.

Յիշատակ է վարշամակս Առաքեալ վարդ(ա)յ(ե)տին ի վայելումն անձին իւրոյ եւ յիշատակ բերի յետ ելից աստի, թվ ՌՂԱ (1642):

«Ընդամենը վակասի վրայ խոշոր կանեփահատի չափ 102 հատ մարգարիտ կայ: Մեծությամբ է՝ երկարությունը 57 սմ, լայնությունը 15 սմ, աստառը կտավ և շագանակագույն կաշի: Վակասի թիկունքը շողաշատեռ քաթան, նօսր կտաւէ աստառ՝ ծիրանի, մանիշակի, դեղին, սպիտակ գուլերով, լայնությունը 57 սմ, երկարությունը նոյնպէս»:

Հրատ. **Դատեան Խաչիկ**, նշվ. հոդվ., «Արարատ», 1895, էջ 268-269:

Ծանոթ. Խ. Դադյանի կարծիքով՝ սա Առաքել Դավրիժեցու վակասն է: Էջմիածին է տարվել 1894 թ.:

Գ Քռոց՝ պղնձե, կլայեկած, հին. «...առանց պատկերի՝ 18 եզրածակերով, միայն եզրերից 2, 1/2 սմ լուսանցք բողած և երեք սմ լայնությամբ ժապավենած և փորագրած: Կոթը պղնձեայ և հազցրած: Յատակագրութիւնն է»:

Սի երեսին.

Յիշատակ է Դանէլի որդի Գրիգորի ի դուռն ս(ուր)ք Մեծոր Ա(ստուա)ծածին / թվ(ին) ՌՃԼԶ (1687), վանեցի:

Մյուս երեսին.

Գրիգորի որդի Մարոն քրթերուց եսիր գնեց և յիշատակեց ի դուռն Փրիսլաց ս(ուր)ք Ստեփան(նոս)ի, թվ(ին) ՌՄՀԸ (1829):

Գրակ. ՀԱԴ, ֆ. 319, ց. 1, գ. 108, ք. 45 (**Դադեան Խաչիկ** վարդապետ, Տեղեկագիր սրբոյն Թադեոսի Առաքելոյ վանոց):

Հրատ. **Դատեան Խաչիկ**, նշվ. հոդվ., «Արարատ», 1895, էջ 267:

Ծանոթ. Մեծփավանքը (Սբ. Աստվածածին) գտնվում է Արճեշ, իսկ Փրիսուսի Սբ. Ստեփանոս եկեղեցին՝ Խլաթ գավառում: Խաչիկ վարդապետը 1894 թ. քռոցը փոխադրել է Էջմիածին: Եսիր նշանակում է գերի:

Գ Վարագույր. «Մի հնամաշ կտաւեայ վարագոյր հայկական գեղեցիկ նկարներով: Մեծութիւնն է հինգ արշին, քառակուսի».

Յիշատակ է վարաքոր: Փոլատի որդի Պապիկ(ին): Ծնօղին և եղպար Վարդան(ին) և Խաչատուրին: Եւ ծնօղ Ղարիպին: Ի դռուն Թաթէնսի առաքելին: Յիշատակ օրհնութեան եղիցի, քվին ՌՃԼԸ (1689)ին:

Նկարների տակ գրված է.

Այս է Ակոր առաքելոյ գլխադիր: Բանուն այս է: Պարտեզն այս է: Այս Արութիւն է: Ես մահտեսի Ըզնատիոս Ետրկիացի: Այս պատանատեղ է: Այս Գողգոթայ է:

Հրատ. **Դատեան Խաչիկ**, նշվ. հողվ., «Արարատ», 1895, էջ 266:

Ծանոթ. 1894 թ. Դաղյանը վարագույրը փոխադրել է Էջմիածին:

Ե Չանգ. «Վանուցս կտրած զանգի գիրը»: Լայն եզրի պարագիծը՝ 98 սմ (1 արշ. 6 վերշ.), միջինը՝ 58 սմ (13 վերշ.), ունկերի տակ՝ 35,5 սմ (8 վերշ.): Վեց ունկերով, միջի օղակը կա, պակասում է «զարկ երկաթը»: Բարձրությունն է 31սմ՝ 7 վերշ.:

Յիշատակ է Մարտիրոսի որդի Այտինին, Խոճումին, ի դռուն Ս(ուր)բ Նախավկային, քվ(ին) ՌՃԽ (1691):

Քիչ վեր.

IN TE DOMINE SPERAVI («Ի քեզ Տէր յուսացայ»):

Գրակ. ՀԱԳ, ֆ. 319, ց. 1, գ. 108, թ. 35 (**Դաղեան Խաչիկ** վարդապետ, Տեղեկագիր սրբոյն Թաղէնսի Առաքելոյ վանուց):

Հրատ. առաջին անգամ:

Ծանոթ. հիշատակագրութիւնից դատելով՝ զանգը պատկանել է Սբ. Ստեփանոս նախավկայի վանքին, իսկ թե ի՞նչ հանգամանքներում է տեղափոխվել Թաղէնս առաքյալի վանք՝ դժվար է ասել:

Զ Վակաս՝ մարգարտաշար, ասեղնագործ 13 պատկերներով. «...պատկերացնում է Յիսուսին իւր երկոտասան աշակերտներով, բայց անճաշակ. նմանապէս մարգարտաշար նկարներով, խորաններ և յուսոյ պատկերներ: Յիսուսը աթոռին նստած խաչակնքում է: Պօղոսի և Պետրոսի ձեռքին մի մի բանալի: Յակոբոս և Թաթէնս առաքելակերի ձեռքին սուրբ գիրք, մնացեալները մի մի գաւազան ձեռներին բռնած: Նկարների ներքև յիշատակագրութիւնն է...: Մեծութիւնն է՝ երկարութիւն 55 սմ, լայնութիւն 16 սմ: Մարգարիտները 1055 փոքրադիր 24 կանաչ քարեր, 5 սպիտակ, 7 կարմիր, 11 դեղին, 4 մոխրագոյն. բոլորն էլ խամ քար, իսկ երկու քար ընկած են: Թիկունքը կարմիր կտաւից 70 սմ երկայն, լայնութիւնը վակասի երկարութեամբ: Վակասի տակը շագանակագոյն կաշիից».

Յիշատակ է վ(ա)կաս. Մ(ա)թէնս վարդ(ա)պետ(ին)ն եւ ուր ծնողոյն Գավթին եւ ուր կ(ե)նակց(ին)ն, աղջկան և ...քվ. ՌՃԾ թ.(1701):

Հրատ. **Դատեան Խաչիկ**, նշվ. հողվ., «Արարատ», 1895, էջ 269:

Ծանոթ. 1894 թ. վակասը փոխադրվել է Էջմիածին:

Է Խաչ, երեսին.

Յիշատակ է խաչս բարեխօս առ ա(ստուա)ծ վասն Էնիաթի որդի Աւետիսին եւ ծնօղացն, որ ետ ի դռուն Աւգայջբրու Սբ. Ա(ստուա)ծածնին, քվ(ին) ՌՃԾԱ (1702):

Թիկունքին.

Այս է ս(ուր)բ նշանս, որ / է մասն ի / զագաթ ս(ուր)բ առաքելոյս Թաղէնսի / և աշակերտի Զ(րիստո)սի, ի վայելումն / հիզանցի / Վարդան / վարդապետին, ՌՃԳԳ (1745):

Գրակ. ՀԱԳ, ֆ. 319, ց. 1, գ. 108, թ. 50 (**Դաղեան Խաչիկ** վարդապետ, Տեղեկագիր սրբոյն Թաղէնսի Առաքելոյ վանուց):

Հրատ. առաջին անգամ:

Ը Ծոցուրար. «...ներկայացնում է երեք մեխակի ծաղկաման, իրար գլխի, ասեղնագործած ոսկեթելերով, իսկ կոկոնների և բողբոջների վրայ գործ է անձած կանաչ, կապոյտ, դեղին, սպիտակ և մոխրագոյն մետաքսեայ թելեր: Վերևի ծաղկամանի փռումն մեխակների մէջ ասեղնագործած է մի հստասար քառաթև խաչ: Լուսանցագարդերը ոսկեթել ժապաւեններով զարդարած՝ ներքևի լուսանցքը զամ դիպակ կտորով կարկատած և ոսկեթել ծաղկերով, աստառը կարմիր կտաւից, կանաչ մետաքս եզերակալով: Յիշատակագրութիւններ սրտի բացումաքի շուրջը...: ...Մեծութիւնն է՝ 142 սմ, երկարութիւն՝ 44-32 սմ, լայնութիւն՝ վզնոցի կողմից 28 սմ և ծայրը կողոր: Այս ծոցուրարը իւր ժամանակուայ ձեռագործների մէջ օրինակելի կհամարուի, զուտ հայկական գործ».

Յիշատակ է Եղինարին, Վ(ա)րդուիոյն ի վայելումն եղբօրն Եսա(յ)ի վ(ա)րդ(ա)պետին. քվ(ին) ՌՃԿԳ (1714) ին:

Հրատ. **Դատեան Խաչիկ**, նշվ. հողվ., «Արարատ», 1895, էջ 269-270:

Ծանոթ. 1894 թ. ծոցուրարը փոխադրվել է Էջմիածին:

Թ Խաչ (ուներ 44,5 սմ՝ 10 վերշ. բարձրություն).

Յիշատակ է քարվզցի փոքր ծառս ս(ուր)բ Առաքել(յ)ն Թաղէնսի Յով(հան)նէս իրիցին, քվ(ին) ՌՃՀԸ (1729), սեպտ(ե)մբ(ե)րի Ի (20)ին:

Գրակ. ՀԱԳ, ֆ. 319, ց. 1, գ. 108, թ. 37 (**Դաղեան Խաչիկ** վարդապետ, Տեղեկագիր սրբոյն Թաղէնսի Առաքելոյ վանուց):

Հրատ. առաջին անգամ:

Ժ «Մի զոյգ արծաթեայ խաչեր, մին մեծադիր չիվիշի (արծաթեայ լարերով կռած, իրար հագցրած), միւսը ձուլածոյ, փոքրադիր՝ անյայտ մասուցքով: Սկզբից անկոր է եղել, յետոյ նոր կոր են հագցրել, այն ևս պոկուել է: Մեծադիր խաչի երեսն հագցրած է մի ձուլածոյ Յիսուս ուղիղ մէջտեղը: Սոյն երեսի վրայ հագցրած է չորս կապոյտ խամ քար: Իսկ միւս երեսին չորս կապոյտ թերի վրայ, մի կարմիր էլ մէջտեղը, խաչի թերի կոնակներում անրացրած է չորս կանաչ լոբիայի մեծութեամբ խամ քար: Յիշատակագրութիւնն է՝ կորի վրայ գրուած».

Յիշատակ է սուրբ խաչս Սեվումի որդի Հա(յ)րապետին և եղպօր Նաղպակէին և Օվանէսին, որ ետ ի դռուն սուրբ Թումա առաքելին, քվ. ՌՃԳԶ (1747)ին:

«Մեծութիւնն է՝ բարձրութիւնը 27 սմ, թերի փռումաքի լայնութիւնը՝ 12 սմ, կորը պտուտակով»:

Հրատ. **Դատեան Խաչիկ**, նշվ. հողվ., «Արարատ», 1895, էջ 267:

ԺԱ Թաղէնս առաքյալի պատկերը՝ նկարված վանքի համար, յողաներկ (23 x 30 սմ), նկարիչը՝ անհայտ. «Թաղէնս առաքելոյ պատկերը ներկայացնում է մի հասակաւոր անձն, լուսոյ պակով և հայրապետական կապուազոյն վերարկու ուսերին, վերարկուի տակ շագանակագոյն հագուստ, իսկ վերջինիս տակ կարմրագոյն ծիրանի. աջ ձեռին խաչաձև և գաւազանման սուրը խրած գետնին, իսկ ձախ ձեռքով սուրբ գիրքը գրկած».

մի համեստաբարոյ Հրեայի կերպարանք: Իսկ պատկերի շուրջը երևում են վանքեր, մատուռներ և դամբարաններ: Պատկերի երկու կողքի գրութիւնն է...: Մեծութիւնն է՝ 23 x 30 սմ: Տախտակը թերևս ընկուզեայ լինի»:

Վերին մասում.

Սուրբ առաքեալն Թադէոս:

Ստորին մասում.

Յիշատակ է Մինաս վարդապետին, ի դուռն սուրբ Թադէոսի առաքելոյն, թվ(ին) ՌՃՂԶ (1747)ին:

Հրատ. **Դասեան Խաչիկ**, նշվ. հողվ., «Արարատ», 1895, էջ 267:

Ծանոթ. Դադյանի վկայությամբ «Սոյն գրութիւնը այնքան եղծուած է, որ միայն խոշորացոյցով է կարդացուում»: Սա էլ հավանաբար տարեթվի տասնավոր Գ (90) նիշը Հ (70)-ի հետ շփոթելու պատճառ է դարձել, և թվագրերը վերծանվել են ՌՃՀԶ (1727): Դետում ենք. 1747 թ.՝ հաշվի առնելով Մինաս վարդապետի պաշտոնավարության սկիզբը (1743 թ.):

Նկարը 1894 թ. Խ. Դադյանը տարել է Էջմիածին՝ Մայր Աթոռի բանգարան, որտեղից էլ այն տեղափոխվել է Երևան և պահվում է Հայաստանի ազգային պատկերասրահում:

ԺԲ Մանդուխտ սրբուհու պատկերը՝ յոդաներկ (29,5 x 23 սմ), նկարիչը՝ անհայտ, ստեղծվել է Թադէոս առաքյալի վանքի համար. «...ներկայացնում է մի չքնաղ գեղեցկուհի արքայական ընդելուզեալ թագը գլխին, վարդագոյն ծիրանի ուտերին, հերարձակ գանգուր մագերով, կարմրայտ, խոշոր և սև աչքերով և ունքերով, պարթև հասակով, երկու ձեռքին սուրբ գիրքը բռնած, երեսը փոքր ինչ մի կողմ թեքած, դիտում է և մտածում, իսկ երեսին դեմ առ դեմ լուսոյ ճառագայթներ են ցոլանում: Ծիրանիի տակ բաց կանաչագոյն կապայածև հագուստ, իսկ բագուկները կարմրագոյն թնոցներով: Երկու կողմին երեսում են վանքերի, մատուռների և դամբարանների պատկերներ... Պատկերի հիսսիսարևմտեան անկիւնը կտրած է: Պատկերի վրայի երկու կողմի գիրն է»:

Վերին մասում.

Ս(ուր)բ (կ)ոյսն Սանդուխտ:

Ստորին մասում.

Յիշատակ է Մինաս վարդապետին, ի դուռն սուրբ Թադէոսի առաքելոյն, թվ(ին) ՌՃՂԶ (1747)ին:

Հրատ. **Դասեան Խաչիկ**, նշվ. հողվ., «Արարատ», 1895, էջ 267: **Ավետիսյան Զ.**, Հայ եկեղեցու սրբերի պատկերները XVII-XVIII դդ. եկեղեցական գեղանկարչության մեջ, «Հայոց սրբերը և սրբավայրերը», Երևան, 2001, էջ 331:

Նկարը 1894 թ. տարվել է Էջմիածին՝ Մայր Աթոռի բանգարան, որտեղից էլ 1931 թ. տեղափոխվել է Երևան: Պահվում է Հայաստանի ազգային պատկերասրահում:

Տարբերեցու. Վիմագրի երկրորդ մասը Զ. Ավետիսյանը ներկայացրել է որոշ սխալներով. «(Յիշատակ) է Տեր(ոյն) Սբ Թադէոսի առաքելոյ(ոյ)՝ ՌՃՀԶ (17<27>)»:

Խ. Դադյանը, հաշվի առնելով երկու կտավների համաժամանակյա լինելը, տարեթիվը վերծանել է 1747:

ԺԳ Թեփչիք՝ 7 մմնակալներով.

Յիշատակ է մահտեսի Մարտիրոսին ի դուռն ս(ուր)բ Թաթնու Առաքելուն վանքին, ՌՄԴ (1755) ին:

Գրակ. ՀԱԳ, ֆ. 319, ց. 1, գ. 108, թ. 38 (**Դադեան Խաչիկ** վարդապետ, Տեղեկագիր սրբոյն Թադէոսի Առաքելոյ վանոց):

Հրատ. առաջին անգամ:

ԺԴ Մասունք.

Ս(ուր)բ Թաթնու Առաքեալն ստամն է, թվ(ին) | ՌՄԵ (1756):

Գրակ. ՀԱԳ, ֆ. 319, ց. 1, գ. 108, թ. 50 (**Դադեան Խաչիկ** վարդապետ, Տեղեկագիր սրբոյն Թադէոսի Առաքելոյ վանոց):

Հրատ. առաջին անգամ:

ԺԵ Ավանդատան ծածկոց. «...ներկայացնում է մի բարդի անտառ 58 ծառերից բաղկացած, տակին և երկու կողերին լայն ոսկեթել լուսանցազարդ ծաղկենկար զարդարանք: Անտառը գործած է կարմիր աթլասի վրայ, իսկ լուսանցազարդն ու եզրագործը մոխրագոյն աթլասի վրայ: Յիշատակագրութիւնն է անտառից բարձր, ծածկոցի վերևի մասում երեք ստղից... մեծութիւնն է 90 սմ, լայնութիւնը 50 սմ եզրանկարով հանդերձ»:

Յիշատակ է ծածկոցս Մարիամին եւ որդոց իւրոց Արթանդէիին, որ ետուն Թադէոս առաքելոյն սուրբ վանքին, թվ. ՌՄԺԹ (1770):

Հրատ. **Դասեան Խաչիկ**, նշվ. հողվ., «Արարատ», 1895, էջ 270:

Ծանոթ. 1894 թ. ծածկոցը տեղափոխվել է Էջմիածին:

ԺԶ Խաչ՝ արծաթե, ձուլածո, փոքր, անհայտ մասունքով. «...մէջ տեղը ունի մի ապակե ուռոյցք, որի տակն անյայտ մասունքը: Մասունքի շուրջը գրութիւնն է... խաչի միւս երեսին ամենաուրբ կերպով քանդակած է Տիրոջ յարութիւնը, խաչի մէջտեղը, իսկ թևերի վրայ չորս ատետարանիցները իրեանց նշանաբաններով: Թևերի կռնակներում հագցրած կան չորս բուստ: Մեծութիւնն է քառակուսի 8^{1/2} x 8^{1/2} սմ: Իսկ կտրած կոթի երկարութիւնը 10 սմ: Խաչը ոսկեգծած, իսկ կօթը արճիճով և երկաթեայ լարերով է ամրացրած»:

Յիշատակ է սուրբ խաչս մշկերոցի Տօնապետին եւ որդուն Գեորքին, ձեռամբ Կարապետ վարդապետին, ի դրանն կենդանագիր սուրբ պատկերին, 1221^o (1772^o):

Հրատ. **Դասեան Խաչիկ**, նշվ. հողվ., «Արարատ», 1895, էջ 268:

Ծանոթ. 1894 թ. տեղափոխվել է Էջմիածին:

ԺԷ Ձահ.

Յիշատակ է ճահէս աջա/կողման էրզերու-մ/այ տիրացու ներուն մեծ եւ փոքրին Թաթնու Առաքելոյ վանքին, թվ(ին) ՌՄԵԼ (1779) ին:

Գրակ. ՀԱԳ, ֆ. 319, ց. 1, գ. 108, թ. 49 (**Դադեան Խաչիկ** վարդապետ, Տեղեկագիր սրբոյն Թադէոսի Առաքելոյ վանոց):

Հրատ. առաջին անգամ:

ԺԸ Ձահ, բարձրությունը՝ 38սմ (8,5 վերշ).

Յիշատակս է ճահըս էրզեռումցի տիրացու Ունեուն, ձախակողմանց դուռն Թաթնու Առաքալու վանքին, թվ(ին) ՌՄԵԼ (1779) ին:

Գրակ. ՀԱԳ, ֆ. 319, ց. 1, գ. 108, թ. 37-38 (**Դադեան Խաչիկ** վարդապետ, Տեղեկագիր սրբոյն Թադէոսի Առաքելոյ վանոց):

Հրատ. առաջին անգամ:

ԺԹ Սկիի ծածկոց. «...սկիոյ քող. բաց սև աղուխի վրայ ասեղնագործած մի արեգակ, մէջտեղը մի խաչ, իսկ աղուխի չորս ծայրին մի մի խաչ. արեգակի չորս կողմը չորս հրեշտակ, աղուխի շուրջը ժապաւեմածն եզրագարդ, մէջտեղի պարսպ տեղերում չինածն զարդեր: Ծաճանչաւոր արեգակի շուրջը բոլորակ շրջանակ, իսկ սորա մէջ էլ յիշատակագրութիւն...: ...Մեծութիւնն է՝ 90 x 90 սմ, բոլոր գործումքը արծաթաթելերով»:

Յիշատակ է սեփնճի Խաչատուրին ի դուռն սուրբ առաքելոյն Թաղէտսի ի Իզմուրէ առքի, թվ Ռ-ՄԼ (1781):

Հրատ. **Դատեան Խաչիկ**, նշվ. հոդվ., «Արարատ», 1895, էջ 270:

Ծանոթ. 1894 թ. Դաղյանն իրը տարել է Էջմիածին:

Սեփնճի նշանակում է փափուկ բամբակյա կտավ գործող:

Ի Ծամադան (փոքր), բարձրությունը՝ 27 սմ (6 վերշ.):

Յիշատակ է Սարիամին ի դուռն ս(ուր)ք Թաղէտսի Առաքելուն վանիցն, ձեռամբ Գէորգ վարդապետին, Ռ-ՄԼ Դ (1785):

Գրակ. ՀԱԴ, ֆ. 319, ց. 1, գ. 108, թ. 37 (**Դաղեան Խաչիկ** վարդապետ, Տեղեկագիր սրբոյն Թաղէտսի Առաքելոյ վանոց):

Հրատ. առաջին անգամ:

ԻԱ «Սի եպիսկոպոսական խոյր՝ մոյգ կապոյտ աթլասի վրայ ոսկեթել ասեղնագործած, ճաճանչաւոր արեգակի մէջ նկարէն ասեղնագործութեամբ Աստուածածինը արողի վրայ բազմած, մանուկ Յիսուսը իւր ծնկանը, աջ ձեռքով խաչակնքում է առջևը ասեղնագործած կաթողիկէի վրայ: Յիսուսը արծաթաթել պատմունքն հագած, գլխին մարգարտաշար լուսոյ պսակ, ձախ ձեռքը սրտին: Աստուածամայրը նոյնպէս մարգարտաշար լուսոյ պսակով, բաց դեղնագոյն վերնագգեստը հագին, իսկ տակը մոյգ կարմիր շապիկ. երևում է ձախ բազուկը և կրծքի կարմիրը: Գլխի ծամերը ոլորած և գլխաշոր ծածկած պսակի տակին: Կտրծքը նմանապէս մարգարտաշարով զարդարուն: Յիսուսի պսակի երկշարք մարգարտաշար թուով 71-են կորեակի մեծութեամբ: Աստուածամոր պսակի եռաշարքը 210, նոյն մեծութեամբ, իսկ կրծքի շարքը 65 հաստ նոյն մեծութեամբ մարգարտաշարից: Ոսկեթել ասեղնագործի միջոցները ոսպաչափ ոսկիներով զարդարած, թագի եռանկյունի ծայրում, ճաճանչաւոր գործածքի միջի փոքրիկ եռանկյունի մէջ, գործած է. «Է» տառը, իսկ նրանից բարձր փոքրիկ խաչ: Թագի բոլոր լուսանցքը ծաղկատերև և ծաղկակոկոն գեղեցիկ ասեղնագործ ժապաւէն՝ ոսկեթել, արծաթաթել և մետաքսաթել, կապոյտ և դեղին գոյններով: Աստուածամոր ոտների տակ քիչ ներքև ասեղնագործած է երկու խոյրածն պսակներ կարմիր և ոսկեթել՝ առաջին պսակի մէջ գործած է՝ «Ե» և «Վ» տառերը, մէջտեղը վարդապետական գաւազան, իսկ պսակի կողքին ոսկեթելած է 1787: Միս կողմի պսակի մէջ «Մ» և «Ս» գրերը, մէջտեղը աստղ, միայն պսակի կողքին 172 թուանշան գործած: Ժապաւէնածն լուսանցքազարդի տակի մի տող գրութիւնն է».

Սի երեսին.

1787: Յիշատակ է ջողայեցի Էսնիազի որդի Մելիք Նազին նկարեալ:

«Թագի միս երեսի ճաճանչաւոր արեգակի մէջ ներկայացրած է Տիրոջ մկրտութիւնը. Յիսուս Յորդանանում կանգնած ձեռքերը խաչած, իսկ Յովհաննէս Մկրտիչը մի ձեռքով ջուր է ածում Տիրոջ գլխին, միսով՝ ձախով, դրօշակը բռնած գետի մէջ կանգնած: Յիսուսի և Յովհաննէս մէջտեղը խաչապսակ արքայական գունդ, Յիսուսի միս կողքին գառն Աստուծոյ, Յովհաննէս միս կողքին մի տերևակալած ծառ գետի ափին: Գետի մէջ, ոտների տակ, լողում են երեք ձուկ, Հոգին սուրբն էլ աղանակերպ իջնում է ամպերի միջից, թագի ծայրի ճաճանչաւոր եռանկյունից Աստուծոյ աջն է երևում: Երկուքի գլխի լուսոյ պսակները մարգարտաշար՝ իրաքանչիւրը 85 հատից, կորեկի մեծութեամբ: Մոյն երեսի լուսանցազարդերը և պսակագրերը նոյն են, ինչ որ միս երեսինը: Միայն տակի տողի գրութիւնն է».

Մկրտիչ Մելիք Նազն ետ Էջմիածնի նիւրակ Եփրեմ վարդապետին:

«Թագի մեծութիւնն է՝ բարձրութիւնը 42 սմ, բերանքի լայնութիւնը 31 սմ, միջի լայնութիւնը 36 սմ, իսկ թագի արտախորակների ասեղնագործ ծաղկեկարները նոյն են, ինչ թագի լու-

սանցքինը, միայն արտախորակի վրան աւելի ծաղիկներ և աւելի պաճուճանք: Միսի վրան ծաղիկների մէջ կողորակ շրջանակի մէջ «Ե» «Վ» տառերը, մէջտեղը գաւազան, միսին «Մ» «Ս» գրերը, տակը երկու եռանկյունի իրար հագցրած: Մեծութիւնը՝ երկարութիւնը 43 սմ, լայնութիւնը 9-7 սմ (լայն և նեղ կողերի): Գլուխը դնելու բերանքի աստառը բաց դեղնագոյն լաթ, իսկ թագի գլխի երկճիւղի աստառը կարմիր վարդագոյն աթլասից»:

Հրատ. **Դատեան Խաչիկ**, նշվ. հոդվ., «Արարատ», 1895, էջ 268:

Ծանոթ. Դաղյանի կարծիքով՝ սա Եփրեմ Ա Չորագեղցի կաթողիկոսի (1809-1830) խույրն է: Էջմիածին է տարվել 1894 թ.:

ԻԲ Խաչկալ (քարակերտ), հին եկեղեցու սեղանի (ավագ խորան) վրա. արձանագրությունը «գտնուած է սեղանի քարեայ խաչկալի վերայ, խորհրդանոցի մուտքի ճակատին. խաչկալի պաճուճագեղ քանդակները սքանչելի են: Սպիտակ խաս մարմարինից քարից շինուած կաթողիկէն երկու մուտք ունի, կողքերի սիւնակները քանդակներով զարդարուն: Բեմ-քարի գլխի կաթողիկէն փլած է եւ միայն նեցուկ սիւներն են կանգուն»³, 7 տող.

Շնորհիւն Աստուծոյ եւ կարողութեամբ նորին / կանգնեցաւ գեղեցկայարմար եւ գ/եղեցկափայլ խաչակալս ի յաջորդութեան ժամանակի Գէորգ վարդապետին արդ / որք նուն (°), / որք հանդիպիք տուք գողորմին, եղև / կատար շինար նորին ի մերս թուոջ / Ռ-ՄԽԲ (1793)-ին:

Գրակ. ՀԱԴ, ֆ. 319, ց. 1, գ. 108, թ. 11 (**Դաղեան Խաչիկ** վարդապետ, Տեղեկագիր սրբոյն Թաղէտսի Առաքելոյ վանոց):

Հրատ. **Խ. Վ.**, նշվ. հոդվ., «Արարատ», 1898, էջ 89 (վրիպտ.՝ **Դատյան Խաչիկ Ժ. վարդապետ**, Հոդվածների ժողովածու, էջ 46): **Ոսկեան Հ.**, Արտագի վանքը, էջ 34: Նույնի՝ Վասպուրական-Վանի վանքերը, էջ 459: **Haghazarian A.**, էջ 198, արձ. № 2.

ԻԳ Ծամատան (միջակ). բարձրությունը՝ 29 սմ (6,5 վերշ.).

Յիշատակ է տիրացու Աղապասյին և ծնողացն աշճի Սարգիսին և մօրն Շուշանին, ի դուռն ս(ուր)ք Թաղէտսա Առաքելոյ վանից, թվ(ին) Ռ-ՄԾԲ (1803):

Գրակ. ՀԱԴ, ֆ. 319, ց. 1, գ. 108, թ. 37 (**Դաղեան Խաչիկ** վարդապետ, Տեղեկագիր սրբոյն Թաղէտսի Առաքելոյ վանոց):

Հրատ. առաջին անգամ:

ԻԴ Աշտանակ.

Յիշատակ է աշտանակս քաղաքի յԱրզրում / թօքմանի Առնաֆա(րն) ի դուռն Թաղէտսի առաքելոյն առաջնորդութեամբ / Սիմէօնի սրբ(ազ)ան եպիսկոպոսի, հոգացողութեամբ և ձեռամբ Առաքել / վարդապետին, թվ(ին) Ռ-ՄԾԹ (1810), նոյեմբերի Գ(3)-ին:

Գրակ. ՀԱԴ, ֆ. 319, ց. 1, գ. 108, թ. 35 (**Դաղեան Խաչիկ** վարդապետ, Տեղեկագիր սրբոյն Թաղէտսի Առաքելոյ վանոց):

Հրատ. առաջին անգամ:

Ծանոթ. բովանդակությունը գրեթե նույնությամբ կրկնված է հաջորդ աշտանակի վրա:

Թոքմանի նշանակում է ձուլող:

³ **Խ. Վ.**, նշվ. հոդվ., «Արարատ», 1898, էջ 89 (վրիպտ.՝ **Դատյան Խաչիկ Ժ. վարդապետ**, Հոդվածների ժողովածու, Էջմիածին, 2007, էջ 46):

ԻԵ Աշտանակ.

Յիշատակ է աշտանակս Արզրում քաղաքի քօքմածի Առնաֆարն ի դուռն Թաղէտսի առաքելոյն ի առաջնորդութեան Սիմէոն սրբազան եպիսկոպոսին, հոգացողութեամբն և ձեռամբն Առաքել վարդապետի թվ(ին) ՌՄԾԹ (1810)-ին, նոյեմբերի Գ(3)-ին:

Գրակ. ՀԱԴ, ֆ. 319, ց. 1, գ. 108, ք. 35 (Գաղեան Խաչիկ վարդապետ, Տեղեկագիր սրբոյն Թաղէտսի Առաքելոյ վանոց):
Հրատ. առաջին անգամ:

ԻԶ Չանգաձև շամարտան.

Յիշատակ է Գարանլի օղլի մ(ա)հտ(ե)սի Յարութիւնին դաթրճի, կողակցուն՝ Մարք(ա)րտին, ի դուռն Թաթէտսի Առաքելոյն, թվ(ին) ՌՄԾԹ (1810):

Սրանից մի տող վերև.

Միրզա,

Մի տող ներքև.

Ախիճան Աղայճան n(ր)դ(ի):

Գրակ. ՀԱԴ, ֆ. 319, ց. 1, գ. 108, ք. 36 (Գաղեան Խաչիկ վարդապետ, Տեղեկագիր սրբոյն Թաղէտսի Առաքելոյ վանոց):
Հրատ. առաջին անգամ:
Ծանոթ. դաթրճի նշանակում է ջորիով ապրանք փոխադրող:

ԻԷ Չանգաձև շամարտան.

Յիշատակ է Գարակլի օղլի դաթրճի մահտեսի Յարութիւնին ի դուռն Թաթէտսի Առաքելոյն, թվ(ին) ՌՄԾԹ (1810):

Մոտ չորս տող բարձր.

Յիշատակ է Մկիրտիչի որդի դազնճի Էղիւայիս Բսպիրու, ի դ(ու)ռ(ն) ս(ուր)ք Օհաննէս, ՌՄԼԲ (1783):

Գրակ. ՀԱԴ, ֆ. 319, ց. 1, գ. 108, ք. 36-37 (Գաղեան Խաչիկ վարդապետ, Տեղեկագիր սրբոյն Թաղէտսի Առաքելոյ վանոց):
Հրատ. առաջին անգամ:
Ծանոթ. դազնճի նշանակում է կաթսայագործ:

ԻԸ Պատկեր «Յիսուսը գրկին Սբ. Աստվածածնի». բարձրությունը՝ 98 սմ (1 արշ. 6 վերշ.), լայնութ.՝ 75,5 սմ (1 արշ., 1 վերշ.):

Յիշատակ է Ալէքսանին առ նոյն եւ կնոջն Շամամին, Տ(ե)ր Սիմէօն, թվ(ին) ՌՄԿԹ (1810):

Գրակ. ՀԱԴ, ֆ. 319, ց. 1, գ. 108, ք. 49 (Գաղեան Խաչիկ վարդապետ, Տեղեկագիր սրբոյն Թաղէտսի Առաքելոյ վանոց):
Հրատ. առաջին անգամ:

ԻԹ Վանքի գլխավոր մուտքի դռան բանալու փակակալ պղնձի արձանագրությունը.

Թվին ՌՄԿԱ (1812)ին, նուեմբերի Ա-ին, յիշատակ է քնանալիս կարնեցի / Օսիփենց Ըստեփանին, ի դուռն ս(ուր)ք Թաղէտս Առաքելու վանիցն:

Գրակ. ՀԱԴ, ֆ. 319, ց. 1, գ. 108, ք. 44-45 (Գաղեան Խաչիկ վարդապետ, Տեղեկագիր սրբոյն Թաղէտսի Առաքելոյ վանոց):
Հրատ. առաջին անգամ:

Լ Պատկեր «Համբարձումն Բրիստոսի». բարձրութ.՝ 75,5 սմ (1 արշ. 1 վերշ.), լայնութ.՝ 54 սմ (12 վերշ.), նյութը՝ կտավ.

Յիշատակ է պատկերս մահտեսի Եղօյին եւ որդոց նորա, որ ետ դուռն ս(ուր)ք Մարգսին, թվ(ին) ՌՄԿԱ (1812)ին:

Գրակ. ՀԱԴ, ֆ. 319, ց. 1, գ. 108, ք. 49 (Գաղեան Խաչիկ վարդապետ, Տեղեկագիր սրբոյն Թաղէտսի Առաքելոյ վանոց):
Հրատ. առաջին անգամ:

ԼԱ Առաջնորդական մեծ արժու. բարձրութ.՝ 1,55 սմ (2 արշ. 3 վերշ.), լայնութ.՝ 82 սմ (1 արշ. 2,5 վերշ.), տողերի երկարութ.՝ 71 սմ (1 արշ.):

Յիշատակ է արթոս Եղիազար վարդապետին եւ ծնօղաց նորին եւ ցնծութիւն սրբազան Առաքեալ Թաղէտսին վայելումն հոգևոր ծնօղին իմո Սիմէօն սրբազան արքեպիսկոպոսին, թվ(ին) ՌՄԿԳ (1814), մայիսի 1-ին:

Գրակ. ՀԱԴ, ֆ. 319, ց. 1, գ. 108, ք. 49 (Գաղեան Խաչիկ վարդապետ, Տեղեկագիր սրբոյն Թաղէտսի Առաքելոյ վանոց):
Հրատ. առաջին անգամ:

ԼԲ Սեղանի խաչկալի մուտքի դռներին՝ կտավի վրա պատկերված են աջ կողմում՝ Թաղէտս առաքյալի կենդանագիրը, մի երիտասարդ, որը ձախ ձեռքում ունի գեղարդ, աջում՝ դաշույն, մատների ծայրով էլ դաստառակը բռնած, իսկ ձախ կողմում Աստվածամոր պատկերը ձեռքին Բարդուղիմեոս առաքյալն է: Պատկերի չափերն են՝ 0,8 x 0,93 մ (1 սաժ., 2 վերշ. x 1 արշ., 5 վերշ.):

Սբ. Թաղէտսի պատկերի գիրն է.

Յիշատակ է Սիմէօնի արքեպիսկոպոսի եւ յաջորդ :

Սբ. Բարդուղիմեոսի պատկերի գիրն է.

Սրբոյ տաճարիս սրբազան առաքելոյն Թաղէտսի: Թվ. ՌՄԿԵ (1816):

Գրակ. ՀԱԴ, ֆ. 319, ց. 1, գ. 108, ք. 14, 49 (Գաղեան Խաչիկ վարդապետ, Տեղեկագիր սրբոյն Թաղէտսի Առաքելոյ վանոց):
Հրատ. **Խ. Վ.**, նշվ. հողվ. «Արարատ», 1898, էջ 89 (վրիտ.՝ **Գատյան Խաչիկ Ծ. վարդապետ**, Հոդվածների ժողովածու, էջ 46): **Ոսկեան Հ.**, Արտագի վանքը, էջ 34-35: Նույնի՝ Վասպուրական-Վանի վանքերը, Բ մաս, էջ 459-460:

ԼԳ Խաչվառ՝ պահված սեղանում: Չափերն են՝ 1,06 x 0,80 մ (1 արշ. 8 վերշ. x 1 արշ. 2 վերշ.): Երկու երեսներին արձանագրված է.

Ի նորոգման սրբոյ Աթոռոյս նկարեցաւ խաչվառս ձեռամբ Սիմէօն Սրբազան արքեպիսկոպոսի | ետ յիշատակ նորակերտ սրբոյ տաճարիս:

Մյուս երեսին.

Յիշատակ է Սրբազան Առաքելոյն Թաղէտսի | Աթոռոյն առաջնորդ Սիմէօն Արքեպիսկոպոսի | ծնողացս, քվերցս...

Գրակ. ՀԱԴ, ֆ. 319, ց. 1, գ. 108, ք. 12 (Գաղեան Խաչիկ վարդապետ, Տեղեկագիր սրբոյն Թաղէտսի Առաքելոյ վանոց):
Հրատ. **Խ. Վ.**, նշվ. հողվ., «Արարատ», 1898, էջ 89 (վրիտ.՝ **Գատյան Խաչիկ Ծ. վարդապետ**, Հոդվածների ժողովածու, էջ 47): **Ոսկեան Հ.**, Արտագի վանքը, էջ 35: Նույնի՝ Վասպուրական-Վանի վանքերը, Բ մաս, էջ 460: **Haghazarian A.**, էջ 200, արձ. № 9.

Ծանոթ. խաչվառը նկարել և հիշատակագրել է Սիմեոն արքեպիսկոպոսը:

ԼԳ Պատկեր՝ «Սբ. Թաղեոս և Սբ. Բարդուղիմեոս». բարձրությունը 80սմ (1 արշ. 2 վերշ.), լայնութ. 71սմ (1 արշ.):

Յիշատակ է Յովսէփին կնոջն Մ(ա)րգ(ար)-տին, որդոյն Սիբէլին. Թվ(ին) Ռ-ՄԿԶ (1817):

Գրակ. ՀԱԴ, ֆ. 319, ց. 1, գ. 108, ք. 49 (Գաղեան Խաչիկ վարդապետ, Տեղեկագիր սրբոյն Թաղեոսի Առաքելոյ վանոց):
Հրատ. առաջին անգամ:

ԼԵ Պատկեր՝ «Յիսուսին գրկած Սբ. Աստվածածին».

Ով սուրբ կոյս լեր բարեխօս վասն զքեզ խնդրողաց եւ վասն նկարիչ եւ իմոց ամենաց, որք յիշատակ ստացել են 1268 (1819):

Գրակ. ՀԱԴ, ֆ. 319, ց. 1, գ. 108, ք. 49 (Գաղեան Խաչիկ վարդապետ, Տեղեկագիր սրբոյն Թաղեոսի Առաքելոյ վանոց):
Հրատ. առաջին անգամ:

ԼԶ Չանգ, փոքրադիր. բարձրությունը՝ 49 սմ (11 վերշ.), պարագիծը՝ 124 սմ (1 արշ. 12 վերշ.), տրամագիծը՝ 40 սմ (9 վերշ.), 3 տող.

Յամի տեսոն 1831, ով հանդիքողք տուր ողորմի Զ(րիստո)ս զձեզ ողորմեսցի ամէն: / Չանգակս զայս դավրեժեցի նշանագիր Աղայ Աւետիսն ետ յիշատակ / սրբազան Առաքելոյն Թաղեոսի հիաշնորհ Վանին, իւր ծնողացն՝ Հայրապետին, / Մայանին, իւր եղբարցն՝ Յովսէփին եւ Փրիլպպոսին եւ կնոջն իւր՝ Ոսգուն, իւր որդոցն՝ / Մարգարին, Հայրապետին, Թաղեոսին եւ դուստրն իւր՝ Չարմանդուխտին, / Թագուհուն, Սոփիային եւ ընտանեսցն համայնից:

Գրակ. ՀԱԴ, ֆ. 319, ց. 1, գ. 108, ք. 47 (Գաղեան Խաչիկ վարդապետ, Տեղեկագիր սրբոյն Թաղեոսի Առաքելոյ վանոց):
Հրատ. առաջին անգամ:

ԼԷ Չանգ. բարձրությունը՝ 58 սմ, հաստությունը բարակ կողմում՝ 93 սմ (1 արշ. 5 վերշ.), լայն կողմում՝ 164 սմ (2 արշ. 5 վերշ.), տրամագիծը՝ 53,5 սմ (12 վերշ.): «Նոյն թուական, նոյն յիշատագրութիւնը. միայն գրութեան վերջում».

Օվ հանդիպողք մինչև Զ(րիստո)ս զձեզ դավրեժեցի Գրիգոր Պետրոսեան Բանայիշօփս յիշէք:

Գրակ. ՀԱԴ, ֆ. 319, ց. 1, գ. 108, ք. 47 (Գաղեան Խաչիկ վարդապետ, Տեղեկագիր սրբոյն Թաղեոսի Առաքելոյ վանոց):
Հրատ. առաջին անգամ:

ԼԸ Կնիք.

Ուստա Պետրոս:

Գրակ. ՀԱԴ, ֆ. 319, ց. 1, գ. 108, ք. 35 (Գաղեան Խաչիկ վարդապետ, Տեղեկագիր սրբոյն Թաղեոսի Առաքելոյ վանոց):
Հրատ. առաջին անգամ:

ԼԹ Մասունք, թրթի վրա՝ նոտրգրով.

Այս է զագլաթն սրբոյն / Թատեոսի ս(ուր)բ / Առաքելոյն Զ(րիստո)սի Ա(ստուծո)յն մերոյ աշակերտին:

Գրակ. ՀԱԴ, ֆ. 319, ց. 1, գ. 108, ք. 50 (Գաղեան Խաչիկ վարդապետ, Տեղեկագիր սրբոյն Թաղեոսի Առաքելոյ վանոց):
Հրատ. առաջին անգամ:

Խ Մեծ շամար(տ)ան, բարձրությունը՝ 84 սմ (1 արշ. 3 վերշ.):

Յիշատակ է բաեագրեցի Օհանէս Տ(է)ր Արբահամե(ա)ն, որ ետ ի դուռն Թաթեոսի ս(ուր)բ Առաքելոյն, ...որի(ւն), որ յիշին:

Գրակ. ՀԱԴ, ֆ. 319, ց. 1, գ. 108, ք. 36 (Գաղեան Խաչիկ վարդապետ, Տեղեկագիր սրբոյն Թաղեոսի Առաքելոյ վանոց):
Հրատ. առաջին անգամ:

ԽԱ Պատկեր «Սբ. Գևորգ». նյութը՝ կտավ (չափերը՝ անհայտ).

Յիշատակ Խոնցի Մալաքի որդի Վարթանին, ի դուռն սրբոյ Թաղեոսին:

Գրակ. ՀԱԴ, ֆ. 319, ց. 1, գ. 108, ք. 49 (Գաղեան Խաչիկ վարդապետ, Տեղեկագիր սրբոյն Թաղեոսի Առաքելոյ վանոց):
Հրատ. առաջին անգամ:

ԽԲ «Սր գոյգ պղնձեայ բշոց, որոնցից մինը կտարած՝ երկաթով կարկատած և երկաթե կոթով, 24 եզրածակերով՝ բոժոժների համար: Երկու երեսների անճաշակ նկարները ձևով միանման են և ներկայացնում են վեց թեւեայ սերոթէներ, իսկ թեւերի արանքներում խաչեր նկարած: Առաջին երեսի յիշատակագրութիւնն է».

Յիշատակ է Սարգիսի որդի Յարութիւնին և Թամամին, Սառային, ի դուռն ս(ուր)բ Ա(ստուա)ծածնին:

«...մեծութիւնն է՝ 23 x 23 սմ, կոթի երկարութիւնը 19 սմ, ծակերում՝ երեք օղակներ»:

Գրակ. ՀԱԴ, ֆ. 319, ց. 1, գ. 108, ք. 45 (Գաղեան Խաչիկ վարդապետ, Տեղեկագիր սրբոյն Թաղեոսի Առաքելոյ վանոց):
Հրատ. **Դատեան Խաչիկ**, նշվ. հողվ., «Արարատ», 1895, էջ 267:

Ծանոթ. 1894 թ. բշոցը փոխադրվել է Էջմիածին:

ԽԳ Մասունք (չափերը՝ 39 x 20 սմ, բազկի հաստութ.՝ 18 սմ, բարակ կողը՝ 16 սմ).

Յ(ի)շ(ա)տ(ա)կ է կան / ս(ու)րբ խաչս հ(ա)նգու(ցեալ) / Բարդուղիմեոսի / եւ Սավրի գեղի / Ոսափին, Թվին / Ռ-ՄԽԸ (1799):

Գրակ. ՀԱԴ, ֆ. 319, ց. 1, գ. 9, ք. 54:
Հրատ. առաջին անգամ:
Ծանոթ. ընդօրինակողն է Խաչիկ վարդապետ Դադյանը:

ԽԴ Չանգ՝ քանդակագործ. մեծ.

Купецъ Николай Бакулево 1886 года лило сей колоколъ Вятской губернии во городе Слободскомъ.

Հրատ. **Haghazarian A.**, էջ 206, արձ. № 32:

Ծանոթ. 1918 թ. այս զանգն է գուժել թուրքական հարձակումը Թաղեոս առաքյալի վանքի վրա: Գողացել են 1970 թ. (ԴԱՀՊ, հ. Բ, էջ 141):

ԽԵ Վարագույր. ասեղնագործ տառերով գրված է եղել.

Փառք ի բարձունս Աստուծոյ և յերկիր խաղաղութիւն ի մարդիկ հաճութիւն: Յ(իսուս) Ն(ազովրեցի) Թ(ագաւոր) Հ(այոց): Է(ութիւն)

Հրատ. **Աճեմեան Հ.**, Արտագի Ս. Թաղէի վանքի ձեռագործ վարագույրը, «Բազմավէպ», 1930, էջ 308-309:

Ծանոթ. ժամանակը՝ ԺԹ դ.:

ԹԱԴԵՈՍ ԱՌԱՔՅԱԼԻ ՎԱՆՔՈՒՄ ՑԱՐԴ ԿԱՏԱՐՎԱԾ ՌԻՍՈՒՄՆԱՍԻՐՈՒԹՅՈՒՆՆԵՐԸ

Առաջին անձը, ով անդրադարձել է վանքի ճարտարապետական նկարագրին և մինչև իսկ կազմել համալիրի՝ թեկուզ մոտավոր հատակագիծը, դարձյալ վաստակաշատ Խաչիկ Ծ. վարդապետ Դադյանն է¹:

1894 թ. կազմած գծագրում թվահամարների ներքո վարդապետն ամենայն բարեխղճությամբ նշել է համալիրի կազմում գոյություն ունեցող յու-

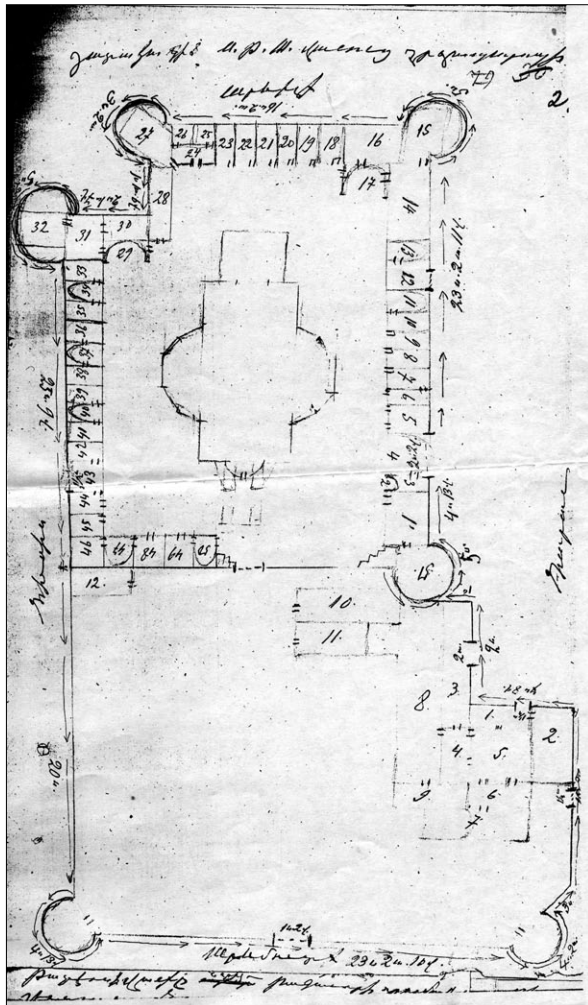

Խաչիկ Ծ. վարդապետ Դադյանի կազմած Թադեոս առաքյալի վանքի հատակագիծը (1894 թ.)

1 Չեռագիրը տես ՎԱԳ, ֆ. 319, ց. 1, գ. 108 (Դադեան Խաչիկ վարդապետ, Տեղեկագիր սրբոյն Թադեոսի Առաքելոյ վանոց): Հոդվածաշարը տես «Արարատ» ամսագիր, 1895, 1898:

րաքանչյուր շինության գործառական նշանակությունը: Տեղեկություններ, որոնք ժամանակի հեռավորությունից շատ կառույցների համար անբացատրելի կարող էին մնալ առանց այդ արժեքավոր գծագրի:

1899 թ. դեկտեմբերի 2-ին տեղում կատարած չափագրական աշխատանքների հիման վրա վանքի գլխավոր կառույցների (եկեղեցի, գավիթ և զանգակատուն) անհամեմատ ավելի ճշգրիտ գծագրեր (հատակագիծ և հարավային ճակատ) է հեղինակել ճարտարապետ Թաթոս Հակոբյանը²:

1903 թ. վանքի ճարտարապետական նկարագրին մասնակի անդրադարձել է իրանահայ դպրոցներում ուսուցչական երկարամյա գործունեություն ծավալած Երվանդ Ֆրանգյանը³:

Թադեոս առաքյալի վանքի ուսումնասիրությանը զբաղվել է նաև բանասեր Հայկ Աճեմյանը⁴:

1960-ական թվականներին Թադեոս առաքյալի վանքում և Ատրպատականում գտնվող հայկական մյուս հուշարձաններում որոշ ուսումնասիրություններ է կատարել Իրանում հաստատված Գերմանական հնագիտական ընկերության տնօրեն Վոլֆբրանդ Բլայսը⁵: Մենաստանի օժանդակ շինություններում նա հայտնաբերել է նախաքրիստոնեական (այդ թվում նաև Վանի թագավորության) շրջանի

2 Բնօրինակը պահվում է ՎԱԳ, ֆ. 319, ց. 1, գ. 108:

3 «Մուրճ», 1903, № 8, էջ 123-139: Տես նաև Ֆրանգյան Ե., Ատրպատական, էջ 27-42:

4 Աճեմյան Հ., Ս. Թադեի վանքը, մասն I և մասն II:

5 Kleiss W., Das Kloster der Heiligen Tadd us (Kara Kilise) in Iranisch-Azerbaidjan. Istambuler Mitteilungen, Band 17, 1967. Verlag Ernst Wasmuth, Tübingen. «Documenti di Architettura Armena», vol. 4, S. Thadei' vank, Milano, 1971, pp. 5-8 (տեքստի հայերեն թարգմանությունը տես էջ 66-68): Ի դեպ, ըստ Վ. Բլայսի, եկեղեցին Ժ դարի կառույց է (Kleiss W., Le monastère arménien de Saint-Thadée en Azerbeidjan, 1967, Archeologia, 19, p. 75), սակայն այդ տեսակետը ոչ այնքան հավանական է համարել ֆրանսիացի հետազոտող Ժան-Միշել Թիերրին՝ նշելով, որ ելմելով հարդարանքի ոճից, մասնավորապես լուսամուտների (գուգահեռ է անցկացրել Դիվաբույնի եկեղեցու արևմտյան լուսամուտի եռաթեք շրջանակի հետ, որը 1447 թվական է), ինչպես նաև արձանագրության տեքստից, ավելի հավանական տարեթիվ է ԺԴ դարը, թեև թմբուկի գոտիավոր տեսքը խոսում է ավելի ուշ շրջանի վերակառուցման մասին, որը հավանաբար 1696 թ. կրած վնասներից հետո է եղել (Thierry M., Monuments arméniens du Vaspurakan, Paris, 1989, p. 486):

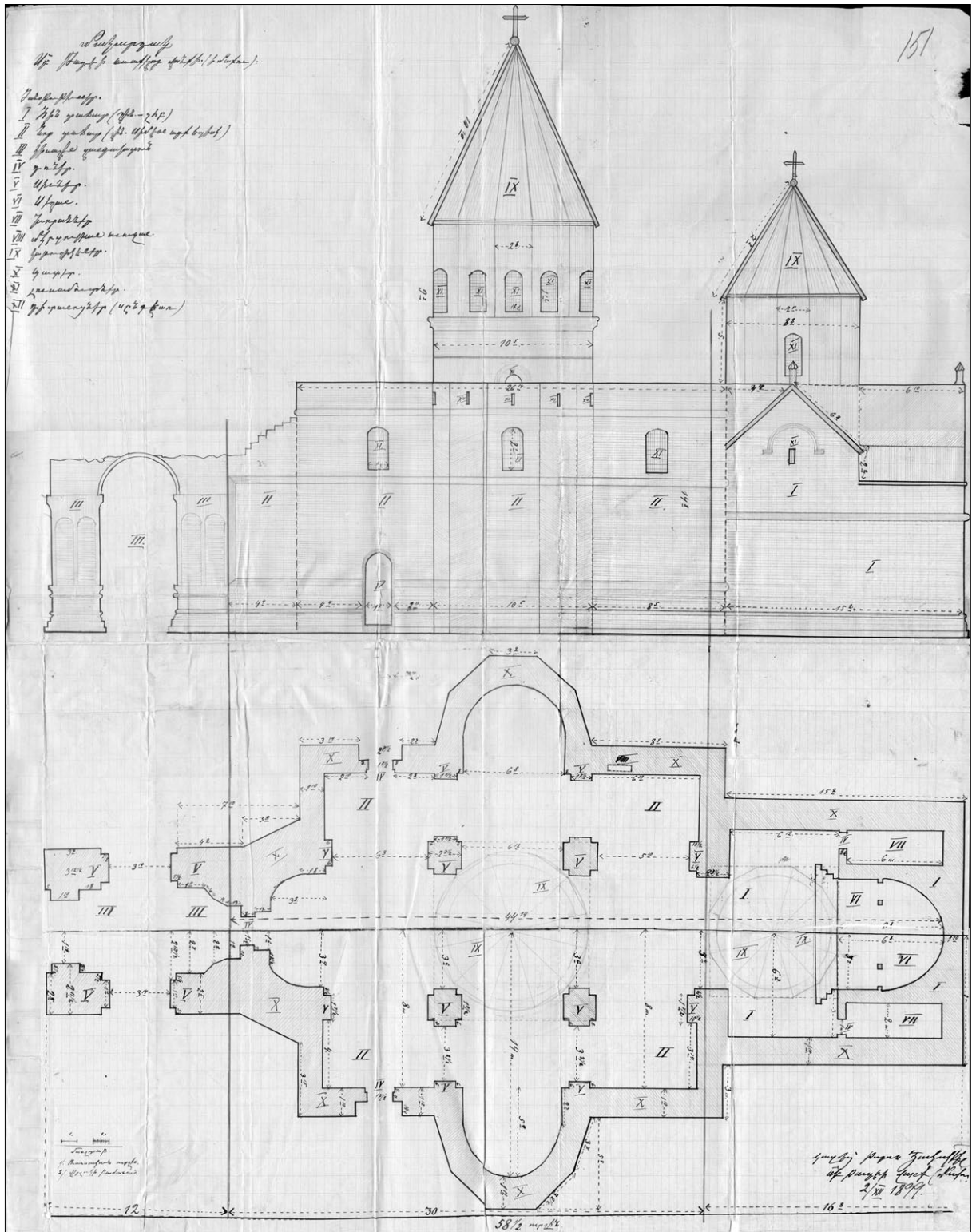

Թաղեոս առաքյալի վանք (չափ.՝ ճարտ. Թաթոս Հակոբյանի, 1899 թ.)

խեցեղեն և ենթադրել, որ տեղում եղել է մեկյան, որի կործանումից հետո հայերը կառուցել են Թաղեոսի առաջին մատուռը կամ վանքը⁶:

Վանքի քանդակներին և դրանց մշակութային

փոխադրեցությունների խնդիրներին անդրադարձել է Հուշանգ Սեյիունը⁷:

Թաղեոս առաքյալի վանքի քանդակներին անդ-

6 Հախնազարեան Յովհ., մշվ. հոդվ., «Ալիք», 1967, փետրար-մարտ:

7 "Documenti di Architettura Armena", vol. 4, S. Thadei' vank, pp. 9-10 (տեքստի հայերեն թարգմանությունը տես մշվ. աշխ., էջ 68-69):



Թաղենու առաքյալի վանքին կից գտնվող Վանք (Ղարաքիլիսա) գյուղը

րադարձել է նաև ֆրանսիացի հետազոտող Ժան-Միշել Թիերրին: Ըստ նրա՝ քանդակների առատությամբ զարմացնում է ճանապարհորդին, իսկ ոճը մոլորության մեջ է գցում, և պատկերագրությունը նման չէ արևելյան քրիստոնեական արվեստին⁸:

Թաղենու առաքյալի վանքի ճարտարապետությանը նվիրված մի հոդված է հեղինակել նաև ճարտ. դոկտոր Մուրադ Հասարթյանը⁹:

Տեղում իրականացված մեր ուսումնասիրությունները. տողերիս հեղինակին վիճակվեց վանքի ուսումնասիրությանը նվիրվել 1968 թ.-ից՝ այն ժամանակ, երբ վանքն արդեն տասնամյակներ քափուր էր միաբանությունից և ապավինել էր իր երկու ծեր պահապաններին՝ Վասիլին և Նադդալին:

Թաղենու առաքյալի վանքի վերանորոգման աշխատանքները 1960-ական թվականներից ի վեր. 1969 թ. Թաղենու առաքյալի վանքը մտել է ԻՐԱՆ-ՅՈՒՆԵՍԿՕ միացյալ ծրագրի մեջ, և, ըստ այդմ, վերանորոգության նյութական աջակցությունը պետք է հոգար Իրանի բարեխնամ կառավարության «Չորրորդ ծրագիրը»: Ի դեպ, ՅՈՒՆԵՍԿՕ-ի կողմից վերանորոգման աշխատանքների ծրագիրն իրականացնելու նպատակով ճարտարապետ է նշանակվում Էդուարդ Ութուջյանը, որն էլ նույն

թվականի հուլիսի 17-ին և նոյեմբերի 13-ին այցելում է վանք¹⁰:

1969-1971 թթ. վանքում, իսկ հետագայում նաև Ստեփանոս նախավկայի մեմաստանում վանքերին վերահասու հանձնախմբի համագործակցությամբ ընդհատումներով կատարվում են որոշ վերականգնման աշխատանքներ¹¹:

1970-ական թվականներին կամավորների նախաձեռնությամբ սկսվում է վանքի՝ համեմատաբար քիչ վնասված շենքերի վերանորոգումը¹²:

1975-1979 թթ. ամռան ամիսներին Փարիզում հաստատված «Երկիր և մշակույթ» կազմակերպությունը երիտասարդ ֆրանսիահայ անդամների միջոցով մասնակցում է վանքերի և տարածքի բարեկարգման գործընթացին: Երբ Իրանի հեղափոխության պատճառով տարիների դադարից հետո՝ 1983 թ., վերսկսվում է շինարարությունը, կազմակերպությունը ստանձնում է հայկական կողմի ֆինանսական հատկացումների մեծագույն մասը, որն էլ տևում է մինչև 1989 թ.:

1983 թ. մայիսին Թեհրանում տեղի է ունենում Թավրիզի, Թեհրանի և Նոր Ջուղայի միջքենական ժողով, որտեղ որոշվում է ձեռնամուխ լինել Սբ.

8 Thierry M., նշվ. աշխ., էջ 487:

9 Հասարթյան Մ., Արտագի Սբ. Թաղեի վանքի ճարտարապետությունը, «Հուշարձան. տարեգիրք», Գ, Երևան, 2005, էջ 11-25:

10 Ըստ Դիան Ատրպատականի հայոց առաջնորդարանի հարողագրության:

11 Թաղենու առաքյալի վանքի 30-ամյա վերաշինության ամփոփ տեղեկագիրը հրատարակվել է «Ալիք» օրաթերթի հավելված, 2000, յուլիս:

12 Thierry M., նշվ. աշխ., էջ 484:

Թադեոս առաքյալի, Ստեփանոս նախավկայի, Ծործորի Սբ. Աստվածածին վանքերի և Խոյի Սբ. Սարգիս եկեղեցու վերաշինության գործին: Գրա համար ստեղծվում է գործադիր մարմին:

Աշխատանքները սկսելուց առաջ իրականացվում է 5 գիտարշավ՝ նշյալ հուշարձանների վիճակը ճշտելու համար¹³: Այնուհետև կազմվում և հաստատվում է կատարվելիք աշխատանքների ծրագիրը:

Հարկ է նշել, որ դեռևս 1968-1969 թվականներին Թադեոս առաքյալի վանքում վերանորոգման որոշ աշխատանքներ էր իրականացրել Թեհրանի համալսարանի ճարտարապետության ֆակուլտետը ՅՈՒՆԵՍԿՕ-ի տնտեսական օժանդակությամբ, սակայն թույլ էին տրվել որոշ սխալներ: Եկեղեցու ծածկի կարապատման արդյունքում խոնավությունից առաջացել էր սնկային հիվանդություն և փտախտ, որոնց հետևանքով էլ վնասվել էին քանդակներն ու խաչքարերը:

1984 թ. ապրիլին սկսված վերանորոգման աշխատանքների արդյունքում մաքրվում են արդեն

քայքայված կուպրի շերտը, «մեռած» հողը, ծածկաքարերը: Բացի դրանից՝ սալահատակվում են հին եկեղեցին ու խորանը, վերակառուցվում է պարսպի հյուսիսային կողմում գտնվող երկու շինություն: Կատարվում են նաև նորոգման այլ աշխատանքներ:

1973-1975 թվականներին պարսպին կից շինությունների ծածկերը նորոգվում են, սակայն ծածկվում են ոչ թե կավահողի, այլ սովորական հողի շերտով, որի հետևանքով անձրևաջրերից կամ ձյան հալոցքից այդ շինությունները ևս քայքայվում էին: 1984 թ. նորոգվում են ինչպես դրանցից մի քանիսի ծածկերը (վանահոր սենյակը և պարսպին հարավից կից երեք սենյակները), այնպես էլ տնտեսական հատվածում գտնվող չորս սենյակներ¹⁴:

2005 թվականի օգոստոսին ՀՀ պատմության և հուշարձանների պահպանության գործակալության աշխատակիցների հետ մեկտեղ քննարկվում է Թադեոս առաքյալի վանքում իրականացվելիք վերականգնման անհրաժեշտ աշխատանքների հարցը¹⁵:

13 Այդ գիտարշավներին մասնակցել են Թեհրանից ճարտ. Խոսրոջահին և Հոմայունֆարը, Թավրիզից՝ ճարտ. Մուսավին, Ուրմիայից՝ տարվող աշխատանքների պատասխանատու պրոֆ. Հեյդարին, Գործադիր մարմնի անդամներ ճարտ. Կարապետ Կարապետյանը, Վարուժան Առաքելյանը, ինչպես նաև ես՝ տողերիս հեղինակը:

14 Իրականացված վերանորոգման աշխատանքների վերաբերյալ 1984 թ. նոյեմբերի 1-ին Արևմտյան Ատրպատականի նախագծային գրասենյակի ղեկավար Էբրահիմ Հեյդարին կազմել է զեկուցագիր: Աշխատանքների համար հատկացված է եղել 2500000 ռիալ, իսկ 3000000 ռիալ գումարով էլ օժանդակել է Ատրպատականի ազգային առաջնորդարանը: Ի դեպ, վերանորոգման աշխատանքներին օգնել են նաև վանքում բնակվող մի քանի հայ ընտանիքներ:

15 «Լրաբեր», 2005, № 6, էջ 18:

ԹԱԴԵՈՍ ԱՌԱՔՅԱԼԻ ՎԱՆՔԻ ՃԱՐՏԱՐԱՊԵՏՈՒԹՅՈՒՆԸ

Վանական պարսպափակ համալիրը բաղկացած է պարսպով բաժանված երկու՝ արևելյան և արևմտյան հատվածներից:

Արևելյան մասում՝ բակի կենտրոնում, եկեղեցին է՝ շրջափակված պարսպին կից միաշարք բնակելի և տնտեսական սենյակներից:

Արևմտյան՝ օժանդակ մասում տնտեսական բաժինն է, որի կառույցները կենտրոնացած են հարավարևելյան անկյունում: Վանքն ունի երկու մուտք՝ բացված արևմուտքից և հարավից¹:

Ավագ խորանը կառուցված է մեկընդմեջ մուգ և բաց գույնի քարերով և լուսավորվում է արևելքից: Խորանի երկու կողմերում կան որմնախորշեր, որոնցից հարավայինն ունի ներս ընկած գաղտնարան: 1794 թ. հավելված խաչկալով² խորանը բաժանվում է երկու մասի. արտաքին բաժինն ունի 4,50 x 1,20 մ չափերի ուղղանկյուն հատակագիծ՝ ծածկված 7 մ բարձրությամբ կիսաշրջան թաղով, իսկ կիսաշրջան հատակագծով բուն խորանը ծածկված է 3 միակենտրոն փոխհատվող թաղերով,

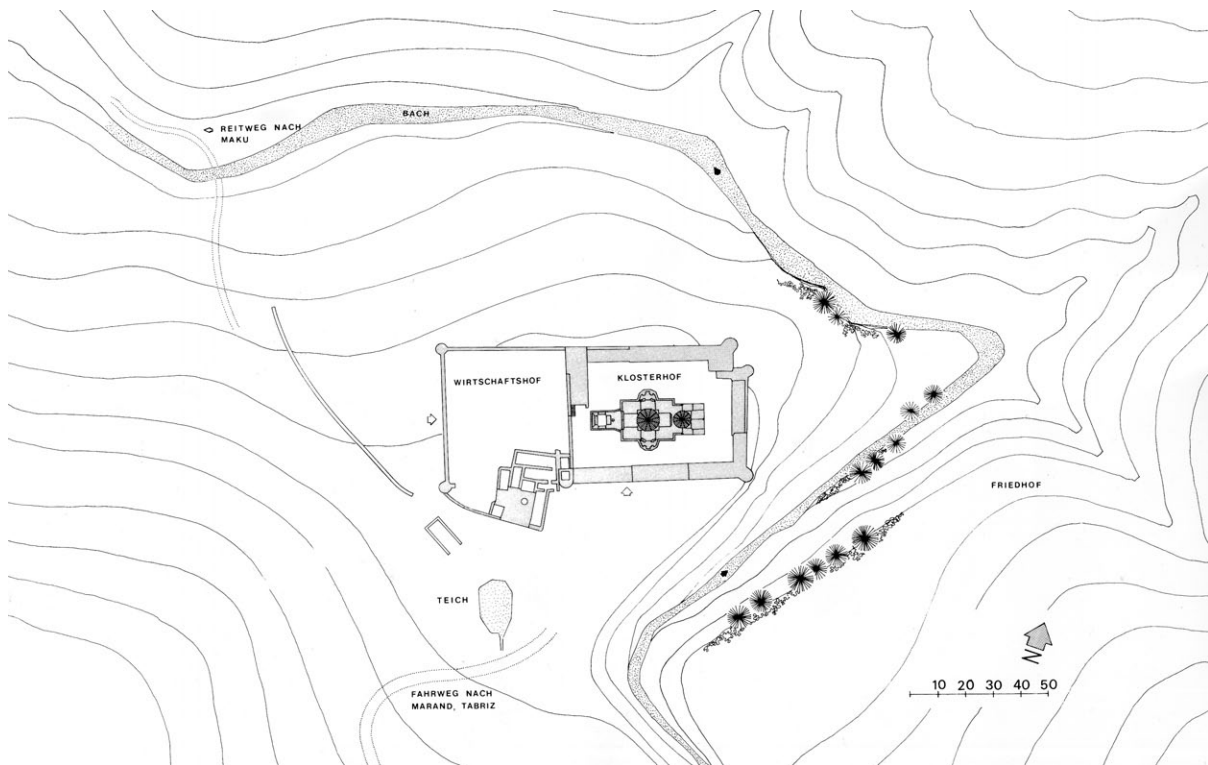

Թադեոս առաքյալի վանք. տեղանքի համույթը (չափ.՝ ճարտ. դր. Արմեն Չախնազարյանի, 1968 թ.)

Հին կամ Մայր եկեղեցի. կառուցված է մոխրագույն քարով և ունի գմբեթավոր դահլիճի հորինվածք, որի գույգ որմնասյուները ներքին տարածությունը բաժանում են երկու մասի՝ մուտքի և կենտրոնական:

որոնք փոխարինում են գմբեթադրոհին: Խաչկալը երկու կողմից կիսաշրջան կամարներով միացած է պատերին, որոնք ծառայում են որպես մուտքեր: Կենտրոնական սլաքաձև երկրաչափական զարդե-

¹ “Documenti di Architettura Armena”, vol. 4, S. Thadei՝ vank, Milano, 1971; “Documenti di Architettura Armena”, vol. 20, “Sorhul”, Milano, 1989, p. 102-107:

² Մինչև ուշ միջնադար հայ եկեղեցու խորաններն ունեցել են միայն քարե պարզ սեղաններ: Խաչկալներն ավելացել են հետագայում՝ ԺԷ դարից հետո, ինչը վերագրվում է ռուսական եկեղեցու ազդեցությանը:

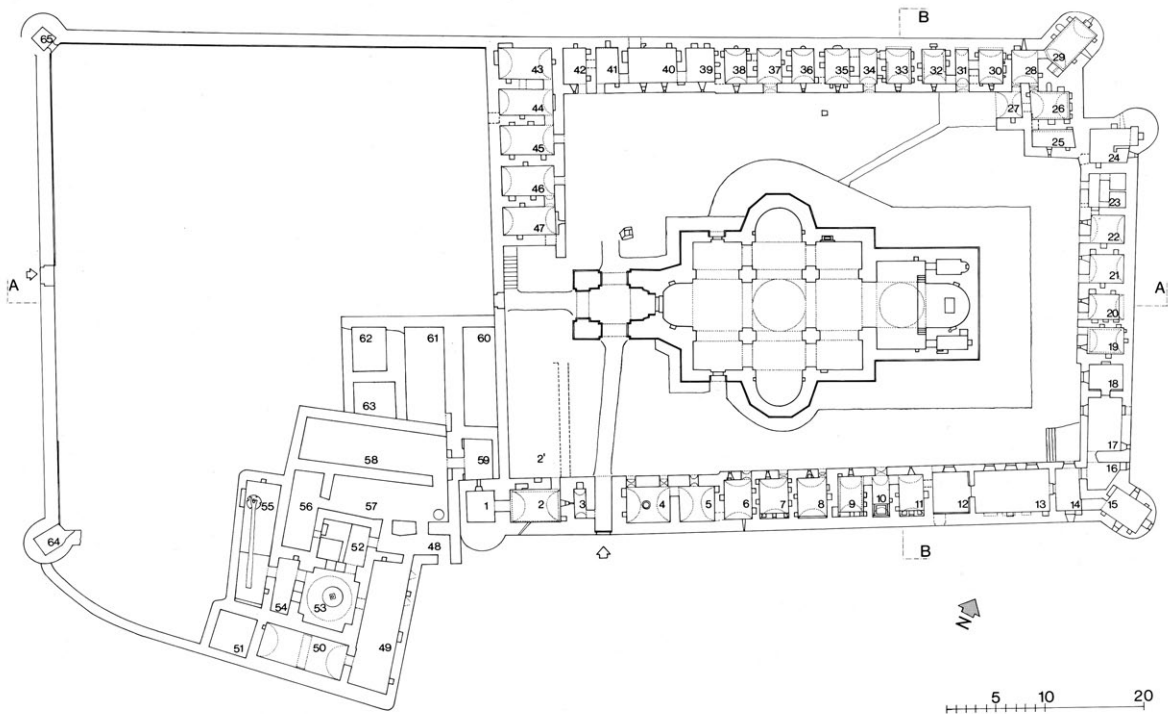
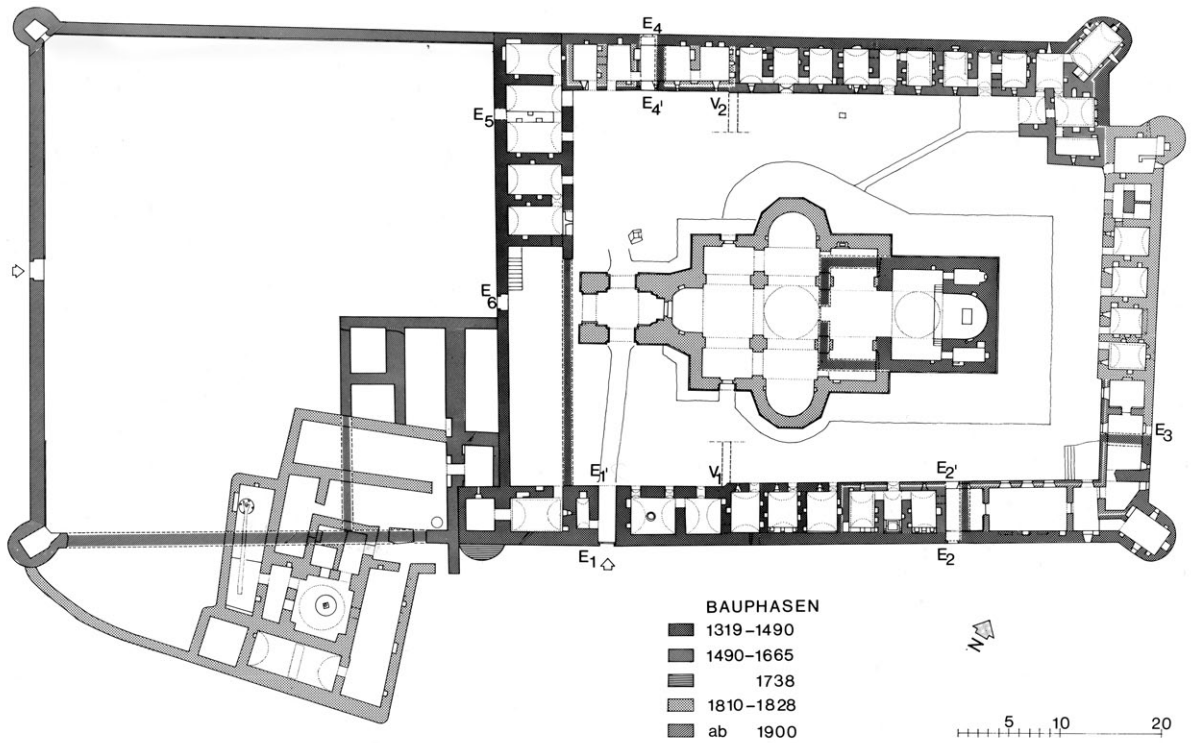

Թադեոս առաքյալի վանք. համալիրի գլխավոր հատակագիծը (չափ.՝ ճարտ. դր. Արմեն Չախնազարյանի, 1968 թ.)

րով մշակված կամարն ավելի լայն ու բարձր է, իսկ վերին երկու անկյունները զարդաքանդակված են հրեշտակների պատկերներով: Խաչկալի սյուների քիվերն ունեն մանր շքաքարե (ստալակտիտ) զարդաքանդակ, իսկ մուտքերից վեր՝ շրջանակների մեջ, կան արձանագրություններ: Խաչկալի և կողա-

յին կամարների ողջ ճակատը երիզված է շքաքարե զարդագոտիով:

Խաչերով հարդարված քարե սեղանը նստած է 0,93 մ բարձրությամբ քառակուսի սյան վրա:

Դասից չորս աստիճանով բարձր բեմի ճակատը զարդարված է 13 կամարներով: Կենտրոնական,



Թադեոս առաքյալի վանք. կենտրոնական կառույցների տեսքը հյուսիս-արևելքից և հարավից



Թադեոս առաքյալի վանք. հատված հին եկեղեցու հարավային ճակատից

համեմատաբար ավելի լայն կամարում ներառված է խաչաքանդակ, որը խորհրդանշում է Քրիստոսին, իսկ 12 կամարները՝ առաքյալներին:

Բեմի հատակին՝ սեղանի սյանն արևելքից կից, կա մի ուղղանկյուն փոսիկ:

Խորանի երկու կողմերում ավանդատներն են:

Հարավային թաղածածկ ավանդատունը հատակագծում ուղղանկյուն է: Արևելյան պատին բացված է նեղ լուսամուտ, իսկ նույն պատի երկարությամբ անարձանագիր մի տապանաքար է, որի ներքո, ըստ ավանդության, ամփոփված է Թադեոս առաքյալի մատուցած: Այս ավանդատունն ունի երեք որմնախորշ, որոնցից արևելյանը գտնվում է լուսամուտից ցած և գործածվում է որպես մոմավառության վայր: Հարավային պատի որմնախորշն ունի ներս ընկած գաղտնարան: Հյուսիսային պատի

որմնախորշում (ծածկի քարը հավանաբար 1918 թ. դեպքերի ժամանակ ջարդել են) կա բացվածք: Այս բացվածքը և դեպի վեր բարձրացող և որպես աստիճան ծառայող պատերից դուրս ընկած քարերը տանում են ավանդատան վրա կառուցված նեղ ու երկար, ցածր ու կիսաշրջան թաղով գաղտնարան, որը լուսավորվում է արևելյան պատի որմնախորշի փոքր անցքերով (դրանք դրսից նկատելի չեն):

Ի տարբերություն հարավային ավանդատան՝ հյուսիսայինն արևելքում ավարտվում է կիսաշրջան փոքր խորանով: Լուսամուտը բացված է հյուսիսային պատի մեջ:

Ավանդատների մուտքերի անկյուններից սկիզբ առնող պարզ զարդագոտին, շրջանցելով մուտքերը, թեքվում է դեպի խորան նայող պատեր և խորանի անկյուններից բարձրանում մինչև կամարի հիմ-

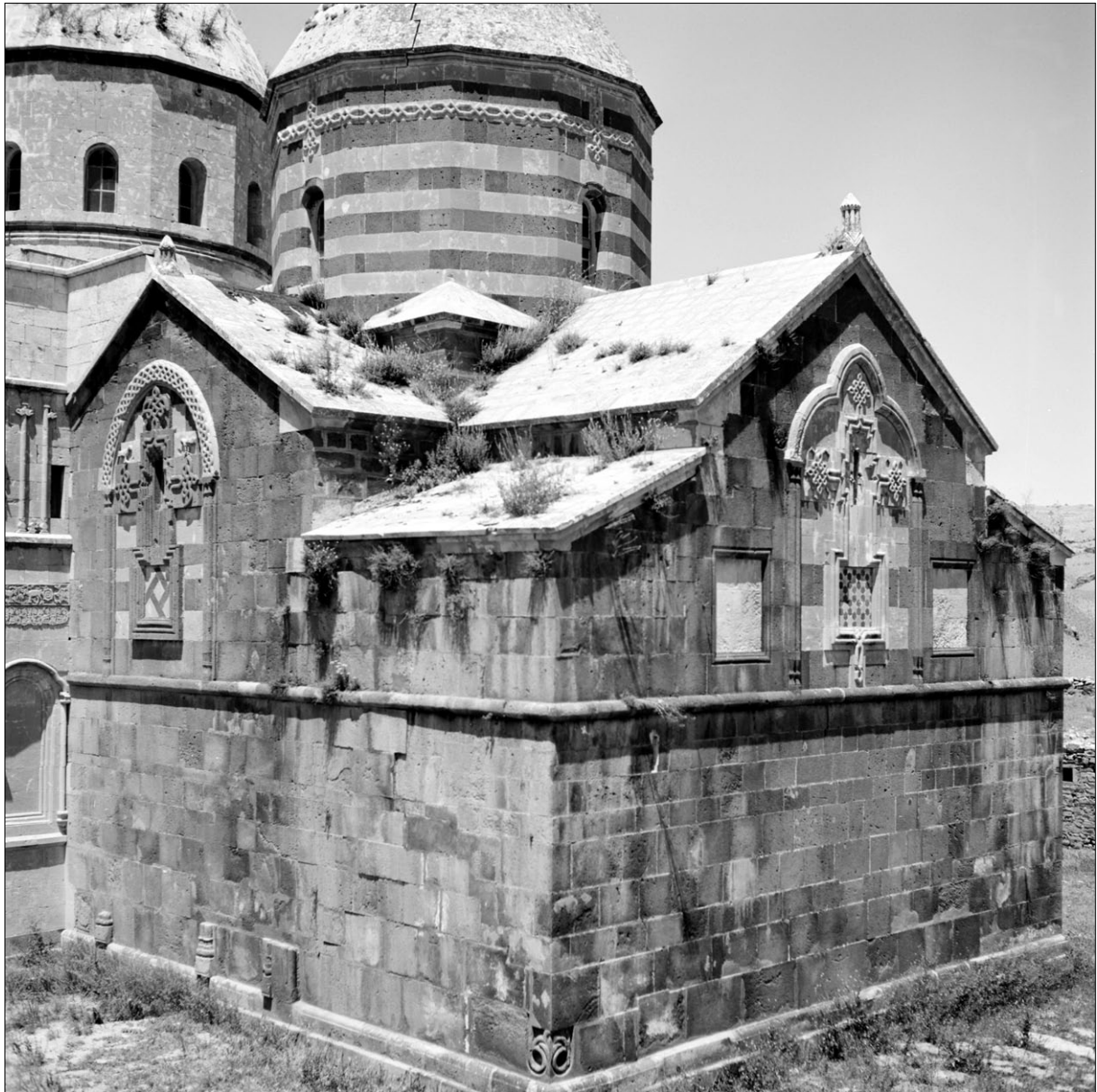

Թադեոս առաքյալի վանք. հին եկեղեցու տեսքը հարավ-արևելքից

քը: Մուտքերի բարավորները զարդարված են վեցաթև մեկական աստղով, իսկ զարդագոտու թեքված մասերը՝ եռատերև քանդակներով:

Լուսամուտներից վեր՝ մինչև քիվատակ ընկած թմբուկի ազատ գոտու կենտրոնով շուրջբոլորը ձգվում է զարդագոտին, որն առանցքային ճակատներում, շնորհիվ ուղղահայաց հատող համանման ավելի կարճ զարդագոտիների, ձևավորում է ստորին մասում եռատերևով ավարտվող խաչային հորինվածք:

Որմնասյուները և խորանի անկյուններն իրար կապող կամարների վրա հենված է ներքուստ գլանաձև, արտաքուստ 12 նիստանի կիսաշրջան գմբեթադրով և սրածայր վեղարով ավարտվող գմբեթը:

Կիսակլոր հորիզոնական գոտին եկեղեցու հյուսիսային և հարավային պատերն ըստ բարձրու-

թյան բաժանում է երկու մասի: Չարդագոտուց վեր բացված են մեկական լուսամուտներ: Հյուսիսային պատին՝ սվաղի պահպանված մասերի վրա, նշմարվում են կապույտ և կանաչ գույնի ծաղկանկարների հետքեր: Նույն պատի կենտրոնում 1319 թ. երկրաշարժից հետո եկեղեցու վերակառուցման մասին պատմող որմի քառաշարք քարերի վրա 15 տողով փորագրված արձանագրությունն է (*տես սույն աշխ., էջ 157-159, արձ. Ա*):

Սալահատակ. սրահը սալահատակված է երկու կենտրոններից սկիզբ առնող մուգ և բաց գույնի միմյանց հաջորդող քառակուսի շարքերով: Նման շարվածք կա նաև մուտքի երկու որմնասյուների միջև:

Հին եկեղեցու արտաքին ճակատները. մուգ քարից շարված երկաստիճան գետնախարսխով եկեղեցին արտաքուստ ուղղանկյուն է, որի արևմտյան

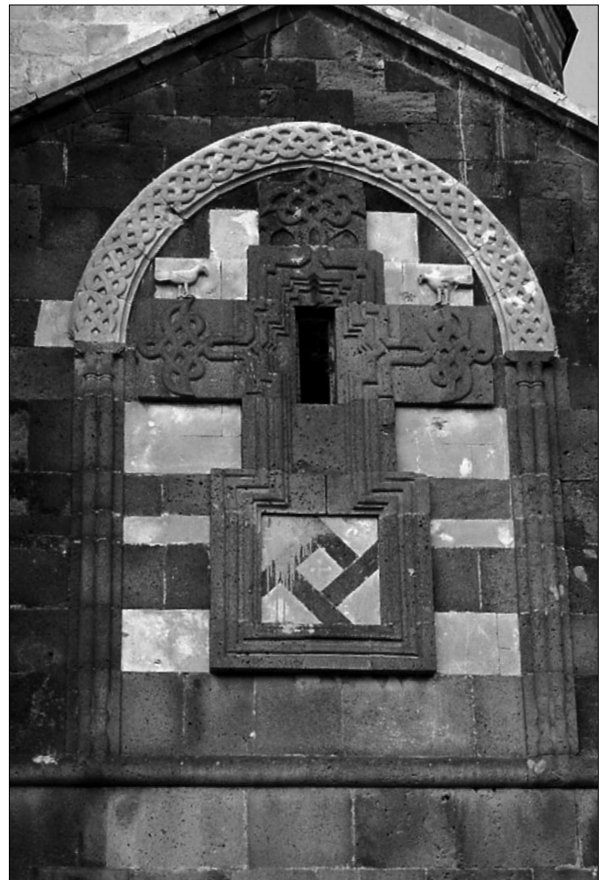
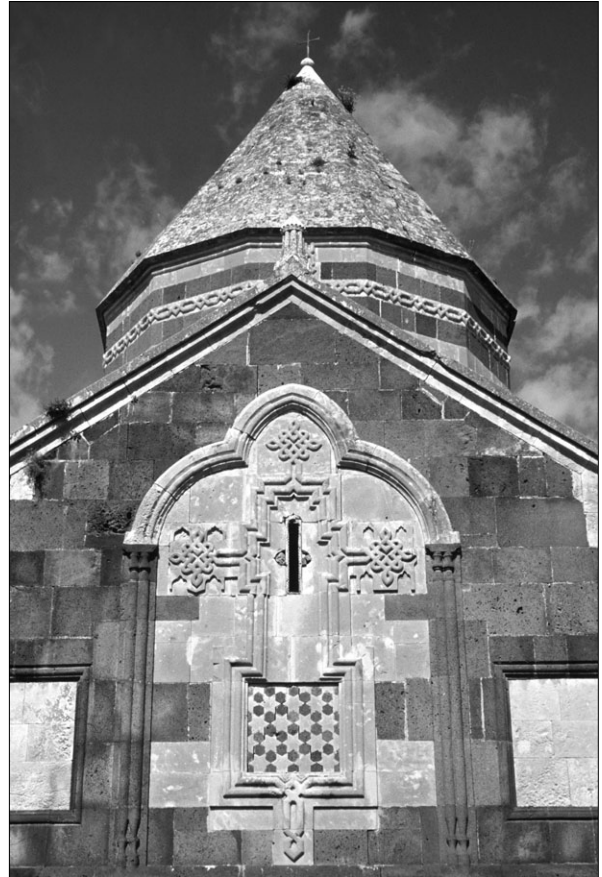

Թադեոս առաքյալի վանք. հատվածներ հին եկեղեցուց



Թադեոս առաքյալի վանք. հատվածներ հին եկեղեցուց

հատվածն ու կից ժամատունը 1810 թ. քանդելով՝ կցել են Նոր՝ ճերմակ քարից կառուցված եկեղեցին:

Պահպանվել են հին շենքի արևելյան ճակատն ամբողջությամբ և հյուսիսային, հարավային ճակատների մեծ մասը:

Պատի շարվածքի առաջին, մասամբ երկրորդ շարքի քարերը երեք ճակատներում էլ ավելի մեծ են, քան մնացած շարքերը: Առաջին շարքում պահպանված որմնասյուների ստորին մասերը (հարավային ճակատում՝ 3, հյուսիսայինում՝ 2) և հարավ-

արևելյան անկյան զարդանախշի հիմքը ենթադրել են տալիս, որ պատի ներքևի այս բաժինը պատկանում է եկեղեցու վաղ կամ 1319 թ. երկրաշարժից առաջ եղած շրջանին:

Կիսակլոր հորիզոնական գոտին 3,60 մ բարձրությամբ եզրագծում է եկեղեցին և եկեղեցու երեք ճակատները երկու մասի բաժանում: Հորիզոնական գոտուց ցած պատն ունի պարզ մշակում, իսկ գոտուց վեր հարդարված է զարդանախշերով: Գոտու շարունակությունը կազմող գծի վրա նույն կե-



Թադեոս առաքյալի վանք. հին եկեղեցու տեսքը արևելքից



Թադեոս առաքյալի վանք. հատվածներ հիմ եկեղեցու տեղում գոյություն ունեցած ավելի հիմ եկեղեցու որմնասյուների որմնախարիսխներից

տում հատվում են տանիքի և գմբեթի վեղարի թեքությունների գծերը:

Հյուսիսային, հարավային ճակատների լուսամուտները ներգծված են սլաքաձև զարդանախշ կամարների մեջ առնված գրեթե միանման մեկական խաչաքանդակներով (միակ տարբերությունն այն է, որ հարավային ճակատում խաչաքանդակի հորիզոնական թևերի վրա քանդակված են մեկական աղավմիներ), որոնց ստորին թևերն ավարտվում են մուգ-բաց քարերով հարդարված քառակուսի շրջանակներով:

Արևելյան ճակատի լուսամուտը ներգծված է եռատերև կամարով ներփակված խաչաքանդա-

կով, որի ստորին թևն ավարտվում է քառակուսի շրջանակով: Շրջանակը զարդարված է մուգ-բաց գույնի վեցաթև աստղաձև շարվածքով:

Պատերն ավարտվում են քիվերով: Երեք ճակատների առանցքներում, ճակտոնների ծայրերին զետեղված են գմբեթաձև քարե մանրակերտերը:

Գմբեթ. ունի 12 նիստանի թմբուկ, որի արևելյան երկու անկյուններում տումբաներ են, իսկ արևմտյան երկու տումբաները քանդել են նոր եկեղեցին կցելու ժամանակ: Թմբուկն ունի վերնամասում կամարաձև ավարտվող և դեպի ներս լայնացող առանցքային 4 լուսամուտ և աչքի է ընկնում հորիզոնական մուգ

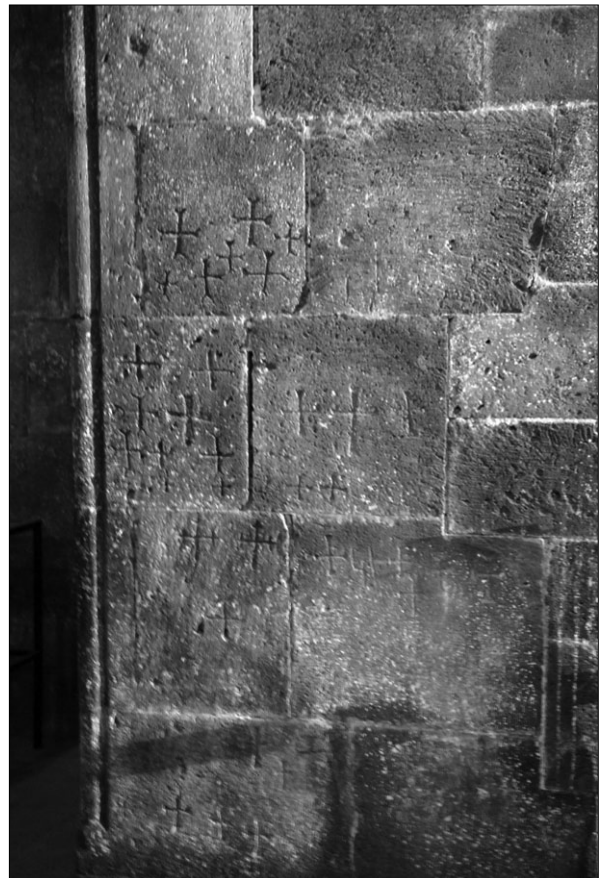
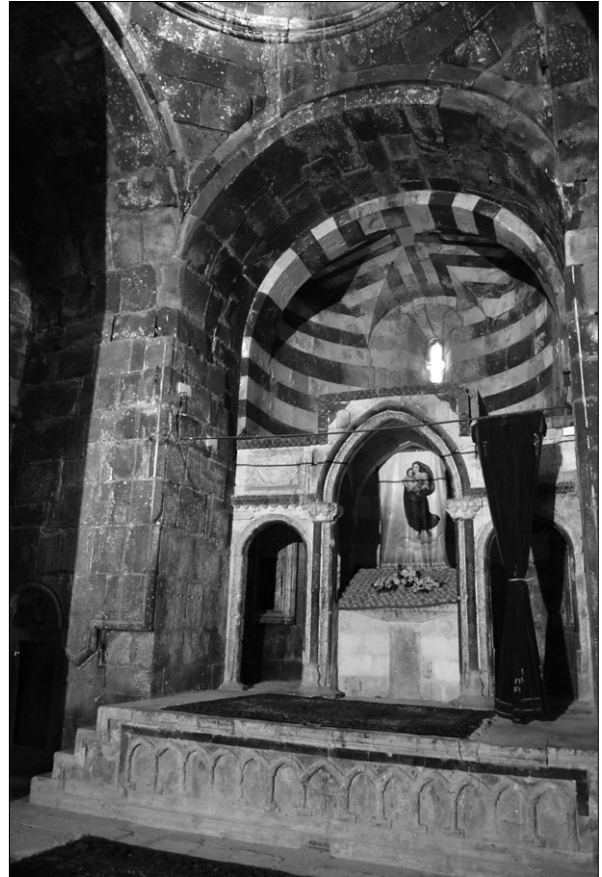
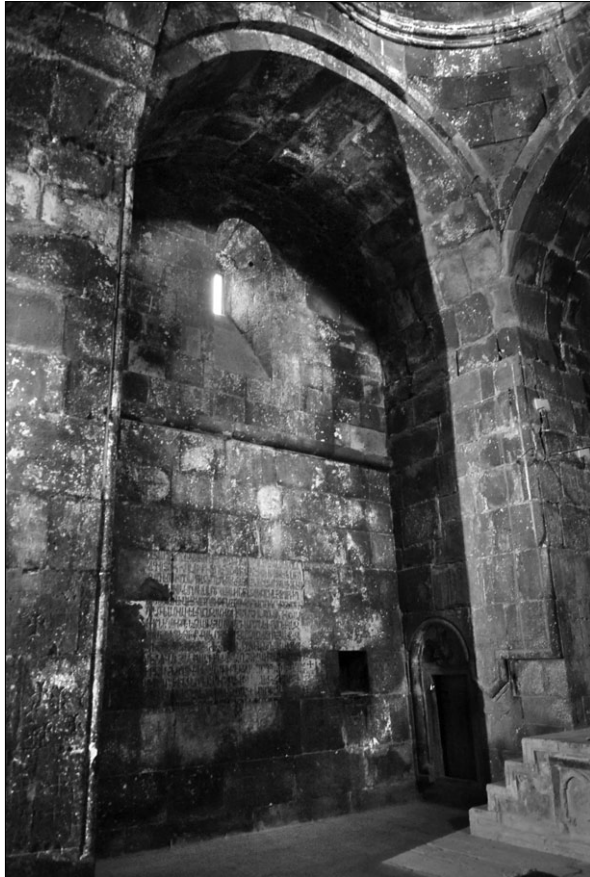

Թադեոս առաքյալի վանք, հատվածներ հին եկեղեցու ներքին ծավալներից

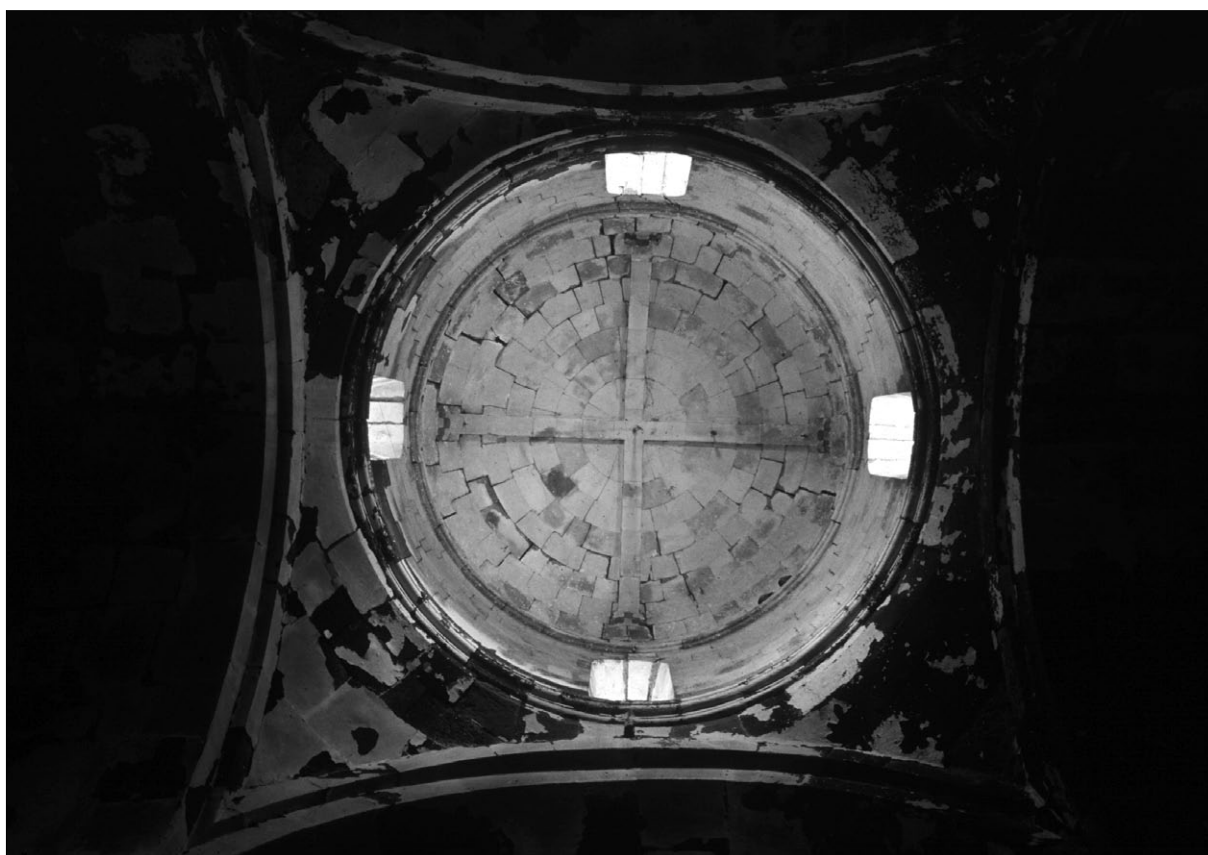

Թադեոս առաքյալի վանք. հին եկեղեցու բմբուկը ներքուստ

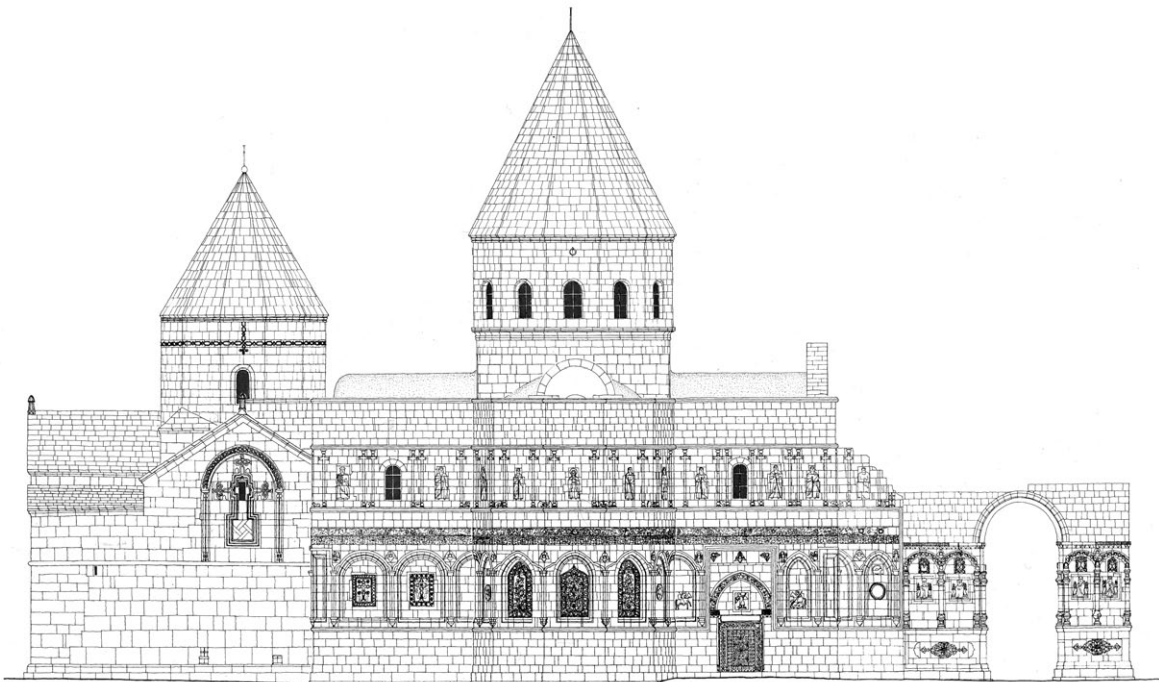
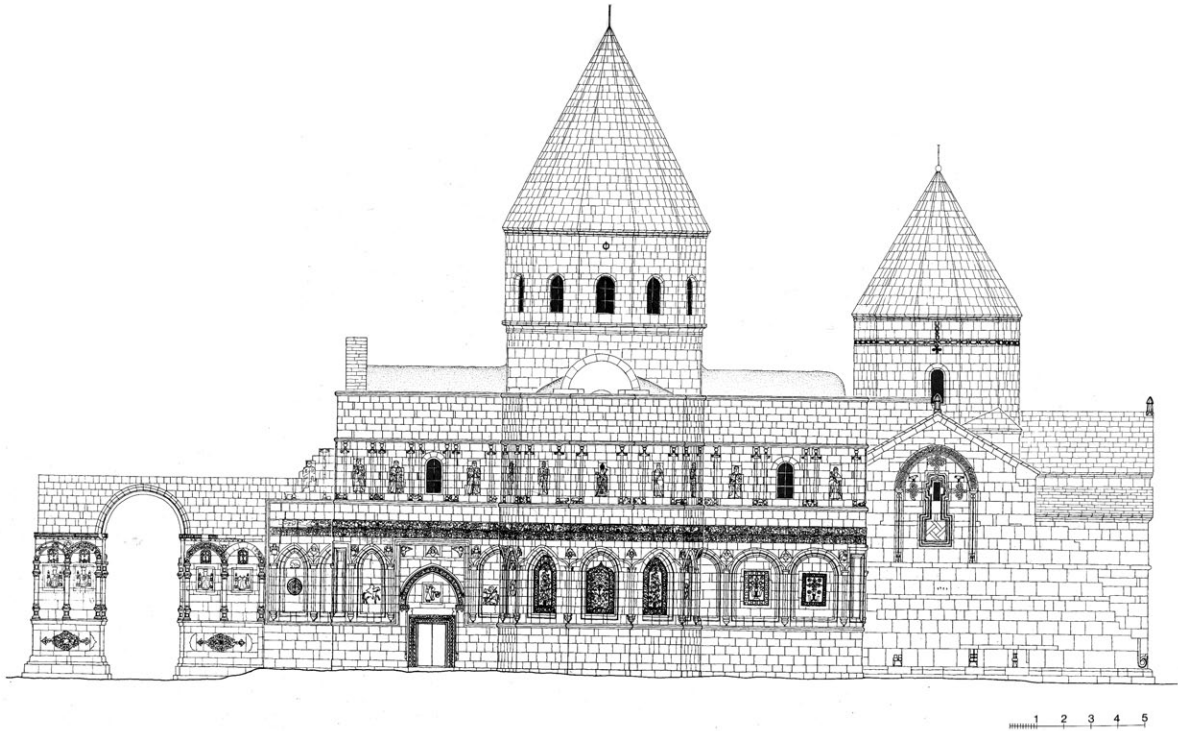

Թադեոս առաքյալի վանք. եկեղեցու, գավիթ-եկեղեցու և զանգակատան հարավային և հյուսիսային ճակատները (չափ.՝ ճարտ. դր. Արմեն Չախնազարյանի, 1968 թ.)

(բազալտ) և բաց (դեղնավուն ֆելզիտ) 6-ական շարքերով:

Ճերմակ կամ Նոր եկեղեցի. ուղղանկյուն, խաչաձև կենտրոնագմբեթ կառույց է, որն արևելքից կցվել է հին եկեղեցուն: Կառուցված է բաց, գրեթե սպիտակավուն քարով:

Եկեղեցու հատակագիծն անմիջապես աչքի է ընկնում Էջմիածնի Մայր տաճարի հետ ունեցած նմանությամբ, սակայն այն տարբերությամբ, որ Էջմիածնում արևելյան արսիղը խորանն է, իսկ այստեղ արսիղի փոխարեն հին և նոր եկեղեցիների միացման կամարն է: Էջմիածնի Մայր տաճարը

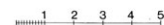
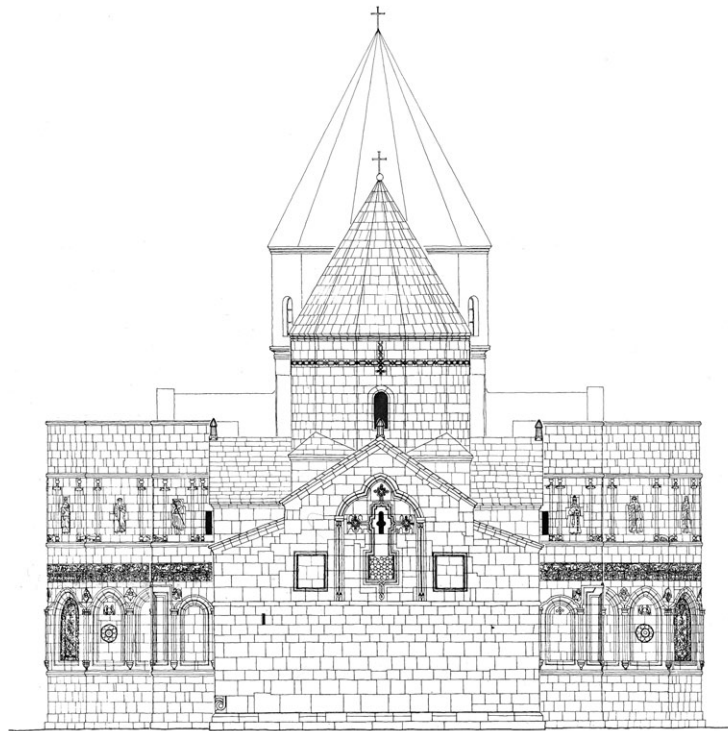
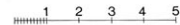
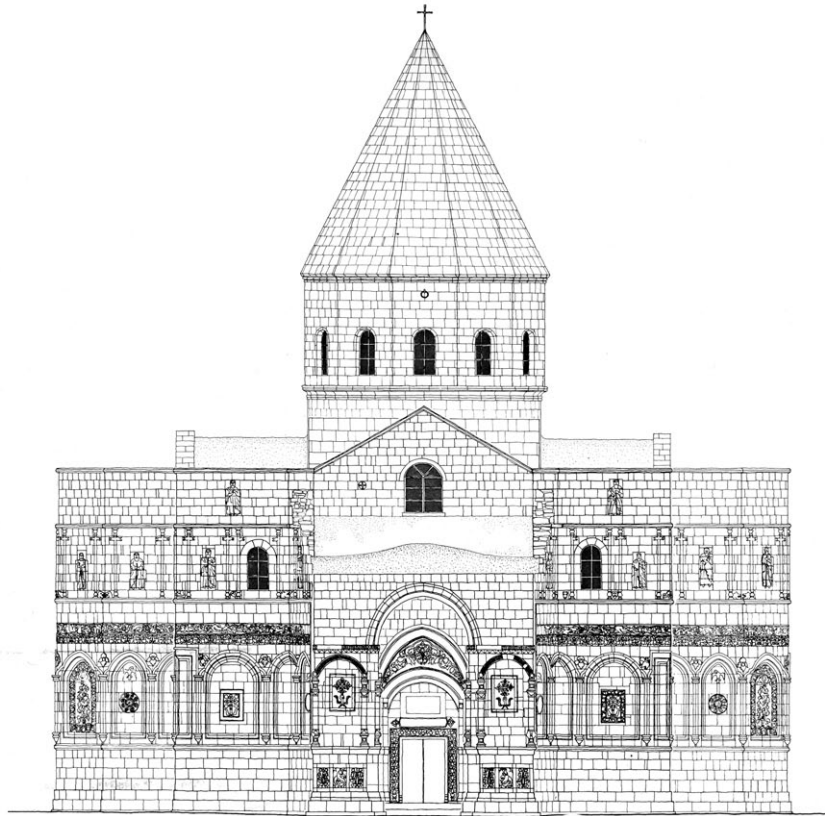

Թադեոս առաքյալի վանք. կենտրոնական կառույցների արևմտյան և արևելյան ճակատները (չափ.՝ ճարտ. դր. Արմեն Հախնազարյանի, 1968 թ.)

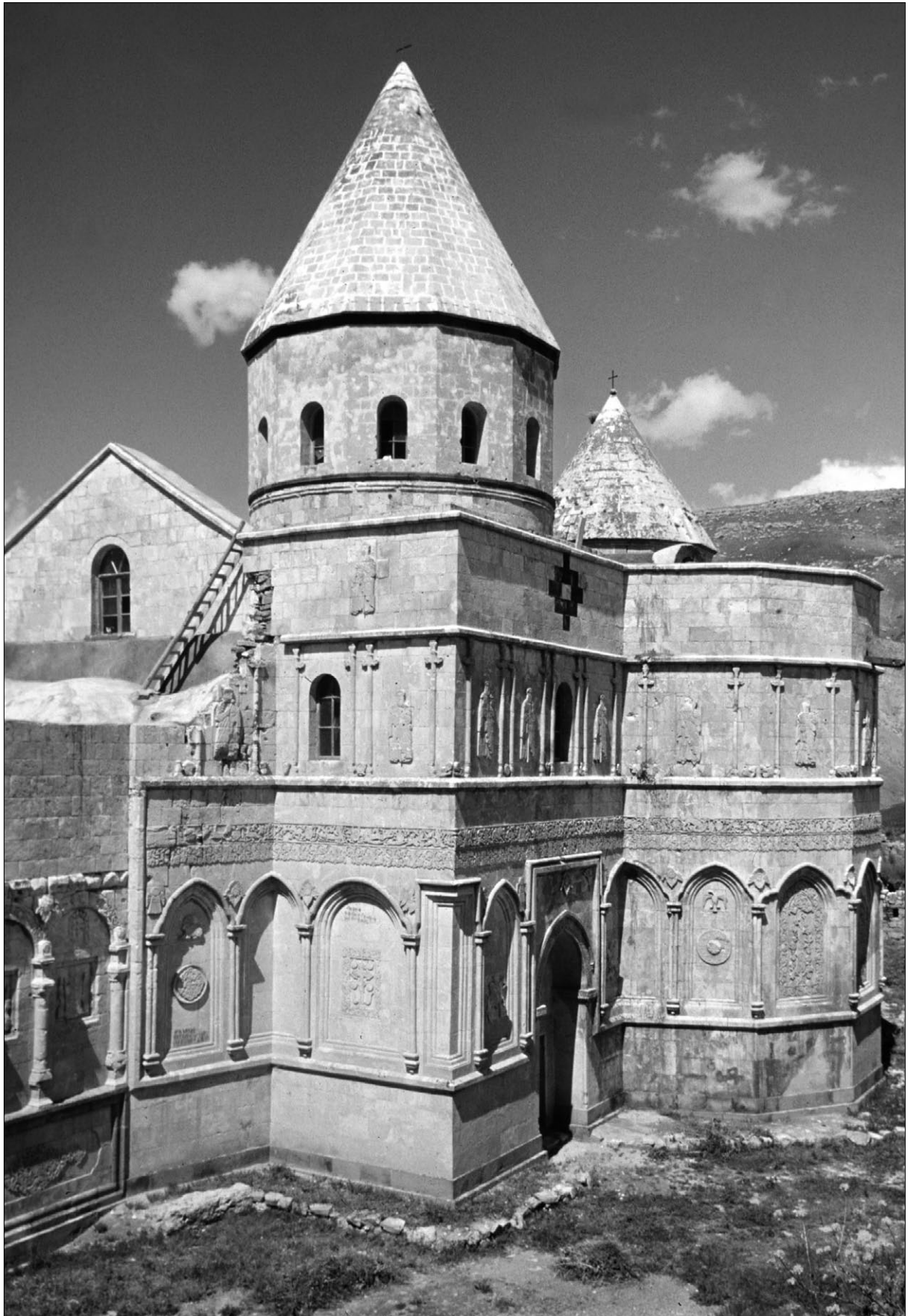

Թադեոս առաքյալի վանք. ճերմակ եկեղեցու տեսքը հարավ-արևմուտքից



Թադեոս առաքյալի վանք. հատված ճերմակ եկեղեցու հյուսիսարևմտյան կողմից

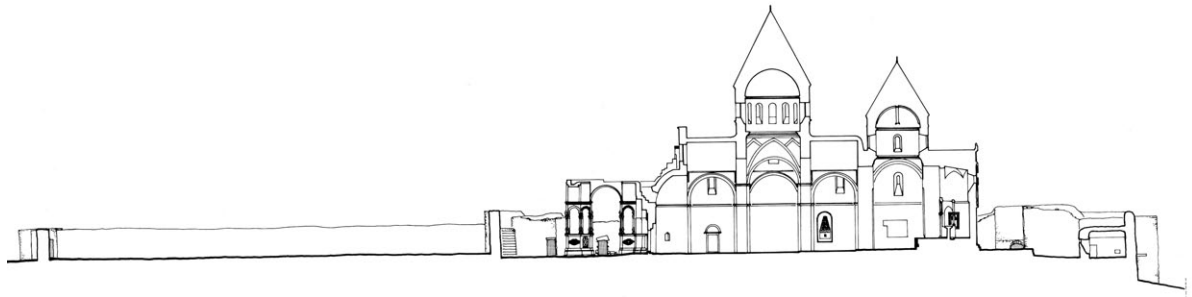

SCHNITT A-A

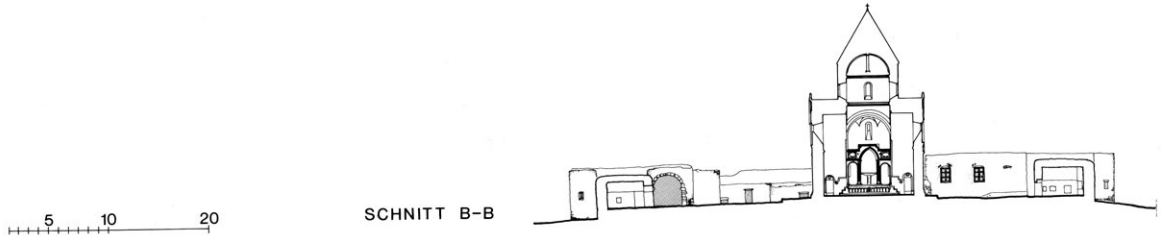

SCHNITT B-B



1 2 3 4 5

Թադեոս առաքյալի վանք. վանական համալիրի երկայնական կտրվածքը դեպի հյուսիս և արևելք, գլխավոր կառույցների կտրվածքը դեպի հյուսիս (չափ.՝ ճարտ. դր. Արմեն Հախնազարյանի, 1968 թ.)

հատակագծում գրեթե քառակուսի է՝ արտաքուստ շեշտված չորս արսիդներով, իսկ այստեղ ուղղանկյուն է՝ արևելք-արևմուտք ձգվածությամբ (եկեղեցու լայնությունն է 13,10 մ, երկարությունը՝ 17,10 մ, կենտրոնական նավի լայնությունը՝ 5,40 մ, մյուս երկուսինը՝ 4,38 մ, խաչաձև սյուների միջուկը՝ 1,05 մ, թևերի հատվածը՝ 0,20 մ, հյուսիսային ու հարավային արսիդների խորությունը՝ 4,72 մ, լայնությունը՝ 3,70 մ, դեպի հին եկեղեցու բացվածքը՝ 4,64 մ):

Երկուական որմնախորշեր կան երեք արսիդներում: Հարավային պատին՝ մկրտության ավազանի

դիմաց, կա ևս մի կիսակլոր կամարով որմնախորշ (գետնից բարձրությունը՝ 0,85 մ, երկարությունը՝ 0,75 մ, լայնությունը՝ 0,28 մ, բարձրությունը՝ 1,30 մ):

Մկրտության ավազանը գտնվում է հյուսիսային պատի արևելյան մասում՝ գետնից 0,90 մ բարձրության վրա (արտաքին չափերն են՝ 1,05 մ երկարություն, 0,55 մ լայնություն, 0,30 մ բարձրություն, ներքին չափերն են՝ 0,60 մ երկարություն, 0,30 մ լայնություն, 0,14 մ խորություն): Ավազանի խորշն ավարտվում է չորս շարք շքաքարե գոտիներով՝ մշակված սլացիկ կամարով: Ավազանին և խորշի

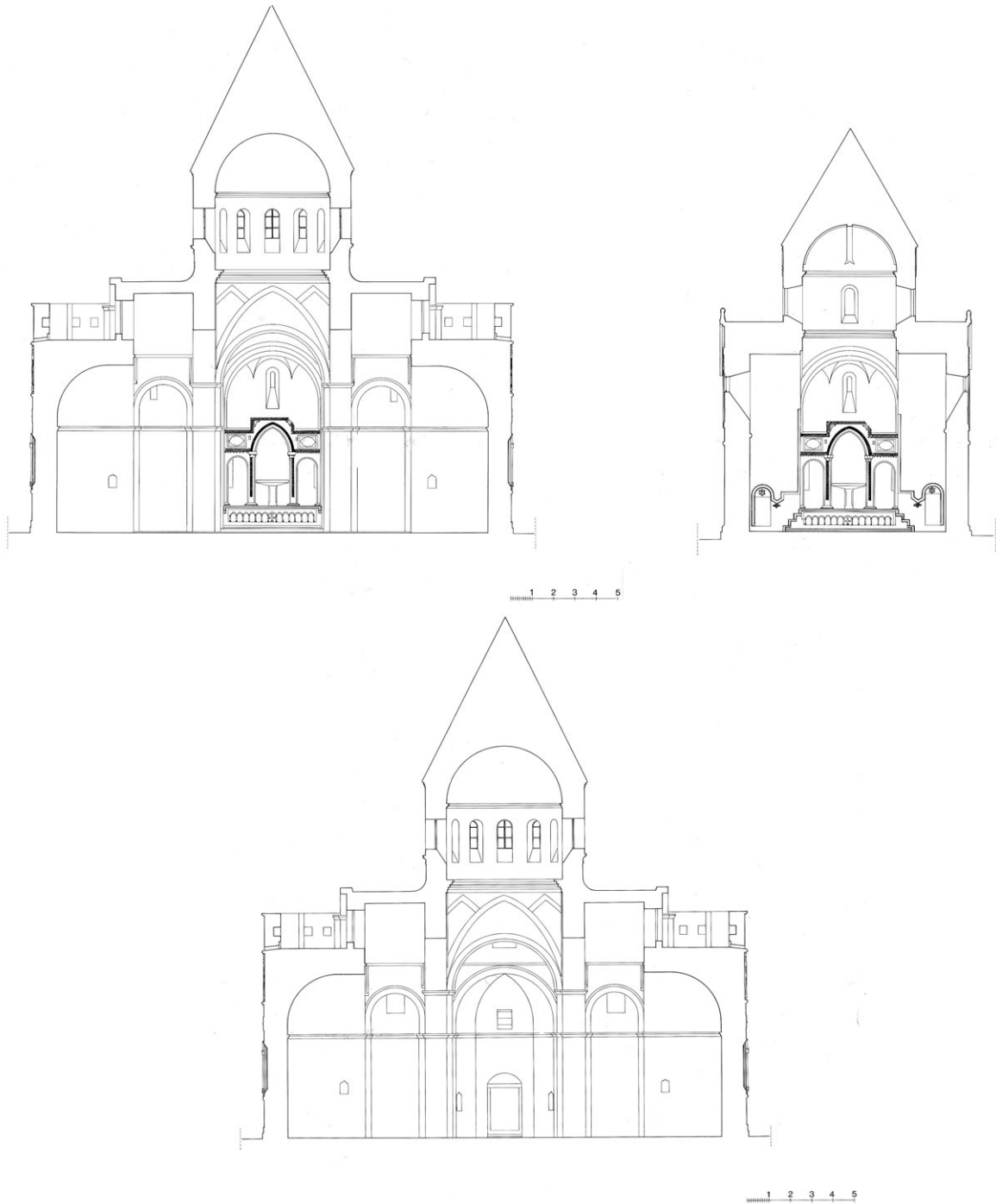

Թադեոս առաքյալի վանք. գավիթ-եկեղեցու և եկեղեցու կտրվածքները դեպի արևելք և դեպի արևմուտք (չափ.՝ ճարտ. դր. Արմեն Գախճազարյանի, 1968 թ.)

աջ կողմում երկու արձանագրություն կա (էջ 161, արձ. ԺԶ; էջ 162, արձ. ԻԱ):

Չորս սյուների արևելյան և արևմտյան ճակատներին՝ զետնից մոտ 2,50 մ բարձր, պահպանվել են շինարարական վիմագրեր: Արձանագրություններ կան հյուսիսարևմտյան որմնասյան ճակատին (տե՛ս սույն աշխ., էջ 160, արձ. Թ, ԺԴ; էջ 161, արձ. ԺԷ-ԺԹ):

Երեք ճակատներին երեքական մեծ և արևելքից՝ հին եկեղեցու կողքերին ևս երկու նեղ լուսամուտներ կան: Այդ լուսամուտներից երեքը

բացված են արսիդներից վեր՝ տանիքի մակարդակով, որոնցից արևմտյանը դրսից տեսանելի է, իսկ մյուս երկուսը տանիքի հենապատի հետևում են:

Եկեղեցու ներսի պատերն ու սյուներն առանց խարսխի բարձրանում են (4,75 մ) մինչև քիվ, որտեղից սկսվում են կամարները (նույն նիշի վրա է գտնվում հին եկեղեցու հյուսիսային ու հարավային ներքին պատերի կիսակլոր հորիզոնական գոտին):

Սյուների առաջին քիվից 0,80 մ ավելի բարձր երկրորդ քիվն է, որտեղից սկսվում են 9,25 մ բարձ-

րությանը կիսաշրջան կամարները: Նրանք, իրար միանալով, կազմում են գմբեթատակ քառակուսին: Կիսաշրջան կամարների վրա նստում են ավելի բարձր սլաքածև կամարները, որոնց անկյուններում առագաստներն են: Հնգաստիճան քիվից վեր բարձրանում է ներքուստ կլոր, արտաքուստ 12-նիստանի թմբուկն իր 12 լուսամուտներով: Թմբուկն ավարտվում է եռաստիճան քիվով սկավող գմբեթով, որը պսակված է սրածայր վեղարով:

Հատակ. 1950-ական թվականներին եկեղեցու հատակը ցեմենտապատվում է՝ ծածկելով սյունների կից եղած քարերի մեծ մասը: 1980-ական թվականներին հատակը պատվում է բաց մոխրագույն տրավերտին քարով³: Այս քայլը ոչ միայն անհրաժեշտ չէր, այլ նույնիսկ սխալ էր, քանի որ նոր քարաշարը ծածկեց նաև արձանագրություններից մի քանիսը:

Ճերմակ եկեղեցու արտաքին ճակատները. Նոր եկեղեցին բաց երանգի քարով առանձնանում է

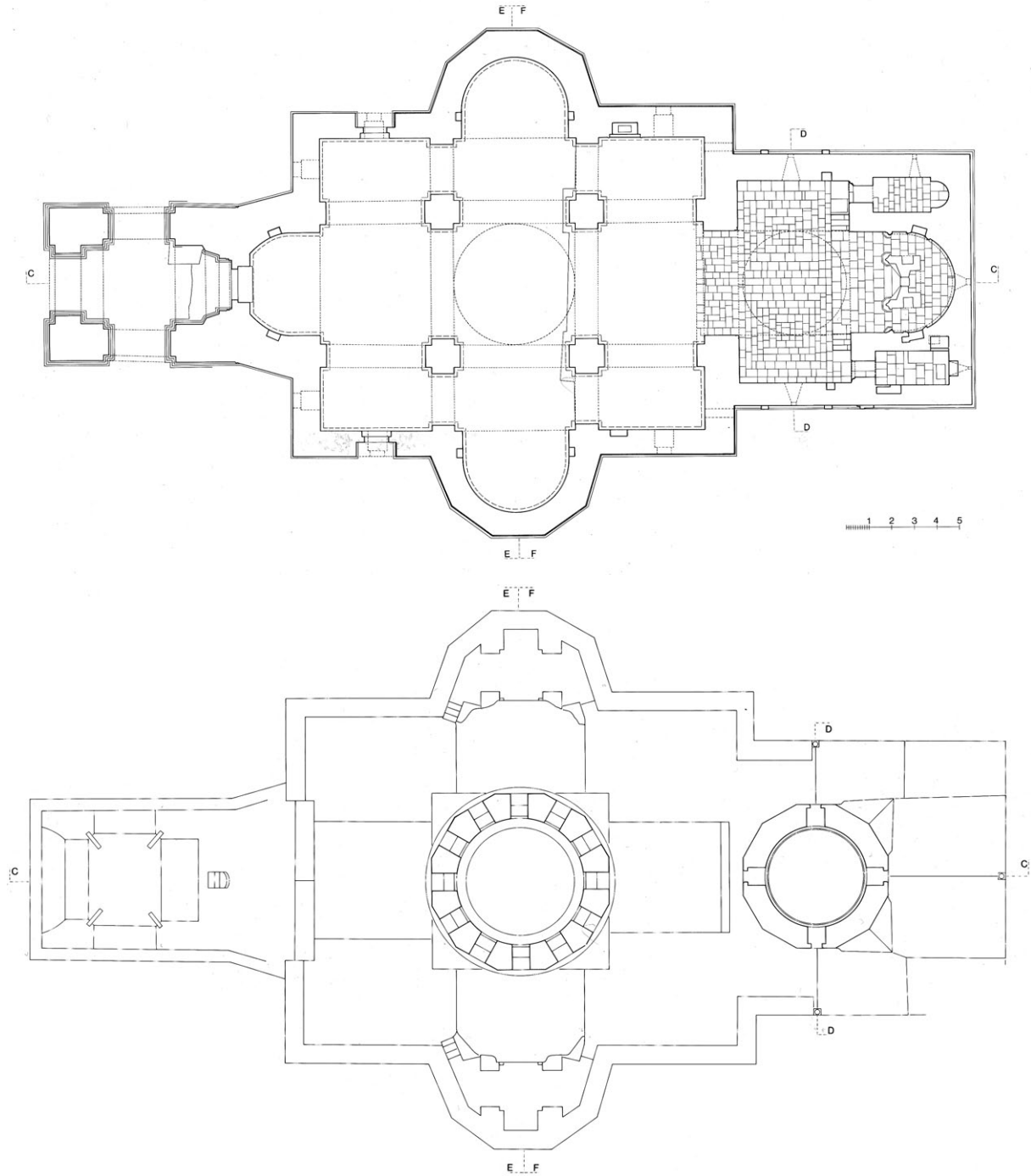

Թադեոս առաքյալի վանք. գավիթ-եկեղեցու և եկեղեցու կտրվածքները դեպի արևելք և դեպի արևմուտք (չափ.՝ ծարտ. դր. Արմեն Գախնազարյանի, 1968 թ.)



Թադեոս առաքյալի վանք. ճերմակ եկեղեցու արևելյան ճակատը հարավային անկյան մոտ

մուգ մոխրագույն քարով կառուցված հին եկեղեցուց: Նոր եկեղեցու արտաքին կառուցվածքը հուշում է կառույցի ներքին ծավալահատակագծային հորինվածքը, մինչդեռ հին եկեղեցու՝ ներսից խաչածև հորինվածքն արտաքինից ամփոփված է ուղղանկյան մեջ: Եկեղեցու ճակատներն ամբողջությամբ զարդարված են որմնաքանդակներով, իսկ հին եկեղեցու պատերի զարդաքանդակներն ավելի զուսպ են⁴:

Նոր եկեղեցու արտաքին ճակատները շրջանցող քիվերը պատերն ըստ բարձրության բաժանում են չորս հորիզոնական հատվածների, որոնք դասակարգված են ըստ իրենց բովանդակության:

Սուգ բազալտե եռաստիճան խարսխի վրա բարձրացող պատերի առաջին հատվածն անգարդ է: Որոշ քարերի փորագրված են միայն վարպետների անունների սկզբնատառերը՝ «Ա», «Բ», «Գ», «Դ»: Այս հատվածում են բացված եկեղեցու երեք մուտքերը:

Երկրորդ հատվածում պատը մշակված է որմնասյունակամարաշարով, որն ընդհատվում է մուտքերի վերևում: Ավելի վեր ճակատները մեջտեղում երիզում է երկշերտ հորիզոնական զարդագոտին:

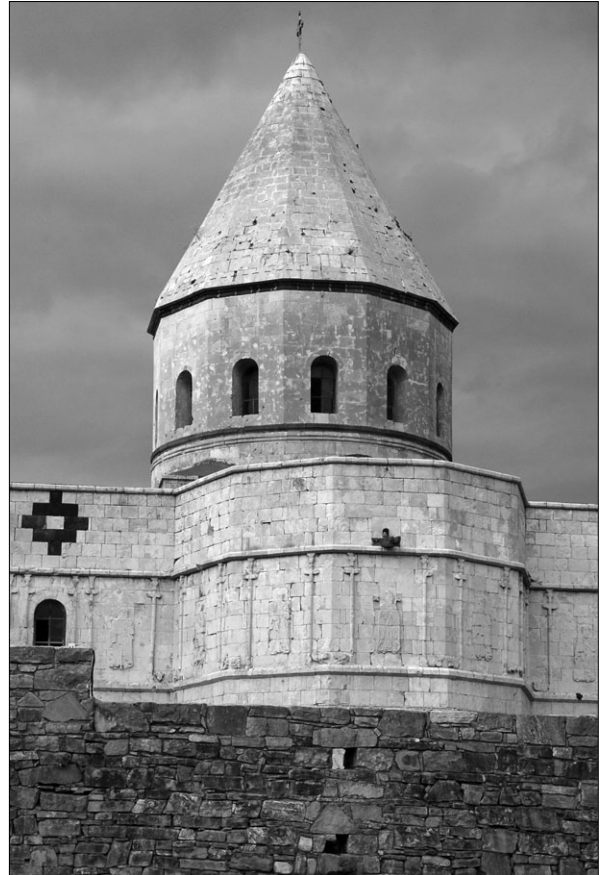

3 1969 թ. ամռանը Թեհրանի համալսարանի ճարտարապետության ֆակուլտետի ուսանողները, դասախոս պրն. Ֆալամբիի ղեկավարությամբ, «ուսումնասիրության» պատրվակով և «գյուտ անելու» տենչով, առանց համարակալելու քարուքանդ են անում եկեղեցու հասակի և խորանի քարերն ու մի քանի անմիտ փորփրումից հետո հեռանում: Բարեբախտաբար, 1968 թ. վանքում եղած ժամանակ չափագրել էի հատակի քարերը, այնպես որ ավերածությունից երկու տարի հետո Սադրեդին Շիրդել վարպետը մի կերպ կարողանում է եղած քարերով մասխլինի մնաց սալահատակել եկեղեցին...

4 Քանդակների վերաբերյալ ֆրանսիացի հետազոտողը նշել է, որ այսքան շքեղ հարդարանքը քիչ է ընդունված հայերի մեջ և շատ լավ արտացոլում է հիմնողի՝ Միսեոնի փառասիրությունն ու իշխանատենչությունը: Նա ծնունդով Վանա լճի ափերից էր և պետք է որ նախանձեր Աղթամարի Սուրբ Խաչ եկեղեցու շքեղությանը: Որոշ նշաններից (բուսազարդերով գոտին, ռազմիկ սրբերի պատկերները) կարելի է հասկանալ, որ նա ցանկացել է ընդօրինակել այն: Բացի իր երևելի ոգեշնչողից՝ Գագիկ թագավորից, նա օգտվում էր արվեստի բազմաթիվ մարդկանց օգնությունից, որտեղից էլ գալիս է գործի հավաքական, կոսմոպոլիտ ոճը, որտեղ միավորված են աշխարհիկ թեմաներ, գյուղական տեսարաններ կամ այնպիսիք, որոնք վերցված են իրանական և քրդական լեգենդներից, կրոնական թեմաներ ոչ միայն քրիստոնեական, ինչպես՝ մարգարեների, ռազմիկ սրբերի, Իսրայելի թագավորների պատկերները, այլ նույնիսկ մահմեդական, ինչպես՝ Ալ-Բուրակը՝ մարգարեի գրաստը: Դեկորատիվ քանդակները, ծաղիկները, կիպարիսները կամ իրանական ժողովրդական բանահյուսությունից վերցված տեսարանները լավ որակի գործեր են, և հավանական է, որ դրանց կատարողները իրանցիներ են եղել՝ կրթված գեղական փայլուն դպրոցում, որը ծաղկում էր Շիրազի շրջանում ԺԸ դ. վերջին: Ի հակադրություն սրանց՝ քրիստոնեական հարթաքանդակները բավականին միջակ են կատարված, և պատկերագրության մեջ արտացոլված է ենթակարգություն՝ արևմտյան ազդեցությամբ, սակայն այս վերջին կետը չի վերաբերում Թադեոս առաքյալի վանքի քանդակագործներին: Ի դեպ, ԺԷ և ԺԸ դդ. ամբողջ հայկական արվեստն էր ենթարկվում այդ ձևին (Thierry M., նշվ. աշխ., էջ 495):

Հատված ճեղմակ եկեղեցու հարավային կողմից և արևմտյան ճակատից բացված մուտքը

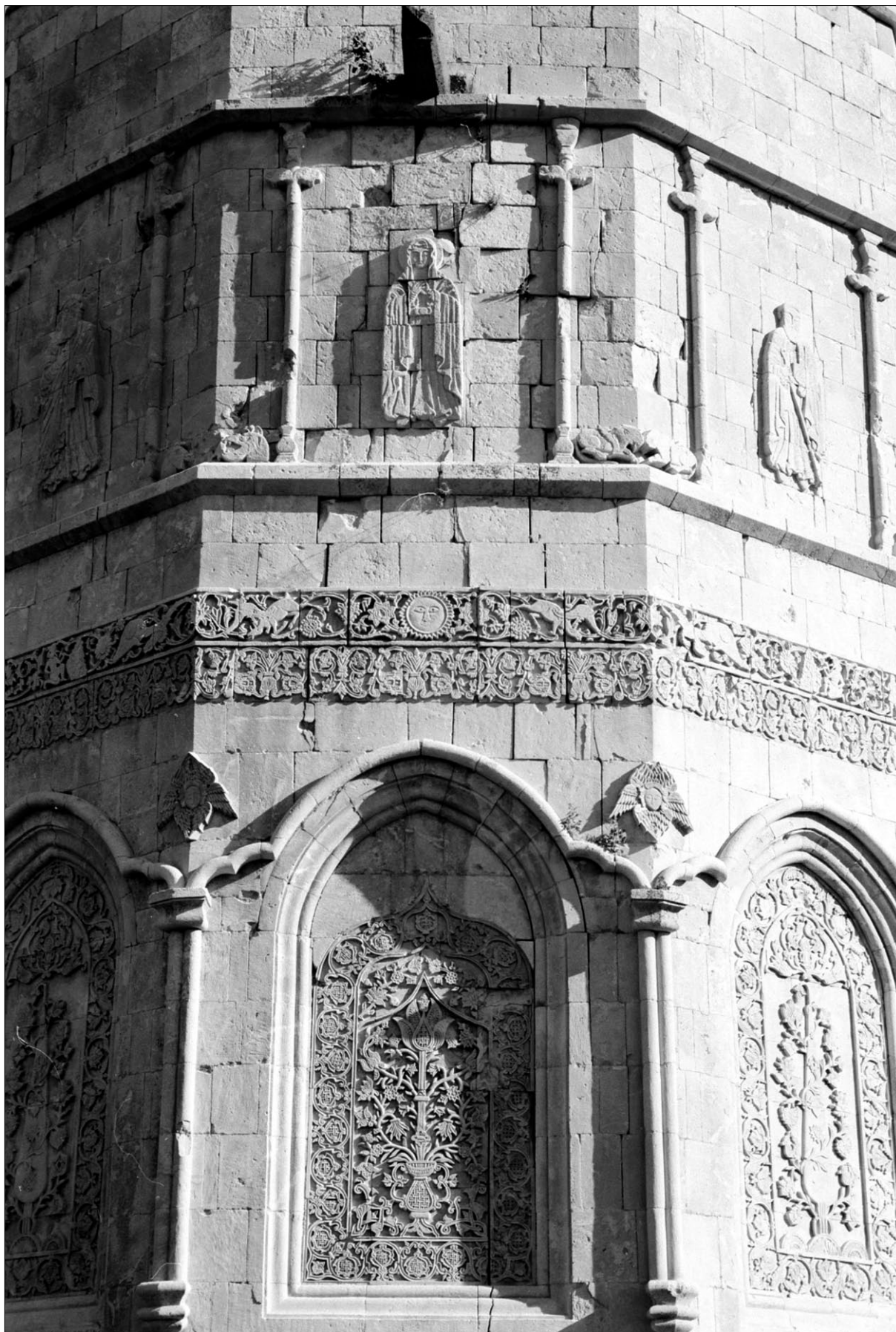

Ճերմակ եկեղեցու հարավային աբսիդն արտաքուստ



Դրվագներ ճեղմակ էկեղեցու արտաքին հարդարանքից

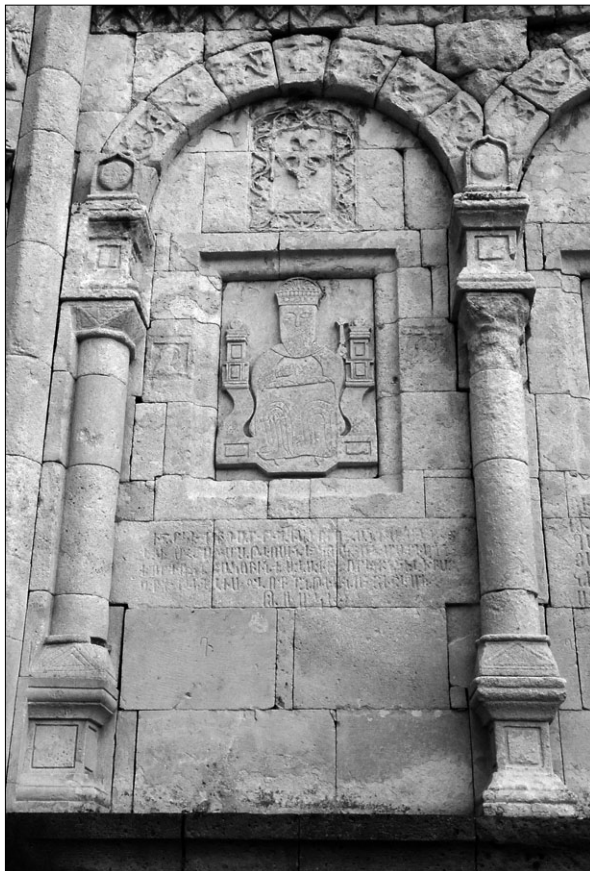

Դրվագներ ճերմակ էկեղեցու արտաքին հարդարանքից



Հարթաքանդակներ ճեղմակ եկեղեցու որմերին

Սյունական արաշարի զույգ սյուները հենվում են բարձակավոր (կոնսուլային) խարխիսների վրա, իսկ կամարների արանքում վեցթևյան սերովբեների քանդակներ են: Եկեղեցու չորս անկյուններում սյունաշարի բարձրությամբ ձգվում են ճակատները եզրերում ավարտվող առանձին սյուներ: Նրանց կից՝ վերևում, վեցթևյան սերովբեների փոխարեն

դեմքով դեպի ճակատների անկյունները նայող մեկական հրեշտակներ են, իսկ մուտքերի երկու կողմերում կանգնած են պահապան հրեշտակներ: Կամարաշարի մեջ ներգծված են կամարաձև շրջանակներով երիզված ոչ խորը խորշեր, որոնք մշակված են տարբեր քանդակներով: Հյուսիսային և հարավային արտաքուստ հնգանիստ արսիղների



Չարթաքանդակներ ճեղմակ եկեղեցու որմերին

կենտրոնական նիստում՝ խորշի մեջ, քանդակված է ծաղկամանից սկիզբ առնող և սիմետրիկ ճյուղավորվող ծաղիկ-տերևներով զարդարված ծառ, որն ավարտվում է քառաթերթ մայր ծաղիկով: Այն ամփոփված է սրածայր կամարով ավարտվող, բուսազարդերով մշակված շրջանակով: Իսկ կից երկու նիստերում քանդակված է բույսով փաթաթված

սլացիկ ծառ՝ առնված սլաքածն բուսազարդ շրջանակի մեջ: Այս երեք քանդակները, որոնք խորհրդանշում են կենաց ծառը, հայ ճարտարապետության մեջ զարգացում ապրելով, հասել են ԺԹ դարաշեմին և Իրանի դաջար մշակույթի ազդեցությամբ այս ձևն ու դրսևորումը ստացել: Աբսիդի արևմտյան նիստի խորշի կենտրոնում վարդյակ է,



Պատկերաքանդակներ Գորիզոս եկեղեցու որմերի արտաքին հարդարանքում

որից վեր երկգլխանի արծվի քանդակն է, իսկ արևելյան նիստում արծվի փոխարեն հովազի և ձիու բարձրաքանդակներն են: Արևմտյան աբսիդի եզրային նիստերում՝ վարդյակից վեր, մեջքից ծագող արեգակով նստած առյուծն է՝ «Շիրոխորշիդը», որը դարեր շարունակ եղել է Իրանի պետական խորհրդանիշը:

Եկեղեցու հյուսիսարևելյան և հարավարևելյան ճակատների խորշերում ագուցված է երկու խաչքար, որոնցից մեկը ներկայված է երկրաչափական, մյուսը՝ բուսական զարդագոտիով: Երկուսն էլ մշակված են կենաց ծառից սկիզբ առնող խաչերով: Խաչերից մեկի չորս անկյուններում վարդյակներ են, իսկ մյուսում՝ չորս ավետարանիչների քանդակներ: Խաչքարերից ցած փորագրված են արձանագրություններ: Այսպիսի մեկական խաչքարեր կան արևմտյան ճակատի եզրային խորշերում:

Հարավային և հյուսիսային մուտքերի խորշերի մեջ մի կողմում հեծյալ Սբ. Սարգիսն է՝ ձիու գավակին նստած իր որդու՝ Մարտիրոսի հետ, իսկ մյուս կողմում վիշապին նիզակահարող հեծյալ Սբ. Գևորգն է: Այս քանդակներից ցած կան արձանագրություններ:

Կամարաշարի վերևում զարդագոտու ներքևի շերտը մշակված է բուսազարդերով, իսկ վերևինը՝ բուսազարդերով միացված աստվածաշնչյան և աշխարհիկ պատկերաքանդակներով: Այդ շերտում հյուսիսային և հարավային աբսիդների կենտրոնում մարդ-արարչի դեմքով արևն է քանդակված, որը նախաքրիստոնեական շրջանից փոխանցված ու դարեր պահպանված կյանքի խորհրդանիշն է եղել: Արևին հաջորդում են հետևյալ տեսարանները՝

վիշապի հեքիաթային կերպարանքներով կենդանին՝ բերանի մեջ եղջերու, մի մեծ քարի առջև մուրճը ձեռքին ծնկաչոք մարդ, մի զինվոր, որ մի ձեռքով նիզակը, մյուս ձեռքով թամբած ձիու սանձն է բռնել, մի սիրամարգ, իսկ մյուս կողմում հովազն է՝ որսը հոշոտելիս, մի մարդ՝ ձեռքը մեկնած գահին քազմած իշխանավորին:

Աբսիդից հարավ և հյուսիս ընկած զարդագոտիներում պատկերված են՝ գետնին նստած ուղտ, գրկախառնված երկու մերկ անձնավորությունների քանդակներ (որոնք հավանաբար Ադամի ու Եվայի պատկերներն են), հրացանը երկու եղջերուներին ուղղած որսորդ, եկեղեցի, կով ու հորթ, առասպելական թևավոր առյուծ, որին եկեղեցու անկյունադարձին հաջորդում են երկու սրամարտող զինվորներ (կեռ թուրն ու կլոր վահանը ենթադրել են տալիս, որ այստեղ ներկայացված է պարսիկ առասպելաբանության հեղինակ Ֆիրդուսու «Շահնամե»-ի երկու հերոսների՝ Ռուստամի և Ջոհրաբի մենամարտի դրվագը):

Եկեղեցու արևելյան պատին քանդակված են երկու խոյեր, իսկ արևմտյան պատին՝ աստվածաշնչյան Հովհաննիս կուլ տվող կետ-ձուկ:

Զարդագոտին շարունակվում է դեպի արևմուտք, ուր պատկերված են ետևի ոտքերին կանգնած արջ ու նրա առջև ընկած մարդ, ապա ալիքների վրա տատանվող առագաստանավ: Եկեղեցու այս հատվածում քանդակները մասամբ հողմահարված ու վնասված են, որի հետևանքով որոշ պատկերներ անհասկանալի են դարձել:

Հորիզոնական զարդագոտուց վեր՝ երրորդ հատվածում, հին եկեղեցուց մինչ զանգակատուն

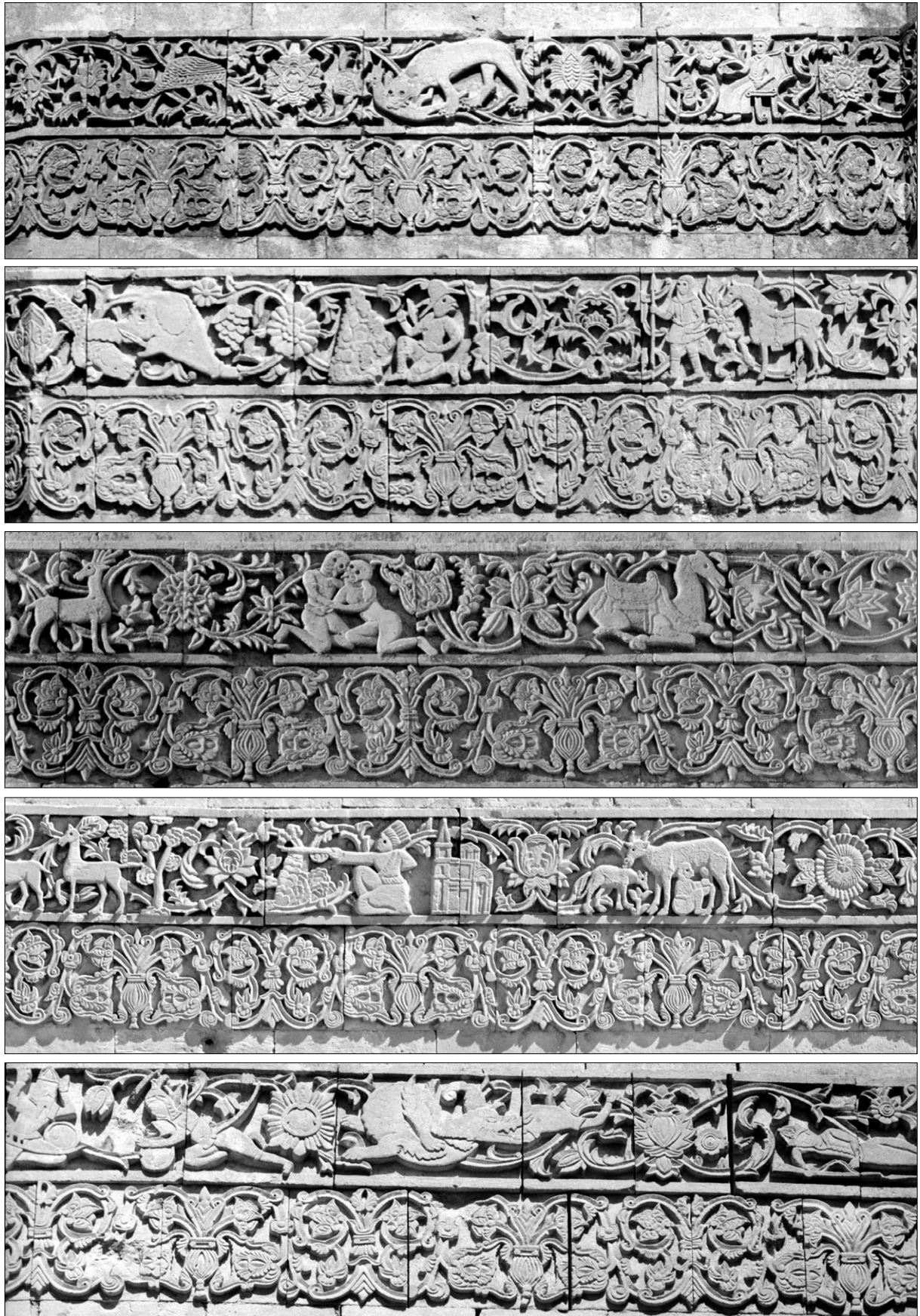

Դրվագներ ճերմակ եկեղեցու հարթաքանդակ գոտիներից

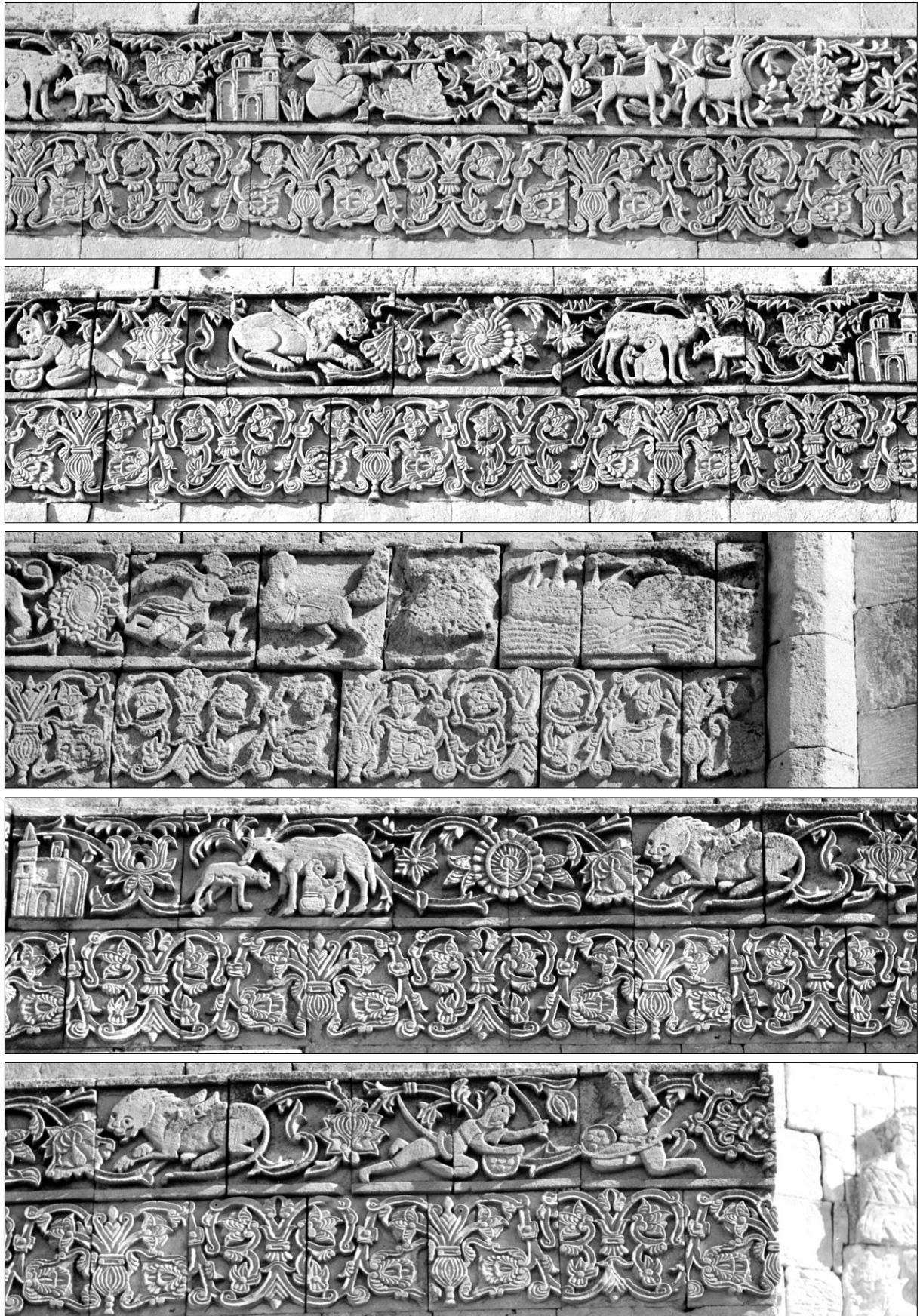

Դրվագներ ճեղմակ եկեղեցու հարթաքանդակ գոտիներից

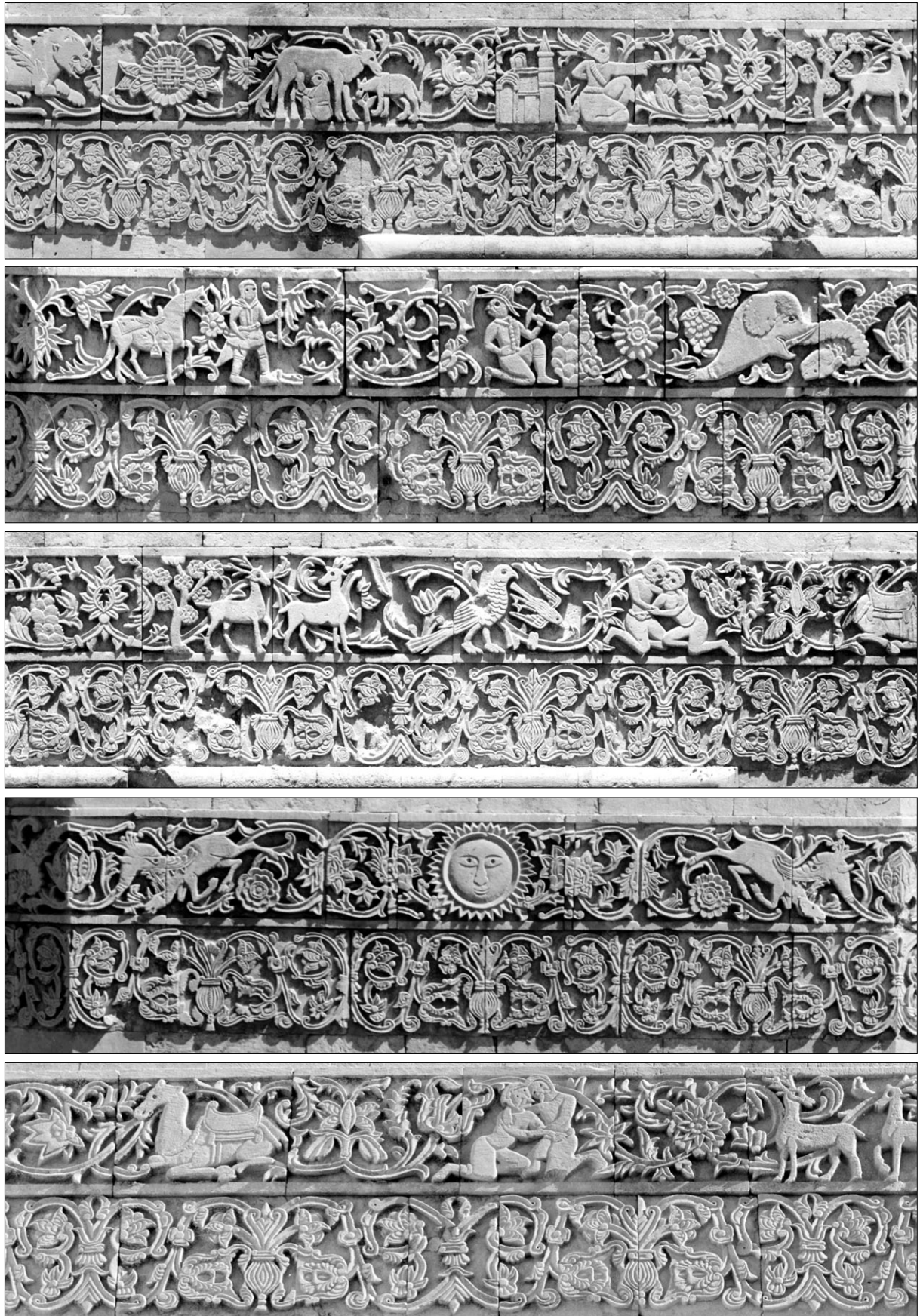

Դրվագներ ճերմակ եկեղեցու հարթաքանդակ գոտիներից



Ճերմակ եկեղեցու հարավային և հյուսիսային մուտքերը

սյունաշարը պատը բաժանում է 16 մասի, որից 13-ում սրբերի քանդակներն են, իսկ 3-ում՝ լուսամուտները: Չարդասյունների խոյակներից ներքև քանդակված են աջ ու ձախ թեքված կեռ կտուցներով արծվի գլուխներ, իսկ ներքևում՝ սյունների միջև, մարդու կամ կենդանիների քանդակներ են:

Հյուսիսային ճակատի արևելյան առաջին քանդակը Դավիթ թագավորինն է՝ թագը գլխին և քնարը ձեռքին: Եկեղեցու հարավային արսիդի կենտրոնում Գրիգոր Լուսավորչի քանդակն է, իսկ հյուսիսայինում՝ Մարիամ Աստվածածինը: Արևելյան ճակատի հյուսիսում եկեղեցու շինարար Չաքարիա Ծործորեցու պատկերն է՝ կառույցի մանրակերտը ձեռքին, իսկ հարավում՝ Հիսուս Քրիստոսի պատկերը՝ ոտքերն օդում, գառնուկը գրկին և դռշը ձեռքին: Եղած 28 քանդակներից միայն Հիսուս Քրիստոսն ու Մարիամ Աստվածածինն են լուսապակով ներկայացված: Մյուս քանդակները հավանաբար Հին Կտակարանի մարգարեներն ու Նոր Կտակարանի առաքյալներն են:

Չորրորդ և վերջին գոտին ավարտվում է պատի քիվով: Առաջին գոտու նման այն ևս հարդարանք չունի, բացառությամբ եկեղեցու արևմուտքում՝ երկու սրբերի քանդակների և հարավում ու հյուսիսում՝ երկու տեղ մուգ-բաց քարերի համադրությամբ խաչածև գարդերի:

Մուտքեր. ունի երեք մուտք: Գլխավոր մուտքը արևմուտքից է, իսկ մյուս երկուսը բացված են հյուսիսից և հարավից: Բոլոր մուտքերն էլ երիզվում են բուսազարդ շրջանակով:

Գլխավոր մուտք. շեշտված է բուսական զարդերով հարդարված կիսաշրջան և սլաքածև կամարներով, որոնց միջև նույնպես բուսազարդեր են: Մուտքի բարավորին կա երկու արձանագրություն (*տե՛ս սույն աշխ., էջ 168, արձ. ԿԶ; էջ 169, արձ. ԿԹ*): Կիսաշրջան կամարի հիմքում լուսնի և արևի պատկերաքանդակներն են:

Հարավային մուտք. բացված է բուսազարդ կամարով պսակված խորշի մեջ: Կամարը վերևից ուղղանկյուն շրջանակի մեջ է առնված, որի վերին անկյուններում երկթևանի, կենտրոնում՝ վեցթևյան հրեշտակներ են: Մուտքի բարավորին կա արձանագրություն (*տե՛ս սույն աշխ., էջ 167, արձ. ԾԵ*), որից վեր հրեշտակի քանդակն է՝ ձախ ձեռքին կշեռք բռնած: Կշեռքի նժարներից մեկում քանդակված են երկու անձանց գլուխներ:

Հյուսիսային մուտք. ընդհանուր առմամբ նման է հարավային մուտքին, միայն այն տարբերությամբ, որ բարավորին քանդակված է գետնին ընկած սատանայի գլխին նիզակն ուղղած Գաբրիել հրեշտակապետը:

Տանիք. շուրջ երկու դար եկեղեցու տանիքը մնացել է անավարտ (տանիքում թաղերը պետք է երկթեք ծածկ ունենային), և ժամանակավոր լուծումները չեն կարողացել ապահովել ջրահեռացումը. տանիքից պատերի մեջ ներծծվող ջուրը վտանգում է շենքի կայունությունը:

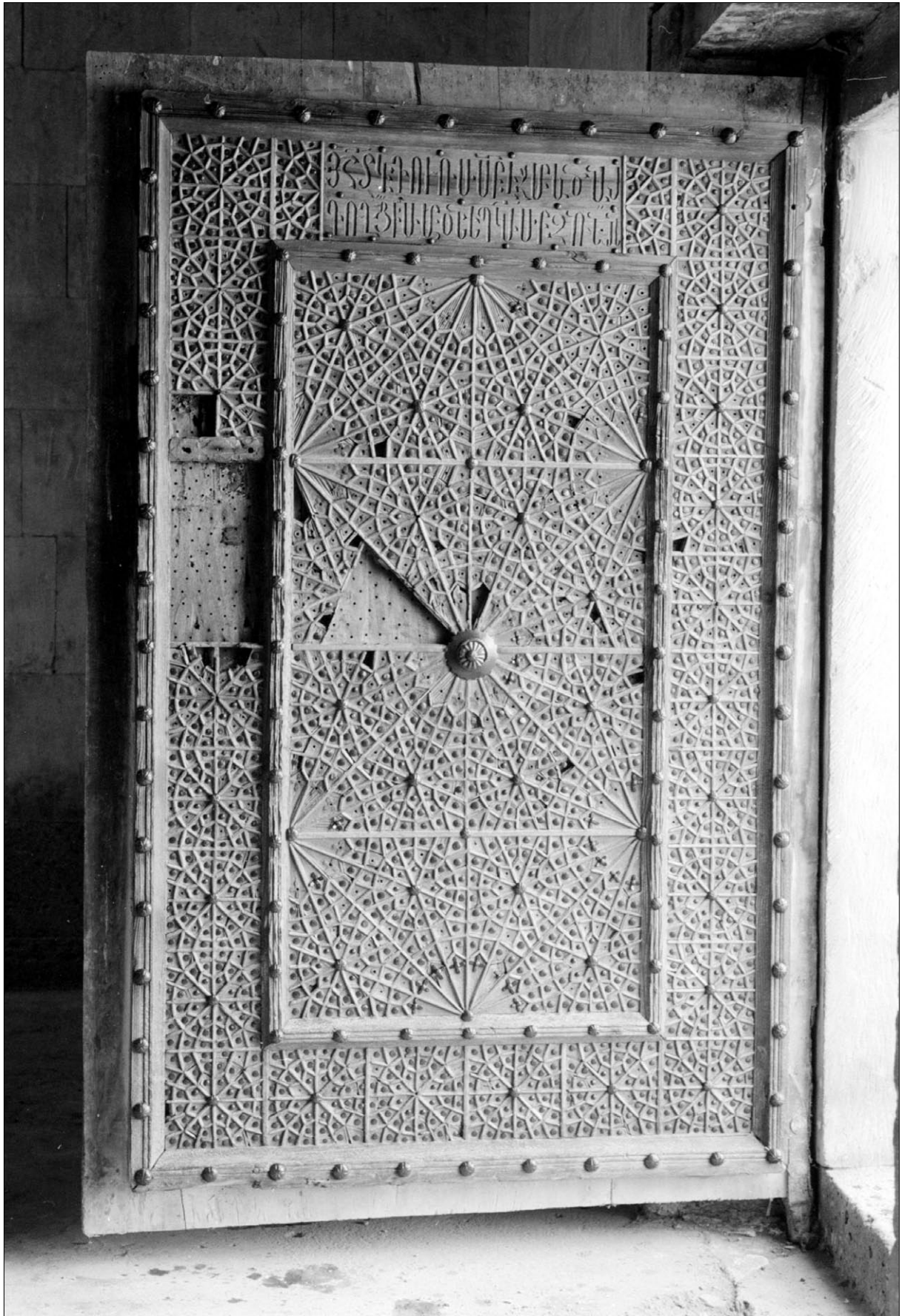

Ճերմակ եկեղեցու հարավային ճակատից բացված մուտքի դուռը

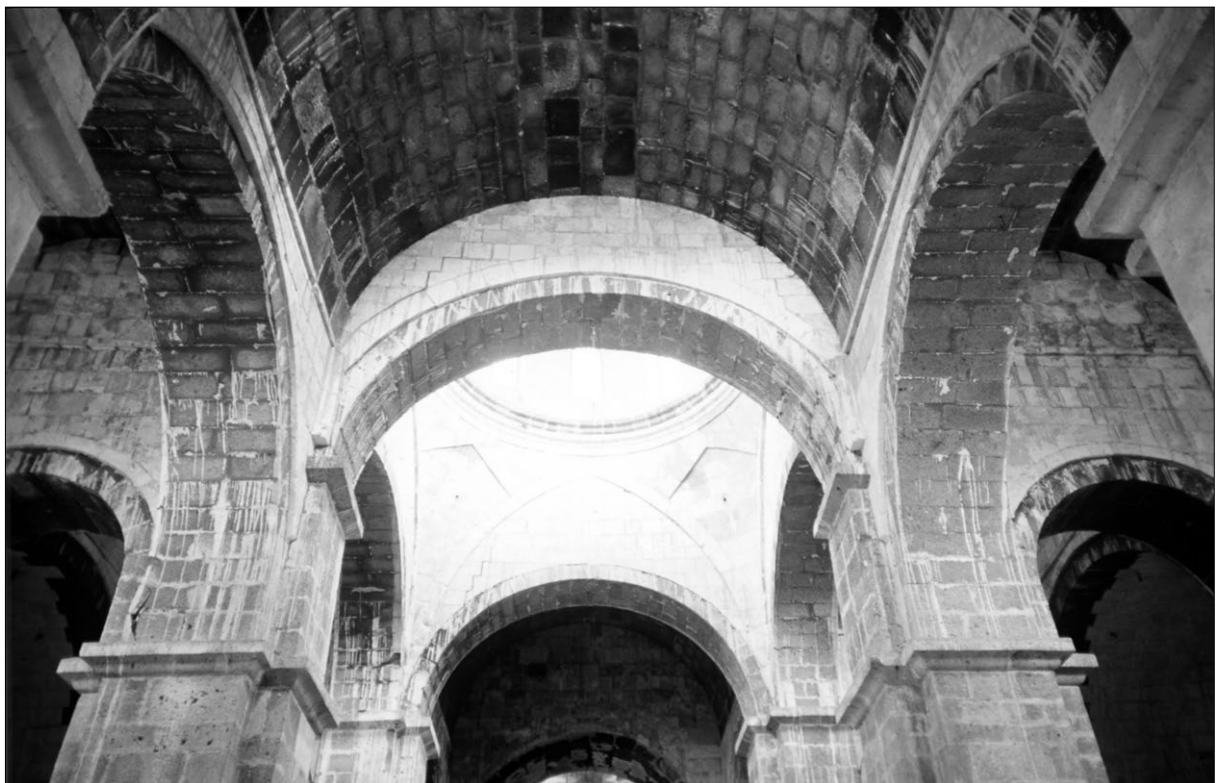

Հատվածներ ճերմակ եկեղեցու մերթին ծավալներից

Գմբեթ. եկեղեցու չորս սյուներին նստած առագաստները դրսից ստեղծում են բարձր քառանկյունիներ (տումբաներ), որոնք նույնպես ծածկ չունեն: Դրանց վրա բարձրանում է 12-նիստանի թմբուկը, որն ունի 12 լուսամուտներ:

Թմբուկի արևելյան և արևմտյան պատերին, լուսամուտից վեր գտնվող ելուստից կախված է քարե օղակ (շինանյութ վեր բարձրացնելու այս քանդակը հավանաբար ավելի շուտ վարպետի թողած հիշատակն է, քան ունեցել է գործնական նշանակություն):

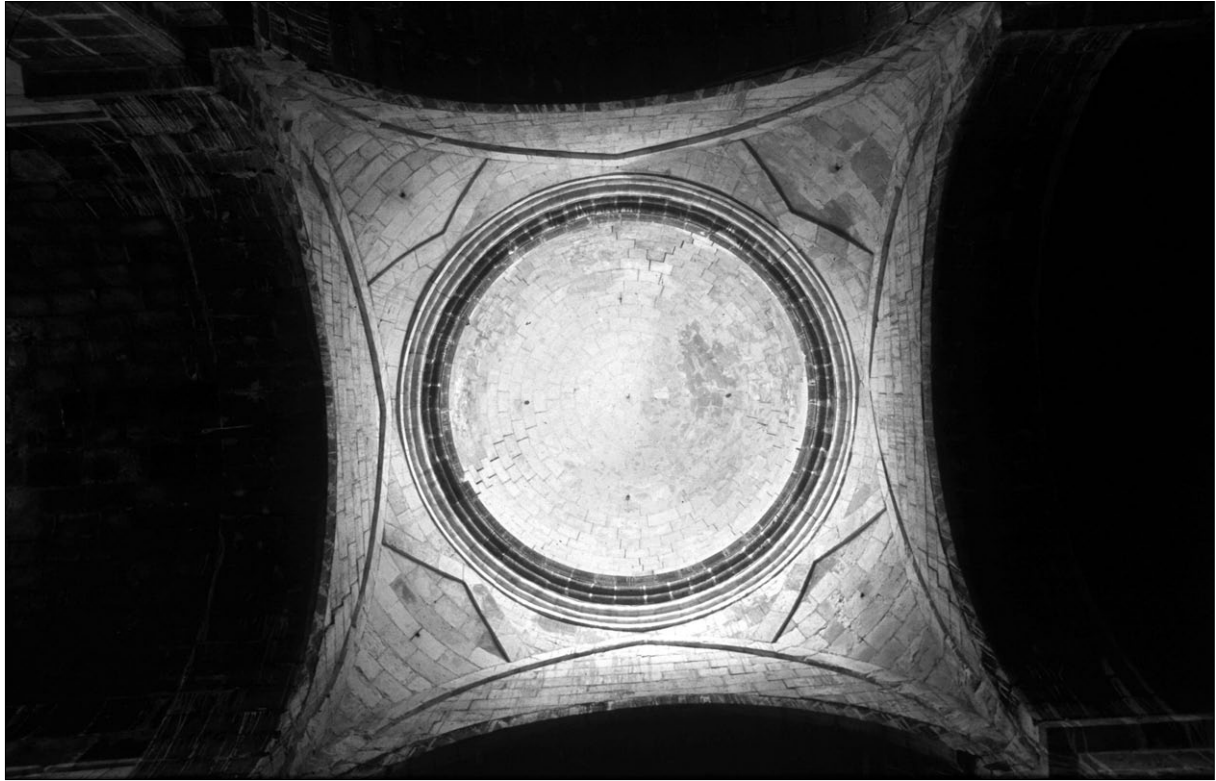

Ճերմակ եկեղեցու թմբուկը ներքուստ, առագաստը և հատված եկեղեցու վեղարի ծածկասալերից

Չանգակատուն. եկեղեցու արևմտյան արսիդին կից է ճերմակ կրաքարից կառուցված չորս սյունանի անավարտ զանգակատունը, որի արևելյան երկու սյուները կից են արսիդին: Սյուները դրսից և ներսից զարդարված են քանդակագարդ սյունակամարաշարով:

Սյունակամարաշարից ներքև՝ հյուսիսային ու հարավային ճակատներում, ընդարձակ բուսաքանդակներ են, որոնց մնամորինակները՝ իրենց կից կենաց ծառի քանդակով, ներքին պատերին էլ կան: Արևմտյան ճակատում՝ սյունակամարաշարից ներքև, երեք քանդակներ են՝ կենտրոնում՝ թագը գլխին, սրով մարտնչող իշխանավորը, որին կուլ է տալիս վիշապը: Կողքերին՝ շրջանակներում, կենաց ծառի քանդակներն են:

Եկեղեցու գլխավոր մուտքը պաշտպանող չորս առյուծները բարձրաքանդակված են զանգակա-

տան սյուների ներսի արևելյան և արևմտյան ճակատներում:

Սյունակամարաշարի մեջ՝ հարավային և հյուսիսային ճակատներում, քանդակված են գահին բազմած թագադիր իշխանավորներ, միայն այն տարբերությամբ, որ հյուսիսային ճակատում գահակալներից երկուսը հոգևորականի վեղար ունեն: Այս քանդակներից վեր՝ կամարների տակ, ագուցված են խաչքարեր: Երկու ճակատներում էլ կան արձանագրության հետքեր, որոնք անընթեռնելի են դարձել:

Սյուների արևմտյան ճակատին՝ կամարների մեջ, մեկական խաչքարեր են:

Չանգ. հին լուսանկարներում երևում է 1886 թ. Ռուսաստանի Վլատկայի նահանգում ձուլված եկեղեցու մեծ զանգը (*տե՛ս սույն աշխ., էջ 108, արձ. ԽԳ*), որն անհետացել է 1970 թ. ամռանը⁵:

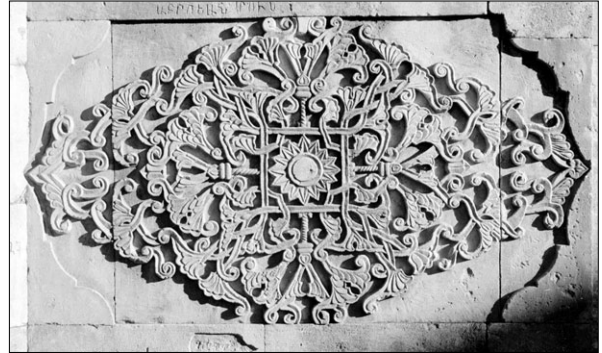

Ջանգակատուն. տեսքն արևմուտքից, հարթաքանդակներ և զանգը

Եկեղեցական բակ. Եկեղեցին գտնվում է ուղղանկյուն բակի կենտրոնում, որի շուրջ պարսպի երկայնքով ձգվում է իրար կից սենյակների շարքը: Հյուսիսային պարսպի արևմտյան եզրին՝ ուղղանկյուն խցին կից, դեպի արևելք կառուցված է իրար մեջ բացվող երեքական խցերի չորս խումբ: Առաջին խմբի խցերն ավելի մեծ են, քան մյուս երեք խմբերինը, որոնք թաղակապ են, իսկ նրանց մուտքերը, ի տարբերություն առաջինի, կամարակապ են: Խցերն ունեն փոքրիկ ուղղանկյուն լուսամուտներ:

5 Օգտվելով վանքի մենավոր դիրքից՝ 1970 թ. անհայտ չարագործները տանում են եկեղեցու երկու զանգերից մեկը. վերջինս թեև չունի գեղարվեստական որևէ արժեք, սակայն ուշագրավ էր որպես վանքի պատմության մի պատահիկ: Գողության փաստի մասին ահագանգում են և՛ իրանական թերթերը, և՛ հայկական «Ալիք» օրաթերթը (ԳԱՀՊ, հ. Բ, էջ 205):



Զանգակատուն. տեսքը հարավից և առյուծների բարձրաքանդակներ

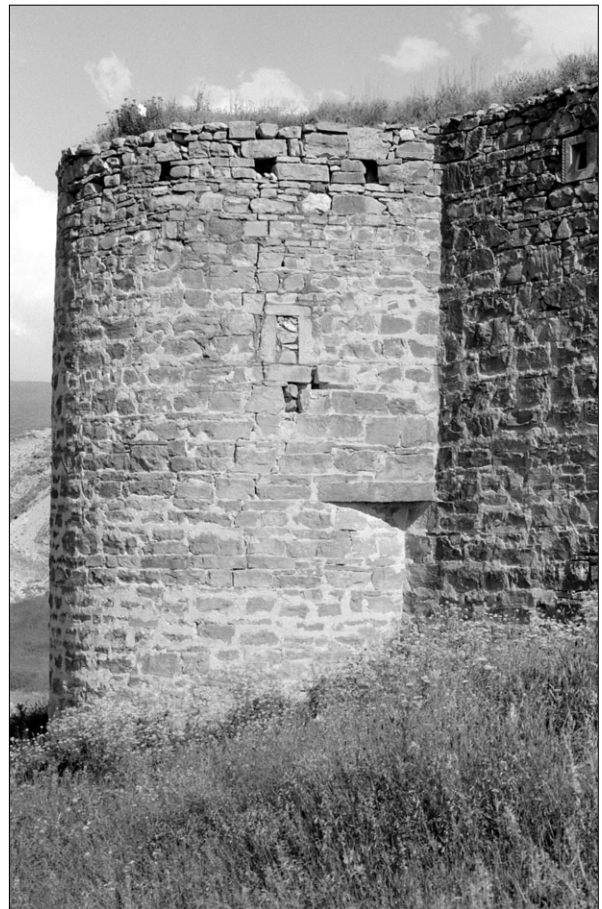
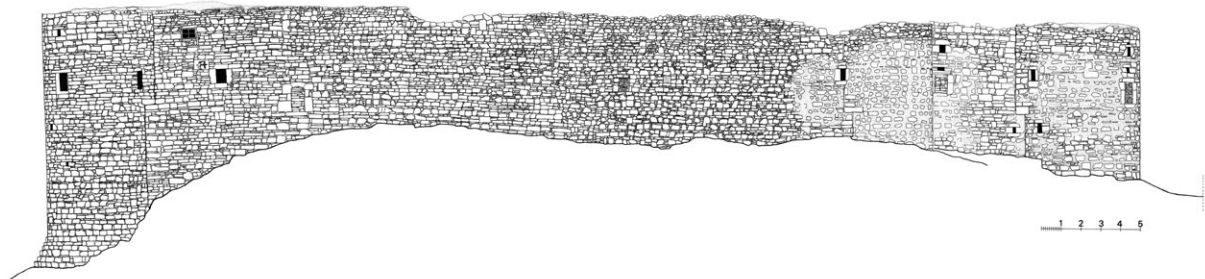

Թադեոս առաքյալի վանք. շրջապարսպի տեսքն արևելքից, մույն ճակատի չափագրությունը, պարսպի հարավարևելյան և հյուսիսարևելյան անկյուններում գտնվող բրգաշտարակները

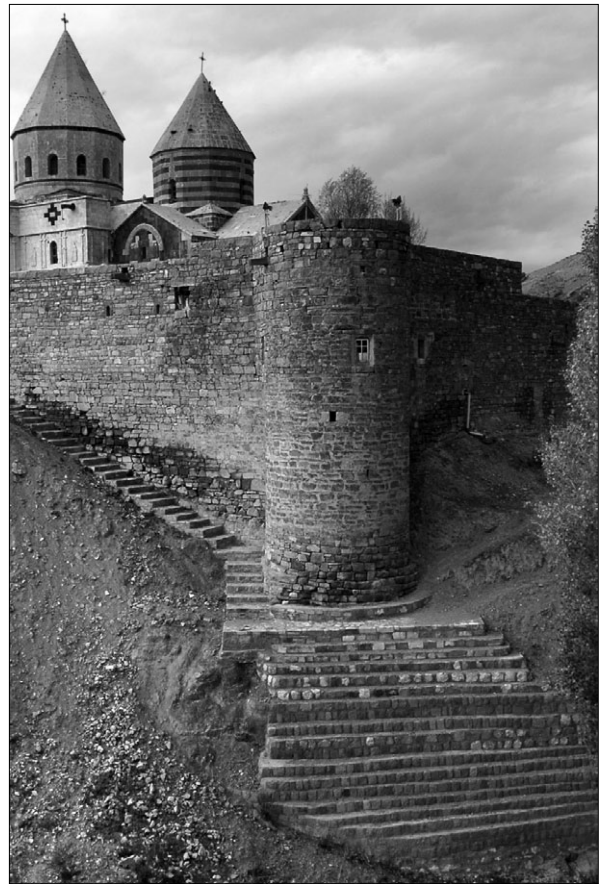

Թադեոս առաքյալի վանք. արևմտյան կողմով ձգվող շրջապարսպի կիսաշտարակներից մեկը և հարավարևելյան բրգաշտարակը 1968 և 2009 թթ.

Պարսպի՝ երկու աշտարակներով հզորացված հյուսիսարևելյան անկյունը ներս է ընկած, որին արևմուտքից կից են հյուսիս-հարավ ուղղությամբ իրար մեջ բացվող չորս խուց (հավանաբար վանահոր կացարանն է): Բաց թաղակապ նախամուտքը տանում է ուղղանկյուն առաջին խուցը, որի երկու մուտքերից հարավայինը բացվում է դեպի երկու խցերը, իսկ հյուսիսայինը՝ աշտարակի մեջ եր-

կայնքով տեղավորված թեք խուցը: Նախամուտքի հարավային արտաքին պատի ստորին անկյունից կամարակապ մուտքի աստիճաններն իջնում են երեք ուղղանկյուն խուց և աշտարակի մեջ գաղտնարան ունեցող նկուղային հարկ: Եվս մի գաղտնարան էլ կա այս հարկից ներքև՝ աշտարակի մեջ: Եկեղեցուց արևելք կան դեպի բակ բացվող մուտքերով ուղղանկյուն, թաղակապ, ավելի ցածր



Թադեոս առաքյալի վանք. շրջապարսպի արևմտյան հատվածի մուտքին հարող մասը 2009 թ. (լուս.՝ Մարգրիթ Հախնազարյանի), դարպասից վեր ագուցված զույգ խաչքարերը և շրջապարսպի արևմտյան ճակատի չափագրությունը

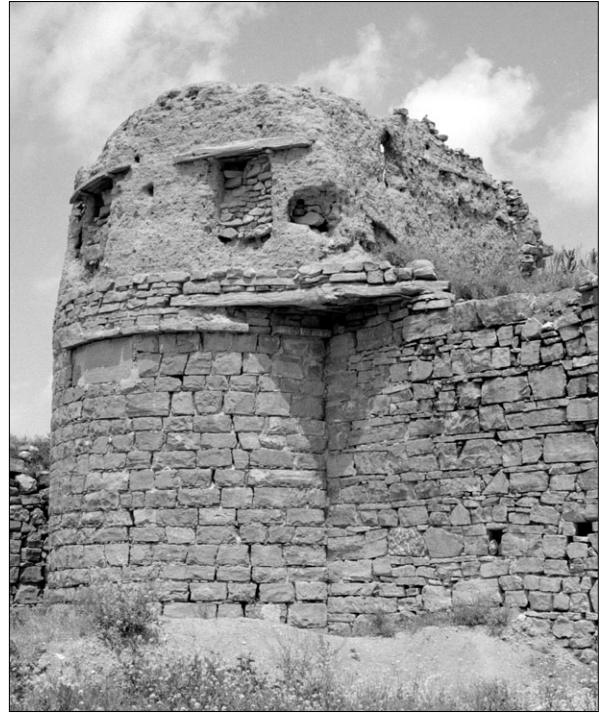

Թադեոս առաքյալի վանք. շրջապարսպի հյուսիսարևելյան և հարավային բրգաշտարակները, բակի արևելյան հատվածը և դրվագներ շրջապարսպի մերքին ծավալներից

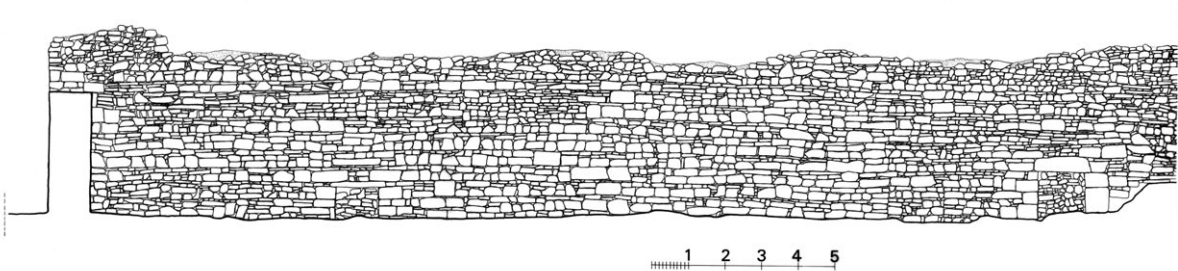
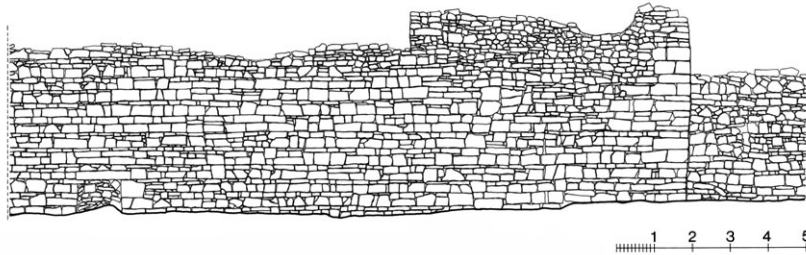
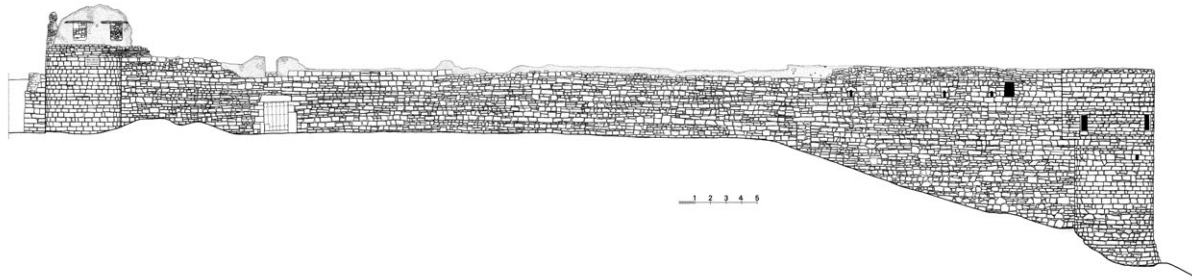

Թադեոս առաքյալի վանք. շրջապարսպի հարավային ճակատը, հյուսիսային պարսպապատի կենտրոնական հատվածը և արևմտյան պարսպի հյուսիսային հատվածն արտաքին բակի կողմից

չորս խցեր, որոնց հյուսիսում երկու օժանդակ սենյակներ են, իսկ հարավում՝ պարսպի հարավարևելյան անկյունում, հավանաբար ուշ շրջանի բարձր դահլիճներ, որոնցից մեկն արևելյան շարքում է, մյուսը՝ հարավային: Գահլիճներն ունեն տափակ կամարով պսակված ընդհանուր մուտք, որը բացվում է արևելյան և հարավային շարքերի անկյունից դեպի երկու միջանցքներ: Հարավային՝ ավելի մեծ դահլիճը լուսավորվում է բակին նայող նույնպես տափակ կամարով ավարտվող երեք լուսամուտներով: Երկու դահլիճների ծայրերին կան մեկական, իսկ նկուղային հարկում՝ չորս օժանդակ սենյակներ:

Հարավային շարքում՝ դահլիճից արևմուտք, տեղադրված են ընդհանուր կամարակապ մուտքով և միջանցքով երկու թաղակապ խցեր, որոնցից արևմուտք կան ևս երեքը՝ առանձին մուտքերով:

Հարավային պարսպի արևմտյան մասում եկեղեցական բակի մուտքն է, որի երկու կողմերում երկուական սենյակներ են:

Արևմտյան պատին կից պահպանվել են հյուսիսային կեսի հինգ թաղակապ խցերը, իսկ պատի մեջտեղում երկու բակերը միմյանց կապող մուտքն է:

Եկեղեցական բակի արևմուտքում տնտեսական բակն է, որի հարավարևելյան անկյունն է միայն կառուցապատված: Ի տարբերություն կանոնավոր ուղղանկյուն խցերի՝ տնտեսական մասը շեղումներով է կառուցապատված: Գոմերի և մառանների կենտրոնում երդիկավոր թոնրատունն է, որի անկյունային որմնասյուները միմյանց միացնող չորս կամարներից նստած է կեղծ գմբեթավոր ծածկը: Թոնրատանը կից ձիթհանն է:

Շրջապարիսպ. վանքն ունի կանոնավոր կուպատատաշ շարվածքով շրջապարիսպ, որն անկյուն-

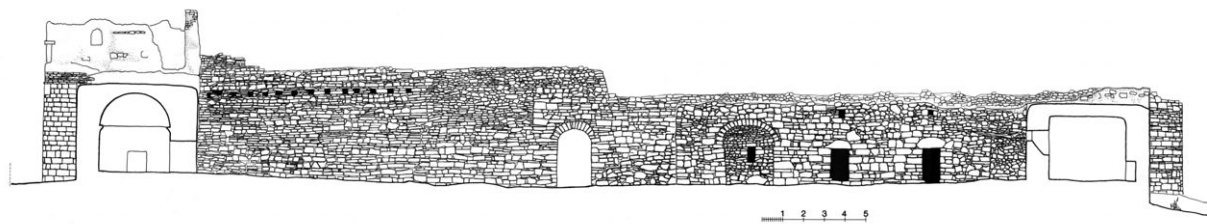
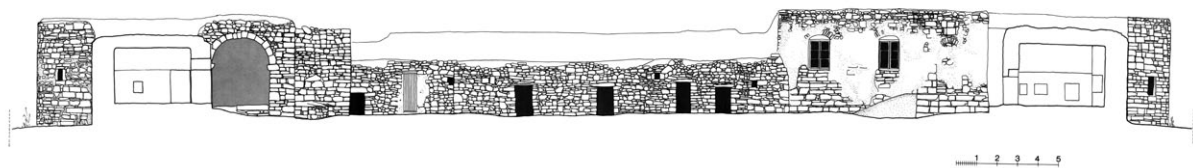
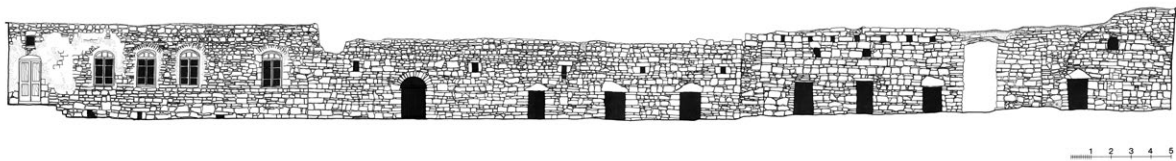
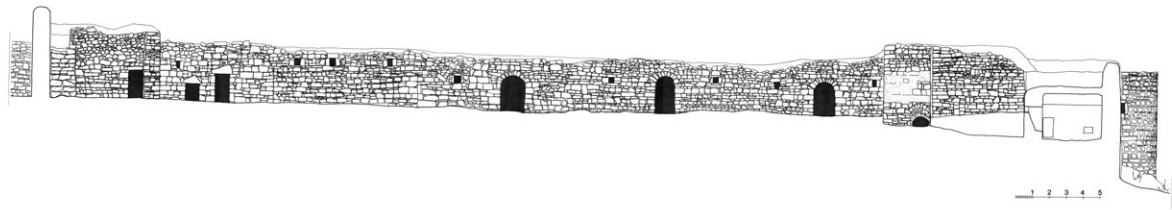

Թադեոս առաքյալի վանք. հյուսիսային, հարավային, արևելյան և արևմտյան պարիսպներից կից օժանդակ կառույցների ճակատները բակի կողմից

ներում հզորացված է կիսաշրջան վեց աշտարակներով: Բոլոր աշտարակներում կան խցեր: Տնտեսական մասի հարավային պարիսպն այժմ քանդված է, որը լրացվել է ուղղանկյուն հատակագծից դուրս եկած պարսպով:

Պարիսպները և աշտարակները կառուցված են բազալտե կոպտատաշ քարով: Ի դեպ, դրանց բարձրությունը միայն արևմուտքում տեղանքի թեքության պատճառով հասնում է 8 մ, իսկ մյուս կողմերում՝ 5 մ:

Մուտքեր. բացված են արևմտյան և հարավային պարիսպների կենտրոնում: Հարավային մուտքը

տանում է դեպի եկեղեցու բակ և նայում է զանգակատան կամարներին, իսկ արևմտյան մուտքը բացվում է դեպի տնտեսական բակ: Վանքի երկու հատվածներն իրարից բաժանող պարսպապատը կենտրոնում ունի բակերն իրար միացնող դուռ:

Վանքի արևմտյան մուտքը, ի տարբերություն հարավային պարզ, ուղղանկյուն բացվածքով մուտքի, պսակված է սլաքաձև կամարով, որի երկու կողմերում խաչքարեր են: Բարավորի կենտրոնում ձևավոր շրջանակի մեջ արձանագրություն է, որի երկու կողմերում իրար նայող հովազների քանդակն է:

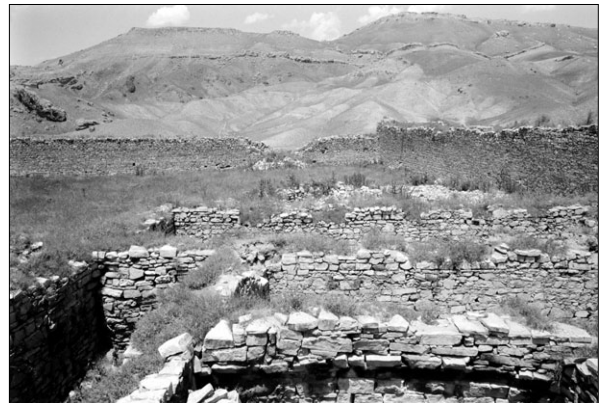

Թադեոս առաքյալի վանք. հատվածներ շրջապարսպին ներքուստ կից օժանդակ կառույցներից



Թադեոս առաքյալի վանք. օժանդակ կառույցները նորոգության ընթացքում

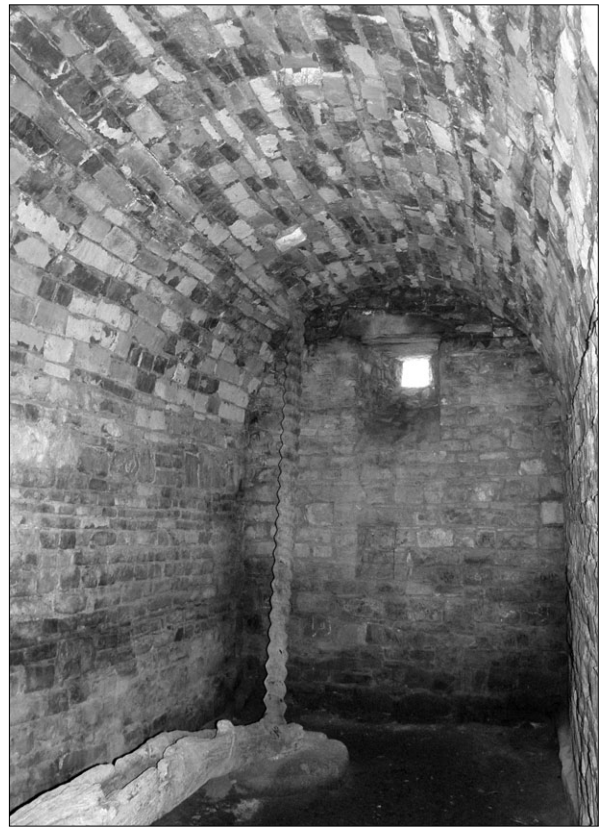
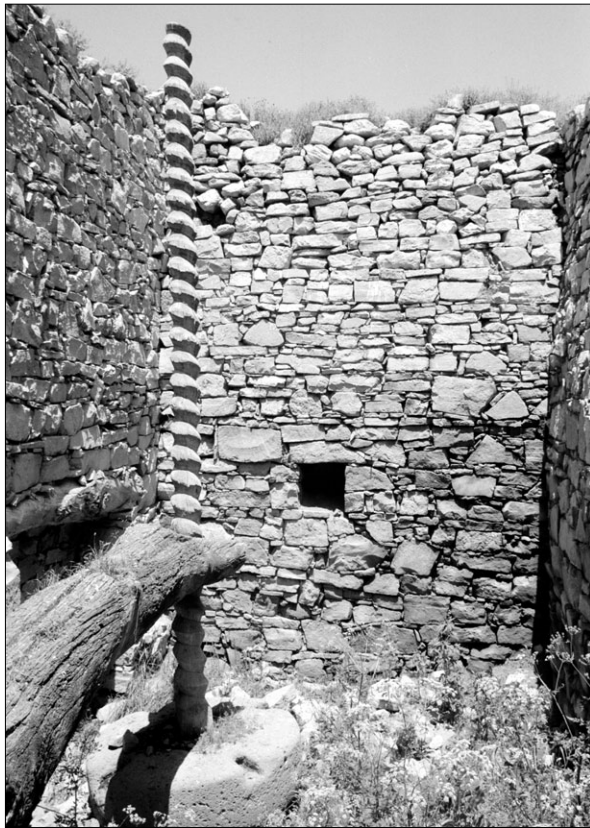
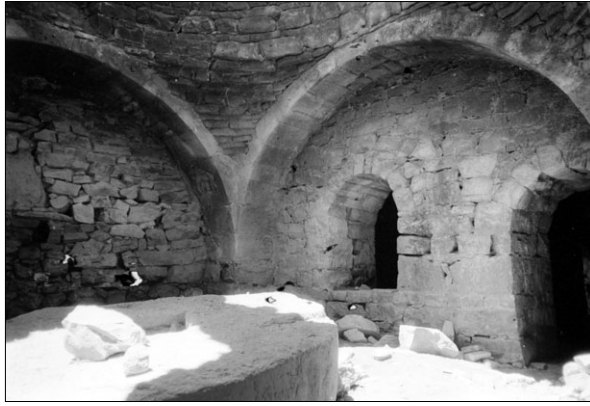

Թադեոս առաքյալի վանք. դրվագներ օժանդակ կառույցներից, վանքի ձիթհանը նորոգությունից առաջ և հետո

ԹԱԴԵՈՍ ԱՌԱՔՅԱԼԻ ՎԱՆՔԻ ՎԻՍԱԳՐԵՐԸ

Հնավայրի տարածքում պահպանված վիմագրերի ուսումնասիրությամբ մասնագետները սկսել են զբաղվել դեռևս ԺԷ դ.:

Վանքի վիմագրերից առաջինը գրի է առել վանքի առաջնորդ Իսահակ վարդապետ Մակվեցին 1677 թ.¹:

Այնուհետև գրեթե երկդարյա ընդմիջումից հետո սկսվում է վանքի վիմագրերի ընդօրինակման և հրատարակման գործը: Այդ գործի առաջին նախաձեռնողը Հովհաննես Շահխաթունյանցն է, որը, սակայն, գրի է առնում և հրատարակում ընդամենը մեկ արձանագրություն²:

Նշյալ ուղղությամբ մեծ ավանդ ունի Խաչիկ վարդապետ Դադյանը: Դեռևս 1894 թ. նա, Խրիմյան Հայրիկի հանձնարարությամբ լինելով Մակու գավառում, հավաքում է նաև Թադեոս առաքյալի վանքի վիմագիր արձանագրությունները և դրանց մի մասը հրատարակում հողվածաշարով³, որը հիմք է դառնում հետագա ուսումնասիրությունների համար: Վիմագրերից շատերը վերջին հարյուրամյակում անհետ կորել են, և Դադյանի վերծանություններն այսօր ձեռք են բերել բնագրի արժեք: Հավաքել է 56 միավոր վիմագիր. հրատարակել է 21-ը, իսկ 34-ը անտիպ է: Ձեռագիրը պահվում է Հայաստանի ազգային դիվանում⁴:

Ի դարասկզբին վանք այցելած Ե. Ֆրանգյանը հրատարակել է 3 արձանագրություն⁵: Այնուհետև մեկ արձանագրություն է վերահրատարակել Կ. Կոստանյանցը⁶:

Հ. Ոսկյանը բավարարվել է տակ Խ. Դադյանի՝ 1898 թ. հրատարակած 21 արձանագրության վերահրատարակմամբ⁷:

Մեկական միավոր արձանագրություններ էլ հրատարակել են Հ. Աճեմյանը⁸, Է. Հակոբյանը⁹, Հ. Ստեփանյանը (Ուխտավոր կեղծանվամբ)¹⁰ և Լ. Խաչիկյանը¹¹: Լ. Մինասյանը հրատարակել է 6 արձանագրություն, որոնցից 3-ի առաջին հրատարակիչն է¹²:

Ֆրանսիացի հետազոտող Ժան-Միշել Թիերրին վերահրատարակել է թիվ Ա և ԿՁ վիմագրերը, ինչպես նաև օգտվելով մեր թեգում ներառված վիմագրերից՝ դրանցից մի քանիսը թարգմանաբար է ներկայացրել¹³:

Թադեոս առաքյալի վանքի վիմագրերին վերաբերող մեր հրապարակումը կատարվել է 1973 թ., որտեղ ներկայացված է 35 միավոր արձանագրություն¹⁴:

Ստորև ներկայացնում ենք 126 միավոր արձանագրություն, որից 63-ը հրատարակվում է առաջին անգամ:

Հին եկեղեցու ներսում

Ա Արձանագրություն. «...գտնում է հիսիսային որմի վերայ՝ լուսամտի տակ, բաղկացած է տասն եւ հինգ տողից՝ խոշոր երկաթագիր, տեղ-տեղ փակագիր, կրճատ պատուագիր: Բռնած տարածությունն է 2 արշ. 15 վերշ. x 2 արշ. 8 վերշ., տողերի երկարությունը՝ 2 արշ. 13 վերշ., տառեր՝ 5 x 10 սմ»¹⁵ 15 տող.

Այս տաճար լուսակիր եւ երկնաման առկայացե(ա)լ հաստատ/ագոյն հիմամբք ի վերայ ա(ստուա)ծարնակ շիրմի ս(ուր)ք առաքել լոյս | Թադէոսի որ ըստ բազմատեսակ յանցանաց մեր գկործանումն էառ | ի շարժէ, իսկ ես

1 Մայր ցուցակ հայերեն ձեռագրաց Մաշտոցի անուան Մատենադարանի, հ. Բ, էջ 97:

2 **Շահխաթունյանց Յովհ.**, նշվ. աշխ., հ. Բ, էջ 350-351:

3 Հողվածաշարը տես «Արարատ» ամսագիր, 1895, 1898 (1898 թ. վերահրատարակությունը տես **Դադյան Խաչիկ Թ. վարդապետ**, Հողվածների ժողովածու):

4 ՀԱԳ, ֆ. 319, ց. 1, գ. 108:

5 **Ֆրանգեան Ե.**, Վեց օր Թադէի վանքում, «Մուրճ», 1903, № 8: Նույնի՝ Ատրպատական, էջ 28-29:

6 Վիմական տարեգիր, կազմեաց **Կ. Կոստանյանց**, Ս. Պետերբուրգ, 1913, էջ 164:

7 **Ոսկեան Հ.**, Արտագի վանքը, էջ 33-37: Տես նաև նույնի՝ Վասպուրական-Վանի վանքերը, Բ մաս, էջ 458, 460-464:

8 **Աճեմեան Հ.**, նշվ. աշխ., մաս I, էջ 26:

9 **Յակոբեան Է.**, Ս. Թադէի վանքը, էջ 14:

10 **Ուխտատոր** (Հայկ Ստեփանյան), նշվ. հոդվ., «Ալիք», 1954:

11 **Խաչիկյան Լ.**, նշվ. հոդվ., «ԲՄ», № 11, էջ 138: Տես նաև **Խաչիկեան Լ.**, Արտագի հայկական իշխանությունը եւ Ծործորի դպրոցը, Աշխատություններ, հ. Բ, Երևան, 1999, էջ 55:

12 **Մինասեան Լ.**, Հնադարեան մի կամուրջ Ատրպատականում, «Հանդէս Ամսօրեայ», 1968, էջ 244-246: Տես նաև **նույնի** Իրանի հայկական վանքերը, էջ 12-13, 16-17:

13 **Thierry M.**, նշվ. աշխ., էջ 486, 494:

14 **Haghnazarian A.**, Das Armenische Thadduskloster in der Provinz West Aserbaidjan in Iran (Dissertation, RWTH Aachen, 1973).

15 **Խ. Վ.**, նշվ. հոդվ., «Արարատ», 1898, էջ 89 (վերահրատարակությունը տես **Դադյան Խաչիկ Թ. վարդապետ**, Հողվածների ժողովածու, էջ 45):



ԱՅՍՂԱՃԱՐԼՈՒՍԱԿԻՐԵԻՐԿԱՆՆԱՆԱՌԿԱՅԱՑԵՆԱՍՂԱՆ
ԱԳՈՅՆՏԻՆԱՅԻՔԻԱՅԻՑԱՒԿԻՆԻՍՏԱՌԱՔԵԼՈՅՍ
ԹԱՂԵՆՍԻՄԸՍՏԱՎԱՅՍԱԿՅԱՆՍԵՐՉԱՌՑԱՌԻՆԵԱՌ
ԻՇՈՂԷ ԻՍԿԵՄՆՈՒԱՍՍՊԱՍԱԻՈՂԸՎԻՐԻԱՅԻՊԻՒՂ
ԱՌՆՆԱԿԵԱՅԿԱՌՈՒԹՎՆՅԱՐ ԲՆԱՆԿԻԿԻՆՈՐ
ՈՒԹԵԱՌԱԿԵԼԻՆՉԱՌԱՂ ԻՆՆԻՉ ԱՆԱՍԿ ԻՍԱՍՂ
ԻԿՆԵՂՈՒԹԵՆԱԱՑՄԱՑԲԻՍՈՂԵԻՑՈՒԵԱՐ
ՈՒՆԵԿԵՆՑԻՔ ԲԱԿՏԻՍՄՅԱՐՅԱՐԱՐԵՑԱՔ Զ
ՅԻՇԱՆԱԿԱՅՐԱՌԻՅԻՇ ԱՆԱԿԵՂՆԵՉԱՌԱՔ
ՆԵՑ ԻՆԱՅՆԵՒԱՆԻԿՆՉ ԵՆԱՆԳԱՌԻՆՅ ԿԱՆԴ
ԵՐՉ ԵՆՈՐՔԵՆՉՈՒՅԻՔԵՆՉԱՐՈՂՆՆԵՐԱՂԵ
ԱՐ ՈՂԻՆՉ ՆԵՐՏԻ ԱՑՈՒՆԱՅԼԶԳԱՍՉԱ
ՆԵՂԲԱՅԵՐՉՊԵՐՈՒԵՉԱՐԳ ԻՍՈՒՐԱՅԿԱՌ
ԹԵՆՊԱՍՂԱՌԻՔԵՆԵՆՉԻՔԿԱՍԱՌԻՆ
ԹՎՉԿԸ



նուստ սպասատր նմին Չարարիայ եպ(սկոպոս) որդի պարոն Մանվելայ կարողութեամբն ա(ստուծոյ) սկիզբն արարի կրկին նորոգութե(ան) առաւել քան գառաջինն ի ժամանակի սաստիկ նեղութեան եւ հալածանաց քրիստոնէից, որ եւ բազում եկեղեցիք քակտին վ(ա)ս(ն) որ յարձանագրեցաք զյիշատակս մեր առ ի յիշատակել զնեզ առաջի / մեծին այն եւ անարիւն զենման գտինն ա(ստուծոյ) հանդերձ ծնողօք եւ զարմիւք եւ զ(յ)աջորդն մեր աղբար որդին զտէր Տիրացուն այլեւ զհարազատ եղբար մեր զՊէտրոս եւ զՄարգիս, որք ըստ կարութե(ան) նպաստատրք եղեն ընչիւք: Կատարումն / թվ(ին) ՉՀԸ (1329):

Գրակ. ՀԱԳ, ֆ. 319, ց. 1, գ. 108, ք. 11 (Գաղեան Խաչիկ վարդապետ, Տեղեկագիր սրբոյն Թաղեոսի Առաքելոյ վանոց):
Հրատ. Մատենադարան, ձեռ. 340, վավ. 122բ-123ա: Մայր ցուցակ հայերէն ձեռագրաց Մաշտոցի անուան Մատենադարանի, հ. Բ, էջ 97 (հարկ է նշել, որ այս արձանագրոյթյան առաջին ընթերցողն է Իսահակ վարդապետ Մակվեցին, որն էլ 1677 թ. հատվածաբար գրի է առել իր հեղինակութեամբ վանքում գրված Ժողովածուի հիշատակարանում): **Շահխաթունեանց Յովհ.**, նշվ. աշխ., հ. Բ, էջ 350-351: **Խ. Վ.**, նշվ. հոդվ., «Արարատ», 1898, էջ 89 (վերահրատ. **Գառյան Խաչիկ Թ. վարդապետ**, Հողվածների ժողովածու, էջ 45): **Ֆրանգեան Ե.**, Վեց օր Թաղեի վանքում, էջ 125: Նույնի՝ Ատրպատական, էջ 28-29: **Կոստանեանց Վ.**, նշվ. աշխ., էջ 164: **Ոսկեան Հ.**, Արտագի վանքը, էջ 33-34: Նույնի՝ նշվ. աշխ., Բ մաս, էջ 458: **Աճեմեան Հ.**, նշվ. աշխ., մաս I, էջ 26: **Մինասեան Լ.**, Հնադարեան մի կամուրջ Ատրպատականում, էջ 244-246: Նույնի՝ Իրանի հայկական վանքերը, էջ 12: **Haghnazarian A.**, Das armenische Thaddaus kloster in Prov. Nord Azerbeidjan - Iran, s. 197. **Thierry M.**, նշվ. աշխ., էջ 486: **Յակոբեան Է.**, Ս. Թաղեի վանքը, էջ 14:

Բ Արձանագրոյթյուն, հին եկեղեցու հյուսիսարևմտյան սյան կամարի ծեփի վրա, 4 տող.

Ես վանեցի Գասպարի / որդի Ախիճանս / յեկի սուրբ ուխտս / տվի. ՌՄԻԵ (1776) ասրեւի / ԻԸ (28):

Գրակ. ՀԱԳ, ֆ. 319, ց. 1, գ. 108, ք. 12 (Գաղեան Խաչիկ վարդապետ, Տեղեկագիր սրբոյն Թաղեոսի Առաքելոյ վանոց):
Հրատ. **Խ. Վ.**, նշվ. հոդվ., «Արարատ», 1898, էջ 90 (վերահրատ. **Գառյան Խաչիկ Թ. վարդապետ**, Հողվածների ժողովածու, էջ 48): **Ոսկեան Հ.**, Արտագի վանքը, էջ 36: Նույնի՝ Վասպուրական-Վանի վանքերը, Բ մաս, էջ 461: **Haghnazarian A.**, էջ 199:

Գ Արձանագրոյթյուն, հին եկեղեցու հյուսիսարևմտյան սյան կամարի ծեփի վրա, 4 տող.

Ես արապկերցի մեղապարտ գրիչ Ղուկաս / դպիրս գրեցի հայ(ոց) / թվին ՌՄԼԳ (1785)-ին:

Գրակ. ՀԱԳ, ֆ. 319, ց. 1, գ. 108, ք. 12 (Գաղեան Խաչիկ վարդապետ, Տեղեկագիր սրբոյն Թաղեոսի Առաքելոյ վանոց):
Հրատ. **Խ. Վ.**, նշվ. հոդվ., «Արարատ», 1898, էջ 90 (վերահրատ. **Գառյան Խաչիկ Թ. վարդապետ**, Հողվածների ժողովածու, էջ 49): **Ոսկեան Հ.**, Արտագի վանքը, էջ 36: Նույնի՝ Վասպուրական-Վանի վանքերը, Բ մաս, էջ 461: **Haghnazarian A.**, էջ 199:

Դ Արձանագրոյթյուն, հին եկեղեցու հյուսիսարևմտյան սյան կամարի ծեփի վրա, 7 տող.

Ի ուխտ եւ յերկրպագութիւն սրբոյ աթոռոյս եկի ես վանեցի / մահտեսի Գասպարի որդի /

մահտեսի Փիրիջանս / ի ՌՄԾԵ (1806) / մայիս ԺԵ (15):

Գրակ. ՀԱԳ, ֆ. 319, ց. 1, գ. 108, ք. 12 (Գաղեան Խաչիկ վարդապետ, Տեղեկագիր սրբոյն Թաղեոսի Առաքելոյ վանոց):
Հրատ. **Խ. Վ.**, նշվ. հոդվ., «Արարատ», 1898, էջ 90 (վերահրատ. **Գառյան Խաչիկ Թ. վարդապետ**, Հողվածների ժողովածու, էջ 49): **Ոսկեան Հ.**, Արտագի վանքը, էջ 36: Նույնի՝ Վասպուրական-Վանի վանքերը, Բ մաս, էջ 461-462: **Haghnazarian A.**, էջ 199:

Ե Արձանագրոյթյուն, հին եկեղեցու հյուսիսարևմտյան սյան կամարի ծեփի վրա, 9 տող.

Ես վանեցի ջրպաշ Թումենց / լուսահոգի մահտեսի Գասպարի որդի մահտեսի / Փիրիջանս եկի սուրբ / առաքելոյ Թաթեոսի / զերեզմանն համբուրեցի, ով որ հանդ(ի)պի զայս գիրս կարդայ / հայր մեղայի յիշեսցէ:

Գրակ. ՀԱԳ, ֆ. 319, ց. 1, գ. 108, ք. 12 (Գաղեան Խաչիկ վարդապետ, Տեղեկագիր սրբոյն Թաղեոսի Առաքելոյ վանոց):
Հրատ. **Խ. Վ.**, նշվ. հոդվ., «Արարատ», 1898, էջ 90 (վերահրատ. **Գառյան Խաչիկ Թ. վարդապետ**, Հողվածների ժողովածու, էջ 48): **Ոսկեան Հ.**, Արտագի վանքը, էջ 35-36: Նույնի՝ Վասպուրական-Վանի վանքերը, Բ մաս, էջ 461: **Haghnazarian A.**, էջ 199:

Տարբերբեցում. **Խ.** Դատյանը *մեղայի* բառի փոխարեն ընթերցել է *մեղոցի*:

Զ Արձանագրոյթյուն, հին եկեղեցու հյուսիսարևմտյան սյան կամարի ծեփի վրա, 6 տող.

Ես վանեցի / ջրպաշ Թումենց լուսահոգի մահտեսի / Գասեպարի որդի / Փիրիջանս եկի:

Գրակ. ՀԱԳ, ֆ. 319, ց. 1, գ. 108, ք. 12 (Գաղեան Խաչիկ վարդապետ, Տեղեկագիր սրբոյն Թաղեոսի Առաքելոյ վանոց):
Հրատ. **Խ. Վ.**, նշվ. հոդվ., «Արարատ», 1898, էջ 90 (վերահրատ. **Գառյան Խաչիկ Թ. վարդապետ**, Հողվածների ժողովածու, էջ 48): **Ոսկեան Հ.**, Արտագի վանքը, էջ 35: Նույնի՝ Վասպուրական-Վանի վանքերը, Բ մաս, էջ 461:

Տարբերբեցում. ձեռագրում *Փիրիջանս* անձնանունը տրված է *Փիրիճանս* ձևով:

Է Արձանագրոյթյուն, սեղանի վեճարհին պատկերված են արձանի մտած թագապսակ Աստվածածինը՝ մանուկ Հիսուսը գրկին, թագը բռնած մի գույգ հրեշտակներ, թագի վրա՝ Աստծու պատկերը: Աստվածածնի աջ կողմում Քրիստոսի Գեղարդն ու Դաստառակը ձեռքին Թաղեոս առաքյալն է, իսկ ձախ կողմում՝ Աստվածամոր պատկերը բռնած Բարդուղիմեոսը: Չափերն են՝ 1,69 x 1,29 մ (2 արշ. 6 վերշ. x 1 արշ. 13 վերշ.): Գրչությունը՝ նոտրգիր, միատող.

Թուին Փրկչի ՌՊԺԱ (1811) և առաջնորդութեամբ Սուրբ ուխտիս տեսուն Սիմեօն արքեպիսկոպոսին տէր Բրդն. Խչ. Տր. Նկչ. Այս սուրբ պատկերս ի վանս սրբոյ առաքելոյն Թաղեոսի մարտր շիրմի կարնեցի Զօսեանց մահտեսի Յարութիւնէ յիշատակ վասն իւր, վասն կենակցոյն մահտեսի Խանումին և որդոյն մահտեսի Յակոբին, մահտեսի Սիմեօնին և տիրացու Գեորգին և այլ ամենայն կենդան...

Գրակ. ՀԱԳ, ֆ. 319, ց. 1, գ. 108, ք. 11 (Գաղեան Խաչիկ վարդապետ, Տեղեկագիր սրբոյն Թաղեոսի Առաքելոյ վանոց):
Հրատ. **Խ. Վ.**, նշվ. հոդվ., «Արարատ», 1898, էջ 89 (վերահրատ. **Գառյան Խաչիկ Թ. վարդապետ**, Հողվածների ժողովածու, էջ 47): **Ոսկեան Հ.**, Արտագի վանքը, էջ 35: Նույնի՝ Վասպուրական-Վանի վանքերը, Բ մաս, էջ 460: **Haghnazarian A.**, էջ 200:

Նոր եկեղեցու ներսում

Ը Տապանաքար՝ ագուցված Նոր եկեղեցու հարավարևմտյան սյան պատվանդանին (վիմագրի շարունակությունը «կտրած է եւ սեան տակ մնացած» (ՀԱԳ, ֆ. 319, ց. 1, գ. 108, ք. 14).

ԹՎ(ին) ՉԽԷ (1298). այս է հանգիստ...

Գրակ. ՀԱԳ, ֆ. 319, ց. 1, գ. 108, ք. 14 (**Գաղեան Խաչիկ** վարդապետ, Տեղեկագիր սրբոյն Թաղեոսի Առաքելոյ վանոց):

Հրատ. **Խ. Վ.**, նշվ. հողվ., «Արարատ», 1898, էջ 91 (վրիբտ.՝ **Գատյան Խաչիկ Ծ. վարդապետ**, Հողվածների ժողովածու, էջ 53): **Ոսկեան Հ.**, Արտագի վանքը, էջ 37: Նույնի՝ Վասպուրական-Վանի վանքերը, Բ մաս, էջ 464: **Խաչիկյան Լ.**, նշվ. հողվ., «ԲՄ», էջ 138: Նույնի՝ Արտագի հայկական իշխանությունը եւ Շործորի դպրոցը, Աշխատություններ, հ. Բ, էջ 55:

Ծանոթ. Ըստ Լ. Խաչիկյանի՝ Արտագի առաջնորդ Տիրացու Ա-ի տապանաքարն է:

Թ Արձանագրություն (չափերն են՝ 37 x 49 սմ՝ 9 x 11 վերջ.), Նոր եկեղեցու հարավարևելյան սյան արևմտահայաց երեսին, 8 տող.

Տ(էր) Ա(ստուա)ծ Յ(իսու)ս Զ(րիստո)ս: | Յիշատակ է սիւնս մէլիք Ներսեսի որդի մէլիք Նավասարդ, մէլիք | Մօսէս մէլիք Բալասան, մէլիք Ստեփան եւ մէլիք Աղաջան. երեքին | եղբարք նորոգեցաք վասն հոգոց | նախնեաց մերոց Արծերու/նի Սենեքերիմ Դաւիթբեկեան. քվին Ռ-Կին ° (1611°):

Գրակ. ՀԱԳ, ֆ. 319, ց. 1, գ. 108, ք. 13 (**Գաղեան Խաչիկ** վարդապետ, Տեղեկագիր սրբոյն Թաղեոսի Առաքելոյ վանոց):

Հրատ. **Խ. Վ.**, նշվ. հողվ., «Արարատ», 1898, էջ 91 (վրիբտ.՝ **Գատյան Խաչիկ Ծ. վարդապետ**, Հողվածների ժողովածու, էջ 51): **Ոսկեան Հ.**, Արտագի վանքը, էջ 37: Նույնի՝ Վասպուրական-Վանի վանքերը, Բ մաս, էջ 463-464: **Haghnazarian A.**, էջ 202:

Ծանոթ. Հավանաքար քվականը պետք է լինի Ռ-ՄԿ (1811):

Ժ Տապանաքար (մարմարից, չափերը՝ 111 x 49x 13 սմ՝ 1 արշ. 9 վերջ. x 11 վերջ. x 3 վերջ.)՝ տեղադրված եկեղեցու հարավային խորանում, 7 տող.

Այս է տապան տեառն մեծի | Չաքարիս վարդապետի | Սուրբ Աթոռոյս սա բա....րի, | որ յաջորդեց Թ (9) տարի, | էր սա երկրաւ Ղափանեցի, | հայր էր սա անարժանիս | Ռ-ՃԳԸ (1743):

Գրակ. ՀԱԳ, ֆ. 319, ց. 1, գ. 108, ք. 12 (**Գաղեան Խաչիկ** վարդապետ, Տեղեկագիր սրբոյն Թաղեոսի Առաքելոյ վանոց):

Հրատ. **Խ. Վ.**, նշվ. հողվ., «Արարատ», 1898, էջ 90 (վրիբտ.՝ **Գատյան Խաչիկ Ծ. վարդապետ**, Հողվածների ժողովածու, էջ 47): **Ոսկեան Հ.**, Արտագի վանքը, էջ 35: Նույնի՝ Վասպուրական-Վանի վանքերը, Բ մաս, էջ 460-461: **Haghnazarian A.**, էջ 198:

ԺԱ Տապանաքար (մարմարից, չափերն են՝ 102 x 49 x 9 սմ՝ 1 արշ. 7 վերջ. x 11 վերջ. x 2 վերջ.)՝ Նոր եկեղեցու հարավային խորանում.

Տապանս սայ է եղկելի | Մինաս անուն վարդապետի, | որ յաջորդեց տանս մեծի | Ներգրաղմանց ժամանակի: | Ծառայ էր սա տեառն մեծի | Չաքարիսս վարդապետի: | Ռ-Մ (1751):

Գրակ. ՀԱԳ, ֆ. 319, ց. 1, գ. 108, ք. 12 (**Գաղեան Խաչիկ** վարդապետ, Տեղեկագիր սրբոյն Թաղեոսի Առաքելոյ վանոց):

Հրատ. **Խ. Վ.**, նշվ. հողվ., «Արարատ», 1898, էջ 90 (վրիբտ.՝ **Գատյան Խաչիկ Ծ. վարդապետ**, Հողվածների ժողովածու, էջ 50): **Ոսկեան Հ.**, Արտագի վանքը, էջ 35: Նույնի՝ Վասպուրական-Վանի վանքերը, Բ մաս, էջ 461: **Haghnazarian A.**, էջ 198:

Ծանոթ. Տարեթվի վերծանությունը կասկած է հարուցում, քանի որ պահպանվել է Մինաս առաջնորդին ուղղված Աղեքսանդր Բ Բյուզանդացի կաթողիկոսի 1753 քվակիր կոնդակը:

ԺԲ Արձանագրություն, Նոր եկեղեցու հարավարևելյան որմնասյան արևմտյան ճակատին, 6 տող, «երկաթագիր եւ պատուագիր»: Չափերն են՝ 57,8 x 40 սմ (13 x 9 վերջ.).

Յիշատակ է սունս սրբոյ | Աթոռոյս առաջնորդ Սիմէօն | արքեպիսկոպոսի Էջմիածնեցոյ | եղբոր Խաչատրին եւ քեռն/...րին եւ ամենայն զարմիցն |ԹՎ. Ռ-ՄԾԹ (1810) ին:

Գրակ. ՀԱԳ, ֆ. 319, ց. 1, գ. 108, ք. 12 (**Գաղեան Խաչիկ** վարդապետ, Տեղեկագիր սրբոյն Թաղեոսի Առաքելոյ վանոց):

Հրատ. **Խ. Վ.**, նշվ. հողվ., «Արարատ», 1898, էջ 90 (վրիբտ.՝ **Գատյան Խաչիկ Ծ. վարդապետ**, Հողվածների ժողովածու, էջ 50): **Ոսկեան Հ.**, Արտագի վանքը, էջ 36: Նույնի՝ Վասպուրական-Վանի վանքերը, Բ մաս, էջ 463: **Haghnazarian A.**, էջ 202:

ԺԳ Արձանագրություն, Նոր եկեղեցու հյուսիսարևելյան որմնասյան արևմտյան երեսին, 35,5 x 53,4 սմ (8 x 12 վերջ.) չափերով սպիտակ քարին՝ 6 տող: Գրչությունը՝ երկաթագիր և պատվագիր.

Յիշատակ է սունս վերանորոգիչ սրբոյ | Աթոռոյս առաջնորդ Սիմէօն | Արքեպիսկոպոսի Էջմիածնեցոյ | եւ ծնողաց նորին Մուրափոսին եւ Գայեանին, | քվին Ռ-ՄԾԹ (1810):

Գրակ. ՀԱԳ, ֆ. 319, ց. 1, գ. 108, ք. 12 (**Գաղեան Խաչիկ** վարդապետ, Տեղեկագիր սրբոյն Թաղեոսի Առաքելոյ վանոց):

Հրատ. **Խ. Վ.**, նշվ. հողվ., «Արարատ», 1898, էջ 90 (վրիբտ.՝ **Գատյան Խաչիկ Ծ. վարդապետ**, Հողվածների ժողովածու, էջ 50): **Ոսկեան Հ.**, Արտագի վանքը, էջ 36-37: Նույնի՝ Վասպուրական-Վանի վանքերը, Բ մաս, էջ 463: **Haghnazarian A.**, էջ 203:

Տարբերություն. Դադյանի մոտ *Վերանորոգիչ* բառը տրված է *վրանորգեղ* ձևով:

ԺԴ Արձանագրություն, Նոր եկեղեցու հյուսիսարևելյան սյան արևմտահայաց երեսին, քանդակագարը, եզրերը՝ նկարագարը, քանդակները՝ կարմիր գույնով ներկված: Չափերը՝ 80 x 71 սմ (1 արշ. 2 վերջ. x 1 արշ.): Արձանագրությունը՝ անկյուններում.

Յիշ(ա)տ(ա)կ է սիւնս | Ղօրդանեցի Դաւիթ | կաթ(ո)ղ(ի)կ(ո)սի եղբայր Մէլիքեան Բարսենդին Երեկանցո եւ կող(ա)կցոյն յիւրո եւ | որդոցն Չօհրաբին, Ռուստամին եւ Սկրտըչին եւ դրստերա/ցն եւ հանգուցեալ ծընող/ացն եւ համ(ա)յն կենդ(ա)նեաց | եւ նընջեցեղոցն ամէն. | քվ(ի)ն Ռ-ՄԿԸ (1813):

Արձանագրությունը ներփակող ձևավոր շրջանակից դուրս՝ աջ և ձախ կողմերում, 2 տող.

Տ(էր) Ա(ստուա)ծ | Յ(իսու)ս Զ(րիստո)ս:
Գրակ. ՀԱԳ, ֆ. 319, ց. 1, գ. 108, ք. 13 (**Գաղեան Խաչիկ** վարդապետ, Տեղեկագիր սրբոյն Թաղեոսի Առաքելոյ վանոց):

Հրատ. **Խ. Վ.**, նշվ. հողվ., «Արարատ», 1898, էջ 91 (վրիբտ.՝ **Գատյան Խաչիկ Ծ. վարդապետ**, Հողվածների ժողովածու, էջ 51): **Ոսկեան Հ.**, Արտագի վանքը, էջ 37: Նույնի՝ Վասպուրական-Վանի վանքերը, Բ մաս, էջ 463: **Ուխտատըր** (Հայկ Ստեփանյան), Ուխտագնացութիւն դէպի Ս. Թաղի վանք, «Ալիք», 1954: **Haghnazarian A.**, էջ 203:



Այս արձանագրությունը բարձրագույն քարե արձանագրություն է Ժամ-Միշել Թիերրին (Thierry M., նշվ. աշխ., էջ 494): Հրատարակված օրինակում պակասում են առաջին երկու տողերը և շրջանակից դուրս փորագրված հատվածը: Արձանագրության մեջ հիշվող Դավիթ Ե Էնագեթցի (Դոր-դանյան) կաթողիկոսը պաշտոնավարել է 1801-1807 թթ.:

ԺԾ Արձանագրություն, Նոր եկեղեցու հարավարևելյան որմնասյան արևելյան ճակատին, մեծությամբ է 13 x 9 վերջ., 6 տող.

Այլ և յիշատակ է քայազեղցի մահ/տեսի Ափրիկի որդի / մահտեսի Բարսեղին եւ Պետրոսին {ն} եւ / ծնողացն Շահգաստին, մահտեսի Լալէին / որդի Աւետիսին եւ մահտեսի Բարսեղի / կողակցի Մարթաին: / ՌՄԿԳ (1814):

Գրակ. ՀԱԳ, ֆ. 319, ց. 1, գ. 108, ք. 13 (Գաղեան Խաչիկ վարդապետ, Տեղեկագիր սրբոյն Թաղեոսի Առաքելոյ վանոց): Հրատ. Խ. Վ., նշվ. հոդվ., «Արարատ», 1898, էջ 90 (վրիտ.՝ Գատյան Խաչիկ ծ. վարդապետ, Հոդվածների ժողովածու, էջ 50): Ոսկեան Հ., Արտագի վանքը, էջ 36-37: Նույնի՝ Վասպուրական-Վանի վանքերը, Բ մաս, էջ 463: Haghnazarian A., էջ 202:

ԺՁ Արձանագրություն, Նոր եկեղեցու ավազանին՝ զարդերից ցած, 4 տող: Տողերի երկարությունը՝ 93 սմ՝ 1 արշ. և 5 վերջ.

Յիշատակ է սուրբ ավազանս քայազեղցի / մահտեսի Գօրօի / որդի մահտեսի Սընացականին, ՌՄԿԳին (1815) / յուլիս Է (7):

Գրակ. ՀԱԳ, ֆ. 319, ց. 1, գ. 108, ք. 13 (Գաղեան Խաչիկ վարդապետ, Տեղեկագիր սրբոյն Թաղեոսի Առաքելոյ վանոց): Հրատ. Խ. Վ., նշվ. հոդվ., «Արարատ», 1898, էջ 90 (վրիտ.՝ Գատյան Խաչիկ ծ. վարդապետ, Հոդվածների ժողովածու, էջ 50-51): Ոսկեան Հ., Արտագի վանքը, էջ 37: Նույնի՝ Վասպուրական-Վանի վանքերը, Բ մաս, էջ 463: Haghnazarian A., էջ 204:

ԺԷ Արձանագրություն, Նոր եկեղեցու հարավարևմտյան սյան արևմտահայաց երեսին՝ 8 տող, չափերը՝ 47 x 42 սմ՝ 10,5 x 9,5 վերջ.

Ոգ(ա)ծութ(եամ)ք յ(ա)ռ(ա)ջն(որդ) Սիմէօն քազմաշխ(ա)տ եպ(ի)սկ(ոպոս)ին / յիշ(ա)-տ(ա)կ է սիւնս մար(ա)դեցի / տ(է)ր Խաչ(ա)-տուրին եւ կող(ա)կցուն. նանի դարաբախեցի տ(է)ր Պետրոսին եւ կ(ո)ղ(ա)կցուն, նանի Չլա-դառ պ(ա)ր(ո)ն Ա(ստուա)ծատուրին եւ կո-ղ(ա)կցուն: ՌՄԿԳ (°) (1815°):



Գրակ. ՀԱԳ, ֆ. 319, ց. 1, գ. 108, ք. 14 (Գաղեան Խաչիկ վարդապետ, Տեղեկագիր սրբոյն Թաղեոսի Առաքելոյ վանոց): Հրատ. Խ. Վ., նշվ. հոդվ., «Արարատ», 1898, էջ 91 (վրիտ.՝ Գատյան Խաչիկ ծ. վարդապետ, Հոդվածների ժողովածու, էջ 52-53): Ոսկեան Հ., Արտագի վանքը, էջ 37: Նույնի՝ Վասպուրական-Վանի վանքերը, Բ մաս, էջ 464: Haghnazarian A., էջ 203: Տարբերություն. Դադյանի և Ոսկեանի մտա տարբերվող բերի է՝ «ՌՄ...»:

ԺԸ Արձանագրություն, Նոր եկեղեցու հյուսիսարևմտյան սյան արևմտահայաց ճակատին, 8 տող: Չափերը՝ 42 x 66,7 սմ՝ 9,5 x 15 վերջ.: Արձանագրությունը փորագիր չի եղել, այլ գրված է մատիտով.

Հոգածութեամբ յառաջնորդ Սիմէօն արք/ե-պիսկոպոսի. եւ պատրիարքութեան սուրբ Մա-դիմայ Թեոդորոս եպիսկոպոսին յիշատակ է սիւնս սուրբ Սաղիմայ ինդաղչի / եւ նվիրակ տեառն Ստեփան վարդապետին եւ ծնողացն մահտեսի Մէլքոնին Հռիփսիմին / եւ եղբարցն մահտեսի Մարգսին եւ տիրացու / Յարութիւնին եւ Յակոբին եւ ամեն / այն զարմից նորին թվ. ՌՄԿԳ (1815):

Գրակ. ՀԱԳ, ֆ. 319, ց. 1, գ. 108, ք. 13 (Գաղեան Խաչիկ վարդապետ, Տեղեկագիր սրբոյն Թաղեոսի Առաքելոյ վանոց): Հրատ. Խ. Վ., նշվ. հոդվ., «Արարատ», 1898, էջ 91 (վրիտ.՝ Գատյան Խաչիկ ծ. վարդապետ, Հոդվածների ժողովածու, էջ 52): Ոսկեան Հ., Արտագի վանքը, էջ 37: Նույնի՝ Վասպուրական-Վանի վանքերը, Բ մաս, էջ 464: Haghnazarian A., էջ 204: Ծանոթ. ինդաղչի նշանակում է օգնության հասնող:

ԺԹ Տապանաքար՝ կից նոր եկեղեցու հարավարևելյան սյանը, կտրված է: Արձանագրությունը՝ երկաթագիր, խոշոր տառերով.

Կ. դամբար. անանուն կոչի:
Գրակ. ՀԱԳ, ֆ. 319, ց. 1, գ. 108, ք. 13 (Գաղեան Խաչիկ վարդապետ, Տեղեկագիր սրբոյն Թաղեոսի Առաքելոյ վանոց): Հրատ. Խ. Վ., նշվ. հոդվ., «Արարատ», 1898, էջ 91 (վրիտ.՝ Գատյան Խաչիկ ծ. վարդապետ, Հոդվածների ժողովածու, էջ 52): Ոսկեան Հ., Արտագի վանքը, էջ 37: Նույնի՝ Վասպուրական-Վանի վանքերը, Բ մաս, էջ 464: Haghnazarian A., էջ 204: Տարբերություն. Դադյանի արիվայի վավերագրում ընդօրինակության առաջին տառը ոչ թե Կ է, այլ Չ:

Ի Արձանագրություն, Նոր եկեղեցու ավազանից բարձր, 5 տող. *Սուրբ խաչս քա/րեխօս Էլօին / եւ կնոջն Շամա/մին եւ որդուն / Պետրոսին:*

Գրակ. ՀԱԴ, ֆ. 319, ց. 1, գ. 108, ք. 13 (**Գաղեան Խաչիկ** վարդապետ, Տեղեկագիր սրբոյն Թաղեոսի Առաքելոյ վանուց):
 Հրատ. **Խ. Վ.**, նշվ. հոդվ., «Արարատ», 1898, էջ 90 (վրիտ.՝ **Գատյան Խաչիկ Ծ. վարդապետ**, Հոդվածների ժողովածու, էջ 51): **Ոսկեան Հ.**, Արտագի վանքը, էջ 37: Նույնի՝ Վասպուրական-Վանի վանքերը, Բ մաս, էջ 463: **Haghnazarian A.**, էջ 202:

ԻԱ Արձանագրություն, Նոր եկեղեցու ավազանից բարձր՝ դեպի արևմուտք, 3 տող.

Յիշատակ է աազանս սեղուկեցի հանգուցեալ մահտեսի | Գերոմի որդիսն մահտեսի:

Գրակ. ՀԱԴ, ֆ. 319, ց. 1, գ. 108, ք. 13 (**Գաղեան Խաչիկ** վարդապետ, Տեղեկագիր սրբոյն Թաղեոսի Առաքելոյ վանուց):
 Հրատ. **Խ. Վ.**, նշվ. հոդվ., «Արարատ», 1898, էջ 90 (վրիտ.՝ **Գատյան Խաչիկ Ծ. վարդապետ**, Հոդվածների ժողովածու, էջ 51): **Ոսկեան Հ.**, Արտագի վանքը, էջ 37: Նույնի՝ Վասպուրական-Վանի վանքերը, Բ մաս, էջ 463: **Haghnazarian A.**, էջ 204:

Նոր եկեղեցու հյուսիսային ճակատին

ԻԲ Արձանագրություն, Նոր եկեղեցու հյուսիսային մուտքի արևմտակողմում՝ հեծյալի քանդակի տակ, 4 տող.

Յիշ(ա)տ(ա)կ է ս(ուր)ք Գեվորգս հախվէրիկցի Եգօի որդի Յարութենին, | կող(ա)կց(ու)ն՝ Գուլէին, եղբ(ո)ր(ն)՝ Գրիգորին, | մօրն, որդոցն, որ է Մելիքեան, ՌՄԿ (1811):

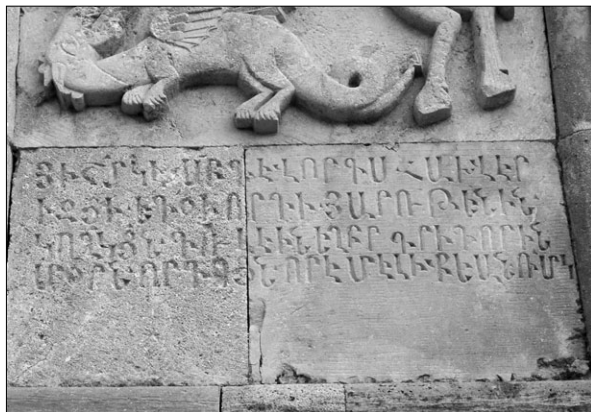

Գրակ. ՀԱԴ, ֆ. 319, ց. 1, գ. 108, ք. 17 (**Գաղեան Խաչիկ** վարդապետ, Տեղեկագիր սրբոյն Թաղեոսի Առաքելոյ վանուց):
 Հրատ. **Haghnazarian A.**, էջ 205:
 Այս արձանագրությունը թարգմանաբար ներկայացրել է Ժան-Միշել Թիերրին (**Thierry M.**, նշվ. աշխ., էջ 494):

ԻԳ Արձանագրություն, Նոր եկեղեցու հյուսիսային մուտքի արևելակողմում՝ ձիավորի քանդակի տակ, 3 տող, տեղ-տեղ վնասված.

Յիշ(ա)տ(ա)կ է ս(ուր)ք Սարգիս բայ(ա)զ(ի)ղցի | Յօվօյի որդի Յակորին, Սարգիս(ին), | թվ(ի)ն ՌՄԿ (1811):

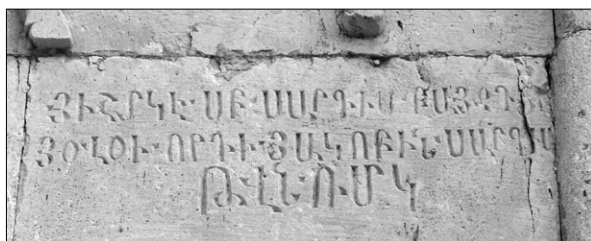

Գրակ. ՀԱԴ, ֆ. 319, ց. 1, գ. 108, ք. 16 (**Գաղեան Խաչիկ** վարդապետ, Տեղեկագիր սրբոյն Թաղեոսի Առաքելոյ վանուց):
 Հրատ. **Haghnazarian A.**, էջ 205:

Այս արձանագրությունը թարգմանաբար ներկայացրել է Ժան-Միշել Թիերրին (**Thierry M.**, նշվ. աշխ., էջ 494):

ԻԴ Արձանագրություն, Նոր եկեղեցու հյուսիսային խորանի հրեշտակի քանդակից վեր.

Յիշ(ա)տ(ա)կ է սրբէս տէր Դանիէլի ծնողացն, կ(ո)ղ(ա)կց(ու)ն եւ որդի Ոսկանին Մուսիցի (՞), ՌՄԿ (1811):

Գրակ. ՀԱԴ, ֆ. 319, ց. 1, գ. 108, ք. 17 (**Գաղեան Խաչիկ** վարդապետ, Տեղեկագիր սրբոյն Թաղեոսի Առաքելոյ վանուց):
 Հրատ. առաջին անգամ:

ԻԵ Արձանագրություն, Նոր եկեղեցու հյուսիսային մուտքի ճակատակալ քարին, 4 տող.

Յիշ(ա)տ(ա)կ է դուռս ավաջուղցի մէլիք Մարտիրոսին եւ կող(ա)կցուն՝ Նանօին, եւ | որդոցն՝ Ստըրակին եւ ծըն(ո)ղացն՝ տ(է)ր Գրիգորին եւ Դ(ի)բարին, եղբարցն՝ տ(է)ր | Յօհաննէսին, Մէլիք Փանոսին եւ կողակցացն՝ Դիլթօին եւ Դուրդանին եւ որդոցն՝ | Պետրոսին եւ Շէկօին եւ այլ ընդանեացն:



Գրակ. ՀԱԴ, ֆ. 319, ց. 1, գ. 108, ք. 16 (**Գաղեան Խաչիկ** վարդապետ, Տեղեկագիր սրբոյն Թաղեոսի Առաքելոյ վանուց):
 Հրատ. առաջին անգամ:

Տարընթերցում. **Խ.** Գաղյանի ընթերցման մեջ բացակայում է 3-րդ տողն ամբողջությամբ, իսկ 4-րդ տողի «*Ղ(ա)զ(ա)րին, Գրիգորին, թվ(ին) ՌՄԿ (1811)*» հատվածը վիճաբանում չկա:

ԻԶ Արձանագրություն, Նոր եկեղեցու հյուսիսային ճակատին՝ խորանների միջև՝ խորանասյան գլխի հրեշտակի քանդակից վեր.

Յիշատակ է սրբէս մոնցի տ(է)ր Մարտիրոսի ծնողացն եւ կողակցուն, թվ(ին) ՌՄԿ (1811):

Գրակ. ՀԱԴ, ֆ. 319, ց. 1, գ. 108, ք. 16 (**Գաղեան Խաչիկ** վարդապետ, Տեղեկագիր սրբոյն Թաղեոսի Առաքելոյ վանուց):
 Հրատ. առաջին անգամ:

ԻԷ Արձանագրություն, Նոր եկեղեցու արևելյան ճակատին՝ կից հին եկեղեցուն հյուսիսից՝ արևելահայաց որմնախորշի խաչաքանդակի տակ, 71սմ՝ 1արշ., 9 տող.

Յ(ի)շ(ա)տ(ա)կ է ս(ուր)ք խաչս թօխաղցի հանգ(ու)ցեալ | Իսկէնտէրեան մ(ա)հ(տե)սի Ակորին եւ որդուն՝ | Մելքիսեդեկին եւ որդուն՝ Ակորին եւ Գէորգին եւ Փուրումեան մ(ա)հ(տե)սի Ստեփ/աննոսին եւ որդուն՝ Մելքոնին եւ |



ճան Լուսիկին եւ Մարթային | եւ դազազ մ(ա)հ(տե)սի Մարգսին, որք | հանդիպիք մի հայր մերիւ յիշեցէք, | բուին ՌՄԿԱ (1812)ին, յուխի Ա (1) ին:

Գրակ. ՀԱԴ, ֆ. 319, ց. 1, գ. 108, ք. 16 (Գաղեան Խաչիկ վարդապետ, Տեղեկագիր սրբոյն Թաղէտի Առաքելոյ վանոց):
Հրատ. Haghnazarian A., էջ 201:

ԻԸ Արձանագրութիւն, Նոր եկեղեցու հյուսիսային խորանի արևելյան «բաղարջաձև» պատկերաքանդակի տակ, 4 տող (տեղ-տեղ քայքայված):

Յիշ(ա)տ(ա)կ է խորանս փանիկցի Յարութիւնին եւ կ(ո)ղ(ա)կցուն Չափուտին եւ | որ-որոց՝ Միքայէլին, կ(ե)նդ(ա)ն(եա)ց եւ ն(ն)ջ(ե)-ց(ելո)ցն, | թվ(ին) ՌՄԿԴ (1815):



Գրակ. ՀԱԴ, ֆ. 319, ց. 1, գ. 108, ք. 16 (Գաղեան Խաչիկ վարդապետ, Տեղեկագիր սրբոյն Թաղէտի Առաքելոյ վանոց):
Հրատ. առաջին անգամ:
Տարրերեցում. Խ. Դաղյանի մոտ՝ Չափուտին բառի փոխարենն նշված է Չափուտին:

ԻԹ Արձանագրութիւն, Նոր եկեղեցու հյուսիսային խորանի արևմտյան միասի երկգլխամի արծվաքանդակի տակ, 3 տող:

Յիշատակ բայ(ա)զ(ե)ղցի | դայբաղ մահդե-սի Ավ[[եղի]սին:

Գրակ. ՀԱԴ, ֆ. 319, ց. 1, գ. 108, ք. 16 (Գաղեան Խաչիկ վարդապետ, Տեղեկագիր սրբոյն Թաղէտի Առաքելոյ վանոց):
Հրատ. առաջին անգամ:
Ծանոթ. դայբաղ նշանակում է կաշեգործ:



Լ Արձանագրութիւն, Նոր եկեղեցու հյուսիսային խորանի հյուսիսարևելյան քանդակի մոտ, 4 տող (տեղ-տեղ քայքայված):

Յիշ(ա)տ(ա)կ է Բանագիտ բնակեալ Խա-լչատու]]րի որդի Ասլան աղա[[ին կամ]] | Օհա-նէսին եւ իր ծնողին, [թվ]ին | ՌՄԿԹ (1820):

Գրակ. ՀԱԴ, ֆ. 319, ց. 1, գ. 108, ք. 16 (Գաղեան Խաչիկ վարդապետ, Տեղեկագիր սրբոյն Թաղէտի Առաքելոյ վանոց):
Հրատ. առաջին անգամ:



ԼԱ Արձանագրութիւն, Նոր եկեղեցու հյուսիսային ճակատին՝ արևելքից երկրորդ խաչաքանդակի տակ, 2 տող (տեղ-տեղ քայքայված):

Ս(ուր)ք խաչս բարեխօս առ ա(ստուա)ծ վասն փրկութե(ա)ն տ(ե)ր Հայրապետին եւ ծնողացն՝ տ(ե)ր Հայրապետին եւ Մարգարտին:



Գրակ. ՀԱԴ, ֆ. 319, ց. 1, գ. 108, ք. 16 (Գաղեան Խաչիկ վարդապետ, Տեղեկագիր սրբոյն Թաղէտի Առաքելոյ վանոց):
Հրատ. առաջին անգամ:

ԼԲ Արձանագրութիւն, Նոր եկեղեցու հյուսիսային ճակատին՝ արևելքից առաջին խաչաքանդակի տակ, 3 տող:

Ս(ուր)ք խաչս բարեխօս է խօյէցի մ(ա)հ-տ(եա)ի Եղօյի կողակից Մար(ի)ամին եւ որդոց | Մարգարին, Չաքարին եւ Մանուկին, գողե-կացկին եւ ննչեցելոցն, | կենդանեաց:

Գրակ. ՀԱԴ, ֆ. 319, ց. 1, գ. 108, ք. 16 (Գաղեան Խաչիկ վարդապետ, Տեղեկագիր սրբոյն Թաղէտի Առաքելոյ վանոց):
Հրատ. առաջին անգամ:



ԼԳ Արձանագրություն, Նոր եկեղեցու հյուսիսային ճակատի արևմտյան անկյան մոտ՝ գեղաքանդակ վարդյակի տակ, 3 տող.

Յիշ(ա)տ(ա)կ է թ[ա]լասեցի ... / Աւետիքին ծն ...] / թ[վ(ի)ն ...]:
Հրատ. առաջին անգամ:

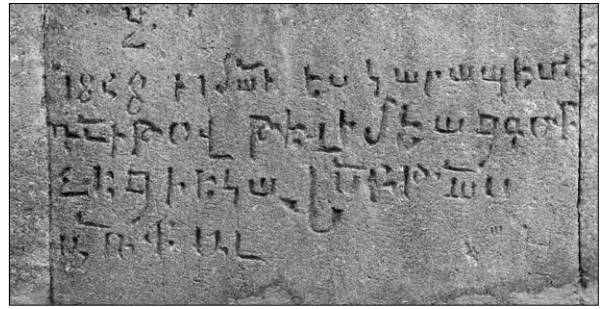

ԼԶ Արձանագրություն, 4 տող.
1858 11 մա(յիս)ի ես՝ Կարապետ / Դ(ա)ւի-թով Թէլիմեա(ն)ց Գօթ[չէցի] եկա Ս(ուր)բ Թա-ղէ(ղէ)ս, / առ(ա)ք(ե)ալ:
Հրատ. առաջին անգամ:

ԼԷ Արձանագրություն, 4 տող.
Յիշա(տա)կ Ղևոնդ / Մի(ր)զախասնեան / Վանեցի, 1897, / մ(այ)իս(ի) 31:
Հրատ. առաջին անգամ:



ԼԴ Արձանագրություն, 3 տող.
1856 ամի, ապրելի 24-ին ես գէ/զչէցի Սկրտիչ Մինանօվս եկի ս(ուր)բ աթ(ո)ռն:
Հրատ. առաջին անգամ:

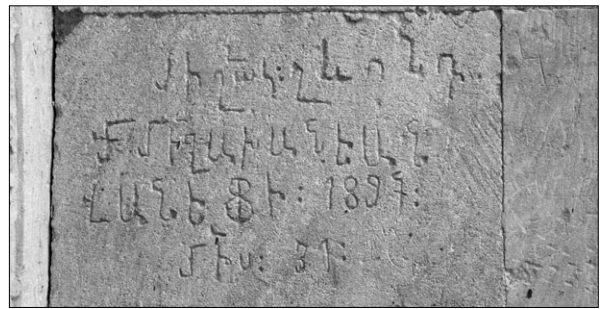

ԼԸ Արձանագրություն, 5 տող.
... / ... / Մակուցի, / նո(յեմբերի) 21 / 1904:
Հրատ. առաջին անգամ:

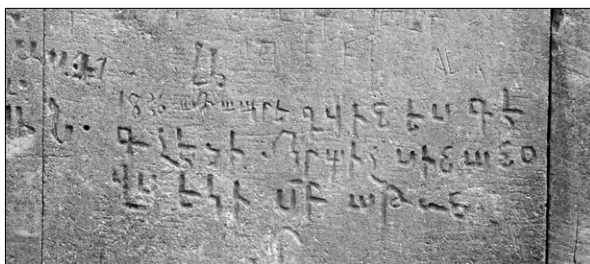

ԼԵ Արձանագրություն, 4 տող.
1856 / ապրելի 24-ին / ես Գոգչէցի Բակօ / Ղազէօվս եկի ս(ուր)բ / աթոռն:
Հրատ. առաջին անգամ:

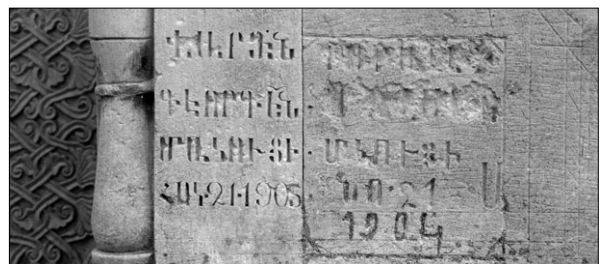

ԼԹ Արձանագրություն, 4 տող.
Վարդան / Գէորգե(ա)ն / Մակուցի, / հոկ. 21, 1905:
Հրատ. առաջին անգամ (տե՛ս ԼԸ վիմագրի լուսանկարը):

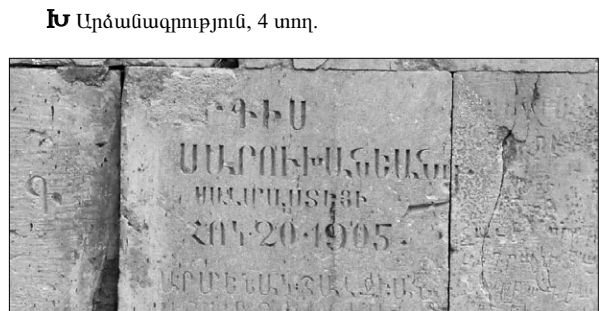
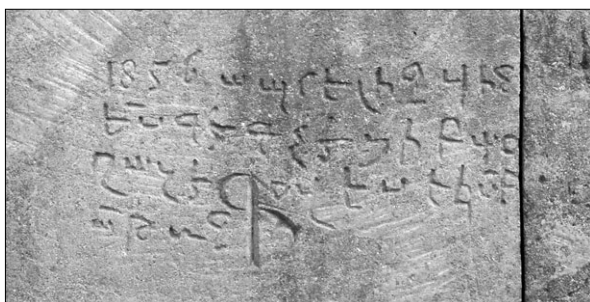

Խ Արձանագրություն, 4 տող.

[Մա]րգիս / Սարուխանեանց / Սալմաստեցի, / հոկ. 20, 1905:

Հրատ. առաջին անգամ:

ԽԱ Արձանագրություն, 3 տող.

Վարդան Յարութեմունե(ա)ն / Տաշերանցի, / 1907, հոկ(տեմբերի) 5:

Հրատ. առաջին անգամ:



ԽԲ Արձանագրություն, 4 տող.

Քաջբերունի / Ինջոյեան / Կարնեցի, / 1914 թ.:

Հրատ. առաջին անգամ:



ԽԳ Արձանագրություն, 3 տող.

Արամայիս / Սարուխանեան / 1954 թ.:

Հրատ. առաջին անգամ:

ԽԴ Արձանագրություն, 3 տող.

Րաֆիկ / Սարուխանեան, / 1956:

Հրատ. առաջին անգամ:

ԽԵ Արձանագրություն, 2 տող.

Յակոբ, Բաղդասար / Ղարիբով:

Հրատ. առաջին անգամ:

ԽԶ Արձանագրություն, 2 տող.

Արմենակ Շալջեան, / Արամ Շալջեան:

Հրատ. առաջին անգամ:

Նոր եկեղեցու հարավային ճակատին

ԽԷ Արձանագրություն, Նոր եկեղեցու հարավային խորանի արևմտահայաց երկգլխանի արձվի պատկերաքանդակից ցած, տեղ-տեղ խիստ վնասված.

Յիշատակ է խորանս տ(ե)ր Անթան[էսի] որ/դի իրիցփոխ Մն(ա)ց(ա)կանին եւ [կ(ո)-դակցուն], / ծնողացն եւ եղբարց, որդրցն, ՌՄԿ (1811), / ի գեղ Հախվերիզ[ու]:

Գրակ. ՀԱԳ, ֆ. 319, ց. 1, գ. 108, ք. 15 (Գաղեան Խաչիկ վարդապետ, Տեղեկագիր սրբոյն Թաղեոսի Առաքելոյ վանոց):

Հրատ. Haghazarian A., էջ 206:



Ծանոթ. Հախվերիզ (այժմ՝ Հախվեյիս) գյուղը գտնվում է Սալմաստ գավառում՝ Բգդիրից 2 կմ հյուսիս-արևմուտք:

ԽԸ Արձանագրություն, Նոր եկեղեցու հարավային մուտքի արևմտյան կողմում. «...քանդակախորանի միջի ձիառորի տակի գիրը, միատող», 5 տող.

Յիշ(ա)տ(ա)կ է ս(ուր)բ Մինաս. իրիցփոխ Յակոբի որդի Վարդանին, եւ կող(ա)կ/ցուն,



եղբորն՝ Յարութիւնին որդի / Սարգիսին, մօր Ջահվարին ի գեղն / Հախվերիզ, ՌՄԿ (1811):

Գրակ. ՀԱԳ, ֆ. 319, ց. 1, գ. 108, ք. 15 (Գաղեան Խաչիկ վարդապետ, Տեղեկագիր սրբոյն Թաղեոսի Առաքելոյ վանոց):

Հրատ. Haghazarian A., էջ 206:

Այս արձանագրությունը բարգմանաբար ներկայացրել է Ժան-Միշել Թիերրին: Ի դեպ, բարգմանության մեջ նշված 1911 տարեթիվը հավանաբար տպագրական վրիպակի արդյունք է (Thierry M., նշվ. աշխ., էջ 494):

ԽԹ Արձանագրություն, Հին եկեղեցու և հարավային խորանի միջև, 84 սմ (1 արշ., 3 վերշ.), 3 տող.

Խաչս յիշատակ է բայազէթցի նալչաչի / Դավոթի տղայ Վարդանին եւ ծնօ(ղ)աց նորին / քվ(ին) ՌՄԿ (1811):

Գրակ. ՀԱԳ, ֆ. 319, ց. 1, գ. 108, ք. 16 (Գաղեան Խաչիկ վարդապետ, Տեղեկագիր սրբոյն Թաղեոսի Առաքելոյ վանոց):

Հրատ. առաջին անգամ:

Ծանոթ. նալչաչի նշանակում է պայտագործ:



Ծ Արձանագրություն, Նոր եկեղեցու հարավային ճակատին՝ խաչաքանդակի տակ, 106,5 սմ (1,5 արշ.), 3 տող.

*Ս(ուր)ք խաչս ք(ա)ր(ե)խօս մ(ա)հտ(ե)սի
Ղո(ւ)լիջանին, կող(ա)կց(ո)ւն՝ Եղիսին, որդի /
Սարգիսին եւ կ(ո)ղ(ա)կց(ու)ն՝ Գուհարին, եղ-
բարց տ(ե)ր Պօղոսին, Բարսեղին, Եղ(ի)ա-
զ(ա)րին, | թվ(ի)ն ՌՄԿ (1811) ին:*



Գրակ. ՀԱԴ, ֆ. 319, ց. 1, գ. 108, ք. 16 (Գաղեան Խաչիկ վարդապետ, Տեղեկագիր սրբոյն Թաղեոսի Առաքելոյ վանոց):
Հրատ. առաջին անգամ:

ԾԱ Արձանագրություն, Նոր եկեղեցու հարավային կողմում. «...զանգակատան կից դրսի քանդակախորանի (Շիրիխտըշիլի) առիւծ-արեգակի տակի գիրը շորս տողից, երկարությունը՝ 1արշ. (71սմ)».

*Յիշատակ է դէվանցի դօշչի որդի Թարի-
վերդին եխթօրն Օվանէսին ծն(ո)ղ(ա)ցն Մար-
զ(ա)ր(ի)տին եւ կողակցին որդի Մախատսին,
ՌՄԿ (1811):*

Գրակ. ՀԱԴ, ֆ. 319, ց. 1, գ. 108, ք. 15 (Գաղեան Խաչիկ վարդապետ, Տեղեկագիր սրբոյն Թաղեոսի Առաքելոյ վանոց):
Հրատ. առաջին անգամ:

ԾԲ Արձանագրություն, Նոր եկեղեցի. «...դէպ արևմուտք նայող խորանի խաչի տակի գիրը, 2 տողից, երկարութիւնը 1 արշ., 4 վերշոկ (89սմ)».

*ՌՄԿԵ (1816): | ս(ուր)ք խաչս ք(ա)րեխօս
ք(ա)րվ(ի)զ(ե)ցի Հա(յ)ր(ա)պետի որդի Ավետի-
կին եւ ծն(օ)ղացն Մարիա(մի)ն եւ կ(ո)ղ(ա)-
կցուն՝ Ոսկուն, որ կարդաս, ողորմի:*



Գրակ. ՀԱԴ, ֆ. 319, ց. 1, գ. 108, ք. 15 (Գաղեան Խաչիկ վարդապետ, Տեղեկագիր սրբոյն Թաղեոսի Առաքելոյ վանոց):
Հրատ. Haghazarian A., էջ 206, արձ. № 31:

ԾԳ Արձանագրություն, Նոր եկեղեցու հարավային խորանի արևմտահայաց «քաղաքածև» քանդակի տակ, 71 սմ (1 վրշ.) երկարությամբ տողով, արձանագրությունը խիստ վնասված է (մի շերտ թափված է).

*Յ(ի)շ(ա)տ(ա)կ է Ղ(ա)յ[սեր]ու Թալ(ա)սցի
[Թորոս օղի] | Հաճու[ն], ծն(ո)ղ[ա]ցն Սարգ-
սին եւ Սար[ի]ա[մի]ն, | թվ հ(ա)յ(ո)ց [1844]:*



Գրակ. ՀԱԴ, ֆ. 319, ց. 1, գ. 108, ք. 15 (Գաղեան Խաչիկ վարդապետ, Տեղեկագիր սրբոյն Թաղեոսի Առաքելոյ վանոց):
Հրատ. առաջին անգամ:

ԾԴ Արձանագրություն, Նոր եկեղեցու հարավային մուտքի արևելյան կողմում՝ հեծյալի քանդակի տակ, 67 սմ (15 վերշ.), 2 տող, տեղ-տեղ քայքայված.

*Յ[իշատա]կ է ս(ուր)ք Մեր[կերի]ոյս քալա-
զ[ղի] Յօվօի որդի Յակոբին, Վարդանին:*



Գրակ. ՀԱԴ, ֆ. 319, ց. 1, գ. 108, ք. 15 (Գաղեան Խաչիկ վարդապետ, Տեղեկագիր սրբոյն Թաղեոսի Առաքելոյ վանոց):
Հրատ. Haghazarian A., էջ 205:

Ծանոթ. արձանագրությունից ցած փորագրված Դ տառը հավանաբար վարպետի նշանն է:

ԾԵ Արձանագրություն, Նոր եկեղեցու հարավային մուտքի ճակատին, 146 սմ (2 արշ. 1 վերշ.), 3 տող.

Հոգածութե(ա)մբ յառ(ա)ջնորդ Տ(եա)ռն Տ(եա)ռն Միմէօն սրբազան արքեպիսկ(ո)ս(ո)- սին | յիշատ(ա)կ է դուռս ավաջուղցի մէլիք Մա- նուկին եւ ծընօղացն՝ Միսօին, | Մարիամին եւ

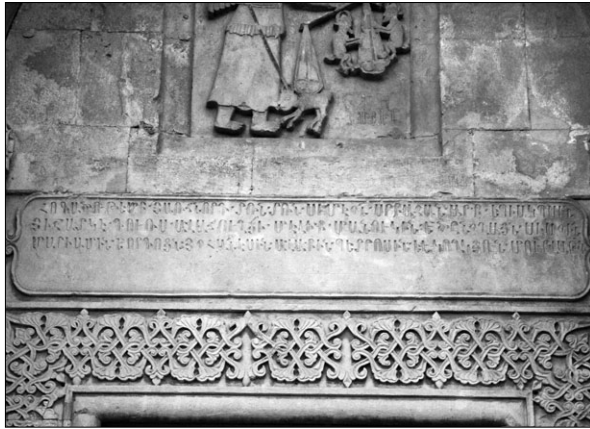

որդոցն Յօհանէսին, Ավարին, Պետրոսին եւ կող(ա)կցուն՝ Մուրվաթ(ի)ն:

Գրակ. ՀԱԴ, ֆ. 319, ց. 1, գ. 108, ք. 15 (**Գաղեան Խաչիկ** վարդապետ, Տեղեկագիր սրբոյն Թաղէտի Առաքելոյ վանուց):
Հրատ. **Haghnazarian A.**, էջ 205:

ԾԶ Արձանագրություն, Նոր եկեղեցու հարավային խորանի հարավարևելյան կողմում, 1 տող.

Յ(ի)շ(ատակ) է Մէվըսցի Մէրավ օղլի Պա- սիկ:



Գրակ. ՀԱԴ, ֆ. 319, ց. 1, գ. 108, ք. 16 (**Գաղեան Խաչիկ** վարդապետ, Տեղեկագիր սրբոյն Թաղէտի Առաքելոյ վանուց):
Հրատ. առաջին անգամ:

ԾԷ Արձանագրություն, Նոր եկեղեցու հարավային խորանի հարավային արտաքին նիստի զարդաքանդակի տակ, տեղ-տեղ քայքայված, 1 տող.

Յ(ի)շ(ատակ) է Մէվըսցի Մանուսեց Մ...հի:
Գրակ. ՀԱԴ, ֆ. 319, ց. 1, գ. 108, ք. 16 (**Գաղեան Խաչիկ** վարդապետ, Տեղեկագիր սրբոյն Թաղէտի Առաքելոյ վանուց):
Հրատ. առաջին անգամ:



ԾԸ Արձանագրություն, Նոր եկեղեցու հարավային խորանի հարավարևմտյան արտաքին նիստի «զեղեցկապաճույճ» քանդակի տակ, 169 սմ (2 արշ. 6 վերշ.) երկարությամբ, 1 տող.

Յիշ(ա)տ(ա)կ է խորանս Ղարաբաղու Ավե- տարանից Գրիգորի դուստր Փարուն, մօրն՝ Հուրուն, բն(ա)կե(ա)լ Թարվէգ:



Գրակ. ՀԱԴ, ֆ. 319, ց. 1, գ. 108, ք. 15 (**Գաղեան Խաչիկ** վարդապետ, Տեղեկագիր սրբոյն Թաղէտի Առաքելոյ վանուց):
Հրատ. առաջին անգամ:

ԾԹ Արձանագրություն, Նոր եկեղեցու հարավային խորանի արևմտյան զարդապան գլխին՝ հրեշտակի պատկերի մոտ, 2 տող.

Յ(ի)շ(ա)տ(ա)կ է Յօհանէսին, | ծնողացն հոգուն:

Գրակ. ՀԱԴ, ֆ. 319, ց. 1, գ. 108, ք. 15 (**Գաղեան Խաչիկ** վարդապետ, Տեղեկագիր սրբոյն Թաղէտի Առաքելոյ վանուց):
Հրատ. առաջին անգամ:

Կ Արձանագրություն, Նոր եկեղեցու հարավային մուտքի արևելյան կողմում, 3 տող.

Յիշ(ա)տ(ա)կ է բայ(ա)զ(ե)տցի Յովանէսի որդի Մէլքոնին | ...:

Այլ յիշ(ա)տ(ա)կ է մ(ա)հտ(եա)ի | Գօրօի կող(ա)կ(ի)ց Եղիսին, | թվ ՌՄԿԴ (1815):
Հրատ. առաջին անգամ:



ԿԱ Արձանագրություն, Նոր եկեղեցու հարավային խորանի հարավարևմտյան արտաքին նիստին, 3 տող.

Գարեգին | Մովսէսեան:
Հրատ. առաջին անգամ:



ԿԲ Արձանագրություն, Նոր եկեղեցու հարավային ճակատի արևելյան եզրին, 2 տող.

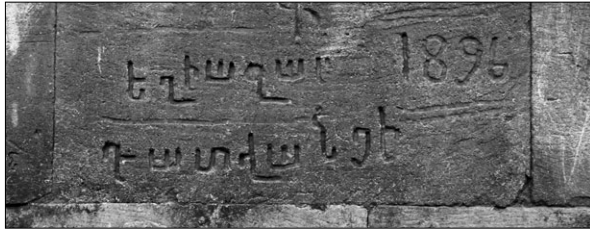

1896, *Եղիազար / Դատվանցի:*
Հրատ. առաջին անգամ:

ԿԳ Արձանագրություն, Նոր եկեղեցու հարավային ճակատի արևելյան եզրին, 2 տող.



Յիշատակ Արմենակ / Սիրաքեան, 1938:
Հրատ. առաջին անգամ:

ԿԴ Արձանագրություն, Նոր եկեղեցու հարավային ճակատի արևելյան եզրին, 2 տող.

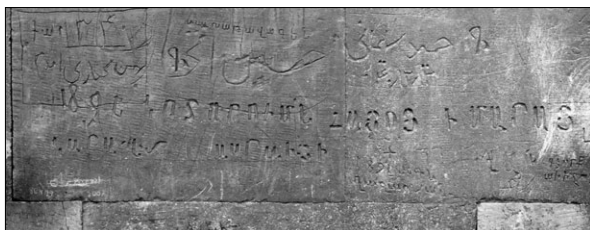

1896 կոտորումն հայոց ի մարաց, / Կարապետ ասրաւցի:
Հրատ. առաջին անգամ:

ԿԵ Արձանագրություն, Նոր եկեղեցու հարավային ճակատի արևելյան եզրին, 3 տող.

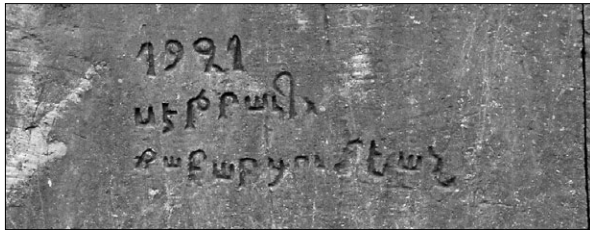

1921 / Սէթրազ / Համբարցումեան:
Հրատ. առաջին անգամ:

Նոր եկեղեցու արևմտյան ճակատին

ԿԶ Արձանագրություն, Նոր եկեղեցու արևմտյան մուտքի ճակատին՝ պարսկերեն արձանագրության տակ, 1,51 x 0,27 սմ (2 արշ. 2 վերշ. x 6 վերշ.) մակերեսի վրա՝ 4 տող.

Շին(ե)ց(ա)ւ շնորհիւ ամեն(ա)զ(ո)րին ա(ստուծո)յ զչքնեղ(ա)զեղ եւ լուս(ա)կիր | տ(ա)-



ճարս եւ զանկակ(ա)տ(ո)նս ի հիմանէ եւ հ(ա)յր(ա)պ(ե)տ(ու)թե(ա)ն տ(եա)ոն Դ(ա)ն(ի)էլի եւ / Եփրեմի սրբ(ա)զ(ա)նից կարի աշխ(ա)յտ(ութեա)մբ եւ հ(ո)զ(ա)ծու(թեամ)բ յ(ա)ն(ա)ջն(որ)դ Սիմէօն արք/եպ(ի)սկ(ոպոս)իս յ(ի)շ(ա)տ(ա)կ եւ ծն(ո)ղ(ա)ցս Մուր(ա)տիմ, Գաիանին, եղբ(ա)րց եւ քվերցս Ս(ա)նդ(ու)խտ(ին) եւ Խ(ա)չ(ա)տ(ու)րին:

Կողքի կոփածո քարին եղել է.

ԹՎԻՆ ՌՄԾԸ (1810):

Գրակ. ՀԱԴ, ֆ. 319, ց. 1, գ. 108, ք. 15 (Դադեան Խաչիկ վարդապետ, Տեղեկագիր սրբոյն Թաղեոսի Առաքելոյ վանոց):

Հրատ. Ֆրանգեան Ե., Վեց օր Թաղէի վանքում, էջ 126: Նոյնի՝ Ատրպատական, էջ 29: Սիմասեան Լ., նշվ. աշխ., էջ 13: Haghmazarian A., էջ 201: Thierry M., նշվ. աշխ., էջ 494:

Ծանոթ. Ե. Ֆրանգյանը հրատարակել է նկատելի բացթողումներով: Մասնավորապես չունի 2-րդ տողում՝ «եւ հայրապետութեան տեառն Դանէլի եւ», 3-րդ տողում՝ «Եփրեմի սրբազանից», 4-րդ տողում՝ «եղբարց եւ քվերցս Մանդուխտին եւ Խաչատուրին» հատվածները: Ե. Ֆրանգյանը և Լ. Սիմասյանն այս արձանագրությունը հրատարակել են նախորդ վիմագրի հետ: Մյուս հրատարակություններում ևս կան որոշակի վրիպումներ, ուստի ներկայացնում ենք մեր կողմից ճշտված տարբերակը: Թվագրերն արտագրված են միայն Դադյանի մոտ:

ԿԷ Արձանագրություն, Նոր եկեղեցու արևմտյան ճակատին՝ հյուսիսային անկյան մոտ խաչաքանդակի տակ.

ԹՎ(Ի)Ն ՌՄԿ (1811): / Ս(ուր)բ իս(ա)չս բարեխօս հանգուցեալ Սարգրսին / եւ կող(ա)կից Նազլուխանին Երևանցու Սէլիքիան:

Խաչաքների միջակայքում՝ շրջանակված պատկերաքանդակներին կից.





Ղուկ(ա)ս, Յ(ն)հ(ա)ն(է)ս, | Մատթ(է)ոս, Մարկ(ո)ս:

Գրակ. ՀԱԴ, ֆ. 319, ց. 1, գ. 108, ք. 17 (Գաղեան Խաչիկ վարդապետ, Տեղեկագիր սրբոյն Թաղեոսի Առաքելոյ վանուց):
Հրատ. առաջին անգամ:
Տարբերեցում. Խ. Գաղյանի մոտ ավետարանիչների անունները չկան:

ԿԸ Արձանագրություն, Նոր եկեղեցու արևմտյան մուտքի ճակատին՝ պարսկերեն արձանագրության տակ, 80 սմ երկարությամբ 2 տողով արձանագրված է (տե՛ս նախորդ լուսանկարը):

Սրբազ(ա)ն Միմէօն արքեպ(ի)սկ(ո)ս(ո)սրս / ս(ո)ք(ո)յ Էջմիածնցի երբեմն, աթ(ո)ռ(ա)կ(ա)լ տեղ(տ)յն եւ անդ ի բեր(եա)լ նստ(ու)ցին ի աթ(ո)ռս յ(ա)ռ(ա)ջն(ո)րք:

Գրակ. ՀԱԴ, ֆ. 319, ց. 1, գ. 108, ք. 15 (Գաղեան Խաչիկ վարդապետ, Տեղեկագիր սրբոյն Թաղեոսի Առաքելոյ վանուց):
Հրատ. **Ֆրանգեան Ե.**, Վեց օր Ս. Թաղեի վանքում, էջ 126:
Միմասեան Լ., նշվ. աշխ., էջ 13: **Haghnazarian A.**, էջ 201:
Ծանոթ. Ե. Ֆրանգյանը և Լ. Միմասյանն արձանագրությունը հրատարակել են հաջորդ վիճագրի հետ:
Տարբերեցում. Ե. Ֆրանգյանը վիճագիրը հրատարակել է նկատելի տարրերեցումներով և աղճատված: Մասնավորապես, «տեղ(տ)յն» բառի փոխարեն ընթերցել է «տեղություն», չունի «եւ անդ բեր(եա)լ» հատվածը (համարել է անընթեռելի):

ԿԹ Նոր եկեղեցու արևմտյան մուտքի ճակատին արքայազն Աբաս-Միրզայի բողոժ արձանագրությունը պարսկերեն.

دل بتنگ آمد چو روح الله زتن زاین امهات
میل آبا کرد چندی باز مادرزاد گشت
از یکی اصحابه طاطاوس نام این سجده گاه
گشت آباد و خراب از چرخ بی بنیاد گشت
با زمان دولت فتحعلی شه آنکه او
همچو ابر درفشان دست عطایش راد گشت
از ولی عهدش شهنشاه جهان عباس شاه
کو به گیتی شهره در انصاف و عدل و داد گشت

آنکه بس ویرانه ها چون کوفه در ایران زمین
فی المثل در عهد عدلش غیرت بعداد گشت
جز دل ویران من کو قابل تعمیر نیست
هر خرابی را که دیدی در جهان آباد گشت
کرد از نو این کهن ویرانه را آباد زو
هم خدا راضی و هم روح بانی شاد گشت
چون زفرمان وی و اقدام استادان چند
سخت تر از آهن و محکم تر از فولاد گشت
گفت این مصراع پی تاریخ تعمیرش نو
وانک طاطاوس باز از داد شه آباد گشت
۱۲۲۹

Թարգմ. Միրոս նեղվեց, որովհետև Աստծո հոգին լքեց այս անյութական մարմինը,
Որոշ ժամանակ մնալով նախնիների հետ՝ հետո կրկին ծնվեց Նրա հետևորդներից Թաղեոս անվամբ մեկի շնորհիվ
Այս աղոթատեղին կառուցվեց, հետո հիմնովին ավերվեց անկայուն բախտի կամոք
Մինչև որ Ֆաթհալի շահի իշխանության օրոք, որն Ինչպես բարեբեր ամպ, իր առատածեռնությամբ ու Թագածառանգ արքայից արքա Աբասի ձեռքով, Որն աշխարհին հայտնի է իր արդարադատությամբ, Բացի իմ ավերված սրտից, որը հնարավոր չէ բուժել, Շատ ավերակներ, ինչպես Քուֆան Իրանում Աշխարհի որ մասում էլ տեսներ, Իր արդարությամբ մեծ ջանք թափեց ու շենացրեց, Նրա շնորհիվ նորոգվեց նաև այս հին ավերակը,

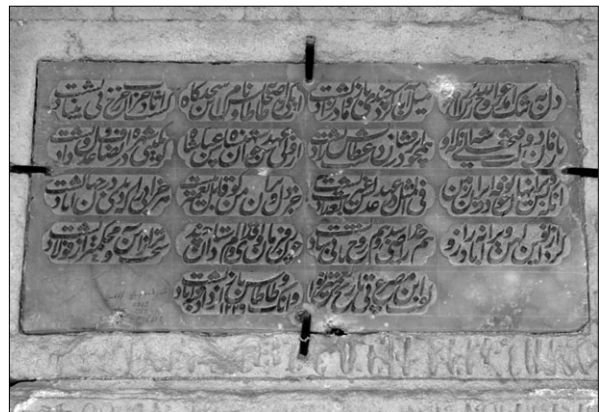

Որը թե՛ Աստծուն գոհացրեց և թե՛ արարչագործ հոգուն, Քանի որ նրա հրամանով ու վարկետների ձեռքով Այն երկաթից էլ պինդ ու պողպատից էլ ամուր դարձավ: Այս բանաստեղծությունն ասաց վերանորոգման պահին. Թաղեոսի վանքը շահի արդար կամքով շենացավ կրկին: 1229 h. p. (1813/4 p.):
Հրատ. **Haghnazarian A.**, էջ 201:
Ծանոթ. թարգմանությունը, խմբագրումը՝ Քրիստինե Կոստիկյանի:

Ստորև ներկայացնում ենք նաև Խ. վարդ. Գաղյանի կատարած թարգմանությունը (Գաղեան Խաչիկ վարդապետ, Տեղեկագիր սրբոյն Թաղեոսի Առաքելոյ վանուց, ՀԱԴ, ֆ. 319, ց. 1, գ. 108, ք. 26 շրջ.):

Միրոս նեղուեց Յիսուսի նման մարդեղութիւնից ամբառնալ կամեցաւ ծնուելուց մի քանի ժամանակից յետոյ:
Փաթալի շահի թագաորորութեան ժամանակ, որը մարգարիտ տեղացող ամպի նման ողորմութեան ձեռք էր կարկառում:
Նա, որ Քուֆայի նման շատ աներակներ Իրանում իւր արքայութեան ժամանակ այնպէս շենցրուց, որ Բաղդատից առաւել: Նորից նորոգել տուեց այս հին աներակը, որով համ աստուած գոհ եղաւ, համ սբ. հոգին:
Այս ուխտաստեղին յանուն Թաղեոսի, որի հետևողներից միւնը շենցրել էր, բայց ժամանակի աներիչ ձեռքից աներ էր դարձել:

Ջաւան Շահանշահի ժառանգի՝ Աբաս շահի (Աբաս-Միրզա) ձեռննորութեամբ, որը արդարադատութեանց ողորմածութեանց դուռն է:

Քացի իմ աւերած սիրտս, որ արժանի էլ չէ նորոգման, աշխարհումս ինչ աւերակ տեսնես, նորոգուեց:

Քանի-քանի վայրեր պողպատի նման նորոգուել են նորա հրովարտակով, որին ուրախ հոգիս մատաղ լինի:

Ասաց այս ոտանատորը նոր շէնքի աւարտման ժամանակ, Թաթեւոսի վանքը նորից շէնցաւ թագաւորի ողորմութիւնից, 1224:

Հ Արձանագրութիւն, արեւմտյան ճակատի հյուսիսային անկյան մոտ, 3 տող.

Միխակ Ղազ(ա)րե(ա)ն / Ֆարդուգա-տե(ա)նց / 1863:

Հրատ. առաջին անգամ:

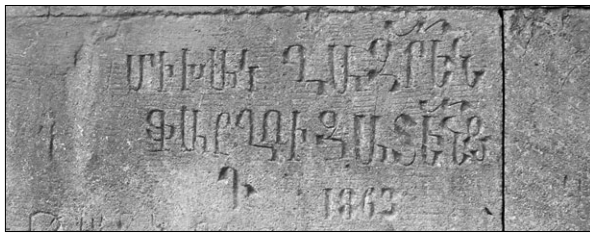

ՀԱ Արձանագրութիւն, 4 տող.

Վան(ե)ցի Գասպար Չ(իթ)չեան. / երեք ընկ(ե)րք վանեցիքս՝ / Ե. Բամբակունի, Յ. Չեփի-

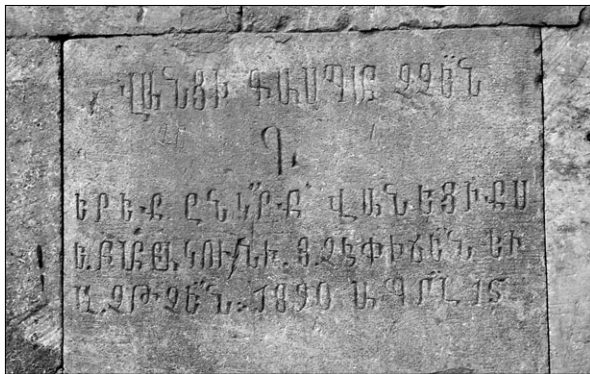

ճե(ա)ն եւ / Ա. Չ(իթ)չե(ա)ն, 1890 ապր(ի)լ(ի) 15:

Հրատ. առաջին անգամ:

Չանգակատուն

ՀԲ Արձանագրութիւն, զանգակատան հյուսիսային ճակատին՝ պատկերաքանդակի տակ, 5 տող.

Իշ(ա)տ(ա)կ է Արգար թագաւոր Հան.../էցի միտսի Մաթեւոսին եւ կողկցուն Մարիամին /



յորդոցն Յակոբին, Ավարին, որ է բնկել ի քաղաքն Թիվլիս, օվ որ ընթեռնու, յիշէ մեզ / թվ(ին) ՌՄԿԵ (1816):

Հրատ. առաջին անգամ:

ՀԳ Արձանագրութիւն, զանգակատան հյուսիսային ճակատին՝ պատկերաքանդակի տակ, 6 տող.

Յիշ(ա)տ(ա)կ է Աստապատցի Յարութիւնին եւ կողակցուն՝ Եղիսապետին եւ որդոցն՝



Մարգարին, / Յակոբջանին, Սողոմոնին, .../նին, Աս(տուա)ծատուրին եւ Յովանէս / աղա-հից, թվին ՌՄԿԲ (1813)ին:

Հրատ. առաջին անգամ:

ՀԴ Արձանագրութիւն, զանգակատան հարավային ճակատին, 7 տող.

Յիշ(ա)տ(ա)կ է թեմիս ս(ուր)բ Թադէոս ...ցի Մանուկի որդի Պարսամին... եւ եղբորն Խաչօ-ին եւ որդի Հայրօին... ՌՄԿԴ (1815), ով կարդա յիշէ մեզ:

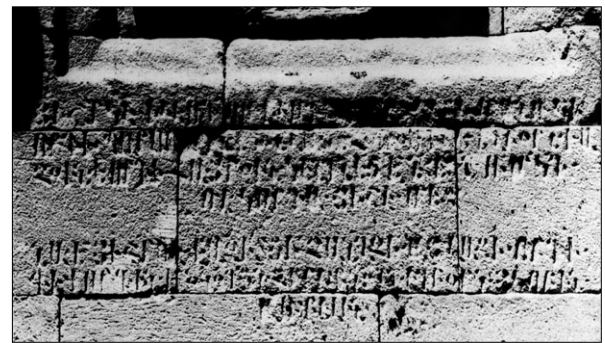

Այս արձանագրութիւնից ներքև.

Նաեւ յիշ(ա)տ(ա)կ է քա(յա)զիսցի չա-ն(ա)դչի Այվազի որդի Գեվորգին եւ ծնօղ(ա)ցն ... եղբորն Յ(ա)կոբին, Առաքելին:

Հրատ. առաջին անգամ:

Ծանօթ. չանադչի նշանակում է պնակագործ կամ պնակավաճառ:

ՀԵ Արձանագրութիւն, զանգակատան հյուսիսային ճակատի (կից՝ Նոր եկեղեցու արեւմտյան ճակատին) հարավահայաց որմին, 4 տող.

1895-96-ին եղև մեծ կոտորում տաճկ(ա)-
հալոց ձեռամբ օսմ(անեան) Համխտ կայսեր եւ
իր համանուն | զօրաց, (փորագրիչ) Քաջբե-



րույն/եաց-Արճէշ, որ է Ականցի Գուրգեն Կա-
րապէտեան:

Հրատ. առաջին անգամ:

ՀԶ Արձանագրություն, զանգակատան հարավային կող-
մում, ներքուստ, 3 տող.

...Աղանի | Սօլախեան, | 1900 յուլիս 27:

Հրատ. առաջին անգամ:

Առաջնորդարան

ՀԷ Արձանագիր քար՝ ազուցված պատին, 4 տող.

Շինեցաւ յ(ա)ռաջնորդարանս ձեռ/ամբ Սի-
մէօն արք/եպ(ի)սկ(ոպո)սին: ԹՎ ՌՄԿԶ (1817):

Հրատ. Սիմասեան Լ., նշվ. աշխ., էջ 16: Haghazarian A., էջ 207:



Շրջապարիսպ

ՀԸ Արձանագիր քար, հարավային ներսի բուրգի վրա, ար-
տաքուստ, 10 տող.

Ողորմ(ու)թ(եամ)ք հանրակերտին ամբիծ
արեամբ | ըզմեզ փրկողին, միջնորդութ(եա)մբ
աշակերտին | նախգին մերոյ Լուսաւորչին, շի-
նեցաւ տեղիքս ի փա/ռս նորին արդեամբ Իսա-
հակ յառաջնորդին, | որ եւ ինքն էր Նախիջե-
ւանցին արքեպիսկոպոս Փա/ռակեցին, յոյժ
վշտացեալ տառապեալ հոգին. յուսով դի-
մեալ.../... փարեալ առ տէր բարին, որք հանդի-



պիք տուք զողորմին եւ միադասան հայոց ազ-
գին, որք միշտ հոգան | իրեանց հոգին
շն[հ](ո)րիօք հոգուն պա(յ)ծառասացին, | թ(ի)ն
էր ՌՄԼԳ (1784) ին. աւարտ էիսս օգոստոսին:

Գրակ. ՀԱԴ, ֆ. 319, ց. 1, գ. 108, ք. 23 (Գաղեան Խաչիկ վարդ-
ապետ, Տեղեկագիր սրբոյն Թաղեոսի Առաքելոյ վանոց):
Հրատ. Haghazarian A., էջ 208:

Ճանոթ. քստ Գ. Գևորգյանի վկայության՝ արձանագիր քարը
2000 թ. զաղտնի տեղահանվել է և տարվել Կարազիաղին: Այժմ
պահվում է Բախչաջուղի թանգարանին կից գրասենյակում:

ՀԹ Արձանագիր քար՝ ազուցված պարսպի արևմտյան
մուտքի վերևում, 7 տող.

Ողորմութ(եամ)ք ա(ստուծո)յ շինեցաւ |
շրջապատ պարիսպս ի Ս(ա)կ/ուայ Յուսէն խա-
նին եւ հ(ա)յր/ապետ(ութ)ե(ա)նն Եփրեմ ս(ր)-
ք(ա)զ(ա)ն կաթ/ուղիկոսի, ձեռամբ առաջնորդ |
Սիմէօն արքեպիսկոպ(ո)ս(ի)ն | ս(ր)ք(ո)յ Էջ-
միածնեցի, թվ(ին) ՌՄԿԸ (1819), մայիսի Ա (1):

Գրակ. ՀԱԴ, ֆ. 319, ց. 1, գ. 108, ք. 23 (Գաղեան Խաչիկ վարդ-
ապետ, Տեղեկագիր սրբոյն Թաղեոսի Առաքելոյ վանոց):
Հրատ. Սիմասեան Լ., նշվ. աշխ., էջ 16-17: Haghazarian A.,
էջ 207:

Տարբերբոցում. Լ. Սիմասյանը 2-րդ տողի շրջապատ բառն
ընթերցել է շքապատ:



Չ Արեւելակողմի փլված և վերականգնված պարսպի արձա-
նագրությունը, 7 տող.

Յիշա(տա)կ է պարիս/քս այս Իբրահիմ | ա-
ղայի և Սակվայ Քիշմիշթափայ | օրհնե(ա)լ ժո-



դովրդոց / հոգածու(թեամ)ք Եսսիա | վ(ա)ր-
դ(ա)պ(ետ)ի 1867, 28 մ(ա)յրտի: | Ես(ա)յի
վ(ա)ր(դա)պ(ետ)ի:

Գրակ. ՀԱԴ, ֆ. 319, ց. 1, գ. 108, ք. 23 (Գաղեան Խաչիկ վար-
դապետ, Տեղեկագիր սրբոյն Թաղեոսի Առաքելոյ վանուց):
Հրատ. Haghazarian A., էջ 207, արձ. № 35:
Ծանոթ. Վերջին տողը փորագրված է գլխիվայր:

Փայտյա դուռ

ՁԱ Նոր եկեղեցու հյուսիսային մուտքի փայտակերտ դռան վրա.

Յ(ի)շ(ա)տ(ա)կ է դուռս ս(ուր)ք Էջմիածնայ
գուղջի Սիմէօն եպ(իս)կ(ոսոյ)սիս Բզնունցուն:



Գրակ. ՀԱԴ, ֆ. 319, ց. 1, գ. 108, ք. 16 (Գաղեան Խաչիկ վար-
դապետ, Տեղեկագիր սրբոյն Թաղեոսի Առաքելոյ վանուց):
Հրատ. Haghazarian A., էջ 200:

Վանքի գերեզմանոց

ՁԲ Տապանաքար

Եղբայր Սոկացի Յարութին:

Հրատ. Սինաստան Լ., նշվ. աշխ., էջ 18:

ՁԳ Տապանաքար, գտնվում է հին եկեղեցու արևելյան կողմում.

Այս է հանգիստ Ստեփ/անոսին, ի քվ(ին)
ՉԿԴ (1315):

Հրատ. առաջին անգամ:

Ծանոթ. կոտրված է երկու մասի:

Անորոշ տեղադրությամբ վիճագրեր. ստորև ներ-
կայացնում ենք 1894 թ. Խաչիկ վարդապետ Դադ-
յանի¹⁶ ընդօրինակած և ցարդ անտիպ մնացած վի-
ճագրերը, որոնց տեղադրությունը ճշտել մեզ չի հա-
ջողվել:

Ա Յիշատակ է Նոինանի ... կերտ ի դուռն
Թաթեոսի առաքելուն, 1151 (1702):

Գրակ. ՀԱԴ, ֆ. 319, ց. 1, գ. 108, ք. 44 (Գաղեան Խաչիկ վար-
դապետ, Տեղեկագիր սրբոյն Թաղեոսի Առաքելոյ վանուց):
Հրատ. առաջին անգամ:

Բ Յիշատակ է տ(ի)ր(ա)ցու Առթենին, ի
դուռն ս(ուր)ք Թաթեոս առաքելու վանուցն,
քվ(ին) ՌՄԴ (1755) ին:

Գրակ. ՀԱԴ, ֆ. 319, ց. 1, գ. 108, ք. 38 (Գաղեան Խաչիկ վար-
դապետ, Տեղեկագիր սրբոյն Թաղեոսի Առաքելոյ վանուց):
Հրատ. առաջին անգամ:

Գ Յ(ի)շ(ա)տ(ա)կ է Հօռուսիսին, զՍարին, ի
դուռն ս(ուր)ք առաքելուն Թաթեոսի, ձեռ(ամբ)
Գէորդ վարդապետին, ՌՄԴ (1755) ին:

Գրակ. ՀԱԴ, ֆ. 319, ց. 1, գ. 108, ք. 38 (Գաղեան Խաչիկ վար-
դապետ, Տեղեկագիր սրբոյն Թաղեոսի Առաքելոյ վանուց):
Հրատ. առաջին անգամ:

Դ Յ(ի)շ(ա)տ(ա)կ է Ոհաննէսի որդի Մար-
տիրոսին, ի դուռն ս(ուր)ք Էջմիածնայ ձեռամբ
Պետրոս վարդապետին, ՌՄԻԱ (1772):

Գրակ. ՀԱԴ, ֆ. 319, ց. 1, գ. 108, ք. 38 (Գաղեան Խաչիկ վար-
դապետ, Տեղեկագիր սրբոյն Թաղեոսի Առաքելոյ վանուց):
Հրատ. առաջին անգամ:

Ե Յ(ի)շ(ա)տ(ա)կ է քօխաթցի Արուսիհին, ի
դուռն ս(ուր)ք Թաթեոս առաքելուն վանիցն,
ՌՄԻԹ (1780):

Գրակ. ՀԱԴ, ֆ. 319, ց. 1, գ. 108, ք. 38 (Գաղեան Խաչիկ վար-
դապետ, Տեղեկագիր սրբոյն Թաղեոսի Առաքելոյ վանուց):
Հրատ. առաջին անգամ:

Ձ Յիշատակ է հանգուցեալ Պահատուրի որ-
դի Մարտիրոսին, ձեռամբ Տ(է)ր Գէորդ վար-
դապետին, ի դուռն Թաթեոսի առաքելուն,
ՌՄԻԹ (1780):

Գրակ. ՀԱԴ, ֆ. 319, ց. 1, գ. 108, ք. 42 (Գաղեան Խաչիկ վար-
դապետ, Տեղեկագիր սրբոյն Թաղեոսի Առաքելոյ վանուց):
Հրատ. առաջին անգամ:

Է Յիշատակ է մահտեսի Աննային, ի դուռն
Թաթեոս ս(ուր)ք առաքելու վանիցն | ձեռամբ
Գէորդ վարդապետին, ՌՄԼԴ (1785)ին:

Գրակ. ՀԱԴ, ֆ. 319, ց. 1, գ. 108, ք. 44 (Գաղեան Խաչիկ վար-
դապետ, Տեղեկագիր սրբոյն Թաղեոսի Առաքելոյ վանուց):
Հրատ. առաջին անգամ:

Ը Յիշատակ է Մարեանին, ի դուռն ս(ուր)ք
Թաթեոս առաքելու վանիցն ձեռամբ Գէորդ

16 ՀԱԴ, ֆ. 319, ց. 1, գ. 108 (Գաղեան Խաչիկ վարդապետ, Տեղե-
կագիր սրբոյն Թաղեոսի Առաքելոյ վանուց):

վարդապետին, ՌՍԼԳ (1785)ին:

Գրակ. ՀԱԴ, ֆ. 319, ց. 1, գ. 108, ք. 44 (Գաղեան Խաչիկ վարդապետ, Տեղեկագիր սրբոյն Թաղէտսի Առաքելոյ վանոց):
Հրատ. առաջին անգամ:

Թ Յիշատակ է Աւետիքին, ի դուռն ս(ուր)ք Թաթէնու առաքելու վանիցն ձեռամբ Գէորք վարդապետին, ՌՍԼԳ (1785)ին:

Գրակ. ՀԱԴ, ֆ. 319, ց. 1, գ. 108, ք. 44 (Գաղեան Խաչիկ վարդապետ, Տեղեկագիր սրբոյն Թաղէտսի Առաքելոյ վանոց):
Հրատ. առաջին անգամ:

Ժ Յիշատակ է մալաթցի Խաչատուրին, ի դուռն ս(ուր)ք Թաթէնու առաքելու վանիցն, ՌՍԼԳ (1785) ին:

Գրակ. ՀԱԴ, ֆ. 319, ց. 1, գ. 108, ք. 44 (Գաղեան Խաչիկ վարդապետ, Տեղեկագիր սրբոյն Թաղէտսի Առաքելոյ վանոց):
Հրատ. առաջին անգամ:

ՃԱ Յիշատակ է Թօրոսին, Մարգ(ա)րոսին Թաթէնու ս(ուր)ք առաքելոյ ձեռամբ Գէորք վարդապետին, քվ(ին) ՌՍԼԳ (1785)ին:

Գրակ. ՀԱԴ, ֆ. 319, ց. 1, գ. 108, ք. 43 (Գաղեան Խաչիկ վարդապետ, Տեղեկագիր սրբոյն Թաղէտսի Առաքելոյ վանոց):
Հրատ. առաջին անգամ:

ՃԲ Յիշատակ է Կիրակոսին Թօրթա ս(ուր)ք առաքելոյ ձեռամբ Գէորք վարդապետին, քվ(ին) ՌՍԼԳ (1785)ին:

Գրակ. ՀԱԴ, ֆ. 319, ց. 1, գ. 108, ք. 43 (Գաղեան Խաչիկ վարդապետ, Տեղեկագիր սրբոյն Թաղէտսի Առաքելոյ վանոց):
Հրատ. առաջին անգամ:

ՃԳ Յիշատակ է մահտեսի Մնացականին, ի դուռն ս(ուր)ք Թաթէնու առաքելու վանիցն, ՌՍԼԳ (1785)ին:

Գրակ. ՀԱԴ, ֆ. 319, ց. 1, գ. 108, ք. 43 (Գաղեան Խաչիկ վարդապետ, Տեղեկագիր սրբոյն Թաղէտսի Առաքելոյ վանոց):
Հրատ. առաջին անգամ:

ՃԴ Յիշատակ է Արուքիւնին, ի դուռն ս(ուր)ք Թաթէնու առաքելու վանիցն ձեռամբ Գէորք վարդապետին, ՌՍԼԳ (1785)ին:

Գրակ. ՀԱԴ, ֆ. 319, ց. 1, գ. 108, ք. 43 (Գաղեան Խաչիկ վարդապետ, Տեղեկագիր սրբոյն Թաղէտսի Առաքելոյ վանոց):
Հրատ. առաջին անգամ:

ՃԵ Յիշատակ է մահտեսի Եղիեանին, կողակիցն Եաղութին ս(ուր)ք առաքելուն Թաթէնու, ձեռամբն Գէորգ վարդապետին, ՌՍԼԳ (1785):

Գրակ. ՀԱԴ, ֆ. 319, ց. 1, գ. 108, ք. 42 (Գաղեան Խաչիկ վարդապետ, Տեղեկագիր սրբոյն Թաղէտսի Առաքելոյ վանոց):
Հրատ. առաջին անգամ:

ՃԶ Յիշատակ է Կարապետին, ի դուռն ս(ուր)ք Թաթէնու առաքելու վանիցն ձեռամբ Գէորք վարդապետին, ՌՍԼԳ (1785):

Գրակ. ՀԱԴ, ֆ. 319, ց. 1, գ. 108, ք. 42 (Գաղեան Խաչիկ վարդապետ, Տեղեկագիր սրբոյն Թաղէտսի Առաքելոյ վանոց):
Հրատ. առաջին անգամ:

ՃԷ Յիշատակ է Արահամին ի դուռն Թաթէնու ս(ուր)ք առաքելոյ վանին, ձեռամբ Գէորք վարդապետին, քվ(ին) ՌՍԼԳ (1785)ին:

Գրակ. ՀԱԴ, ֆ. 319, ց. 1, գ. 108, ք. 42 (Գաղեան Խաչիկ վարդապետ, Տեղեկագիր սրբոյն Թաղէտսի Առաքելոյ վանոց):
Հրատ. առաջին անգամ:

ՃԸ Յիշատակ է Խէզարին, ի դուռն Տատեռու ս(ուր)ք առաքելուն, ձեռամբ Գէորք վարդապետին, ՌՍԼԳ (1785)ին:

Գրակ. ՀԱԴ, ֆ. 319, ց. 1, գ. 108, ք. 42 (Գաղեան Խաչիկ վարդապետ, Տեղեկագիր սրբոյն Թաղէտսի Առաքելոյ վանոց):
Հրատ. առաջին անգամ:

ՃԹ Յիշատակ է Ակորի, առ դուռն Թաղէնու ս(ուր)ք առաքելոյ, ձեռամբ Գէորք վարդապետին, քվ(ին) ՌՍԼԳ (1785)ին:

Գրակ. ՀԱԴ, ֆ. 319, ց. 1, գ. 108, ք. 42 (Գաղեան Խաչիկ վարդապետ, Տեղեկագիր սրբոյն Թաղէտսի Առաքելոյ վանոց):
Հրատ. առաջին անգամ:

Ի Յիշատակ է մահտեսի Գէորքին ի դուռն Թաթէնու առաքելուն, ՌՍԼԳ (1785)ին:

Գրակ. ՀԱԴ, ֆ. 319, ց. 1, գ. 108, ք. 42 (Գաղեան Խաչիկ վարդապետ, Տեղեկագիր սրբոյն Թաղէտսի Առաքելոյ վանոց):
Հրատ. առաջին անգամ:

ԻԱ Յիշատակ է հանգուցեալ մահտեսի Մելքիսէթին հոգուն ի դուռն ս(ուր)ք Թաթէնու առաքելու, վանիցն ձեռամբ Գէորք վարդապետին, ՌՍԼԳ (1785):

Գրակ. ՀԱԴ, ֆ. 319, ց. 1, գ. 108, ք. 41 (Գաղեան Խաչիկ վարդապետ, Տեղեկագիր սրբոյն Թաղէտսի Առաքելոյ վանոց):
Հրատ. առաջին անգամ:

ԻԲ Յիշատակ է մահտեսի Ասատուրին ս(ուր)ք առաքելուն Թաթէնու, ձեռամբ Գէորք վարդապետին, ՌՍԼԳ (1785):

Գրակ. ՀԱԴ, ֆ. 319, ց. 1, գ. 108, ք. 41 (Գաղեան Խաչիկ վարդապետ, Տեղեկագիր սրբոյն Թաղէտսի Առաքելոյ վանոց):
Հրատ. առաջին անգամ:

ԻԳ Յիշատակ է հանգուցեալ ապայճի Մըկըրտիչին կողակցուն Հօռօսիսիմային, որդուն Կարապետին, ի դուռն ս(ուր)ք Թաթէնու առաքելու վանիցն, ՌՍԼԳ (1785):

Գրակ. ՀԱԴ, ֆ. 319, ց. 1, գ. 108, ք. 41 (Գաղեան Խաչիկ վարդապետ, Տեղեկագիր սրբոյն Թաղէտսի Առաքելոյ վանոց):
Հրատ. առաջին անգամ:
Ծանօթ. ապայճի նշանակում է սպիտակ բրոյս կարպետ գործող:

ԻԴ Յիշատակ է մահտեսի Պետրոսին ի դուռն Թաթէնու առաքելուն ձեռամբ Գէորք վարդապետին, ՌՍԼԳ (1785):

Գրակ. ՀԱԴ, ֆ. 319, ց. 1, գ. 108, ք. 42 (Գաղեան Խաչիկ վարդապետ, Տեղեկագիր սրբոյն Թաղէտսի Առաքելոյ վանոց):
Հրատ. առաջին անգամ:

ԻԵ Յիշատակ է տիրացու Գրիգորի դուստր Հօռօփսիմային, ի դուռն ս(ուր)ք Թաթնու առաքելու վանիցն ձեռամբ Գէորք վարդապետին, ՌՍԼԴ (1785):

Գրակ. ՀԱԴ, ֆ. 319, ց. 1, գ. 108, ք. 41 (Գաղեան Խաչիկ վարդապետ, Տեղեկագիր սրբոյն Թաղէտսի Առաքելոյ վանուց):
Հրատ. առաջին անգամ:

ԻԶ Յիշատակ է Սահակին, Աւետիքին Թաթնուի ս(ուր)ք առաքելոյ վանիցն | ձեռամբ Գէորք վարդապետին, թվ(ին) ՌՍԼԴ (1785)ին:

Գրակ. ՀԱԴ, ֆ. 319, ց. 1, գ. 108, ք. 41 (Գաղեան Խաչիկ վարդապետ, Տեղեկագիր սրբոյն Թաղէտսի Առաքելոյ վանուց):
Հրատ. առաջին անգամ:

ԻԷ Յիշատակ է Իաղութին, Թաղէտս ս(ուր)ք առաքելոյ ձեռամբ Գէորք վարդապետին, թվ(ին) ՌՍԼԴ (1785) ին:

Գրակ. ՀԱԴ, ֆ. 319, ց. 1, գ. 108, ք. 40 (Գաղեան Խաչիկ վարդապետ, Տեղեկագիր սրբոյն Թաղէտսի Առաքելոյ վանուց):
Հրատ. առաջին անգամ:

ԻԸ Յիշատակ է մահտեսի Արութիւնին, ի դուռն Թաթնուի առաքելուն ձեռամբ Գէորք վարդապետին, ՌՍԼԴ (1785):

Գրակ. ՀԱԴ, ֆ. 319, ց. 1, գ. 108, ք. 40 (Գաղեան Խաչիկ վարդապետ, Տեղեկագիր սրբոյն Թաղէտսի Առաքելոյ վանուց):
Հրատ. առաջին անգամ:

ԻԹ Յիշատակ է Մանուկին, Օհաննէսին, ի դուռն ս(ուր)ք առաքելու վանիցն, ՌՍԼԴ (1785):

Գրակ. ՀԱԴ, ֆ. 319, ց. 1, գ. 108, ք. 40 (Գաղեան Խաչիկ վարդապետ, Տեղեկագիր սրբոյն Թաղէտսի Առաքելոյ վանուց):
Հրատ. առաջին անգամ:

Լ Յիշատակ է մահտեսի Ակորին, ի դուռն Տաթի վանիցն ՌՍԼԴ (1785):

Գրակ. ՀԱԴ, ֆ. 319, ց. 1, գ. 108, ք. 40 (Գաղեան Խաչիկ վարդապետ, Տեղեկագիր սրբոյն Թաղէտսի Առաքելոյ վանուց):
Հրատ. առաջին անգամ:

ԼԱ Յիշատակ է Ակորին, ի դուռն Թաթնուի ս(ուր)ք առաքելուն, ի ձեռն Գէորգ վարդապետին ՌՍԼԴ (1785) ին:

Գրակ. ՀԱԴ, ֆ. 319, ց. 1, գ. 108, ք. 40 (Գաղեան Խաչիկ վարդապետ, Տեղեկագիր սրբոյն Թաղէտսի Առաքելոյ վանուց):
Հրատ. առաջին անգամ:

ԼԲ Յիշատակ է մահտեսի Նիկողոսս(ին), ի դուռն ս(ուր)ք առաքելուն Թաղէտսի | ձեռամբ Գէորգ վարդապետին, ՌՍԼԴ (1785) ին:

Գրակ. ՀԱԴ, ֆ. 319, ց. 1, գ. 108, ք. 40 (Գաղեան Խաչիկ վարդապետ, Տեղեկագիր սրբոյն Թաղէտսի Առաքելոյ վանուց):
Հրատ. առաջին անգամ:

ԼԳ Յիշատակ է տրեմնտեցի Թորոսին, Թաթնու առաքելու վանիցն, ՌՍԼԴ (1785)ին:

Գրակ. ՀԱԴ, ֆ. 319, ց. 1, գ. 108, ք. 40 (Գաղեան Խաչիկ վարդապետ, Տեղեկագիր սրբոյն Թաղէտսի Առաքելոյ վանուց):
Հրատ. առաջին անգամ:

ԼԴ Յիշատակ է S(t)ր Սիմէօնի[ն] որդուն՝ հանգուցեալ Սարգիսի հոգուն, ի դուռն ս(ուր)ք Թաթնուի առաքելու վանիցն, ձեռամբ Գէորք վարդապետին, ՌՍԼԴ (1785) ին:

Գրակ. ՀԱԴ, ֆ. 319, ց. 1, գ. 108, ք. 40 (Գաղեան Խաչիկ վարդապետ, Տեղեկագիր սրբոյն Թաղէտսի Առաքելոյ վանուց):
Հրատ. առաջին անգամ:

ԼԵ Յիշատակ է Մարինոսին, ի դուռն Թաթնու առաքելու, ՌՍԼԵ (1786):

Գրակ. ՀԱԴ, ֆ. 319, ց. 1, գ. 108, ք. 41 (Գաղեան Խաչիկ վարդապետ, Տեղեկագիր սրբոյն Թաղէտսի Առաքելոյ վանուց):
Հրատ. առաջին անգամ:

ԼԶ Յիշատակ է Խաչատուրի որդի մահտեսի Սիքեիլին, ի դուռն ս(ուր)ք Թաթնու առաքելոյ վանիցն, ձեռամբ Առաքել վարդապետին, ՌՍԿ (1811)ին:

Գրակ. ՀԱԴ, ֆ. 319, ց. 1, գ. 108, ք. 43 (Գաղեան Խաչիկ վարդապետ, Տեղեկագիր սրբոյն Թաղէտսի Առաքելոյ վանուց):
Հրատ. առաջին անգամ:

ԼԷ Յիշատակ է ս(ուր)ք Թաթնու առաքելուն, թվին ՌՍԾԿԲ (1813):

Գրակ. ՀԱԴ, ֆ. 319, ց. 1, գ. 108, ք. 43 (Գաղեան Խաչիկ վարդապետ, Տեղեկագիր սրբոյն Թաղէտսի Առաքելոյ վանուց):
Հրատ. առաջին անգամ:

ԼԸ Յիշատակ է արապկիրցի բազազներուն, ի դուռն Թաթնու առաքելու, 1813 կամ 1814:

Գրակ. ՀԱԴ, ֆ. 319, ց. 1, գ. 108, ք. 43 (Գաղեան Խաչիկ վարդապետ, Տեղեկագիր սրբոյն Թաղէտսի Առաքելոյ վանուց):
Հրատ. առաջին անգամ:
Ծանոթ. բազազ նշանակում է վաճառական:

ԼԹ Անտօն (22°):

Գրակ. ՀԱԴ, ֆ. 319, ց. 1, գ. 108, ք. 43 (Գաղեան Խաչիկ վարդապետ, Տեղեկագիր սրբոյն Թաղէտսի Առաքելոյ վանուց):
Հրատ. առաջին անգամ:

Խ Խաչատու արեղա:

Գրակ. ՀԱԴ, ֆ. 319, ց. 1, գ. 108, ք. 43 (Գաղեան Խաչիկ վարդապետ, Տեղեկագիր սրբոյն Թաղէտսի Առաքելոյ վանուց):
Հրատ. առաջին անգամ:

ԽԱ Պօղոս:

Գրակ. ՀԱԴ, ֆ. 319, ց. 1, գ. 108, ք. 43 (Գաղեան Խաչիկ վարդապետ, Տեղեկագիր սրբոյն Թաղէտսի Առաքելոյ վանուց):
Հրատ. առաջին անգամ:

ԽԲ Յիշատակ է այս Թեպօխ Մարութի որդի Եղօին, որ ի դուռն ս(ուր)ք առաքելոյ Թաղէտսի:

Գրակ. ՀԱԴ, ֆ. 319, ց. 1, գ. 108, ք. 44 (Գաղեան Խաչիկ վարդապետ, Տեղեկագիր սրբոյն Թաղէտսի Առաքելոյ վանուց):
Հրատ. առաջին անգամ:

ԽԳ Յիշատակ է Մարտիրոսի որդի Սկրտիլին ս(ուր)ք Թաթնու առաքելուն (140°):

Գրակ. ՀԱԴ, ֆ. 319, ց. 1, գ. 108, ք. 43 (Գաղեան Խաչիկ վարդապետ, Տեղեկագիր սրբոյն Թաղէտսի Առաքելոյ վանուց):
Հրատ. առաջին անգամ:

ԹԱԴԵՈՍ ԱՌԱՔՅԱԼԻ ՎԱՆՔԻ ՇՐՋԱԿԱՅՔՈՒՄ ԳՏՆՎՈՂ ՄԱՏՈՒՌՆԵՐԸ

Սանդուխտ կույսի մատուռ

Տեղադրություն. գտնվում է Թաղեոս առաքյալի վանքից 1,5 կմ հարավ՝ ճանապարհի եզրին՝ փոքր բլրի գագաթին:

Պատմություն. հայոց եկեղեցու ավանդության համաձայն՝ Սանատրուկ արքայի դուստրը՝ Սանդուխտը, Քրիստոսի հավատի համար նահատակված առաջին կինն է¹: Ըստ «Վկայաբանության»՝ Սանդուխտն ավետարանի լույսն ընկալել է Թաղեոս առաքյալից. «...եկն (արքայադուստրը) ի գիշերի առ Թաղեոս և լուսա ի նմանե զքարոզութիւն աւետարանին, և հաւատաց ի Քրիստոս և մկրտեցաւ...»²: Իմանալով նրա՝ քրիստոնեություն ընդունելու մասին՝ Սանատրուկը դատերը դարձի բերելու ապարդյուն փորձերից հետո հրամայում է սպանել նրան, «քանզի ասէր թէ նա մոլորեցուցանէ զամենեսեան. և եկեալ կալան զնա և տարան ՚ի տեղի կատարմանն... Եւ մի ոմն ի զօրականացն հարեալ զսուրն ՚ի սիրտ կուսին Սանդիստոյ, և նա անդէն ւաւանդեաց զհոգին իւր առ Աստուած: Յայնժամ բուրեաց հոտ անուշութեան, և ծագեաց լոյս ի յերկնից իբրեւ զսին հրոյ և եկաց ի վերայ մարմնոյն Սանդիստոյ զերիս տիւս և զերիս գիշերս ...և առեալ զմարմին սուրբ կուսին եղ ի նոյն տեղոջն, և արար զգերեզման յայտնի լոյս արգել շնորհօք»³: Կույս Սանդուխտը մարտիրոսվում է ճանապարհի մոտ՝ «...և մարտիրոսանալ դատերն արքայի Սանդիստոյ հուպ ի ճանապարհն»⁴:

Նահատակությունը տեղի է ունեցել Քաղոց (ղեկտեմբեր) ամսի 7-ին. «Կատարեցաւ սուրբ առաքեալն Թաղեոս ՚ի քաղոց ամսոյ երեքտասան, յիններորդ ժամու, և սուրբն Սանդուխտ յեթն նորին ամսոյն...»⁵: Սրբուհու նահատակված վայրում հե-

տագայում կառուցվել է մատուռ, որի մասին առաջին վկայությունը գտնում ենք «Գլուտ Նշխարաց»-ում՝ Կիրակոս Միայնակյացի տեսիլքում⁶:

Հայտնի է, որ 1650-ական թվականների սկզբին վանահայր Սկրտիչ եպիսկոպոսն Ամենայն Հայոց Փիլիպպոս կաթողիկոսի հրամանով ձեռնամուխ է լինում Թաղեոս առաքյալի վանքի վերաշինման աշխատանքներին: Ի թիվս շինարարական այլ աշխատանքների՝ սրբուհու հիշատակին նրա գերեզմանի տեղում նաև կառուցում է մի մատուռ. «...Սկրտիչ եպիսկոպոս... շինեաց զդարպաս (եւ մա)տուռն ի տեղի նահատակութեան առաքելոյն եւ սրբուհոյն Սանդիստոյ կուսին, որոց ձեռնառու և գործակալք էին տէր Դանիել եւ տէր Պետրոս բագում աշխատութեամբ ի թվականիս Հայոց Ռ-Ճ (1651) հրամանաւ երիցս երանեալ և ճգնագգեաց Փիլիպպոս կաթողիկոսին»⁷: Կամ «...շինեցին զվկայարան սրբուհոյ կուսին Սանդիստոյ»⁸: Սրանից հետևում է, որ Սբ. Սանդուխտի ներկայիս մատուռը կառուցվել է 1653 թ. կամ դրանից հետո հավանաբար հին շինության տեղում:

Նկարագրություն. 1894 թ. մատուռի մասին նշվել է. «Մատրան մեծութիւնը. լայնութիւնը՝ 4 արշին 4 վերշոկ ...Սեղանի երկարութիւնը՝ 2 արշ. 12 վ. լայնութիւնը 1 սաժէն 4 վ.: Սի լուսամուտ արևելքից, մինը՝ արևմուտքից, 2 պահարան-սեղան, 2 էլ՝ դասերումը, բարձրութիւնը 2 սաժ. 10 վ.: Դրսից երկարութիւնը 10 արշ., 9 վ., լայնութիւնը 2 ս. 14 վ.: Հիւսիսային դռան բարձրութիւնը 1 ար. 5 վ., լայնութիւնը՝ 12 վ.»⁹:

ղեպի կատարման ժամանակը տրված է հռոմեական թվականով ղեկտեմբերին. «Կատարեցաւ սուրբն Սանդուխտ ի ղեկտեմբերի հնգետասան. և յետ ութ ատուր զսուրբ առաքեալն Թաղեոս գլխատեցին» (Սովերք, Ը, էջ 75: Տե՛ս նաև «Հասկ», 1969, էջ 233):

6 Սովերք, Ը, էջ 91-92: Կիրակոս Միայնակյացի տեսիլքի մասին տե՛ս սույն աշխ., էջ 34:

7 Մատենադարան, ձեռ. 340, ք. 123:

8 **Առաքել Դարիժեցի**, էջ 283: Տե՛ս նաև Մատենադարան, ձեռ. 8233, ք. 110ա: Վ. վրդ. Տեմիրճյանը, ցավոք, անտեսելով դեպքերին ժամանակակից պատմիչի խիստ ուշագրավ այս տեղեկությունը, Սբ. Սանդուխտ կույսի մատուռը թվագրել է ԺՃ դ. (տե՛ս նրա՝ Յուզակ Ատրպատականի Հայոց թեմի եկեղեցիների ու վանքերի, «Հասկ», 1967, ապրիլ-մայիս (հոդվածիս կից ցուցակ):

9 ՀԱԴ, ֆ. 319, ց. 1, գ. 108, ք. 66:

1 Սանդուխտ կույսի մասին մատենագրությունը տե՛ս Թաղեոս առաքյալի քարոզության վերաբերյալ ծանոթագրություններում:

2 Սովերք, Ը, էջ 61:

3 Սովերք, Ը, էջ 69-70: Տե՛ս նաև **Ուխտանէս եպիսկոպոս**, էջ 54 («Մա սպան զսուրբ առաքեալն Թաղեոս և զդուստր իւր Սանդուխտ, և զայլս յարանց և ի կանանց. որոց անուանք՝ Չեմենդու, և Չաքարե, և Չարմանդուխտ, և այլք բագումք՝ որք հաւատացին յաստուած և մարտիրոսացան»):

4 **Մովսէս Խորենացի**, էջ 157:

5 Սովերք, Ը, էջ 58: Ի դեպ, նույն աշխատության «Պատմութիւն Թաղեոսի Առաքելոյն եւ Սանդիստոյ կուսին» բաժնում հիշյալ



Սբ. Սանդուխտ մատուռի տեսքը հյուսիս-արևմուտքից, արևմուտքից, հյուսիսից, ներքին տեսքը դեպի հարավ և հատվածներ խորանից (չափ.՝ ճարտ. դր. Արմեն Գալստյանի)

Ի դարասկզբին հուշարձանն այցելուին ներկայացել է հետևյալ կերպ. «Վանքից հիսիս՝ մօտիկ՝ երեք հին մատուռներ կան կիսավրած վիճակում. դրանց մեջ ոչինչ չես գտնում, իսկ դեպի հարավ, մի քառորդ ժամ հեռու, դաշտի միջից ցցում մի բլրի

վրայ շինում է սուրբ Սանդուխտի մատուռը. այդտեղ էլ ոչինչ չը կայ»¹⁰: Մի քանի ամիս անց մեկ այլ ականատես գրել է. «Վանքի առաջ, ընդարձակ

¹⁰ «Մուրճ», 1903, № 4, էջ 146:



Սբ. Սանդուխտ մատուռը 1992 թ. կատարված կամայական վերականգնումից հետո (միանավ հորինվածքին հավելվել է նորաթուխ գմբեթ) և հավելվածը բանդելուց հետո (լուսանկարները՝ Արմեն Հախնազարյանի)

դաշտի մէջ, մի ցածր բլրի վրայ երևում է ս. Սանդուխտ կոյսի մատուռը: Փոքր և անպաճոյճ է այդ մատուռը»¹¹:

Վերականգնման աշխատանքներ. 1991 թ. «Մշակույթի ժառանգություն» («Միրասե Ֆարհանգի») կազմակերպությունը սկսում է Սբ. Սանդուխտ մատուռի վերականգնման աշխատանքները (մատուռը նորոգվում է մեր նախագծով և մեկենասությամբ՝ ի հիշատակ հորս՝ Հովհաննես Հախնազարյանի):

Նույն թվականին էլ վերաշարվում են հուշարձանի՝ դեպի դուրս թեքված և ամեն ժամ փլուզման ենթակա պատերը: Մակայն վերահաս ցրտերի պատճառով ծածկի աշխատանքները հետաձգվում են մինչև հաջորդ գարուն:

Հաջորդ տարի վերսկսված աշխատանքների արդյունքում կառույցն ամբողջանում է, սակայն կատարվում է կոպիտ սխալ. մատուռի երկթեք ծածկը փոխարինվում է կառույցին բոլորովին անհարիր ձվաձև գմբեթով (հեղինակ՝ Վ. Առաքելյան): Տարիների գործադրած ջանքերից ու բազմաթիվ քննարկումներից հետո, ինչպես նաև ունենալով Հայաստանի հուշարձանների պահպանության վարչության մամակ-եզրակացությունը («Վերլուծության արդյունքները բացառում են հուշարձանը գմբեթավոր եղած լինելու վարկածները»), «Մշակույթի ժառանգություն» կազմակերպության պատասխանատուները (պետ՝ պրն. Ա. Շիրազի) 1997 թ. ամռանը որոշում են շտկել կատարված սխալը: Նույն թվականին էլ Սբ. Սանդուխտ մատուռի տարօրինակ գմբեթը քանդվում է, սակայն առ այսօր մատուռն առանց ծածկի է¹²:

Ճարտարապետություն. միանավ, թաղածածկ, արտաքուստ ուղղանկյուն հորինվածքով կառույց է: Արտաքին չափերն են՝ 7,53 x 4,85 մ: Չույգ որմնասյուների և դրանք իրար կապող կամարի միջոցով երկայնական նավը բաժանված է երկու հատվածի՝ մուտքի առջև կարճ նախասրահի և գրեթե քառակուսուն մոտ սրահի: Պատերը պահպանվել են թաղի քիվի միջի բարձրությամբ¹³: Տանիքը եղել է երկթեք¹⁴:

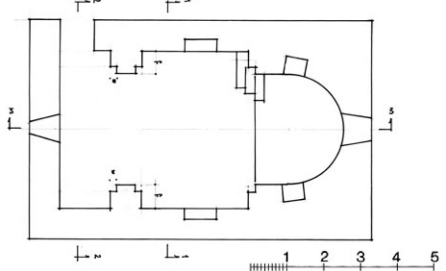

Սբ. Սանդուխտ մատուռի հատակագիծը (չափ.՝ ճարտ. դր. Արմեն Հախնազարյանի)

Միակ մուտքը բացված է հյուսիս-արևմուտքից և նայում է Թադեոս առաքյալի վանքին, կարծես թե հատուկ ընդգծելու համար երկու սրբերի նահատակության, հետևաբար նաև սրբատեղիների միջև եղած կապը: Երկու լուսամուտներ կան արևելյան և արևմտյան ճակատների կենտրոններում: Երկուական որմնախորշեր կան խորանում և սրահում:

11 «Մուրճ», 1903, № 8, էջ 138: Ի դարասկզբին հայերի համար նվիրական այս մատուռը քրդերը վերածել էին ոչխարների փարախի (**Ֆրանգեան Ե.**, նշվ. հոդվ., «Տարագ», 1904, № 15, էջ 145):

12 Մատուռը գուրկ է մնացել ծածկից, հակառակ նրան, որ թե՛ երկթեք տանիքի վերականգնման նախագիծն էր հաստատված, և թե՛ մատուռը վերականգնելու դրամն էր հանձնված «Մշակույթի ժառանգությանը»...

13 1968 թ., երբ չափագրում էինք վանքն ու կից մատուռները, Սբ. Սանդուխտ մատուռի ծածկի մեծ մասն արդեն փլված էր: Պահպանված էին միայն խորանի հատվածը և կիսակող կամարածածկ թաղից մի փոքր մասը: Տեղացի խաշնարած քրդերը մատուռն անվանում են Հովվի եկեղեցի (Չոբան քիլիսա) և վկայում են, որ ծածկը փլվել է կայծակի հարվածից: Ուշագրավ է, որ մատուռն իր հատակագծով որոշ ընդհանրություն ունի վանքի հին եկեղեցու հետ:

14 Ի դեպ, 1905 թ. ականատեսը վկայել է, որ «Արտաքուստ այն հիշեցնում է մահմեդական սովորական սրբատեղի, քառանկյուն է և ոչ մեծ կլոր գմբեթով...» (տե՛ս **Минорский В., Древности Маку**, с. 10 (բնագրում՝ «Видом она напоминает обычный мусульманский зиярет, четырехугольный и с небольшим круглым куполом...»)).

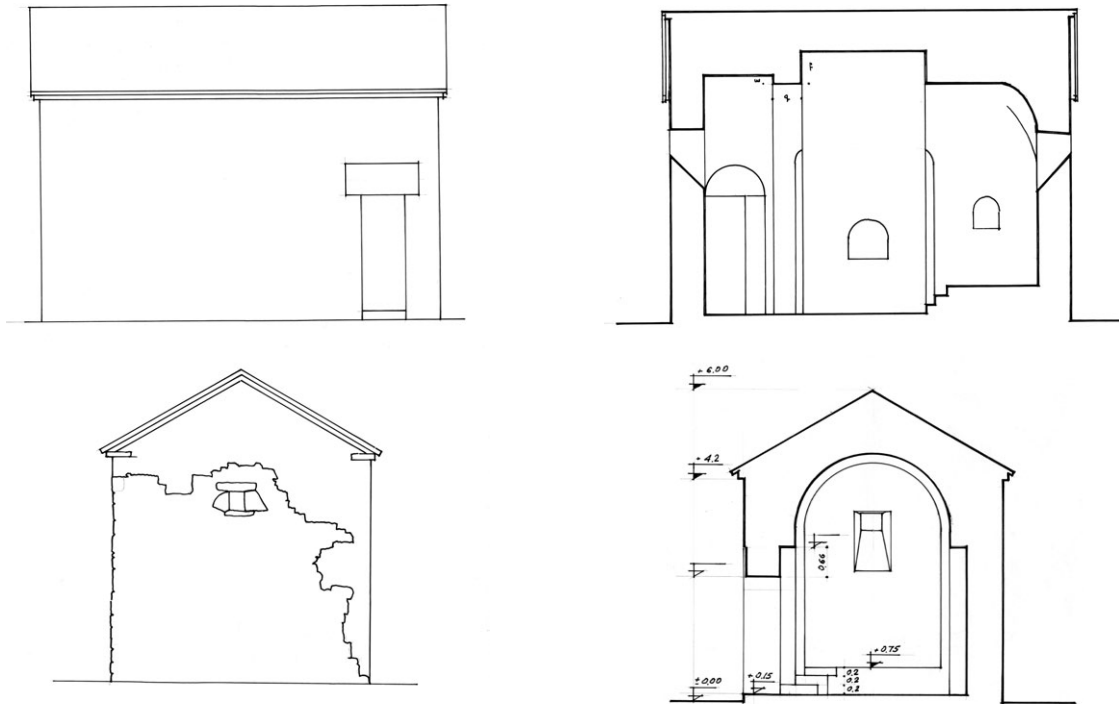

Սբ. Սանդղոխտ մատուռի հարավային և արևմտյան ճակատները և կտրվածքները դեպի հյուսիս և արևելք (չափ.՝ ճարտ. դր. Արմեն Գախաբյանի)

Կառուցված է անմշակ քարով, կրաշաղախով: Ներքուստ եղել է սվաղված: Սվաղի մնացորդները նկատվում են հարավային պատի վրա և խորանում: Բացի որոշ քարերի (արտաքուստ) փորագրված պարզ խաչերից (դրանց հեղինակները, ամենայն հավանականությամբ, ուխտավորներ են)՝ կառույցի հարդարանքում այլ մանրամասներ տեղ չեն գտել: Չկան նաև վիմագրեր¹⁵:

Սբ. Նահատակ մատուռ

Տեղադրություն. գտնվում է Թաղեոս առաքյալի վանքից հյուսիս՝ Սբ. Աստվածածին մատուռից ոչ հեռու:

Պատմություն. Քրիստոսի 12 առաքյալներից Թաղեոսի նահատակության վերաբերյալ ավանդությունը փոխանցվել է սերնդեսերունդ, և այսօր էլ նրա նահատակության վայրը ծառայում է որպես ուխտատեղի բազմահազար հավատացյալների համար:

Ավանդության համաձայն՝ իր քարոզչական գործունեության ընթացքում Թաղեոս առաքյալն աշակերտների հետ գալիս է Արտազ գավառ՝ Շավարշան գյուղաքաղաք¹⁶, ուր ճշմարիտ հավատի է բերում բազմաթիվ մարդկանց, այդ թվում նաև արքայադուստր Սանդղոխտին: Սակայն շուտով հայոց Սանատրուկ թագավորի հրամանով նահա-

տակվում է. «...և թագաւորն բարկացեալ հրամայեաց փութով սպանանել զառաքեալն ...Եւ հասեալ բազում զօրականք իշխանօքն հանդերձ, և կալեալ զտուրբ առաքեալն՝ հանին ՚ի փոքր ձորակէն սակաւ մի ՚ի բարձրավանդակ տեղի մի ՚ի վիմամէջս...Եւ կատարեցաւ ՚ի նմին ժամու սրով... Եւ ՚ի կատարել սրբոյն բուրեաց հոտ անուշութեան, և ձայն ահեղ սաստկութեան, և ծագեաց լոյս յերկնից ՚ի վերայ սրբոյն, և եղև շարժումն մեծ, և պատառեալ վիմին ընկալաւ զտուրբ մարմին առաքելոյն զօրութեամբն Աստուծոյ...»¹⁷:

Հիշյալ ժայռին կից գտնվող նահատակավայրում, որ դարեր շարունակ ծառայել է որպես ուխտավայր, 1650-ական թթ.՝ Սկրտիչ եպիսկոպոսի վանահայրության օրոք, կառուցվում է Սբ. Նահատակ եկեղեցին. «...կատարումն եղև (վանքի ժամատան) ի ՌճԲ թուին: ...Ապա զՆահատակ անուանեալ եկեղեցին, որ է տեղի նահատակութեան սրբոյ առաքելոյն Թաղեոսի»¹⁸: Կամ «...Սկրտիչ եպիսկոպոս, որ նորոգեաց զեկեղեցի սուրբ Առա(քելոյն) Թաղեոսի ի հիմանէ եւ շինեաց զդարպաս (եւ մատուռն ի տեղի նահատակութեան առաքելոյն եւ սրբուհոյն Սանդղիստոյ կուսին ...ի թվականիս Հայոց Ռճ (1651) հրամանաւ երիցս երանեալ և ճգնագեաց Փիլիպոս կաթողիկոսին»¹⁹:

15 Սբ. Սանդղոխտ մատուռից որևէ արձանագրություն չունի նաև 1894 թ. տեղում ուսումնասիրություններ կատարած Խ. վրդ. Դադյանը:

16 Մովսէս, Ը, էջ 13:

17 Մովսէս, Ը, էջ 54, 56-57, 74:

18 **Առաքել Գալսիժեցի**, էջ 283: Տե՛ս նաև Մատենադարան, ձեռ. 8233, ք. 110ա:

19 Մատենադարան, ձեռ. 340, ք. 122:



Սք. Նահատակ մատուռի տեսքը հարավ-արևելքից, արևելքից և գմբեթադրը

Սք. Նահատակ մատուռը հետագայում ենթարկվել է նորոգումների: Դրանցից մեկը կատարվել է 1711 թ. ուստա Հովսեփի ձեռքով (*տե՛ս սույն աշխ., էջ 182, արձ. Գ*):

Նկարագրություն. մատուռի առաջին նկարագրությունը տրվել է 1894 թ. «Սոյն զոյգ մատրան մէջ տեղը գտնվում է այն ժայռ քարը, որտեղ նահատակուել է սուրբ Առաքեալը: Ժայռի մեծութ. 18 քայլ երկարութ., 3 քայլ լայն. սաժէն ու կէս բարձրութիւն: ...Սոյն մատռան վարվերը մէջտեղ սեղանի կողից մինչև ի արևմտեան պատը 4 ար., 6 վ.: Սեղանի սրահ (°) միջտեղը 2 արշ., 12 վ., լայնութ. 4 ար. 9 վ.: Երկու լուսամուտ արևելք և արևմուտքից, 2 պահեստ. սեղան 2 էլ հիւսիս-հարաւի պատերում, քեմ

քարով, դռան մեծութիւն 13 վ. լայն, իսկ երկարութ. 1 ար., 7 վ. ...: Մատրան մեծութիւնը դրսից 3 ս. 8 վ., հարաւային պատի լայնութ. 7 ար. 2 վ.»²⁰:

Ճարտարապետություն. Թաղեոս առաքյալի վանքի շրջապատում գտնվող հինգ մատուռներից ամենամեծն է: Արտաքուստ ուղղանկյուն (արտաքին չափերն են՝ 11,40 x 7,0 մ), ներսից միանավ կեղծ-գմբեթավոր կառույց է, որի ծածկը կենտրոնական մասում պահում է մեկ զույգ որմնասյուների վրա հենված թաղակիր կամարը: Երկարությամբ ներքին տարածությունը բաժանված է գրեթե իրար հավասար երեք մասի: Կենտրոնում բոլորածև կեղծ

20 ՀԱԳ, ֆ. 319, ց. 1, գ. 108, ք. 32, 33:

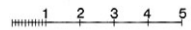
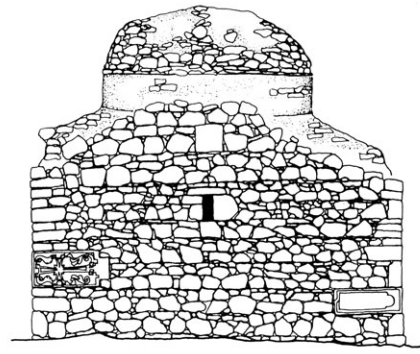
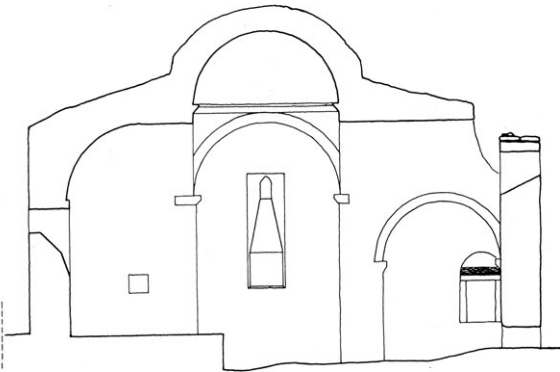
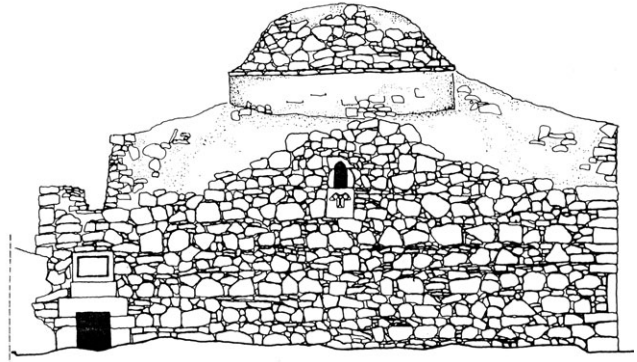
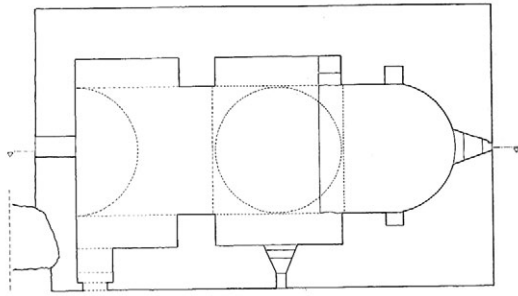

Սբ. Նահատակ մատուռի հատակագիծը, կտրվածքը դեպի հարավ, հարավային և արևելյան ճակատները, հարավային ճակատի արևմտյան անկյան մոտից բացված միակ մուտքը և նույն ճակատից բացված լուսամուտը՝ 1711 թ. նվիրատվական արձանագրությամբ

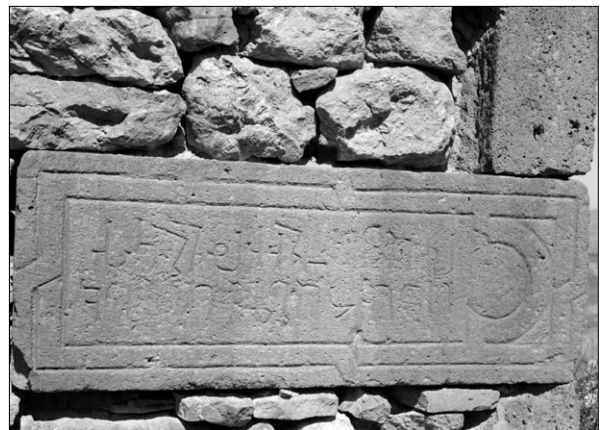
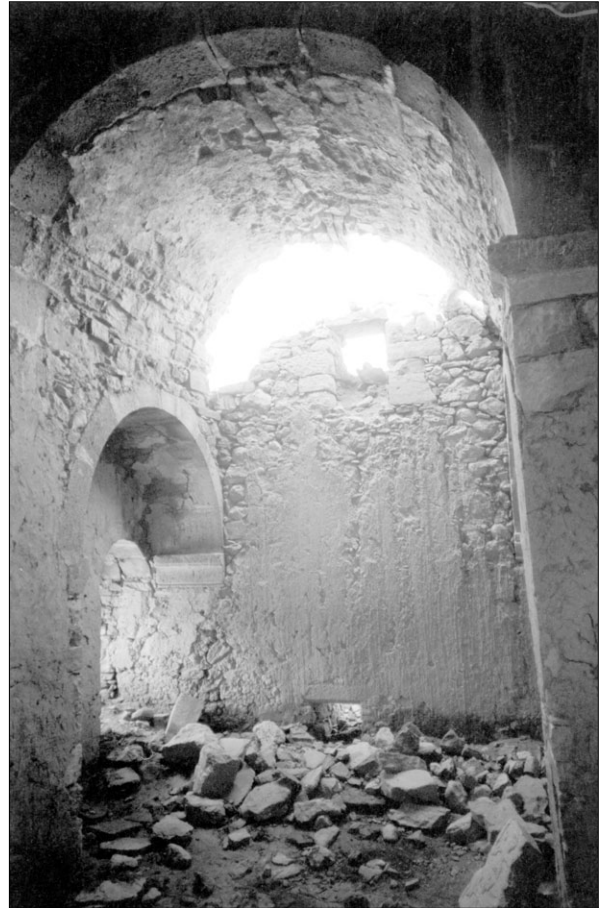

Սբ. Նահատակ մատուռ. հատվածներ ներքին ծավալներից, խաչքար (997 թ.) և տապանաքար (1315 թ.)՝ ագուցված մատուռի արևելյան ճակատին (լուսանկարներն ու չափագրությունները՝ Արմեն Հախնազարյանի)

գմբեթն է, որից արևմուտք ընկած հատվածը թաղա-
կապ է, իսկ արևելյան կողմում գմբեթատակից
սկսվող խոր ընկած խորանն է: Գմբեթատակ քա-
ռակուսուց անցումը դեպի կեղծ գմբեթ իրականաց-
ված է առազաստներով:

Արևմտյան պատի հարավային անկյունը կա-
ռուցված է մահատակության ժայռի արևելյան եզրի
վրա: Մուտքը հարավարևմտյան անկյունից է: Բա-
ցի հյուսիսայինից՝ մյուս պատերին բացված են մե-
կական փոքր լուսամուտներ:

Մատուռի արևմտյան պատի ներքևում՝ ժայռին
կից, բացված է լայն ու ուղղանկյուն անցք:

Կառուցված է անմշակ քարով, կրաշաղախով:
Անկյուններում օգտագործվել են կիսամշակ քարեր,
ինչպես նաև խաչքար ու տապանաքարեր: Ներ-
քուստ սվաղված է:

Ա Խաչքար (սև չեչաքար, չափերը՝ 142 սմ բարձրություն
(հաշված պատվանդանից) և 67 սմ լայնություն՝ 2 արշ. x 15
վերշ.), ագուցված է մատուռի արևելյան պատի հարավային կող-
մում.

Ն եւ ԽՉ (997):

Գրակ. ՀԱԴ, ֆ. 319, ց. 1, գ. 108, ք. 39 (Գաղեան Խաչիկ վար-
դապետ, Տեղեկագիր սրբոյն Թաղեոսի Առաքելոյ վանուց):
Հրատ. առաջին անգամ:
Ծանոթ. Դաղյանը սխալմամբ վերծանել է ՆԿ (1011):

Բ Տապանաքար (չափերը՝ 133 x 49 x 18 սմ՝ 1 արշ. 14 վերշ.
x 11 վերշ. x 4 վերշ.)՝ ագուցված մատուռի արևմտյան պատի
հյուսիսարևմտյան անկյունում.

Այս է հանգիստ Թաթրիին: ԹՎ(ին) ՉԿԳ
(1314):



Գրակ. ՀԱԴ, ֆ. 319, ց. 1, գ. 108, ք. 39 (Գաղեան Խաչիկ վար-
դապետ, Տեղեկագիր սրբոյն Թաղեոսի Առաքելոյ վանուց):
Գևոնյան Գ., Անտիպ նյութեր:
Հրատ. առաջին անգամ:
Ծանոթ. Ըստ Գ. Գևոնյանի՝ «Այս է հանգիստ Թաթրիին, ի
թվին] ՉԿԳ (1315)»:

Գ Տապանաքար (սև չեչաքար, չափերը՝ 133 x 49 x 18 սմ՝ 1
արշ. 14 վերշ. x 11 վերշ. x 4 վերշ.)՝ ագուցված մատուռի արևե-
լյան պատի հյուսիսարևելյան անկյունում.

Այս է հանգիստ Նեթայուչի(ն): Ի թվ(ին)
ՉԿԳ (1315):

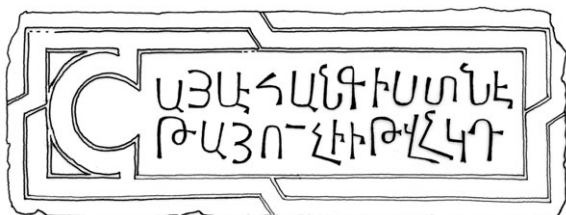

Գրակ. ՀԱԴ, ֆ. 319, ց. 1, գ. 108, ք. 39 (Գաղեան Խաչիկ վար-
դապետ, Տեղեկագիր սրբոյն Թաղեոսի Առաքելոյ վանուց):
Գևոնյան Գ., Անտիպ նյութեր:
Հրատ. առաջին անգամ:

Դ Խաչաքանդակ մատուռի հարավային ճակատին՝ լուսա-
մուտի տակ: Չափերն են՝ 53 x 44,5 սմ (12 x 10 վերշ.): Արձանա-
գրությունը՝ 5 տող.

ԹՎ(ին) ՌՃԿ (1711): | յ(ի)շ(ա)տ(ա)կ է
ս(ուր)ք իս(ա)շ(ս) | ուստա Յովսէփին, | ով որ
կ(ա)րդ(ա)ք ող(ո)րմի | սասց(է)ք նմայ:



Գրակ. ՀԱԴ, ֆ. 319, ց. 1, գ. 108, ք. 34 (Գաղեան Խաչիկ վար-
դապետ, Տեղեկագիր սրբոյն Թաղեոսի Առաքելոյ վանուց):
Գևոնյան Գ., Անտիպ նյութեր:
Հրատ. **Haghazarian A.**, էջ 209, արձ. դ 39:

Ե Մատուռի հարավային դռնագլխի քարին (չափերն են՝ 80
x 56,5 սմ կամ 1 արշ. 2 վերշ. x 12,5 վերշ.), 58 սմ (13 վերշ.) երկա-
րությամբ տողերով.

Յիշատակ է Ս(ուր)ք Նա(հա)տակ տ(է)ր |
Չաքարին եւ հօրն տ(է)ր Կարապետին եւ մօրն
Գարանին, որդոյն | Մուրատին եւ դի}ստե-
րանց Թաթիօնին եւ Չանօն եւ այլ ամ/ենե-
ցուն: ԹՎին ՌՃՀ (1721):

Գրակ. ՀԱԴ, ֆ. 319, ց. 1, գ. 108, ք. 34 (Գաղեան Խաչիկ վար-
դապետ, Տեղեկագիր սրբոյն Թաղեոսի Առաքելոյ վանուց):
Գևոնյան Գ., Անտիպ նյութեր, էջ 10:
Հրատ. **Սիմասեան Լ.**, նշվ. աշխ., էջ 18: **Haghazarian A.**, էջ
209, արձ. № 38:

Չ Արձանագրություն, մատուռի սրբատաշ անկյունաքարե-
րից մեկին՝ 2 տող.

Ա(ստուա)ծ ողորմի | Թ...ստ(ի)ն:
Հրատ. առաջին անգամ:

Սք. Աստվածածին կամ Նահատակության տեղի փոքր մատուռ

Տեղադրություն. ավերակները գտնվում են վանքից հյուսիս՝ Սք. Նահատակ մատուռից մոտ 40 մ հարավ-արևմուտք:

Նկարագրություն. 1894 թ. մատուռի վերաբերմամբ նշվել է. «Գլուխը բաց Ա(ստուա)ծածին կամ նահատակության տեղի փոքրիկ մատրան նկարագիրը: Հարաւային պատի երկարութիւնը՝ 7 արշին, լայնութիւնը՝ 2 արշ., 8 վերշ.: Մոյն մատրան արեւմտեան քարէ դռան մեծութիւնը՝ բարձր. 1 ար., 7 վ., լայնութիւն 13 վ., հաստութիւն 2 վերշոկ: Մեծութ. մատրան մեջտեղ 5 ար. 4 վ., լայնութ. 4 ար. 8 վեր.: Դռնատեղի մեծի լայնութ. 12 վ., բարձր. 1 ար. 7 վ.»²¹:

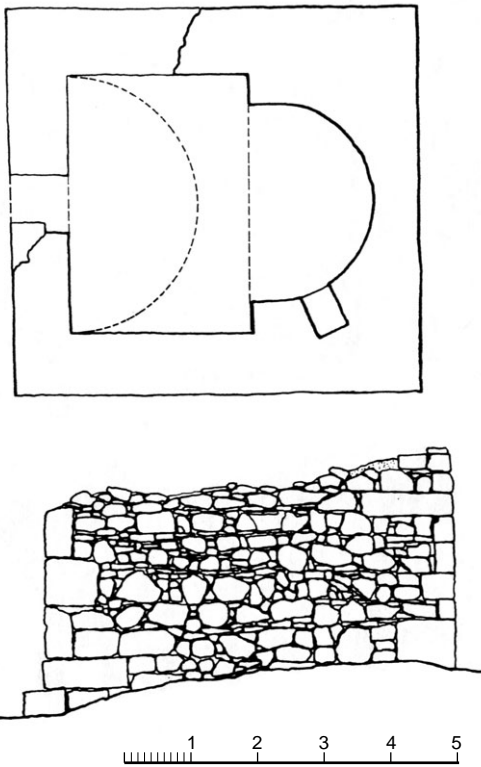

Սք. Աստվածածին կամ Նահատակության տեղի փոքր մատուռի հատակագիծն ու հարավային ճակատը (չափ.՝ ճարտ. դր. Արմեն Դախնազարյանի)

Ճարտարապետություն. ավերված է, պահպանվել են միայն հատակագիծը հուշող պատերի ստորին մասերը: Ունեցել է արտաքինից գրեթե քառակուսի (4,99 x 4,63 մ) հատակագիծ, միանավ, քաղակապ հորինվածք, կիսաշրջան խորան: Մուտքը բացված է եղել արևմուտքից: Կառուցվել է անմշակ քարով: Սրբատաշ են միայն անկյունաքարերը:

21 **Դաղեան Խ.**, Տեղեկագիր սրբոյն Թաղեոսի Առաքելոյ վանուց, 1894, անտիպ (ՀԱԴ, ֆ. 319, ց. 1, գ. 108, թ. 32):



Սք. Աստվածածին կամ Նահատակության տեղի փոքր մատուռի տեսքը հարավ-արևելքից և հարավ-արևմուտքից (լուս.՝ Արմեն Դախնազարյանի)

Քարակույտերի մեջ ընկած են 1 մ բարձրությամբ և 12 սմ հաստությամբ քարակերտ (միակտոր քարից, խաչաքանդակով) դուռը²² և մուտքի ճակատակալ քարը:

22 Միակտոր քարե դռներ ունեն նաև Հայաստանի Հանրապետությունում գտնվող որոշ հուշարձաններ, մասնավորապես Գեղարքունիքի մարզի Կարճաղբյուր գյուղի (նախկին Վարդենիսի շրջանում) հյուսիսարևելյան եզրին՝ Քարե դուռ (Դաշ կափու) անունն ստացած ամրոցի հարավարևմտյան կողմում կառուցված Սք. Աստվածածին և Սք. Սարգիս մատուռները: Սրանք կիսագետնափոր շինություններ են և մասնագետների կարծիքով եղել են վերաինաստավորված նախաքրիստոնեական սրբատեղիներ (տես **Միքայելյան Գ.**, Սևանի ավազանի կիկլոպյան ամրոցները, Երևան, 1968, էջ 42): Պահպանված քարե դուռ ունի նաև Արագածոտնի մարզի Փարպի գյուղի Ծիրանավոր եկեղեցին, Վանի թագավորության շրջանի (ուրարտական) դամբարաններից մի քանիսը (մանրամասն տես **Հմայակյան Ս., Սանաձյան Հովհ.**, Ուրարտական պաշտամունքային կառույցների և քրիստոնեական սրբավայրերի առնչությունների շուրջ, «Հայոց սրբերը և սրբավայրերը», Երևան, 2001, էջ 222-229):

Վիմագրեր. հայտնի է միայն մեկը, որն էլ ներկայացնում ենք ստորև.

Տապանաքար, ագուցված է եղել մատուռի հյուսիսարևելյան անկյունում.

Այս է հանգիստ Ծերին, ք(վին) ՉԷ (1258):

Գրակ. ՀԱԴ, ֆ. 319, ց. 1, գ. 108, ք. 32 (**Դադեան Խաչիկ** վարդապետ, Տեղեկագիր սրբոյն Թադեոսի Առաքելոյ վանուց):

Գևորգյան Գ., Անտիպ նյութեր, էջ 3:

Հրատ. առաջին անգամ:

Ծանոթ. տապանաքարը պահպանված չէ:

Սբ. Աստվածածին մատուռ-եկեղեցի

Տեղադրություն. գտնվում է Թադեոս առաքյալի վանքից հյուսիս՝ Սբ. Նահատակ մատուռից մոտ 100 մ հարավ-արևելք՝ բլրի գագաթին:

Հիմնադրում. կառուցվել է 1766 թ. բայազետցի Մուրադի մեկենասությամբ:

Նկարագրություն. մատուռի առաջին հետագոտող (1894 թ.) Խաչիկ վրդ. Դադյանն այն անվանել է «Գլուխը ծածկած Սբ. Աստվածածին մեծ մատուռ» և նկարագրել է հետևյալ կերպ. «Մոյն մատուռն վարվերը մէջտեղ սեղանի կողից մինչև ի արևմտեան պատը 4 ար., 6 վ.: Սեղանի սրահ (?) մէջտեղը 2 արշ. 12 վ., լայնութ. 4 ար. 9 վ.: Երկու լուսամուտ՝ արևելք և արևմուտքից, 2 պահեստ. սեղան, 2 էլ հիւսիս-հարաւի պատերում, բեմ քարով, դռան մեծութիւն 13 վ. լայն., իսկ երկարութ. 1 ար., 7 վ.: ...Մատ-

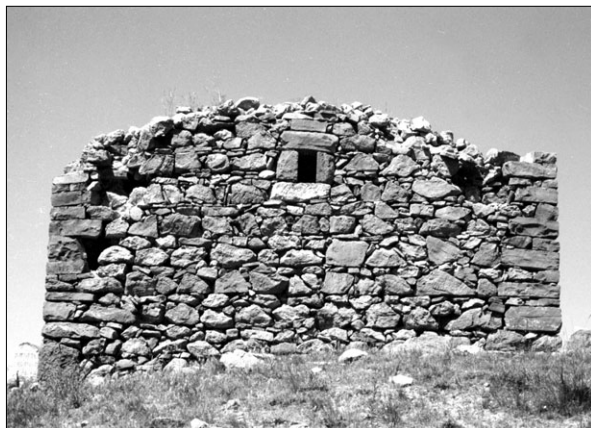
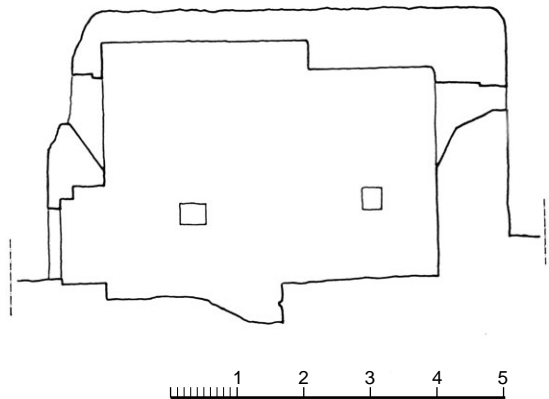
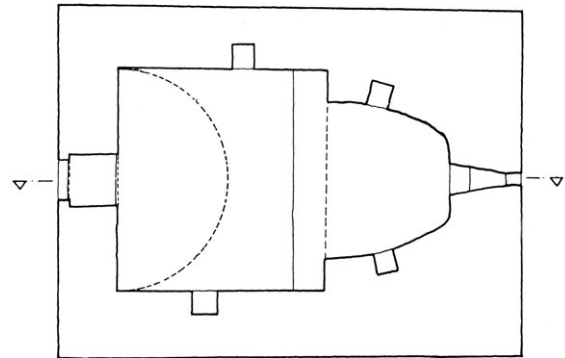

Սբ. Աստվածածին մատուռ-եկեղեցու տեսքը հարավ-արևելքից, արևելքից, հարավից, հատակագիծը, կտրվածք դեպի հյուսիս և արևմտյան ճակատը (լուսանկարներն ու չափագրությունները՝ Արմեն Գալստյանի)

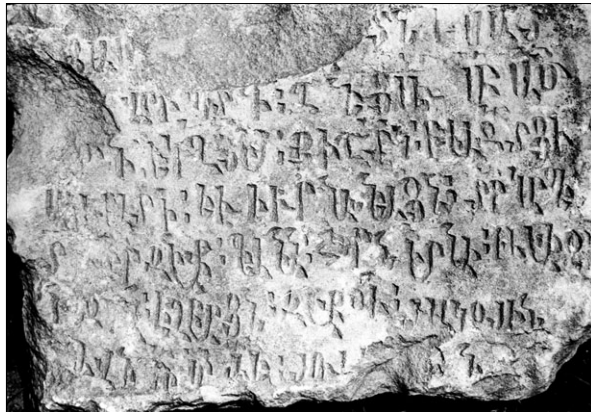

Սբ. Աստվածածին մատուռ-եկեղեցու շինարարական արձանագրությունը (1766 թ.) և գրչանկարը, տապանաքար (1813 թ.) (լուսանկարները՝ Արմեն Չախնազարյանի)

րան մեծութիւնը դրսից 3 ս. 8 վ., հարաւային պատի լայնութ. 7 ար., 2 վ.»²³:

Ճարտարապետություն. Ճեղքած անմշակ քարով ու կրաշաղախով կառուցված մատուռն ունի միանավ թաղակապ հորինվածք: Արտաքին չափերն են՝ 6,78 x 5,10 մ: Կորանկյուն սեղանաձև խորանն ունի երկու խորշ: Եվս երկու խորշեր կան մատուռի հարավային և հյուսիսային պատերին: Միակ մուտքն արևմուտքից է, որի բարավորին եղել է շինարարական արձանագրություն: Լուսամուտները երկուսն են՝ բացված արևելյան և արևմտյան ճակատներում: Կառույցի անկյունաքարերը սրբատաշ են ու տարաչափ. մի քանիսի վրա նկատվում են պարզ խաչաքանդակներ: Խաչեր են պատկերված նաև մուտքի աջ կողմում գտնվող տապանաքարի վրա:

Վիճագրեր. մատուռի յոթողանի շինարարական արձանագրությունը (35,5 x 45,5 սմ կամ 8 x 10 վերշ.), որ Խաչիկ վրդ. Դադյանը տեսել էր տեղում, 1988 թ. գանձախույզների ձեռքով տեղահանվել է և ներկայումս ընկած է քարակույտերի մեջ: Դրա հետևանքով վիճագիրը վնասվել է և մասամբ դարձել անընթեռնելի.

Ի յառաջնորդութեան տ(եառ)ն Եսայեա վ(ա)րդ(ա)պ(ե)տին շ(ի)նեցաւ ս(ուր)բ Ա(ս-

տու)ծածին եկ(ե)ղ(ե)ցիս յիշ(ա)տ(ա)կ Բա-յ(ա)զ(ի)տցի Մուրատին եւ իւր նախնեացն՝ S(ե)ր Կարապետին, S(ե)ր Չաք(ար)ին, Գա(յա)նին, հօրն Մինասին, Թափօնին, ...եղ-բարցն Չաքօին, Յակօյին, քվին ՌՄԺԵ (1766), յուլիսի Բ (2) ին:

Հրատ. առաջին անգամ: Ծանոթ. Խ. Դադյանն այս արձանագրությունն ընդօրինակել է 1894 թ. (տե՛ս ՀԱԳ, ֆ. 319, ց. 1, գ. 108, ք. 34):

Տարբերեցուն. ընդօրինակության մեջ առկա են որոշ վրիպումներ: Մասնավորապես՝ «Գայանին, Մինասին, Թափօնին, Չաքօյին և Յակօյին» անձնանունները Դադյանն ընթերցել է «Գանին, հօրն իւր Նաէքափոյ (անորոշ), Չաքարին և Յակօնին», իսկ ս(ուր)բ բառը պարզապես բաց է թողել: Թվականն էլ սխալմամբ ընթերցվել է ՌՄՉԵ՝ 1836 (տե՛ս նշվ. գործը, ք. 33): Շինության տարեթվի մեր ընթերցման հավելյալ հավաստիքն է Եսայի առաջնորդի (աթոռակալել է մինչև 1780 թ.) անվան հիշատակությունը:

Տապանաքար, օրորոցաձև, գեղաքանդակ, մատուռի հարավային պատի մոտ (արտաքուստ), հարավային և արևելյան երեսներին ունեցել է 3 սող.

Այս է տապան սրբազան Առ(ա)քել(ո)յն Թաղ(ե)ոսի | Ս(ուր)բ տ(ա)ճարի ի հիմ(ա)նէ ն(ո)րոզող առ(ա)ջն(ո)րդ Միմէօն | արքե-պ(ի)սկ(ոպո)սի քոյր Սանդո(ւ)ղիին, ի Ս(ուր)բ Էջմ(իա)ծնա եկն վ(ա)խճ(անե)ց(ա)ւ, | ի տեսութի(ւ)ն եղ|բօրն, ասդ վ(ա)խճ(անե)ց(ա)ւ: | ՌՄԿԲ (1813)ին:

23 ՀԱԳ, ֆ. 319, ց. 1, գ. 108, ք. 33 (Գաղեան Խաչիկ վարդապետ, Տեղեկագիր սրբոյն Թաղեոսի Առաքելոյ վանուց):

Հրատ. **Սինաստան L.**, նշվ. աշխ., էջ 17: **Haghnazarian A.**, էջ 209, արձ. № 37:

Ծանոթ. Վիմագիրն առաջին անգամ վերծանել է Խ. Դադյանը (**Գաղեան Խ.**, ձեռագիր, ք. 33): Հարկ է նշել, որ տապանաքարը ոչնչացրել են գանձախույզները 1990-ական թվականներին:

Այս արձանագրությունը թարգմանաբար ներկայացրել է Ժան-Սիլվե Թիերրին (**Thierry M.**, նշվ. աշխ., էջ 497):

Տարբերություն. ընդօրինակությունն ունի որոշ տարրեր-ցումներ: Հարավային ճակատին՝ 3-րդ տողում, «վ(ա)սճ(անե)ց(ա)»-ի փոխարեն ունի «վիմոջ», արևելյան ճակատին՝ 2-րդ տողում՝ «ի տեսութիւն»-ի փոխարեն՝ «ի նեղութիւն»:

ԾՈՐԾՈՐԻ ՎԱՆՔ

Տեղադրություն. ԺԸ-ԺԹ դդ. ամայացած, ապա ավերված լինելու պատճառով նրա ճշգրիտ վայրը մինչև 1968 թ. մոռացված էր¹:

Որոշ ուսումնասիրողներ գտնում են, որ Ծործորի վանքը նույն Թաղեոս առաքյալի վանքն է². «...հասանալիս կը թուի թե՛ Ս. Թաղեի եւ Ծործորու վանքերը միեւնոյն վանքերն են: Գուցէ անոր եկեղեցիներէն մին նախապէս կոչուած է Ս. Աստուածածին եւ միւսը Ս. Թաղեոս եւ կամ նախապէս թեմը Թաղեոսի վիճակ եւ վանքը Ս. Աստուածածին անուանուած եւ ապա քանի որ առաջնորդարանը մէկ

հատ էր, կնքուած է՝ Ս. Թաղեոսի վանք անունով»³: Մակայն մյուսներն էլ հստակորեն առանձնացնում են մեկը մյուսից⁴ գտնելով, որ այս նույնացումը հիմնավոր չէ, քանի որ նախ Ծործորի Սր. Աստվածածին վանքը սկզբնաղբյուրներում տեղորոշվում է Արտազի (Սր. Թաղեոս առաքյալի) թեմում և երբեք չի նույնացվում եպիսկոպոսանիստ կենտրոնի հետ («...ի վիճակ սուրբ առաքելոյն Թաղեոսի ի վանս Ծործորու կոչեցեալ...»⁵ և այլն), ապա այն գտնվում է Թաղեոս առաքյալի վանքից շուրջ 12 կմ հեռու՝ Մակու քաղաքից 11,6 կմ հարավ, ծ. մ. 1758 բարձրության վրա, «Ալի ժայռոտ և դժուարակոխ»⁶ (այսօր Աղի անվանք հայտնի) ձորում: Եվ վերջապէս Թաղեոս առաքյալի վանքի հուշարձանախմբի մեջ մտնող և ոչ մի կառույց Տիրամոր անունը չի կրում և երբևէ չի կրել, մինչդեռ Ծործորի վանքը՝ իբրև գրչօջախ, հայկական ձեռագրերի հիշատակարաններում քանիցս վկայված է հենց Սր. Աստվածածին անվամբ: Հարցի առնչությամբ գրվել է նաև. «Հայերի կողմից Ձենգիմերա Ասպարածին (նաև Ասպարազին), իսկ տեղացի մահմեդականների կողմից Մայրամ-նանա կոչուած ...վանքը ...անտարակոյս նոյն այն վանական հաստատութիւնն է, որ յայտնի է միջնադարեան հայկական աղբիւրներում Ծործորի վանք անունով»⁷:

Ի դարասկզբին ականատեսը հետևյալ կերպ է նկարագրում հուշարձանը. «Բերեցիկում՝ Ձենգիմարի խոր և անանցանելի կիրճի անմիջապէս մուտքի մոտ, որտեղից գետը դուրս է վազում Մակվի դաշտավայր (Մակու քաղաքից վերև), գտնվում են

1 Haghnazarian A., նշվ. աշխ.: 1968 թ. Թաղեոս առաքյալի վանքում «Երեկոյան» աշխատանքից հետո, երբ ավարտում էինք լավաշ հացից ու պանրից բաղկացած մեր «ընթրիքը» և զբաղվում օրվա չափագրությունները մոմի լույսի ներքո ուրվագծելով, երբեմն մեր սենյակ էր գալիս վանքի կոտորածից հրաշքով փրկված ծերունին՝ պահակ Վասիլը և ձեռքերը մոմին մոտեցնելով՝ պատմում ու պատմում էր անցյալից, շատ հաճախ անհասկանալի բարբառով: Նա էր, որ մի քանի անգամ խաչակնքելուց հետո խոսքի մեջ հիշեց «Նանա Մերյամ» (Մարիամ Աստվածածին) եկեղեցու անունը, որի գտնվելու վայրը ծանոթ էր նաև պահակ Նադդալիին: Իմ հարցին, թե որտեղ է գտնվում, նրա միակ պատասխանն էր լինում.

– Էնտեղ,– ձեռքը երկարելով դեպի հյուսիս-արևմուտք: Գարնանային մի վաղ առավոտ Նադդալու ընկերակցությամբ ճամփա ընկանք դեպի «Նանա Մերյամ» սրբատեղին, որը, նրա ասելով, համարվում էր տեղի քուրդ ցեղերի կարևոր սրբավայրը: Ինձ թվում էր, որ մենք մեկ-երկու ժամից կկարողանանք վերադառնալ վանք: Երբեմն անձրևի, երբեմն էլ արևի ներքո անցնում էինք մինչև գոտկատեղ բարձրացած ծաղկունքի մեջ կորած դաշտերով, կտրում այդ եղանակին վարարած գետեր դարձած երբեմնի առվակները: Ժամեր անց հասանք հիշված վայրը: Հսկայական կիրճի բերանին իր ամբողջ վեհությամբ նստած էր իր համաչափությամբ գեղատեսիլ բնության հետ ներդաշնակ և քարակույտերով շրջապատված եկեղեցին: Մայրամուտ էր, հարկավոր էր արագ չափագրել, լուսանկարել և վերադառնալ վանք, որտեղ հասանք լուսնյակի լույսով՝ կեսգիշերին:

Երկու տարի հետո Երևանի Մաշտոցի անվան Մատենադարանի տնօրեն պրոֆ. Լ. Խաչիկյանի շնորհիվ (նրա հետ հայրս նամակագրական կապ ուներ) պարզվեց, որ «գտնված» եկեղեցին նշանավոր Ծործորի Մարիամ Աստվածածին վանքն է: Ես պատկան նամակները փոխանցեցի Թեհրանի և Թավրիզի առաջնորդարաններին և Հուշարձանների վարչության տնօրեն դոկտ. Այաթոլլահ-գադե Շիրազիին»:

2 Չարբհանալեան Գ., նշվ. աշխ., Վենետիկ, 1878, էջ 757: Տե՛ս նաև Ալիշան Գ., Յուշիկը հայրենեաց, հ. Բ, Վենետիկ, 1870, էջ 472: Նույնի՝ Տեղագիր Հայոց Մեծաց, Վենետիկ, 1855, էջ 102: «Բազմավեպ», 1906, էջ 257: Տեր-Սկրտիչեան Ե., նշվ. աշխ., հ. Ա, էջ 47:

3 Չամչեանց Մ., նշվ. աշխ., հ. Գ, էջ 271: Տե՛ս նաև Ինճիճեան Գ., նշվ. աշխ., էջ 205: Աճեմեան Հ., նշվ. աշխ., մասն I, էջ 28: Խաչիկյան Լ., նշվ. հոդվ., «ԲՄ», 1973, № 11, էջ 168-169:

4 Ոսկեան Հ., նշվ. աշխ., Բ մաս, էջ 467-468:

5 Ալիշան Գ., Հայապատում, հ. Գ, , Վենետիկ, 1901, էջ 85:

6 Թոխմախեան Ա., Մասիս լեռների հարաային ստորոտներ, մասն Ա, Թիֆլիս, 1882, էջ 34:

7 Խաչիկյան Լ., նշվ. հոդվ., «ԲՄ», 1973, № 11, էջ 169:

8 Минорский В., Древности Маку, с. 11-12 (բնագրում՝ “В Бебеджике у самого входа Зенгимар в глубокою и непроходимую шель, по которой река выбегает на макинскую долину (выше города Маку) находятся развалины часовни из тесаного камня, известной у мусульман под названием Марьям-нене, т.е. “Матерь Мария”).

սրբատաշ քարով կառուցված մատուռի ավերակները, որը մուսուլմանների շրջանում ծանոթ է Մարիամ-նենե, այսինքն՝ Մայր Մարիամ անվամբ»⁸:

Վանքի տեղադրության մասին նշվել է նաև. «Ջենգեմարի գետաբերանին՝ խոր ձորում, կա մի վանք՝ Մարիամ-նանե (Մարիամ Աստվածածին) անվամբ, որն էլ նույն Ծործորի վանքն է»⁹:

Անվան ստուգաբանություն. Ծործոր նշանակում է նեղ ձորակ կամ լեռների մեջ անձրևներից առաջացած հեղեղատ¹⁰:

Այլ անվանում. տեղացի հայերը վանքն անվանել են Ջենգիմերա Ասպարածին (Ասպարազին), իսկ քրդերին այն առ այսօր էլ հայտնի է Մայրամ-նանա դեյր անունով:

Պատմություն. Ծործորի վանքը միջնադարյան Հայաստանի և Արտազ գավառի կաթողիկե հայերի մշակութային նշանավոր կենտրոններից էր:

Վանքի հիմնադրման վերաբերյալ ստույգ տեղեկություններ հայտնի չեն: Նկատի ունենալով, որ արդեն 1314 թ. Հովհաննես Երզնկացի-Ծործորեցին այստեղ ընդօրինակել է ձեռագիր Ժողովածու, ենթադրվել է, որ վանքը կառուցվել է ԺԴ դ. սկզբին (մինչև 1314 թ.)¹¹, Արտազի թեմի առաջնորդ և Թաղեռա առաքյալի վանքի վանահայր Ջաքարիա Ա եպիսկոպոսի կողմից (որն էլ մենաստանի անունով ստացել է Ծործորեցի մականունը), ծաղկում է ապրել նույն դարի առաջին կեսին և գոյատևել է մինչև ԺԵ դ. վերջերը: Սակայն հուշարձանի ճարտարապետական տվյալները (հատակագծային լուծումներ, պատերի ստորին շարվածքներում մեծ քարերի օգտագործում և այլն), խոսում են հօգուտ Ծործորի՝ ավելի վաղ կառուցված տեսակետի:

Ծործորի Սբ. Աստվածածին վանքի մասին մատենագրական ամենավաղ տեղեկությունը կապվում է հայ մշակույթի և եկեղեցու նշանավոր գործիչ Հովհաննես Երզնկացի Ծործորեցու անվան հետ¹²: 1314 թ. այստեղ ընդօրինակած Ժողովածուի հիշատակարանում նա իրեն անվանում է Ծործորեցի. «...գտարտամ գրիչս՝ գՅոհան, ծանօթ բանի և տեղեալ Երզնկացի, իսկ այժմ Ծործորեցի»¹³:

1316 թ. Հովհ. Երզնկացին շարունակում և ավարտում է Ներսես Ծործորեցու «Սեկնութիւն Մատթէի աւետարանի» ձեռագիր մատյանը «...քնակեալ ի վիճակ սուրբ առաքելոյն Թաղէոսի, ի վանս Ծործորու կոչեցեալ, ընդ հովանեալ սուրբ Աստուածածնիս...»¹⁴: Վանքում հաստատվելու մասին գրվել է. «...Յովհաննէս այլ Երզնկոյ լինելով եւ քնակելով ի վանս Ծործորի: Եւ սա անդ արարեալ է մեկնութիւն քերականի՝ յերկար եւ ճոխ բանիք եւ պատմաբար նախադրութեամբ եօթն գլխաւք»¹⁵:

ԺԴ դարասկզբին Հովհաննես Ծործորեցին ձեռագրերից մեկի հիշատակարաններից մեկում նշում է. «...գրեալ ի դուռն Ծործորու, ընդ հովանեալ սուրբ Աստուածածնիս...»¹⁶:

1316 թ. Թաղեռա առաքյալի վանքի առաջնորդ Ջաքարիա արքեպիսկոպոսի հետ Ադանայի եկեղեցական ժողովին մասնակցում է նաև «...մեծ վարդապետ Յոհան Ծործորեցին»¹⁷:

1318 թ. Մխիթար գրիչը նշում է. «...քնակութիւնս Ծործորու վանք... եւ վարժապետ եւ ուսուցիչ Յոհաննէս...»¹⁸:

1321 թ. վանքում Հովհաննես Ծործորեցին «հրամանաւ պապին Հռոմայ» թարգմանում է Թովմա Աբվինացու «Յաղագս եւթն խորհրդոց եկեղեցոյ» աշխատությունը, որն էլ 1325 թ. գրվում է Գլաձորում Թորոս գրչի կողմից. «...թարգմանեալ և գրեալ ի դուռն Ծործորու, ընդ հովանեալ սուրբ Աստուածածնիս, որոյ շնորհօք եղև կատարումն սորին»¹⁹:

Ծործորի վանքի վրա մեծ ազդեցություն են գործել կաթողիկե հոգևորականները, որոնք ԺԴ դ. սկզբից քարոզչական եռանդուն գործունեություն էին ծավալում ոչ միայն Նախիջևանում, այլև Արտազում (Ֆրա Պոնդիոս վարդապետ և ուրիշներ)²⁰: Արտազում կաթողիկեության տարածմանն են նպաստել նաև Հովհաննես Երզնկացի-Ծործորեցին և Արտազի թեմի առաջնորդ Ջաքարիա Ա եպիսկոպոս Ծործորեցին:

Հետագայում վանքը հիշվում է միայն ԺԵ դ. 40-70-ական թվականներին կաթողիկե վարդապետ Ֆրա Գրիգոր Ծործորեցու գործունեության առիթով²¹: 1676 թ., երբ բարձրացվում է Նախիջևանի

9 Asadollah Mousavi Makuei, History of Maku, Tehran, 1997, p. 18 (պարսկերեն):

10 Մախաստանց Ստ., Հայերեն բացատրական բառարան, հ. 2, Երևան, 1944, էջ 352:

11 Խաչիկյան Լ., նշվ. հոդվ., «ԲՄ», 1973, № 11, էջ 144, 168: Ծործորի մասին տե՛ս նաև «Documenti di Architettura Armena», vol. 20, Sorhul, pp. 94-95 (ըստ հրատարակիչների՝ եկեղեցին կառուցվել է Թ-Ժ դդ. և նշանավոր դարձել ԺԴ դ.):

12 Միջնադարյան այս նշանավոր գործչի գործունեության վերաբերյալ մանրամասն տե՛ս Օրմանյան Մ., Ազգապատում, հ. Բ, էջ 2098-2103: Մրապյան Ա., Հովհաննես Երզնկացի, Երևան, 1958: Խաչիկյան Լ., նշվ. հոդվ., «ԲՄ», 1973, № 11, էջ 173-204:

13 ԺԴ, էջ 111: 1318 թ. Գլաձորում ստեղծված Աստվածաշնչի հիշատակարանում նշվել է. «...գՅոհաննէս սպասար բանի Երզնկայեցի, որ և Ծործորեցի...» (ԺԴ, էջ 146):

14 Ափշան Գ., Հայապատում, հ. Բ, էջ 512-513: Տե՛ս նաև ԺԴ, էջ 125: ԺԵԲ, էջ 410:

15 Գրիգոր Կամախեցի, էջ 401-402:

16 Խաչերեան Լ., նշվ. աշխ., հ. երկրորդ, էջ 121:

17 Նշվ. աշխ., էջ 126, 127:

18 Նշվ. աշխ., էջ 121:

19 ԺԴ, էջ 173-174: Տե՛ս նաև Մայր ցուցակ հայերեն ձեռագրաց Մաշտոցի անուան Մատենադարանի, հ. Բ, Երևան, 2004, էջ 1268:

20 Խաչիկյան Լ., նշվ. հոդվ., «ԲՄ», 1973, № 11, էջ 204-207:

21 Գեղեցեան Ս., Նախիջևանի հայոց վարժարանը եւ Հռոմը, Վենետիկ, 2000, էջ 165-174, 212-214 (Արտազի և Նախիջևանի հայ կաթողիկեների մասին աշխատությունը հոդվածաչափ տեսքով Վենետիկի Մխիթարյան միաբանության աբբայախաչըրը նախապես հրատարակել է «Բազմավեպ» հանդեսի 1990-1996 թթ. համարներում): Տե՛ս նաև Խաչիկյան Լ., նշվ. հոդվ., «ԲՄ», 1973, № 11, էջ 208:



Ծործորի վանք. ընդհանուր տեսքն արևմուտքից (լուս.՝ ճարտ. դր. Արմեն Չախնազարյանի, 1969 թ.)



Դեպի Ծործորի վանք և ընդհանուր տեսքը հյուսիս-արևմուտքից (լուս.՝ ճարտ. դր. Արմեն Հախնազարյանի, 1969 թ.)

հայ կաթողիկեների առաջնորդի ընտրության հարցը, ի նպաստ ֆրա Գրիգորի՝ գավառի հոգևոր, նաև դոմինիկյան ու ազգային գործիչների հետ Հռոմի Հավատաստիյոտ ժողովին նամակներ են հղում Արտազի թեմի առաջնորդ Իսահակ Արդար Մակվեցին (1676 թ. ապրիլի 20-ին) և նրա օգնական Սարգիս Կաֆայեցին (1676 թ. ապրիլի 24-ին)²²: Գրիգոր Ծործորեցին հայտնի է իր թարգմանություններով, տաղերով ու կրոնական երգերով:

1676 թ. վանքում գրվում է «Զարոզգիրք Գրիգորի Ծործորեցույ, Ռ-Ռ-Ջ փրկչական թուին»²³:

1981 թ. եկեղեցու վերաբերյալ նշվել է. «Խտրիսլամ է գմբեթը ու փլամ է ծածկերի մեծ մասը. համեմատաբար շատ լաւ են մնացել մուտքի տաշամ քարերը: Փլամքները ներսում ու դրսում ցրամ են, մուտքի վերեւում երկու խաչի քանդակներ կան, մէկը համարեա լրացամ, միւսը՝ անաւարտ...»²⁴:

²² Գեանեան Ս., նշվ. աշխ., էջ 173:

²³ Թօփճեան Յ., նշվ. աշխ., մասն Բ, էջ 54:

²⁴ «Այբուբեն», 1981, № 1, էջ 17:



Ծործորի վանք. եկեղեցու տեսքը հյուսիս-արևմուտքից և հյուսիս-արևելքից (լուս.՝ ճարտ. դր. Արմեն Բախնազարյանի, 1969 թ.)

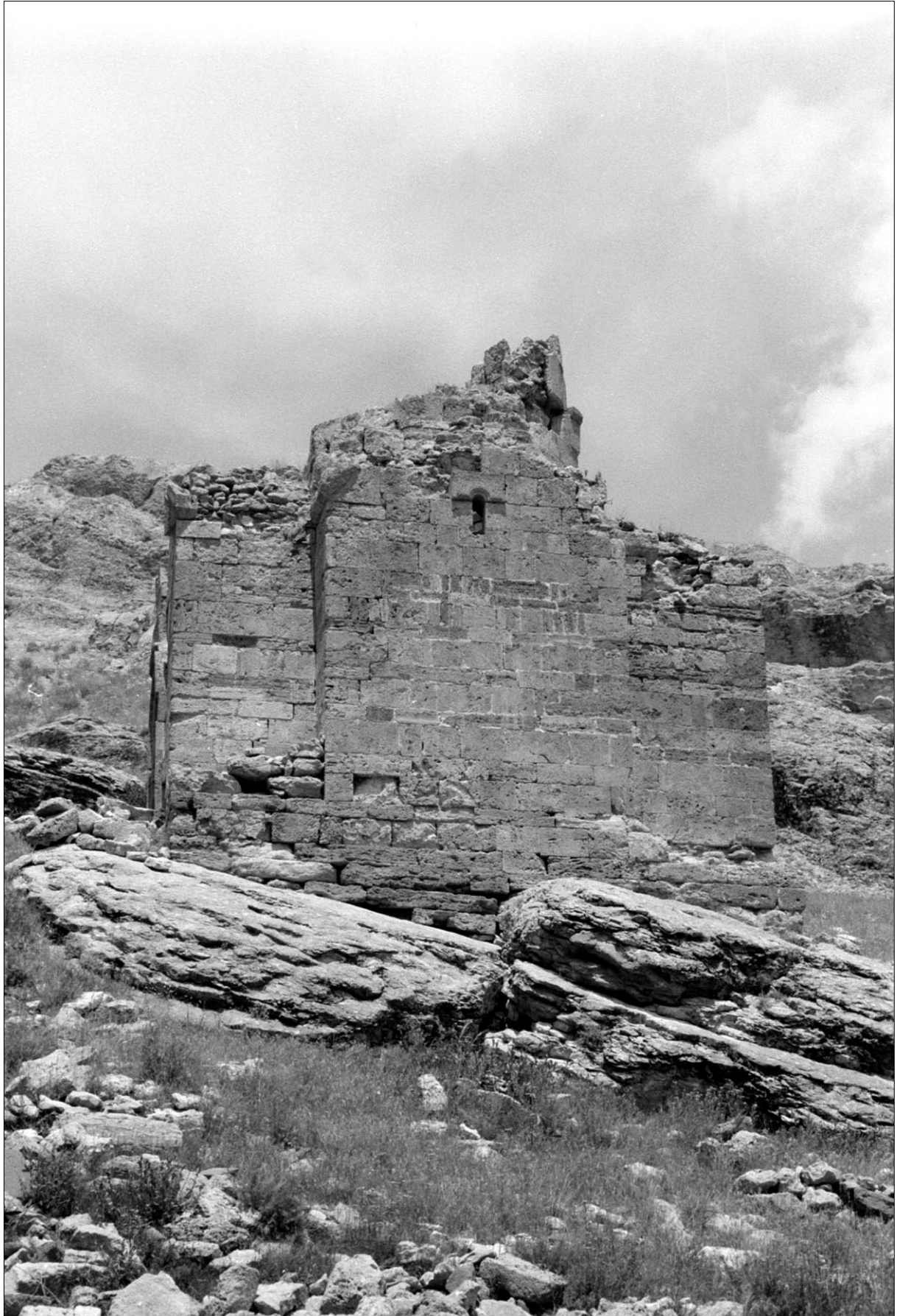

Ծործորի վանք. Եկեղեցու տեսքը հարավից (տես.՝ ճարտ. դր. Արմեն Գախնազարյանի, 1969 թ.)



Ծործորի վանք. Եկեղեցու տեսքը հյուսիս-արևմուտքից (տու.՝ ճարտ. դր. Արմեն Դախնազարյանի, 1969 թ.)



Ծործորի վանք. եկեղեցու տեսքն արևելքից (լուս.՝ Ճարտ. դր. Արմեն Զախնազարյանի, 1969 թ.)



Ծործորի վանք. Եկեղեցու տեսքն արևմուտքից (լուս.՝ ճարտ. դր. Արմեն Չախնազարյանի, 1969 թ.)

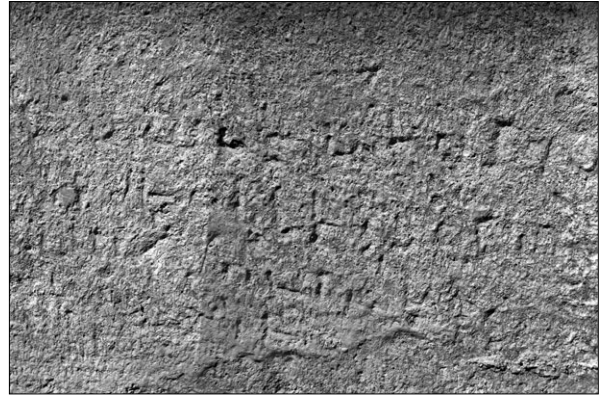

Խաչաքանդակներ Ծործորի վանքի եկեղեցու մուտքի բարավորին, արձանագրության մնացորդ և ներքին ծավալները դեպի արևելք

Ծործորի դպրոցը. եղել է Արտազի հայկական իշխանության հոգևոր և մշակութային կենտրոն, գրչության հայտնի օջախ, ունեցել է բարձրագույն դպրոց: Այստեղ գործել են ժամանակի հայտնի մտավորականներ: Նրանցից Հովհաննես Երզնկացի-Ծործորեցու մասին դեռևս 1316 թ. վկայվել է. «...ժողովեալ առ մեզ բանասէր անձինք ի յուսումն կրթութեան աստուածաշունչ տառից լսողութեան...»²⁵:

1310-1311 թթ. թաթուրի Հովհաննես Ծործորեցին Գլխձորի համալսարանից փոխադրվել է Ծործորի վանք՝ դպրոցի ղեկավարությունը ստանձնելու և ուսումնակրթական աշխատանքները կազմակերպելու նպատակով²⁶:

Այստեղ նա դասավանդել է քերականություն և ճարտասանություն²⁷:

Հովհաննես Ծործորեցուց հետո դպրոցում դասավանդել են ֆրա Պոնդիոսը, Իսրայել թաթուրին: Այնուհետև այս հռչակավոր կենտրոնի մասին տեղեկությունները նվազում են:

Ծործորի բարձրագույն դպրոցն ավարտած սաներից հայտնի է Իսրայել թաթուրին (կոչվել է նաև Իսրայել հայ վարդապետ), որը հիշվում է «Ֆռանգաց դաւանութիւն ընդունած 12 վարդապետների» թվում²⁸: Դպրոցի դերն առանձնապես կարևորվել է կաթողիկե եկեղեցու նշանավոր գաղափարախոսների՝ Թովմա Աքվինացու, Նիկողայոս Լյուրացու,

25 Ափշան Ղ., Հայապատում, հ. Բ, էջ 512-513: Տե՛ս նաև ԺԳ, էջ 125:

26 Խաչերեան Լ., նշվ. աշխ., հ. երկրորդ, էջ 119:

27 Dictionnaire universel, historique, critique, et bibliographique, t. VI, publi  par Louis Mayeul Chaudon, Paris, 1810, p. 410.

28 Խաչիկյան Լ., նշվ. հոդվ., «ԲՄ», 1973, № 11, էջ 201-202:

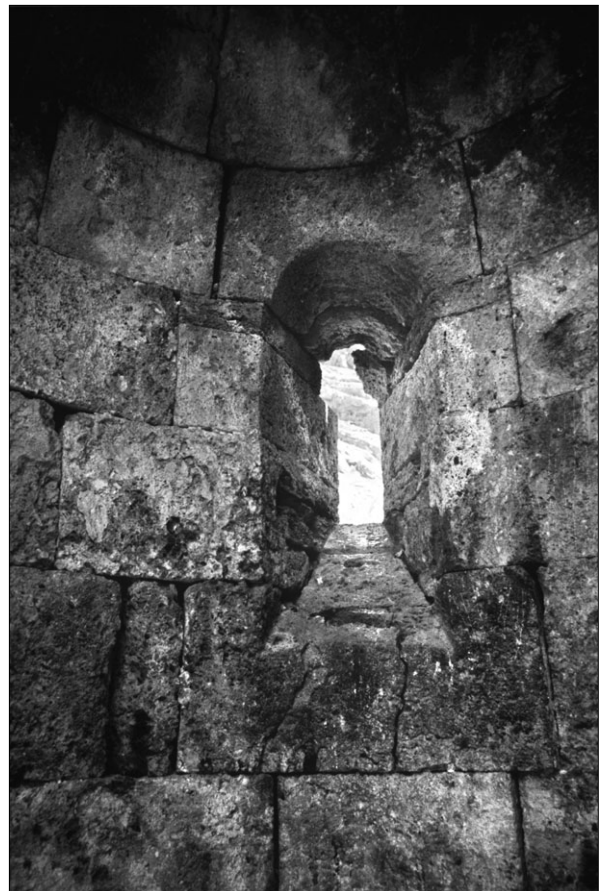

Ծործորի վանքի եկեղեցու ներքին տեսքը դեպի արևմուտք, արևելք, հյուսիսարևելյան առաջաստը և խորանից բացված լուսամուտը

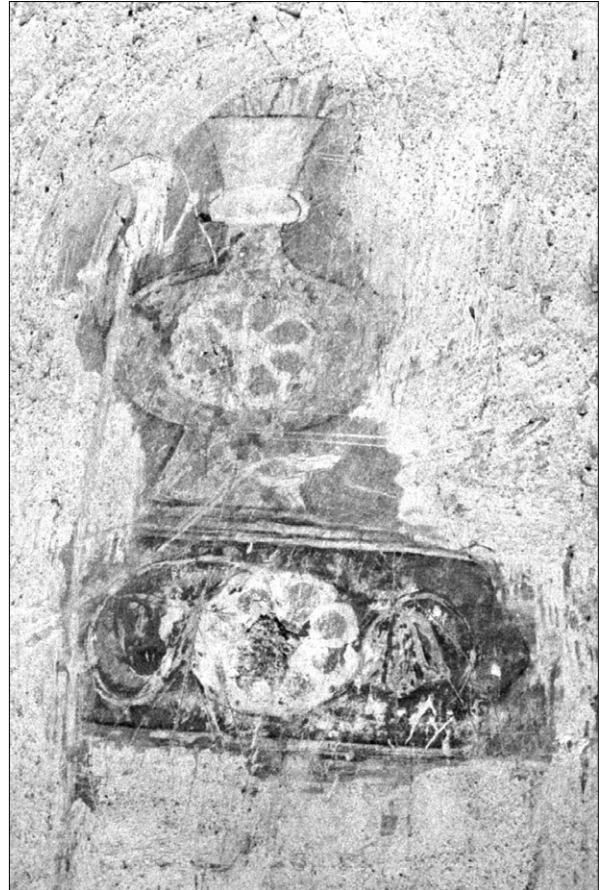

Հատվածներ Ծործորի վանքի եկեղեցու ներքին հարդարանքից (խաչաքանդակներ, որմնանկարի մնացորդ և մկրտության ավազանի խորշը հյուսիսային որմի մեջ. լուս.՝ ճարտ. դր. Արմեն Հախնազարյանի, 1969 թ.)

Բռնավեճությունների և այլոց աշխատությունների հաշիերեն թարգմանություններով:

Ճարտարապետություն. միախորան, խաչաձև գմբեթավոր փոքր շինություն է՝ կառուցված սրճագույն սրբատաշ քարով, կրաշաղախով: Արտաքին չափերն են՝ 7,20 x 5,20 մ: Եկեղեցու հյուսիսային և հարավային խաչաթևերը նկատելիորեն կարճ են մյուս երկու թևերից, որի պատճառով էլ հատակագծում ստացել է արևելք-արևմուտք առանցքով ձգված խաչի տեսք: Կիսաշրջան խորանն արևելյան թևից առանձնացված է մեկ կամարով: Արևելյան թևում կան հանդիպակաց ուղղանկյուն երկու խորշեր: Հյուսիսային թևի արևելակողմում գտնվում է մկրտության ավազանը: Գմբեթատակ քառակուսուց անցումը գմբեթին իրականացված է առագաստների միջոցով:

Արևմտյան խաչաթևում շքամուտքն է՝ առնված սլաքաձև կամարով ավարտվող շրջանակի մեջ: Դեպի ներս լայնացող լուսամուտները չորսն են՝ զետեղված բոլոր ճակատների առանցքներում (1-ական):

Անկյունային տումբաներից վեր գմբեթը սկսվում է արտաքուստ ութանիստ հիմքով և ավարտվում ավելի փոքր տրամագծով 16 նիստանի թմբուկով: Թմբուկն ունի առանցքային չորս լուսամուտ: Գմբեթը պսակված է հովհարաձև վեղարով:

Հուշարձանի հարդարանքն են կազմում մուտքի բարավորին և պատերին քանդակված խաչերը:

Ենթադրվում է, որ եկեղեցին կառուցվել է Է դարի խաչաձև, գմբեթավոր ավելի փոքր եկեղեցու հիմքերի վրա²⁹:

Վանքի տեղափոխման և վերականգնման աշխատանքները 1985-2001 թթ. դեռևս 1985 թ., երբ Իրանի էներգետիկայի նախարարության («Վեգարաթե-Նիրու») որոշմամբ նախատեսված էր վանքի մերձակա տարածքում կառուցել ջրամբար, հայ ճարտարապետության այս գողտրիկ կոթողը փրկելու և ավելի բարձր տեղանքում վերաշարելու և վերականգնելու նպատակով նշյալ թվականից իրականացվում են նախագիծ կազմելու աշխատանքներ³⁰:

Սեպտեմբերի 17-ին հնչած առաջին ահազանգից հետո եկեղեցին փրկելու նպատակով Թեհրանում և Թավրիզում անմիջապես կազմակերպվում են ժողովներ, իսկ «Մշակութային ժառանգություն» կազմակերպության (տնօրեն՝ դ-ր Այաթոլլահ-գադե Շիրազի) ձեռնարկած միջոցների շնորհիվ հուշարձանի քանդման աշխատանքները հետաձգվում են: Սկսվում է հուշարձանը տեղափոխելու և նոր ու պահով վայրում՝ Բարոն գյուղի մերձակա բարձրա-



Ծործորի վանքի եկեղեցին նոր վայր փոխադրելու նպատակով քանդելու պահին (լուս.՝ ճարտ. դր. Արմեն Գախնազարյանի, 1985 թ.)

դիր լեռնալանջին, նույնությամբ վերականգնելու անհասպաղ գործընթացը³¹:

1987-1988 թթ. ընթացքում մեր կողմից կազմվում է եկեղեցու վերականգնման նախագիծը³²: Կիսավեր եկեղեցու չափագրման հետ մեկտեղ անցկացվում են նաև պեղման աշխատանքներ, որոնց ընթացքում բացվում են միաբանության խցերի և կից այլ շինությունների պատերի հիմքեր, գերեզմաններ, հայտնաբերվում հին դրամներ, կենցաղային

29 **Аракелян В.**, Архитектура монастыря Цорцор, “Четвертый международный симпозиум по армянскому искусству: Тезисы докладов”, Ереван, 1985, с. 22.

30 Նույն տեղում:

31 «Ալիք», 1987, № 190, սեպտ. 6, էջ 3:



Ծործորի վանքի եկեղեցու բեկորները փոխադրված նոր վայր (լուս.՝ Ճարտ. դր. Արմեն Հախնազարյանի, 1985 թ.)

առարկաներ, գմբեթի հովհարաձև վեղարի քարեր և այլն³³: Հայտնաբերված գտածոները պահվում են Ուրմիայի պետական թանգարանում³⁴: Ի դեպ, մինչ այդ եկեղեցին ենթարկվել էր զանձախուզության. ջարդոտվել էին նշանագրերով քարերը, վնասվել խորանը և այլն³⁵: «Միրասե Ֆարհանգի»-ի՝ Թավ-

րիզից եկած հնագետներն ու Շիրազից եկած քարտաշ վարպետները 25 օրվա ընթացքում եկեղեցու արտաքին քարերը սև գույնով, իսկ ներքին քարերը կարմիր գույնով համարակալելուց հետո եկեղեցին քանդում են և տեղափոխում նախօրոք որոշված մոտ 600 մ հեռու գտնվող 110 մ բարձրություն ունեցող լեռնալանջ: Աշխատանքների պատասխանատուն էր Մոսկեմ Մոհամադ-գադեն, իսկ իրագործողը՝ Սադրեդդին Շիրդելը:

1987 թ. աշնանը՝ եկեղեցու գմբեթի վեղարի հովհարաձև առաջին քարը հայտնաբերելուց հետո, երբ Ծործորն ամբողջությամբ վերականգնելու հարց է բարձրացվում, կազմվում է եկեղեցու խաչաքերի ծածկերի և գմբեթի վերականգնման նախա-

32 Ծործորի վանքն առաջին անգամ չափագրել են 1968 թ. մայիսին, իսկ նյութերը հրատարակել 1973 թ. (տես **Haghazarian A.**, նշվ. աշխ.):

33 «Միրասե Ֆարհանգի» պարբերական, № 2, Էբրահիմե Հեյդարի, էջ 30 (պարսկերեն):

34 **Առաքելյան Վ.**, Ծործորի դպրոցն ու վանքը եւ նրա Ս. Աստուածածին եկեղեցու տեղափոխութիւնն ու վերականգնումը, «Ալիք», 2000, Յանվար, էջ 6:

35 Նույն տեղում:



Ծործորի վանքի եկեղեցին նոր վայրում վերականգնելու ընթացքում (լուս.՝ ճարտ. դր. Արմեն Բախնազարյանի, 2000 թ.)

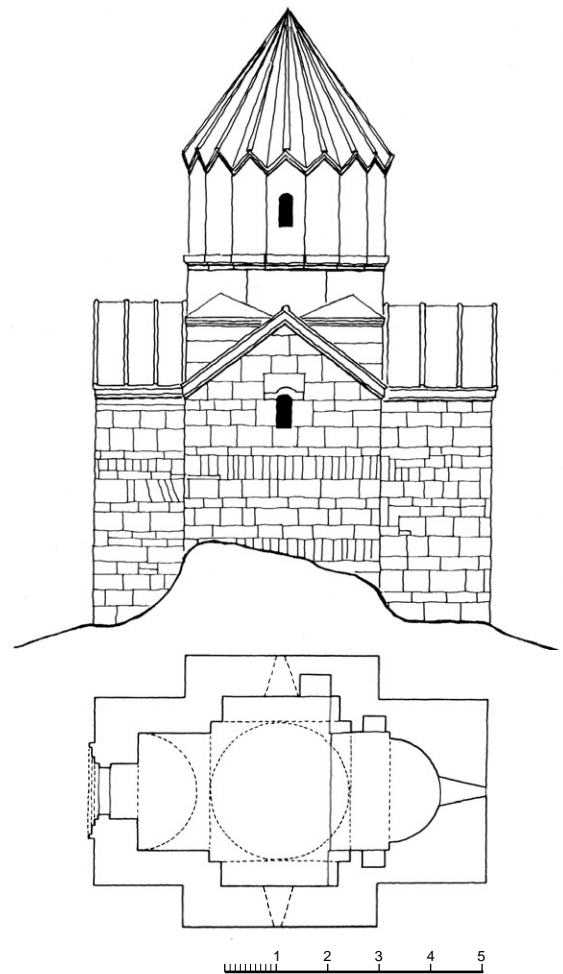

Ծործորի վանքի եկեղեցին նոր վայրում վերականգնելու ընթացքում, հատակագիծն ու հյուսիսային ճակատը



Ծործորի վանքի եկեղեցին մոր վայրում վերականգնելու ընթացքում (լուս.՝ Ճարտ. դր. Արմեն Զախնազարյանի, 2000 թ.)

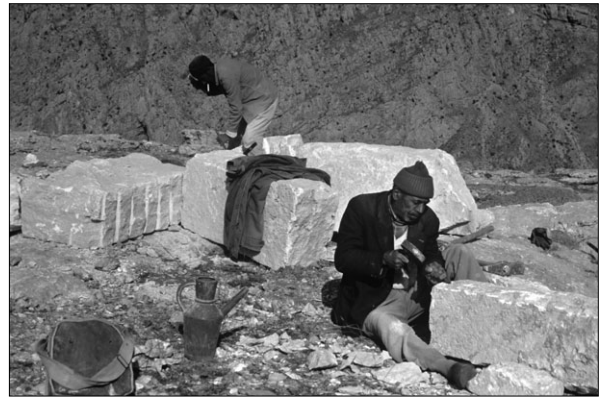

Ծործորի վանքի եկեղեցին նոր վայրում վերականգնելու ընթացքում (լուս.՝ ճարտ. դր. Արմեն Զախնազարյանի, 2000 թ.)

զիծը: Այն հավանության է արժանանում Խորհրդային Հայաստանում՝ Հուշարձանների պահպանության վարչությունում (այժմ՝ գործակալություն): Գործին մեծապես աջակցում է վարչության վերականգնման բաժնի վարիչ Թելման Գևորգյանը:

1988 թ. հուլիսին Թեհրանի թեմի առաջնորդ Արտակ արք. Մանուկյանը կատարում է Ծործորի Սբ. Աստվածածին եկեղեցու հիմնարկեքը³⁶, որի մասին 1989 թ. մշում է. «Իսլամական Հանրապետությունն օժանդակում է հնագույն կոթողների վերականգնման գործին: Բերեմ Չործորի վանքի օրինակը, որը հռչակավոր Թադեի վանքից հեռու չէ: Այդ վայրում ամբարտակ պետք է կառուցվեր, և Չործորի շքեղ վանքը մնալու էր ջրի տակ: Իշխանությունները մեզ պատվիրեցին, որ քարերը մեկ-մեկ ցուցակագրենք և տեղափոխենք բարձունքի վրա: Անցյալ ամռանը ես նոր վայրում հիմնօրհներ կատարեցի: Այժմ սքանչելի դիրքի վրա սկսված է վանքի կառուցումը: Տաճարը գմբեթ ևս կունենա»³⁷:

Վերականգնման աշխատանքները սկսվում են 1989 թ. Վարուժան և Օժենիկ Առաքելյանների մեկենասությամբ: Հիմնարկեքից հետո Ծործորը տարիների ընթացքում հիմքից վերաշարվում ու վերականգնվում է նոր վայրում՝ նույն լեռնալանջին:

Վերականգնումը, սակայն, կատարվում է որոշ սխալներով, որոնք աչքի են ընկնում առաջին իսկ հայացքից³⁸:

Վանքի վերականգնման աշխատանքներն ամբողջանում են 2001 թ.: Նույն թվականի հուլիսի 28-ին Մեծի Տանն Կիլիկիո կաթողիկոս Արամ Ա-ն կատարում է օծման հանդիսավոր արարողությունը³⁹:

2005 թ. օգոստոսի վերջին ՀՀ պատմության և հուշարձանների պահպանության գործակալության աշխատակիցների հետ մեկտեղ քննարկվում է Ծործորի Սբ. Աստվածածին եկեղեցու տանիքի ծածկասալերի տեղադրման առկա անհարթությունների շտկման հարցը⁴⁰:

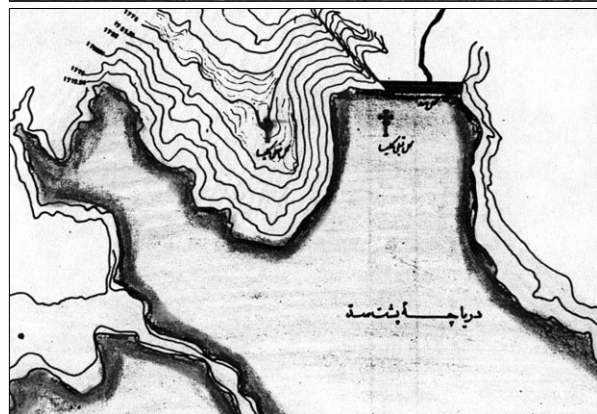
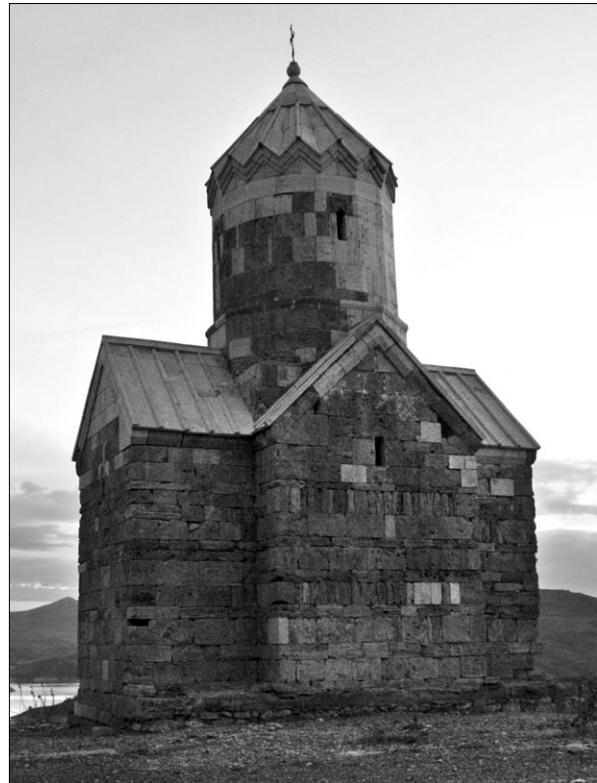

Ծործորի վանքը վերականգնման աշխատանքների ավարտից հետո (լուս.՝ ճարտ. Ս. Այվազյանի, 2010 թ.) և քարտեզ, որտեղ մշված են Ծործորի վանքի գտնվելու սկզբնական և ներկայիս վայրերը



Ձանգեբար գետի վրա կառուցվելիք Բարոնի ամբարտակի պատճառով Ծործորի պատմական Սբ. Մարիամ հայկական եկեղեցին ընկղմվելու էր լճի ջրերի մեջ: Այսու, Իրանի պատմական հուշարձանների վարչությունը էներգետիկայի նախարարության և հայ համայնքի համագործակցությամբ 1988 թ. եկեղեցին քար առ քար հանելով՝ տեղափոխեցին 600 մ և շենքը վերաշարեցին՝ վերականգնելով իր նախկին շուքով: Կենդանի ապացույց Իրանի Իսլամական Հանրապետության ուշադրությանը՝ հանդեպ պատմական հուշարձանների և հարգանքը՝ հանդեպ հայ հայրենակիցների հավատքի և սրբությունների:

36 Առաքելյան Ա. Վ. հոդվ., «Այլք», 2000, հավելված, էջ 8:
37 Մմբատյան Ա., Կատարենք առաջին քայլը, «Հայրենիքի ձայն», 1989, № 50 (1271):
38 Վերականգնման աշխատանքների մեջ ակնառու են հետևյալ սխալները.
ա) Մրճագույն քարերի փոխարեն եկեղեցու ճակատների վերնամասերում (տեղ-տեղ նաև միջին ու ստորին հատվածներում) և գմբեթում գործածվել են կառույցին բոլորովին անհարկ ճերմակ քարեր, որոնք խախտում են հուշարձանի ամբողջականությունը:
բ) Վերականգնված թմբուկը նախնականից (նաև նախագծվածից) ավելի բարձր է կառուցված և անհամաչափություն է մտցնում եկեղեցու միասնականության մեջ:
գ) Թմբուկի վերականգնված լուսամուտները նախնականից (նաև վերականգնման նախագծի համեմատ) բարձր են տեղադրված:
39 Նայիրի (պատի) օրացոյց (2001 թ. յաւելած):
40 Տեղեկանք Իրանի հայկական եկեղեցիների և մշակութային յուշակոթողների պահպանման միջբեմական յանձնախմբի, «Լրաբեր», 2005, № 6, էջ 18:

ՄԱՂԱՐԴԱ ՍԲ. ՍՏԵՓԱՆՈՍ ՆԱԽԱՎԿԱՅԻ ՎԱՆՔ

Տեղադրություն. գտնվում է սահմանային Ջուլֆա քաղաքից շուրջ 22 կմ արևմուտք՝ Արաքս գետի աջ կողմում՝ գետեզրից 2 կմ հարավ, դեպի Արաքս թեքված հյուսիսահայաց ձորակում՝ Մաղարթ¹ լեռան (1787 մ) հյուսիսային փեշին, 45° 27' արևելյան երկայնության և 38° 59' հյուսիսային լայնության միջև, ծովի մակերևույթից 890-910 մ բարձրության վրա: Միջնադարում գտնվում էր պատմական Վասպուրական Մասյաց և Սյունիքի Գողթան գավառների սահմանին:

Այլ անվանումներ և դրանց ծագումը. Մաղարթավանք անվանումը կապվում է մոտակա Մաղարթ լեռան հետ:

Երբեմն հիշվում է Շամբի կամ Դարաշամբի վանք անունով և առնչվում է վանքից 3 կմ հեռու գտնվող նույնանուն գյուղի հետ:

Ստեփանոս նախավկայի անվանք կոչվել է ի պատիվ քրիստոնեական կրոնի առաջին նահատակ սուրբ Ստեփանոսի, ով դարեր շարունակ անցկուն կամքի և խոր հավատի մարմնացում է եղել յուրաքանչյուր քրիստոնյայի համար:

Սահմեղականները վանքն անվանում են Դանիել մարգարե (Դանիել փեյղամբար)²:

Պարսկական աղբյուրներում հայտնի է Սբ. Դանիելի վանք անունով, իսկ սրահներից մեկն էլ կոչվում է Դանիելի օջախ³:

Վանք տանող ճանապարհներ. վանքին հասնելու տարբեր ճանապարհներ կան: Դրանցից մեկն անցնում է իրանական Ջուլֆա քաղաքից 10-12 կմ հարավ-արևմուտք ընկած Գուլֆարաջ գյուղով: Այս ճանապարհը, թեքվելով դեպի հյուսիս, ձորեր ու բարձունքներ է կտրում և անցնելով Նախավկայի մենաստանը շրջապատող բարձրաբերձ լեռները՝ իջնում է դեպի վանք: Հետիոտն կամ գրաստով կարելի է միայն 7-8 ժամում կտրել լեռնային այդ դժվարանցանելի կաժանները: 5-6 կմ մինչև վանք հասնելը լեռան լանջին ճամփորդը հանդիպում է մի ավերակ փոքր գյուղի, որը վանքի ու Դարաշամբ հայկական գյուղի երբեմնի ամառանոցն է՝ հայտնի վճիտ ու սառնորակ աղբյուրով:

Գուլֆարաջ գյուղով անցնող ճանապարհը բավականին երկար է ու անհարմար: Ծամփորդը ստիպված է մի մեծ շրջանցում կատարել: Լեռնային ուղին էլ դժվարամատչելի է ու հոգնեցուցիչ:

Նախավկայի վանքի հարավային կողմից գոյություն ունի մենաստան տանող մի այլ ճանապարհ, որը սկսվում է Մարաքեմդ ավանից և Աղշայ գետի հոսանքի ուղղությամբ ձգվում մինչև Արաքս գետն ու Դարաշամբ գյուղը:

Մեքենայով վանք հասնելու համար պետք է գնալ Ջուլֆա, այս Արաքսի իրանական ափով հոսանքին հակառակ անցնել 16 կմ՝ մինչև Հին Ջուղայի քանդված կամուրջը, ուր սահմանապահ պահակակետն է: Այդտեղից վանք տանող շուրջ 20 կմ ճանապարհը ձգվում է անմիջապես Արաքսի ավազոտ, տեղ-տեղ եղեգնապատ ափերով, այս թեքվում հարավ՝ դեպի լեռները և 2 կմ-ից հասնում վանք:

Արևելյան Հայաստանից և Կովկասից վանք եկող ուխտավորների ուղին նախկինում անցնում էր գետի հանդիպակաց ափին՝ փոքր-ինչ հյուսիս-արևմուտք գտնվող Աստապատ ավանով և Սբ. Ստեփանոս վանքով⁴ ու Հին Ջուղայով⁵: Ուխտավորների

1 Ենթադրվում է, որ Մաղարթ (Մղարթ) լեռնանունը հին է և ծագել է սեպագիր շրջանի Մեղարդե դիցանունից՝ Մեղարդ > Մեղարդ > Մաղարդ > Մաղարթ օրինակի անցումով: Մեղարդեն հիշատակվում է Բիայնիլի երկրի Իշպուինե և Մինուա թագավորների Վան քաղաքի մոտ՝ Միերի դուռ ժայռին թողած արձանագրության մեջ (մ. թ. ա. Թ դ. վերջին քառորդ): Այն արական աստվածների շարքում 12-րդն էր՝ Լուսնի աստվածը, և հետագայում իր անունն է տվել նախ Մաղարթա լեռանը, այս նրա ստորոտում կառուցված վանքին: Ենթադրվում է նաև, որ Մեղարդեն եղել է տարածաշրջանի գլխավոր աստվածը և այդ նկատառումով էլ ընդգրկվել է Վանի թագավորության աստվածների պանթեոնում (տե՛ս Հնայական Մ. Գ., նշվ. աշխ., էջ 10, 48-50: **Կարագեոզեան Յովհ.**, Սեպագիր տեղանուններ, Երևան, 1998, էջ 170-172, 267-268): Դիցանունը մեղարդ («ուսին») ձևով պահպանվել է հայոց լեզվի բանավաչարում և ներկայացվել է Երեմիա Մեղրեցու կազմած բառարանում (Բառգիրք հայոց արարեալ ՚ի Մուրբ Էջմիածին **Երեմիայ վարդապետ**, Յալիկոնայ, 1698, էջ 208):

2 **Минорский В.**, Отчет о поездке в Макинское ханство, с. 27.

3 **Կոտիկյան Ք.**, Հրովարտակներ, պր. 3, էջ 17:

4 Արաքսի հյուսիսային ափին՝ բարձունքի վրա կառուցված Աստապատի Սբ. Ստեփանոս վանքը կարմրագույն շինաքարի պատճառով կոչվել է նաև Կարմիր վանք: Միտումնավոր կերպով ոչնչացվել է 1990-ական թվականներին:

5 Ծամփորդի համար ավելի տպավորիչ էր Անդրեորդու եկեղեցու դիմաց՝ Արաքս գետի ձախ ափը, որտեղ գտնվում էր երբեմնի բարգավաճ, բայց բազմիցս ավերված ու կրկին շենացած Հին

տեղափոխում էին մենաստանին պատկանող լաստերով ու նավակներով: Արաքսի վրայով անցնող այս ճանապարհը մասամբ բանուկ էր մինչև Առաջին աշխարհամարտը և նրան հաջորդող մի քանի տարի, երբ դեռ չեն ու բարգավաճ էին Գողթն և Երևանի գավառների հայկական գյուղերը:

Թավրիզից դեպի սահման ձգվող երկաթուղու կառուցմամբ, իրանական Ջուլֆա⁶ քաղաքի շենանալով, ինչպես նաև այն ժամանակներից, երբ խորհրդային իշխանության հաստատումով անպաշտոն սահմանացումներն անհնարին են դառնում, երբ 1918-1919 թթ.՝ թուրքական ու թաթարական (ադրբեջանական) զորախմբերի առաջխաղացման ժամանակ, ավերվում են Արաքսի հանդիպակաց ափի հայկական գյուղերն ու ավանները, վանքի և Ջուլֆայի միջև եղած վերոհիշյալ լեռնային կաճանը՝ Նախավկայի միաբանության ու Դարաշամբի հայ բնակչության համար դառնում է միակ կապը դրսի աշխարհի հետ մինչև մենաստանի ու բնակավայրի վերջնական լքումը: Այս ճանապարհն են ընտրում նաև այժմ վանք այցելող փոքրաթիվ ուխտավորներն ու զբոսաշրջիկները:

Վերոնշյալ պահակակետից փոքր-ինչ առաջանալով՝ ճանփորդը հանդիպում է հայկական մի գմբեթավոր եկեղեցու՝ Անդրեորդու մենաստանի կամ Հովվի եկեղեցու (ԺԳ դ.)⁷ ավերակներին, որի գոյությունն արդեն ապացուցում է, որ նախկինում այստեղ գյուղ ու հողեր փոքր համալիր է եղել: Այդ մասին վկայում է նաև ֆրանսիացի գիտնական և ճանապարհորդ Սեն-Մարտենը: Ըստ նրա՝ Նախավկայի մոտակայքում է գտնվել Վարշամար⁸ հայկական գյուղը, որը չեն էր դեռևս ԺԹ դարում:

⁵ Ջուղա քաղաքը՝ երեք բլուրների վրա տարածվող ընդարձակ գերեզմանոցով և ավելի քան 3000 գեղաքանդակ խաչքարերով: 1921 թ. Նախիջևանի տարածքը, որտեղ գտնվում էր նաև պատմական Ջուղան, Հայաստանից անջատվելով, կցվում է Ադրբեջանի Հանրապետությանը, իսկ համաշխարհային արժեք ներկայացնող հազարավոր նրբակերտ տապանաքարեր և խաչքարեր 1998-2005 թթ. ընթացքում Ադրբեջանի պետության վանդակակաճ ծրագրով ոչնչացվում են:

⁶ Այս տարածքները, ինչպես նաև Գողթն ու Երևանի գավառները, Նախիջևան պատմական քաղաքը դարեր շարունակ պատկանել են Նախավկայի թեմին:

⁷ Իրանական Ջուլֆա և նրա դիմաց գտնվող Ջուլֆա սահմանային քաղաքի անունը ցարական կառավարության ժամանակ վերցվել է հայկական Հին Ջուղայի անվանումից: Այս անունով է կոչվել նաև Սպահան (Իսֆահան) քաղաքին կից Շահ Աբաս Ա-ի հիմնած Նոր Ջուղա հայկական բնակավայրն այն պատճառով, որ մեծ ու վաճառաշատ Ջուղայից գաղթեցրած բնակչությունը մեծամասնություն է կազմել նոր վայրում:

⁸ 1988 թ. պեղումների ժամանակ Անդրեորդու (Հովվի) եկեղեցուն կից երևան եկավ մի քանի սենյակներից բաղկացած փոքր համալիր: Եկեղեցու արձանագրությունները հրատարակվել են «Ricerca sull'architettura Armena», 18, Iran, volume II, Milano, 1978, pp. 155-157.

⁹ Հախնազարեան Յովի., Նախավկայի Ս. Ստեփանոս վանքը (պատմական համառոտ ակնարկ), «Հասկ», 1975, յուրուար-փետրուար, էջ 53: Տե՛ս նաև Saint - Martin M., Mémoires, v. II, Paris, 1819, p. 422. «Մշակ», 1902, № 52, էջ 1: Ոսկեան Հ., նշվ. աշխ., Բ մաս, էջ 527-528:

1960-ական թվականներին Թավրիզի թեմական խորհուրդը որոշակի քայլեր է ձեռնարկում ավտոճանապարհի բացելու ուղղությամբ: Նոր ճանապարհի կառուցումը նպատակ ուներ դյուրացնել համաժողովրդական ուխտագնացությունը դեպի հիմնավորը մենաստան, ամրապնդել հայության հողերը կապը Նախավկայի վանքի հետ և նպաստել վերականգնման աշխատանքների իրականացմանը:

1969 թ. խնդրո առթիվ գրվել է. «Թէև այդ ուղղութեամբ պետական պատկան հաստատությունների մօտ արուած դիմումները ցարդ մնացել են անհետևանք, բայց յոյս կայ, որ ի վերջոյ մի արդիւնք կստացուի: Մինչ այդ, անցնող տարուայ մէջ, Թեմական Խորհուրդը յատուկ պայմանագրով մի խումբ հայ երկրագործների արտօնեց օգտագործել վանքի ընդարձակ վարելահողերը, խոստում առնելով, որ նրանք արդիական մեքենայացուած միջոցներով ինքնաշարժների մի ճանապարհ բաց կանեն մինչև վանք: Համաձայն այդ պայմանի՝ մինչև 1968 թ. հոկտեմբերի վերջը այդ ճամբի շուրջ մեկ երրորդը բացուած էր»⁹:

Ջուլֆա սահմանային քաղաքից Արաքսի ափով դեպի Ստեփանոս նախավկայի վանք ձգվող 25 կմ լեռնային ճանապարհի կառուցման աշխատանքներն ամբողջանում են 1973 թ., որի բացումը տեղի է ունենում նույն թվականի մայիսի 17-ին Մեծի Տանն Կիլիկիո կաթողիկոս Խորեն Ա-ի գլխավորությամբ:

Պատմություն. Մաղարդավանքը (նաև՝ Մաղարթավանք) կամ Սք. Ստեփանոս նախավկայի վանքը Ատրպատականի հայոց երկրորդ հռչակավոր հողեր ու մշակութային կենտրոնն է¹⁰:

Վանքի հիմնադրումը. դրա վերաբերյալ պատմական ճշգրիտ տեղեկություններ չեն պահպանվել:

Կառուցմանն առնչվող ամենահին ավանդությունը գտնում ենք Խաչիկ Ա Արշարունի կաթողիկոսի (972-992) 976 թ. կոնդակում, ըստ որի՝ մենաստանը կառուցել է Հիսուսի տասներկու աշակերտներից Բարդուղիմեոս առաքյալը¹¹ Ա դարում՝ քրիստոնեական կրոնի նահատակ Ստեփանոս նախա-

⁹ Մամեան Ն., նշվ. հոդվ., «Բաֆֆի» տարեգիրք, Ա տարի. 1969, 395-396:

¹⁰ Սք. Ստեփանոս նախավկայի վանքի մասին տե՛ս Հախնազարեան Յովի., նշվ. հոդվ., «Հասկ», 1975, յուրուար-փետրուար, էջ 46-59; մայիս-յունիս, էջ 197-206; յուլիս-օգոստոս, էջ 278-286; սեպտեմբեր-դեկտեմբեր, էջ 358-362; 1976, յուրուար-դեկտեմբեր, էջ 45-53; 1978, յուրուար-մարտ, էջ 60-66: Հախնազարեան Ս., Ատրպատականի Ս. Ստեփանոս Նախավկայի վանքը, «Էջմիածին», 1985, Ա, էջ 39-41: Նույնի՝ Սք. Թաղեոս առաքելի եւ Սք. Ստեփանոս Նախավկայի վանքերը, Երևան, 2000, էջ 19-31 (հայերեն-անգլերեն):

¹¹ Ըստ ավանդության՝ Բարդուղիմեոս առաքյալը Ա դ. քրիստոնեություն է քարոզել Նախիջևան և Գողթն գավառներում, ապա անցել Վասպուրականի Աղբակ գավառ, որտեղ և սպանվել է Հայոց Սանատրուկ Արշակունի թագավորի կարգադրությամբ Հայոց Հայրենիքում անհարազատ և օտարտի գաղափարներ տարածելու համար (այն նույն Սանատրուկի,



Մաղարդա Սք. Ստեփանոս մախավկայի վանքի ընդհանուր տեսքը հյուսիս-արևելքից և հյուսիսից (տա.՝ ճարտ. դր. Արմեն Բախնազարյանի, 1989 թ.)

վկա երեցի յիշատակը հավերժացնելու նպատակով. «...որ էր սայ շինեալ սուրբ առաքելոյն Բարդուղիմէոսի...»¹²: Առաքյալը շինության հիմքում, իբրև հին ու նոր շնորհների խորհրդանիշ, դնում է իր հետ Հայաստան քերած մանանայով տուփ. «Եւ ասեն նշան շնորհաց հին եւ նոր քերեալ ի Հայս, Գ (3) հատ Մանանայի Բարդողովմէոսէ, եւ եղեալ տփով ի հիմն եկեղեցոյ, որ հանդէպ, հայի Գողթան գաւառին, առ Երասխ գետով ի տեղուջն գոր Մաղարթն կոչեն»¹³:

Կաթողիկոսի 976 թ. կոնդակով դեռևս Դ դարի կեսերին՝ Գրիգոր Լուսավորչի թոռան՝ Ներսես Ա Պարթև Մեծ կաթողիկոսի (353-373) օրոք, ստեղծվում է Նախավկայի եպիսկոպոսական թեմը¹⁴:

Վանքի կառուցումը կապելով Բարդուղիմէոս առաքյալի անվան հետ՝ կոնդակը Խաչիկ կաթողիկոսի անունից ներկայացնում է այստեղ պահվող սուրբ մասունքները. «Եւ ի սուրբ տաճարիս կայ հանգուցեալ սեւեռեալ քեւեռն բազկացն Յիսուսի և արքայական թագից փուշ պսակէն ճիւղ մի եւ ի Քրիստոսի ձեռաց Գ (3) հատ մանանայն եւ բազմահաւաք սրբութեանցս, որ աստ կան հաւաքեալ»¹⁵:

Խաչիկ կաթողիկոսը վերահաստատում է նաև թեմի սահմանները, նրան ենթակա գավառները, քաղաքներն ու գյուղերը, կարևոր վայրերը՝ առաջնորդ նշանակելով Բաբկեն եպիսկոպոսին: Հորդորում է Նախավկային ենթակա հայ համայնքներին, վանքերին ու եկեղեցիներին ամենայն ճշտությամբ կատարել առաջնորդարանի հանդէպ ունեցած պարտականությունները: Վերջում կաթողիկոսը սպառնում է բանադրանքի ենթարկել անհնազանդ-

ներին ու պարտականությունների կատարման մեջ թերացողներին. «Եւ ետու հնձէքս և հայրենիքս և դաստակերտ և ընծայսն հին Մաղարդայ վանից սուրբ Ստեփաննոս նախավկային, տիրամայր Աստուածածնին և սուրբ Գեորգ զօրավարին անդառնալի և բարձր հրամանաւ մերով՝ թէմ և վիճակ. որ և սահմանեալ էր ի նախնեաց մերոց և ի սուրբ հայրապետացն մերոց տեառն Ներսիսէ թողին մերոյ սուրբ Լուսավորչին. նախ և առաջին հոյակապ և հռչակաւոր մայրաքաղաքն Նախչուան. Կոկ (Կոզ) գաւառն բոլորովին, Խոյ՛ որ է Չարևանդ գաւառն և ամենայն վիճակ իւր բոլորովին մինչ ի Նուան, ի Ղարաղարան՝ որ բաժանի ի Մալմաստայ. ի Երասխայ մինչ ի Մարանդայ գրիւն, Մարանդ իւր վիճակովն, Շիրինթալն իւր վիճակովն գնայ մինչ ի դղեակն Խոսրովու, ի Յազատ և ի Գիրան, ի Ջուղա և իւր վանքն, յԱստապատ և իւր վանքն, ի Շամբ և իւր վանքն, ի Ջաղաց տեղն և իւր վանքն, յԱրարք և իւր վանքն... տուաք ընծայ և հայրենիք անդառնալի և բարձր հրամանաւ մինչէի ի գալուստն Քրիստոսի և ահեղ դատաստանն, և մի՛ որ իշխեսցէ ի մեծաց և ի փոքունց արգել առնուլ...»¹⁶:

Խաչիկ Արշարունու վերոհիշյալ կոնդակի բնագիրը չի պահպանվել: Նախավկայի վանքի «աւելածու (եկեղեցու սպասավոր) եւ տեսուչ» Ստեփանոս վարդապետը վկայում է, որ Ամենայն Հայոց Աբրահամ կաթողիկոսի (1734-1737) հրամանով Մաղարդավանքում 1736 թ. դեկտեմբերին արտագրում է նախկին դարերից մնացած կաթողիկոսական կոնդակները, այդ թվում նաև 976 թ. կոնդակը¹⁷: Ենթադրվում է, որ նպատակ է ունեցել ցույց տալ առաքելաշեն մեմաստանի և եպիսկոպոսական աթոռի հնությունը, բարձրացնել վանքի հեղինակությունը և կրկին հիշեցնել նրա թեմակալ-առաջնորդական իրավասություններն Արաքս գետի երկու կողմում տարածվող թեմի ու նրանում եղած կրոնական մի շարք նշանավոր հաստատությունների նկատմամբ¹⁸:

ով տարիներ առաջ նույն պատճառով սպանել էր Թադեոս առաքյալին և հարազատ դստերը՝ Սանդուխտին): Բարդուղիմէոս առաքյալի սպանվելու վայրում հետագայում կառուցվել է նույնանուն վանքը:

12 **Շահխաթունեանց Յովհ.**, նշվ. աշխ., հ. Բ, էջ 305: Տե՛ս նաև **Ուղեոր Ա. Ե.**, Ուղեորութիւն ի Սուրբ Էջմիածին. 1876 Յուլիս 20, «Միօճ», 1877, էջ 211-213 (նույնությամբ վերահրատարակել է Շահխաթունյանցի հրատարակած կոնդակը): **Ոսկեան Հ.**, Մաղարդայ Նախավկայի վանքին կոնդակները, «Հանդէս Ամսօրեայ», 1941, յուլիս-դեկտեմբեր, էջ 231: Նույնի՝ Վասպուրական-Վանի վանքերը, Բ մաս, էջ 578: **Աբրահամյան Հար.**, Կավվածագրեր, պրակ I, էջ 5:

Ըստ Հովհ. Շահխաթունյանցի հրատարակած կոնդակի՝ վանքը կառուցել են Բարդուղիմէոս և Թադեոս առաքյալները. «...որ էր սայ շինեալ սուրբ առաքելոյն Բարդուղիմէոսի և Թադեոսի...» (տե՛ս **Շահխաթունեանց Յովհ.**, նշվ. աշխ., հ. Բ, էջ 305-307): Կոնդակի հետագա հրատարակություններում Թադեոս առաքյալի անունը բացակայում է:

13 Յուզակ ձեռագրաց Թարիզի Մելիք-Թանգեան ազգային-եկեղեցական թանգարանի, կազմեց՝ **Վ. Ժայրագ. վոդյ. Տեմիրճեան**, Անթիլիաս, 1977, էջ 68: Հմմտ. Ե-ԺԲ, էջ 312:

14 **Շահխաթունեանց Յովհ.**, նշվ. աշխ., հ. Բ, էջ 306: Տե՛ս նաև **Ոսկեան Հ.**, Մաղարդայ Նախավկայի վանքին կոնդակները, «Հանդէս Ամսօրեայ», 1941, էջ 231: Նույնի՝ նշվ. աշխ., Բ մաս, էջ 578:

15 **Ոսկեան Հ.**, Մաղարդայ Նախավկայի վանքին կոնդակները, «Հանդէս Ամսօրեայ», 1941, էջ 231:

16 **Գարեգին Ա կաթողիկոս**, Յիշատակարանք ձեռագրաց, հատոր Ա, Անթիլիաս, 1951, էջ 131 (կոնդակն ամբողջությամբ տե՛ս նշվ. աշխ., էջ 129-132): Տե՛ս նաև **Մնքատեանց Մ.**, Նկարագիր Սուրբ Կարապետի վանից Երնջակայ և շրջակայից նորս, Տիֆլիս, 1904, էջ 410-412: Խաչիկ կաթողիկոսի կոնդակի մասին տեսակետները տե՛ս **Ալիշան Ղ.**, Սիսական, էջ 516, ծմբ. 1: **Ոսկեան Հ.**, Մաղարդայ Նախավկայի վանքին կոնդակները, «Հանդէս Ամսօրեայ», 1941, էջ 230-231: Նույնի՝ նշվ. աշխ., Բ մաս, էջ 577: **Աճառյան Հր.**, Հայոց անձնանունների բառարան, հ. Բ, էջ 494:

17 **Ոսկեան Հ.**, Մաղարդայ Նախավկայի վանքին կոնդակները, «Հանդէս Ամսօրեայ», 1941, էջ 229-230: Տե՛ս նաև նույնի՝ նշվ. աշխ., Բ մաս, էջ 574-576:

18 Մյանցից հատկապես Աստապատի Սբ. Ստեփանոս վանքի միաբանությունն ու վանահայրերը հաճախ անտեսում էին Մաղարդավանքի առաջնությունը և ժխտում իրենցից եկեղեցական տասնորդ կամ այլ հարկեր գանձելու նրա իրավունքը: Այս երկու հեղինակավոր վանքերի միջև եղած վեճերը երբեմն այնքան սուր բնույթ են ստացել, որ նրանց հաշտեցնելու համար անհրաժեշտ է եղել Էջմիածնի կաթողիկոսների միջամտությունը:



Մաղարդա Սբ. Ստեփանոս Նախավկայի վանքի գլխավոր կառույցների տեսքը հյուսիս-արևելքից (լուս.՝ ճարտ. դր. Արմեն Դախնազարյանի, 1969 թ.)

Նախավկայի վանքի մասին հետաքրքիր տեղեկություններ է պարունակում Աշոտ Գ Ողորմածի (953-977) ընծայագիրը, ըստ որի՝ հայոց Բագրատունի թագավորը 976 թ. ուխտի է գալիս մենաստան և թեմի առաջնորդությանն է նվիրում բազմաթիվ կալվածքներ Արաքս գետի երկու կողմերում՝ Նախիջևանում, Գողթնում և Ատրպատականում¹⁹:

Նախավկայի վանքի հետ է կապվում նաև Հռիփսիմեն արքայադստեր կտակ-ընծայագիրը: Ըստ այս վավերագրի՝ Հռիփսիմեն 981 թ. ուխտի է

գալիս Մաղարդավանք, սակայն ճանապարհին՝ Աստապատ գյուղում, հիվանդանում է և իր մոտ հրավիրելով թեմի առաջնորդ Բաբկեն եպիսկոպոսին՝ գրել է տալի իր կտակը: Կտակում արքայադստերը հաստատագրում է, որ իր հայրը՝ Աշոտ Շահնշահը, հինգ տարի առաջ վանք գալով, նույն Բաբկեն եպիսկոպոսի օրոք հիմնական վերակառուցման է ենթարկել մենաստանը, բազում նվիրատվություններ է կատարել վանքին, և ինքն էլ իր կողմից է հողատարածք ընծայում թեմին. «Նոյնպես և ես Հռիփսիմես, սիրական դուստր հայրն իմոյ թագաորի, ...գայս դաստակերոս գնեցի յԱստապատ և ետու յիշատակ հոգոյ իմոյ և ընծայ անքակտելի ի դուռն սուրբ Նախավկային Մաղերդայ... գնեցի և ետու ընծայ սուրբ ուխտին Մաղերդայ և տեղի շիրիմի իմոյ, զի մի թաղեսցեն ատար ժա-

19 Աբրահամյան Հար., Կալվածագրեր, պրակ I, էջ 3: Աշոտ Գ թագավորի հրովարտակի մասին տես նաև Փափագյան Հ., Երկու նորահայտ իլխանական յառլիղներ, «ԲՄ», 1962, № 6, էջ 391, 394-395: Գարեգին Ա կաթողիկոս, ճշվ. աշխ., էջ 133-134: Մմբատեանց Մ., Նկարագիր Սուրբ Կարապետի վանից Երնջակայ և շրջակայից նորա, էջ 418-421:

ռանգութեան և գերեզմանի, այլ ի միջի ազարակիս թաղեսցեն զապականացու մարմինս...»²⁰:

Աշոտ Ողորմածի՝ Նախավկա գալու մասին ժամանակակից ու հետագա դարերի պատմիչներից և ոչ մեկը հիշատակություն չի թողել: Ա. Տեր-Ղևոնդյանն այս առնչությամբ գրել է. «Հավանական է, որ Աշոտ Գ-ն (Ողորմած) 953 թվի անհաջող հարձակումից հետո փորձած լիներ Դվինին տիրել: Այդ մասին են ակնարկում Նախճավանի մոտ Մաղարթա (Ստեփանոս նախավկայի) վանքի հետ կապված մի քանի ...փաստաթղթերը, որոնք են՝ մի կոնդակ, Աշոտ Գ-ի դուստր Հռիփսիմե տիկնոջ կտակը, ինչպես նաև Էջմիածնի թանգարանում պահվող մի խաչ, որ կրում է հայոց ՆԺԵ (= 966) թվականը» (տե՛ս սույն աշխ., էջ 243-244, արձ. ԺԳ)²¹: Եվ անհավանական չէ, որ Աշոտ Գ-ն, լինելով իրոք «ողորմած, արդարամիտ ու մեծագործ» թագավոր, միաժամանակ մեծ ռազմագետ, Արաքս գետի հովիտն էր եկել՝ թերևս կրկին արաբներից Դվինի հետ առնելը ձեռնարկելու համար և սովոր գործով բանակել էր Մաղարթա լեռների բնական ամրությունների մոտ: Շատ հավանական է նաև, որ այդ այցի կապակցությամբ Բագրատունյաց շինարար թագավորը, որ բազում եկեղեցիներ ու վանքեր էր կառուցել երկրի տարբեր մասերում և Անի մայրաքաղաքում, անհրաժեշտ կարգադրություն արած լիներ հիմնովին վերակառուցելու նաև Նախավկայի վանքը, որը մինչ այդ, անշուշտ, գոյություն է ունեցել այլ կառուցվածքով:

Մաղարդավանքը է դարում. Մաղարդավանքի՝ թեկուզև փոքրածավալ կառույցը գոյություն ուներ դեռևս է դարում: Այդ է հուշում «Յիշատակագրութիւնք եպիսկոպոսաց առաքելական վիճակիս Արտագու» վերնագիրը կրող ձեռագիր-պատառիկի տեղեկությունը: Այն վերցվել է Հովհաննես կրոնավորի՝ 649 թ. հեղինակած շարադրանքից, որտեղ էլ հանդիպում է վանքի անվան առաջին հիշատակությունը. «...ի հին յիշատակարանէ միոջ, որ էր գրեալ (ի) ՂԸ (649) թուական[ին] Հայոց, ձեռամբ Յօհաննես սպասատրէ, ի սուրբ ուխտէն Մաղարթայ»²²:

Մաղարդավանքը Ժ դարում. վանքը հիմնական վերակառուցման է ենթարկվել 976 թ. Աշոտ Բագրատունու կարգադրությամբ և նրա նյութական աջակցությամբ: Այդ մասին վկայություն ենք գտնում ԺԲ դ. գրավոր նյութերում, մասնավորապես Հռո-

մայրում Առաքել գրչի ընդօրինակած «Տօնապատճառ»-ի անթվակիր հիշատակարանում, ուր վկայված է նաև վանքի առաջնորդ Գրիգորեսի՝ Ապիրատի որդու անունը. «...Եւ ետ գրել զաա ի յարդար և ի քրտնախոնջ վաստակոց և ոչ ամենևին ի պարգևաց այոց, և յետ զաա սրտի յաւժար կամաւք ընձա աստուածաբնակ սուրբ ուխտին, որ կոչի Մաղարթէ վանք՝ հիմնացեալ ի սուրբ առաքելոյն Բարթողմեոսի, և կրկին նորոգեալ հրամանաւ մեծ թագաւորէն Աշոտ անուն, զոր կանգնեալ եկեղեցին յանուն նախավկային Սրբոյն Ստեփաննոսի և սուրբ զաւրավարն Գեորգա, և այժմ ունի զառաջնորդութիւն սուրբ ուխտին տէր Գրիգորէս, որդի Ապիրատին, այր հեգ, սրբասէր, հաճոյ Աստուծոյ...»²³: Այս գրության ժամանակը, իրոք, համապատասխանում է Ապիրատի որդու՝ Գրիգորես եպիսկոպոսի՝ Նախավկայի թեմի առաջնորդության շրջանին, ուստի ավելի արժանահավատ է²⁴: Գրիգորեսի առաջնորդ լինելը հաստատվում է նաև «Էջմիածնի ավետարան»²⁵ կոչված ծաղկազարդ ձեռագրի (մանրամասն տե՛ս սույն աշխատության Մաղարդավանքի ձեռագրերի հավաքածուի բաժնում) 1173 թ. հիշատակարանում, որը Վահրամի որդու՝ Գուրծիի (այլ տարբերակ՝ Գուրջի) պատվերով գրել է տեր Ստեփանոս գրիչը: Նրանում կարևոր տեղեկություններ կան Նախավկայի վանքի մասին, որոնք ցույց են տալիս, որ սրբավայրն այդ տարիներին, «...ի հայրութեանս Գրիգոր[ոյ]» ծաղկուն վիճակում է եղել և մեծ հռչակ է ունեցել հայության մեջ: Վանքն ուղղակի հիշվում է «...մեծահռչակ վանքս Մաղարդիս՝ ի Սուրբ Նախայվկայս...» ձևով²⁶:

Մաղարդավանքը ԺԲ դարում. 1148 թ. Նախավկայի վանքում է ամփոփվում Սյունյաց առաջնորդ Բարսեղ Մեղրեցու (պաշտոնավարել է 1143-1148 թթ.) աճյունը. «...Տեր Բարսեղը, որը կարճ ժամանակ ապրելով մի պատահմունքով Աստապատ գյուղի մոտ Երասխ գետն է ընկնում՝ իր հեծած ջուրու հետ միասին: Լողորդները մտնելով հանում են,

23 Ե-ԺԲ, էջ 312: Տե՛ս նաև **Գարեգին Ա կաթողիկոս**, նշվ. աշխ., էջ 654: Հարություն Քյուրտյանն առանց հիմնավոր փաստի հիշատակարանը համարում է ԺԳ դ. գործ (տե՛ս **Քյուրտեան Յ.**, Ստեփաննոս Նախավկայի վանքը, «Հուր», 1974, № 36, յունիս, էջ 50): Ի դեպ, Մաղարդավանքի պատմության մասին Քյուրտյանի հոդվածը հրատարակվել է մի փոքր մասով (13 մեքենագիր էջ) սկզբից մինչև 1563 թ. ներառյալ («Հուր», 1974, № 36, յունիս, էջ 44-50 և № 37-38, յուլիս-օգոստոս, էջ 37-42): Մեր ձեռքին է հոդվածի ամբողջական շարադրանքը (55 մեքենագիր էջ), որը ժամանակին մեզ է տրամադրել գնդապետ Էմիլ Հակոբյանը, և որի մեծագույն մասը մինչ օրս մնացել է անտխայ: Հ. Քյուրտյանը ուսումնասիրել է վանքի պատմությունը սկզբից մինչև 1790 թ. և կազմել է թեմակալ առաջնորդների գավազանագիրքը:

24 **Ոսկեան Հ.**, նշվ. աշխ., Բ մաս, էջ 537:

25 **Սարգիզովսկի Յ.**, Էջմիածնի Աւետարանը, քարգմ. Հ. Բ. Պիլեզիկեան, Վիեննա, 1892, էջ 15-21: Հայկական մանրանկարչություն, ներածական հոդվածը **Լ. Ա. Դառնովոյի**, Երևան, 1967, էջ 201-202:

26 Ե-ԺԲ, էջ 213:

20 **Գարեգին Ա կաթողիկոս**, նշվ. աշխ., էջ 137-142: Տե՛ս նաև **Աբրահամյան Հար.**, Կալվածագրեր, պրակ I, էջ 9-11: **Մնթատեանց Մ.**, Նկարագիր Սուրբ Կարապետի վանից Երնջակայ և շրջակայից նորա, էջ 422-425:

21 **Տեր-Ղևոնդյան Ա.**, Արաբական ամիրայությունները Բագրատունյաց Հայաստանում, Երևան, 1965, էջ 176: Վավերագրերի մասին Հ. Ոսկյանը գրել է. «Ինչպես Հռիփսիմեի այս կտակագիրը, նաև Աշոտ թագաւորի նուիրագիրն ու Բաբգէնեան (կամ Խաչիկ Կաթողիկոսի) կոնդակն ...ունին պատմական որոշ հիմքեր եւ անոնց վրայ բարձրացած [են]» (տե՛ս նրա նշվ. աշխ., Բ մաս, էջ 567-569, ծանոթ. 44):

22 Ե-ԺԲ, էջ 14:

և ջրի վրա մեծ լույս է ճառագում: Նրան տանում, քաղում են Մաղարթա վանքում, որը կառուցվել էր սուրբ Բարդուղիմեոսի կողմից: Եվ պահվեց եկեղեցու պատի մեջ իսրայելացիների երեք մանանայի մնան, որը հաստատում է Միխայել պատմագիրը»²⁷: ԺԲ դարի ձեռագիր անթվակիր հիշատակարաններից մեկում (պատվիրատու՝ Գուրժի) նշվում է, որ թեմակալ առաջնորդի թույլտվությամբ շինարարական որոշ աշխատանքներ են կատարվել Նախավկայի վանքում²⁸:

Մաղարդավանքը ԺԳ դարում. մոնղոլ-թաթարական արշավանքների ժամանակ մենաստանը հավանաբար ծանր օրեր է ապրել: Այս շրջանից վանքի մասին միակ վկայությունը, որ գտնում ենք Վարդան վարդապետի «Աշխարհացոյց»-ում, տեղանքի հակիրճ նկարագրությունն է: Երկի համառոտ խմբագրության մեջ կարդում ենք. «...և Շամբի ձորն է առ ափն Երասխայ, ուր կայ նախավկայն սուրբ Ստեփանոսն, նորոգեալ ի Բարգէնայ»²⁹: Ընդարձակ խմբագրության մեջ այն ունի հետևյալ ձևակերպումը. «Խրամ քաղաք Շամբի ձորն է, ուր կայ նախավկայ սուրբ Ստեփանոսն»³⁰:

Մաղարդավանքը ԺԴ դարում. Աբու Մայիդ սուլթանը (1316-1335) երկու անգամ՝ 1330 թ. օգոստոսին և նոյեմբերին, հրովարտակ է շնորհում վանահայր Վարդան կրոնավորին և վանքի միաբանությանը՝ հօգուտ վերջինիս կարգավորելով Մակվի դատավորի հետ ունեցած հողային վեճերը (*վավերագրերը տես սույն աշխ., էջ 229*):

Հայ միաբանական շարժման նշանավոր գործիչ, մատենագիր Մխիթար Ապարանեցու վկայությամբ՝ 1376 թ. Երնջակ գավառի Ապրակունյաց Վերին վանքում կաթողիկեանետ մի շարք հոգևորականների մասնակցությամբ տեղի ունեցած ժողովում որոշվում է բացահայտ հարել կաթողիկե դավանանքին: Կաթողիկեությունն ընդունածների թվում հիշվում են նաև Շամբիձորի մենաստանից Դուկաս առաջնորդը և նրա հորեղբայր Սարգիս ճգնավորը. «...ի գաւառն յԵրնջակա, ի վերին վանքն Ապրակունեաց, ոմն քաջ վարդապետ եւ առաքինի ըստ Հայոց որպիսութեանց, որ կոչիւր Սարգիս ...ամենայն համաման աշակերտօք իւրօվք ...եղեւ տեղեակ ճշմարտութեան: Վասն որոյ ամենեքեան ի միասին եղին ուխտ եւ դաշինս ուղղափառութեան ...Ընդ որս հիացեալ ոմն ճգնաւոր Սարգիս անուն, որ բնակէր ի յանապատս Շամբի ձորոյն, ասէր ընդ երբօրորդին իւր Դուկաս քահա-

նայն, որ էր առաջնորդ ամենայն կարգաւորաց Շամբի ձորին... ճշմարիտ է միաբանութիւնն եւ ուղղափառ դաւանութիւնն կաթողիկէ սուրբ եկեղեցոյ, վասն զի ոչ որ չար, այլ ամենայն որ ազգիս Հայոց, վարդապետք եւ առաքինիք, հետեւեցան եւ եղեն միաբան եւ հնազանդ սուրբ եկեղեցոյն Հռոմա...»³¹:

1381 թ. վանքը հիշատակվում է իբրև մեծ և հռչակավոր հաստատություն, ուր պահվում են բազում սուրբ մատուցներ. «...ի մեծ և ի հռչակաւոր վանքս Մաղարդու, ընդ հովանեաւ սուրբ Ստեփանոս նախավկայիս, և սուրբ Աստուածածնիս, և սուրբ Գեորգա զարավարիս և այլ բազում մասանց, որ կա ի սմայ, ի յառաջնորդութիւն տէր Գրիգորի...»³²:

Վանքի մասին մի վկայություն էլ պահպանվել է ԺԴ դարավերջին: Ստեփանոս Ջուղայեցին վկայում է, որ 1736 թ. արտագրել է Կարապետ Կեղեցի (1392-1404) կաթողիկոսի՝ 1395 թ. Մաղարդավանքին ուղղված կոնդակը. «...գլոնդակն Տեառն Կարապետի ի ՊԽԴ (թուականն)»³³, որը, ցավոք, մեզ չի հասել:

Մաղարդավանքը ԺԵ դարում. Երուսաղեմի նախկին պատրիարք, Պողոս Բ Գառնեցի կաթողիկոսի (1418-1430) կոնդակը, որն Ամենայն Հայոց հայրապետն ուղարկել է Մաղարդավանք 1418 թ.³⁴, չի պահպանվել:

1428 թ. Մաղարդավանքը հիշվում է Ռշտունյաց Նկարեճո կամ Սբ. Հարության վանքի միաբան Ավետիս արեղայի մահվան առնչությամբ. «Աւետիս արեղայն ի Նկարեճոյ վանիցն, բազում աշխատութեամբ շրջեալ ի գերավորկանք ճանապարհ, հանդիպեցաւ ի սուրբ ուխտս Նախավկայս, հանգեալ խաղաղութեամբ առ Քրիստոս ի թվ ՊՀԷ (1428) ասիկի ամսոյ է (7)»³⁵:

Մաղարդավանքի՝ առ այսօր հայագիտությանը հայտնի կոնդակներից երեքը կապվում են Գրիգոր Մակվեցի կաթողիկոսի անվան հետ: Դրանք թվա-

27 **Ստեփանոս Օրբելյան**, Սյունիքի պատմություն, Երևան, 1986, էջ 283: Պատմիչը նկատի ունի Միքայել Ասորու տեղեկությունը Մաղարդավանքի հիմքում դրված երեք մանանայի ավանդության մասին:

28 «Ծաղիկ», 1891-1892, էջ 435: Տես նաև **Macler F.**, Rapport sur une mission scientifique en Arménie Russe et en Arménie turque (Juillet-Octobre 1909), Paris, 1911, p. 27-28.

29 Աշխարհացոյց **Վարդանայ վարդապետի**, էջ 16:

30 Նշվ. աշխ., էջ 32:

31 **Մխիթար Ապարանեցի**, Գիրք ուղղափառաց (տես **Marcus Antonius v. d. Oudenrijn O. P.**, նշվ. աշխ., էջ 218): Կարգաւոր բառը «Նոր բառգիրք Հայկազեան լեզուի» բառարանում (հ. Ա, Վենետիկ, 1836, վերահրատ.՝ Երևան, 1979, էջ 1066) բացարկված է՝ «Ունօղ գկարգ եկեղեցական, քահանայ»:

32 **Սմբատեանց Մ.**, Նկարագիր Սուրբ Կարապետ վանից Երնջակայ եւ շրջակայից նորա, էջ 180: Տես նաև ԺԴ, էջ 537:

33 **Ռսկեան Հ.**, Մաղարդայ Նախավկայի վանքին կոնդակները, «Հանդես Ամսօրեայ», 1941, էջ 229, 234: Տես նաև **Ռայնի**՝ նշվ. աշխ., Բ մաս, էջ 583:

34 **Ռսկեան Հ.**, Մաղարդայ Նախավկայի վանքին կոնդակները, «Հանդես Ամսօրեայ», 1941, էջ 234-235: Տես նաև **Ռայնի**՝ նշվ. աշխ., Բ մաս, էջ 584: Ըստ աշխատասիրողի՝ Պողոս Գառնեցին գահակալել է 1416-1429 թթ.:

35 ԺԵԱ, էջ 389:

36 Հ. Ոսկյանը, որ հրատարակել ու հատուկ քննության է ենթարկել Նախավկայի վանքի կոնդակները, մատնանշում է, որ կոնդակներից առաջինում (Մխիթար եպիսկոպոսի առաջնորդ նշանակելու մասին) պակասում է տարեթվի տասնավորը, և այն վերականգնում է 2, այսինքն՝ ՊՁԹ, որ է 1440 թ., մանավանդ, որ նույն կոնդակն ունի նաև Փրկչական թվական՝

գրված են Հայոց Պ[.]Թ³⁶, ՋԾԵ (1506)³⁷, ՋԱ (1452)³⁸ թվականներով: Արտագրել է 1736 թ. վանքի միաբան Ստեփանոս Ջուղայեցիին³⁹ Աբրահամ Կրետացու պահանջով:

1475 թ. հոկտեմբերին ակ-կոյունլու տիրակալ Ռուզն Հասանի հրովարտակով վանքի միաբանությունն ազատվում է խարաջ և ջիզյա հարկերից⁴⁰:

Մաղարդավանքը ԺԶ դարում. դարասկզբին Մաղարդավանքը հիշվում է 1504 թ. Եղիշե Բ աթոռակից կաթողիկոսի (1504-1506) Մաղարդավանքին ուղարկած կոնդակում, որն ընդօրինակել է Ստեփանոս Ջուղայեցիին: Այն ժամանակին տեսել է Էջմիածնի միաբան Հովհ. Շահխաթունյանցը⁴¹:

Վանքը հիշվում է նաև Մարգիս Գ Մյուսայլ աթոռակից կաթողիկոսի (1484-1515) տեղի միաբանությանը 1506 թ. ուղարկած կոնդակում, որը ևս ընդօրինակել է Ստեփանոս Ջուղայեցիին: Գրա բովանդակությունը մինչև օրս ևս անհայտ է⁴²:

1541 թ. Գրիգոր ԺԱ կաթողիկոսը կոնդակով հորդորում է թեմապատկան բնակչությանը կանոնավորապես վճարել առաջնորդարանին հասանե-

լիք եկեղեցական տուրքերը և առատաձեռն լինել նվիրատվության հարցում⁴³:

Մաղարդավանքի միաբանությանն է ուղղված նաև Ստեփանոս Ե Սալմաստեցի կաթողիկոսին վերագրվող 1545 թ. կոնդակը, որի բովանդակությունն անհայտ է, սակայն Հ. Ռսկյանը հնարավոր է համարում նման փաստաթղթի գոյությունը, քանի որ կաթողիկոսի անունը համապատասխանում է նշված տարեթվին⁴⁴:

1564 թ. Նախավկայի վանքի և մոտակա Շամբ գյուղի միջև պայքար է սկսվում նոր կառուցվելիք ջրաղացի կապակցությամբ: Միաբանությունը հանդես է գալիս իր վտանգված շահերի պաշտպանությամբ և վկայակոչելով Աշոտ Գ Ռդորմաձի 976 թ. նվիրագիրը՝ խափանում է շինարարությունը (*այս մասին մանրամասն տես՝ սույն աշխ., էջ 228*):

Թեև 1587 թ. կոնդակում վանքի վերաշինությունը մատնանշվում է իբրև նոր առաջնորդ նշանակելու շարժառիթներից մեկը, սակայն Մարտիրոս եպիսկոպոսի իրականացրած կառուցողական աշխատանքների մասին որևէ տեղեկություն հայտնի չէ. «Կարելի չէ եզրակացնել, որ իրապես վանքը շինութեան, վերաշինութեան կարիք ուներ եւ ատոր համար Տէր Մարտիրոս կը նշանակէր, թէ պարզապէս ասացածքի ձև մըն է կոնդակին մէջ գործածած: Ամէն պարագայի տակ մեզի արձանագրութիւն կը պակսի վանքին մէջ Տէր Մարտիրոսի օրով կատարած շինարարութեան համար»⁴⁵:

Մաղարդավանքը ԺԷ դարում. Ստեփանոս նախավկայի՝ համեմատաբար խաղաղ, ստեղծագործական կյանքը հիմնովին խաթարվում է ԺԷ դարի սկզբին Շահ Աբաս Ա-ի բռնագաղթի հետևանքով:

ԺԶ-ԺԷ դարերում իրանա-օսմանյան ավերիչ պատերազմներն ու Նախիջևանի հայության բռնագաղթը ծանր հետևանքներ են ունենում Նախավկայի վանքի համար. մենաստանը գրկվում է իր հավատացյալ ու հարկատու ժողովրդից և ընկնում տնտեսական դժվարին կացություն մեջ:

Սուրբ Կարապետի նշխարների գյուտը. բռնագաղթի և Մաղարդավանքի հետ կապված է մի հետաքրքիր ավանդություն⁴⁶, որում, անշուշտ, կարելի

Ռ.Գ.ՇեքԱ, այսինքն՝ 1441թ.: Վավերագրի 1440-1441 թվագրումը հայր Ռսկյանը բացատրում է երկու հանգամանքով. «կան ... Գրիգոր Մակուեցին, որ... թեպետ ...ամենն կաթողիկոս չէր ճանչցուած, սակայն ինքզինքը Էջմիածնի օրինատր կաթողիկոսը կը համարէր եւ կան Կիրակոսի ընտրութեան մէջ պէտք է սրբագրութիւն կատարէր» (**Ռսկեան Հ.**, Մաղարդայ Նախավկայի վանքին կոնդակները, «Հանդէս Ամսօրեայ», 1941, էջ 235-236: Հմնտ. «Արարատ», 1904, էջ 38):

37 Գրիգոր Արտագեցու երկրորդ կոնդակն ունի թվագրման անճշտություն՝ ՋԾԵ (1506 թ.), որը, հավանաբար, Ստեփանոս Ջուղայեցու գրչական սխալի արդյունք է: Հ. Ռսկյանը տարեթվի տասնավորը ճշտում է Ժ, այսինքն՝ ոչ թե ՋԾԵ, այլ՝ ՋԺԵ (1466)՝ միաժամանակ նշելով, որ փաստաթղթի բովանդակությունն անձանոթ է (**Ռսկեան Հ.**, Մաղարդայ Նախավկայի վանքին կոնդակները, «Հանդէս Ամսօրեայ», 1941, էջ 237): Ի դեպ, Հ. Ռսկյանը Գրիգոր Ժ-ի գահակալության տարիներ է համարում 1441⁰-1466 թթ.:

38 Անհայտ է մնում նաև Մակվեցու երրորդ (1452 թ.) և Արիստակես Բ աթոռակալ կաթողիկոսի (1465-1469)՝ 1466 թվակիր կոնդակների բովանդակությունը (**Ռսկեան Հ.**, Մաղարդայ Նախավկայի վանքին կոնդակները, «Հանդէս Ամսօրեայ», 1941, էջ 237-238: Նույնի՝ նշվ. աշխ., Բ մաս, էջ 587-589):

39 Որոշ բանաստեղծների կարծիքով՝ սա այն նույն Ստեփանոսն է, որը բանաստեղծական շեշտով նկարագրել է հայերի բռնագաղթը Շահ Աբաս Ա-ի օրերում («Բազմավեպ», 1847, էջ 94-95: Տես նաև **Առաքելեան Հ.**, Պարսկաստանի հայերը. նրանց անցեալը, ներկան եւ ապագան, մասն Ա, Վիեննա, 1911, էջ 66-67): Հ. Ռսկյանը ենթադրում է, որ այս Ստեփանոս վարդապետն է, որ 1729 թ. Կարապետ կաթողիկոսից հօգուտ Մաղարդավանքի հանգանակության իրավունք է ստացել (**Ռսկեան Հ.**, նշվ. աշխ., Բ մաս, էջ 559-560):

40 **Փափագյան Հ.**, Հրովարտակներ, պրակ I, էջ 49-50:

41 **Շահխաթունյանց Յովհ.**, նշվ. աշխ., հ. Ա, Էջմիածին, 1842, էջ 53-54: Ի դեպ, կոնդակի բովանդակությունը հայտնի չէ (տես **Ռսկեան Հ.**, Մաղարդայ Նախավկայի վանքին կոնդակները, «Հանդէս Ամսօրեայ», 1942, յունուար-յունիս, էջ 87: Նույնի՝ նշվ. աշխ., Բ մաս, էջ 604):

42 **Ռսկեան Հ.**, Մաղարդայ Նախավկայի վանքին կոնդակները, «Հանդէս Ամսօրեայ», 1941, էջ 229, 238: Տես նաև **Ռույնի՝** նշվ. աշխ., Բ մաս, էջ 590:

43 **Ռսկեան Հ.**, Մաղարդայ Նախավկայի վանքին կոնդակները, 1941, յուլիս-դեկտեմբեր, էջ 240: Տես նաև **Ռույնի՝** նշվ. աշխ., Բ մաս, էջ 592:

44 **Ռսկեան Հ.**, նշվ. հոդվածը, «Հանդէս Ամսօրեայ», 1941, էջ 229 և 1942, էջ 88: Տես նաև **Ռույնի՝** նշվ. աշխ., Բ մաս, էջ 575, 605:

45 **Քիրոսեան Յ.**, նշվ. հոդվ., էջ 15 (անտիպ):

46 **Առաքել Գարիժեցի**, էջ 398-400: Հովհաննես Սկրտչի նշխարների գյուտի պատմությանն անդրադարձել են նաև՝ **Չամչեանց Մ.**, նշվ. աշխ., հ. Գ, էջ 646-647: **Ինճիճեան Ղ.**, նշվ. աշխ., էջ 318-319: **Ալիշան Ղ.**, Սիսական, էջ 519: **Քիրոսեան Յ.**, նշվ. հոդվ., էջ 18-20 (անտիպ): Մ. Օրմանյանը գրում է, որ «Ջուղայի գաղութը 1605-ին կատարուած ըլլալով, մերձաւորաբար 1608-ին կրնանք դնել այդ մասունքներուն գիտը, որուն վրայ բաւական ատեն կ'անցնի մինչև 1654-ին նորէն անոնց յիշատակութիւնը կ'ըլլայ» (տես **Օրմանեան Մ.**, Ազգապատմ., հ. Բ, էջ 2909):

է գտնել ժամանակակից դեպքերին առնչվող որոշ հավաստի փաստեր:

Ըստ այդ ավանդության՝ Շահ Աբաս Ա-ի բռնագաղթից հետո, երբ մերձակա գյուղերի մահմեդականները սկսում են փնտրել հինջուղայեցիների թաքցրած իրերը, ումն նեհրամցի Հին Ջուղայի Վերին Կաթան եկեղեցու խորանում գտնում է կավե մի աման, որի մեջ՝ փայտե տուփ՝ մագաղաթի պատառիկով և մի քանի ոսկորներով: Տուփից արձակվող անուշահոտությունը հուշում է, որ նրանում պահվում են քրիստոնյա սրբի նշխարներ: Մահմեդականն իր գտածոն թաքցնում է տանը, սակայն դրան հաջորդող շարունակական անհաջողությունները հարկադրում են նրան գնալ «...ի հռչակատր ուխտն ի վանքն սրբոյ Նախավկային, որ ի Դարաշամբ կոչեցեալ գեղջն է, և անդ յայտնեաց զամենայն որպիսութիւնն եպիսկոպոսի ունեան, որում անունն էր Շմաւօս⁴⁷, որ էր նախածանօթ այլազգոյն այնորիկ ի վաղ ժամանակաց...»⁴⁸: Մագաղաթի ընթերցումից պարզվում է, որ տուփի մեջ պահվում են Հովհաննես Մկրտչի նշխարները, որոնք իր հետ Հայաստան էր բերել Գրիգոր Լուսավորիչը Դ դարում և պահ տվել Խրամ քաղաքում, իսկ վերջինիս ավերումից (972 թ.) հետո մասունքները տեղափոխել էին Ջուղա⁴⁹:

Սուրբ Կարապետի նշխարների գյուտի լուրը հասնում է մինչև Նոր Ջուղա՝ խոջա Նազարին, որն էլ եպիսկոպոսից պահանջում է նշխարներն իրեն ուղարկել: Խոջայից վախենալով՝ եպիսկոպոսը մասնատուփն ու մագաղաթը փոխանցում է Նոր Ջուղայից եկած պատվիրակներին, սակայն նշխարներից մի մեծ կտոր, «որ էր գլուխ թիակին», թաքցնում ու պահում է մինչև 1654 թվականը: Նշյալ թվականին էլ Շմավոն եպիսկոպոսն իր թաքցրած նշխարի մասին տեղյակ է պահում Նախավկայի վանքում շինարարական աշխատանքներ իրականացնող Հակոբ վարդապետ Ջուղայեցուն (հետագայում՝ կաթողիկոս Հակոբ Դ, 1655-1680): Այնուհետև սուրբ Հովհաննեսի նշխարն ամփոփվում են քանկագին քարերով ընդերուզված «աղիսաձև» ոսկեգոծ արծաթե մի արկղիկի մեջ, համառոտագրում գյուտի պատմությունը և արկղիկը պահում մենաստանում՝ մյուս սրբությունների հետ⁵⁰: Պատմիչի

վկայությամբ՝ ամեն տարի բազմաթիվ ուխտավորներ են գալիս վանք և սրբություններից խնդրում բժշկել իրենց ցավերն ու հիվանդությունները:

Շահ Աբաս Ա-ի բռնագաղթի հետևանքով տնտեսապես քայքայված և պետական ծանր հարկերի տակ հեծող Հին Ջուղայի և Աստապատ գյուղաքաղաքի բնակիչները, որոնք խուսափել էին 1605 թ. տարագրությունից կամ էլ կարողացել էին հայրենի երկիր վերադառնալ, մերժում են վճարել Նախավկայի վանքին հասանելիք տուրքերն ու տասնորդները: Թերևս այս երկու բնակավայրերի և Ստեփանոս վանքի (Աստապատի Կարմիր վանք) հոգևորականությունն առաջարկում է Մայր Աթոռին անջատել իրենց Նախավկայի թեմից և անկախ վիճակ շնորհել, քանի որ կոնդակում նշվում է, որ Էջմիածինն իրավասու չէ խախտել նախկին դարերից հաստատված կարգն ու օրենքները և հիշյալ բնակավայրերին կտրել իրենց օրինական թեմից: Հավանաբար այդ է պատճառը, որ Ամենայն Հայոց Մովսես Գ Տաթևացի կաթողիկոսը (1629-1632) 1631 թ. նոյեմբերի 11-ին ուղարկած կոնդակով Հին Ջուղայի և Աստապատի համայնքներին հորդորում է ենթարկվել նախնյաց օրենքներին, բարեխղճորեն կատարել իրենց պարտականությունները Նախավկայի վանքի հանդեպ և ետ կանգնել անմիաբան ընթացքից⁵¹:

Մի քանի տարի անց՝ 1636 թ., վանքի միաբանները հիշվում են անապատական շարժման նշանավոր գործիչ Արիստակես վարդապետ Շամբեցու պատվերով Մյունիքի Բռնակոթ գյուղում ընդօրինակված ավետարանի (գրիչ՝ Կարապետ, սրբագրիչ՝ Աստվածատուր երեց) հիշատակարանում⁵²:

ԺԷ դարը Ստեփանոս նախավկայի վանքի համար նշանավորվում է որպես վերաշինության աննախադեպ ժամանակաշրջան: Մեծածավալ շինարարական աշխատանքների նախաձեռնողը Հակոբ վարդապետ Ջուղայեցին էր⁵³. «Եւ յետ բազում ժամանակաց մնալոյ նորա ի սուրբ Էջմիածինն՝ գնաց

ոճով գրել է Աստապատից վանք այցելած Թովմաս Վանանդեցին: Բանաստեղծությունը նախկինում քանիցս հրատարակվել է («Ճառքաղ», 1860, տետրակ Թ, էջ 136-137: **Ալիշան Բ.**, Միսական, էջ 521: «Բիզանդիոն», 1897, № 355: **Ռսկեան Հ.**, նշվ. աշխ., Բ մաս, էջ 565-566 և այլն):

47 Շմավոն եպիսկոպոսի անունը վկայված է 1601 թ. «Յայսմատորք»-ի հիշատակարանում: Անշուշտ, այդ ժամանակ նա արդեն մեծ տարիքում էր, քանի որ արքեպիսկոպոսական աստիճան ուներ: Ուստի հազիվ թե մինչև 1654 թ. ողջ լինել ու հանդիպել Հակոբ Ջուղայեցուն: Մնում է ենթադրել, որ սբ. Կարապետի նշխարների գյուտի հետ առնչվող Շմավոն եպիսկոպոսն այլ անձնավորություն է (**Հախնագարեան Յովհ.**, նշվ. հոդվ., «Հասկ», 1976, յուրուար-դեկտեմբեր, էջ 49) և երբեք էլ Նախավկայի վանքի առաջնորդ չի եղել:

48 **Առաքել Գարիժեցի**, էջ 399:

49 Նշվ. աշխ., էջ 281:

50 Ստեփանոս նախավկայի վանքում պահվող սրբությունների մասին շինարարության ավարտման տարում չափածո

51 **Ռսկեան Հ.**, Մաղարդայ Նախավկայի վանքին կոնդակները, «Հանդէս Ամսօրեայ», 1942, էջ 99-100: Տե՛ս նաև **Ռայնի**՝ նշվ. աշխ., Բ մաս, էջ 624-625:

52 ԺԷԲ, էջ 660:

53 Հակոբ Ջուղայեցու՝ Մաղարդավանքում անցկացրած տարիների և գործունեության մասին տեսակետներն առանձնանում են: Բ. Ալիշանը, Հ. Քյուրաթյանը և այլք չեն ընդունում նրա առաջնորդ լինելու հանգամանքը: Բ. Ալիշանը սոսկ մատնանշում է վանքի վերաշինությունը և Հովհաննես Մկրտչի նշխարների գյուտը և ոչինչ չի գրում Հակոբ Ջուղայեցու առաջնորդության մասին (**Ալիշան Բ.**, Միսական, էջ 519): Հարցի առնչությամբ Հ. Քյուրաթյանը գրում է. «...պետք է խորհիլ, որ Յակոբ Ջուղայեցի, որ գոնե 1643-ին ի վեր վանքին վերաշինութեամբ զբաղուած էր մինչեւ 1654, վանքին առաջնորդը չէր, այլ լոկ վանքին շինարարը» (**Քիւրտեան Յ.**, նշվ.

ի սուրբ Նախավկայի վանքն՝ որ է ի Շամբի-ձորգեղ. և քակեալ զհին և խարխալեալ եկեղեցին, և շինեաց գեղեցիկ յօրինմամբ. զպարիսպն, զխոհանոցն, և զխցերն շինեալ աւարտեաց: Եւ մինչ էր նա (իմա՛ Հակոբ Ջուղայեցին, Ա. Հ.) անդ ի սուրբ Նախավկայի վանքն, մեռաւ Փիլիպպոս Կաթողիկոսն ի սուրբ Էջմիածին ի ՌՃԳ թուին: Եւ առաքեցին սուրհանդակ, և բերեալ զնա, և օրհնեցին Կաթողիկոս ի Ճաղկազարդի կիրակէն»⁵⁴:

Շինարարական աշխատանքների վերաբերյալ ուշագրավ է նաև հետևյալ տեղեկությունը. «...մեծ և անուանի վանքն սրբոյն Ստեփաննոսի նախավկային, որ ի Դարաշամբի ձորին է, որ յառաջագոյն էր անպարիսպ, նա և շինուածք տանցն և յարկացն խարխալեալ և բլրկեալ, և դիրք շինուածոցն յոռի և անայխտան: Իսկ Ջուղայեցի Յակովբ վարդապետն, որ յետ Փիլիպպոսի նա եղև կաթողիկոս, սա ի ժամանակս կաթողիկոսութեան Փիլիպպոսի սկսաւ նորոգել, և միանգամայն զամենայն շինուածսն քակեաց ի հիմանց, զեկեղեցին և զտներն, և զխցերն, և

զայլն ամենայն, ապա ինքն զհիմն էարկ եկեղեցոյն և շինեաց խաչանման եկեղեցի սրբատաշ վիմօք, վերամբարձ կաթողիկէին, զեղեցկաշէն և զանագան արուեստակեալ նկարակերտութեամբ զարդարեալ: Սոյնպէս և զպարիսպն շուրջանակի, և զտներն և զխցերն ամուր և հաստահեղոյս վիմօք շինեալ, որոց ձևն և դիրքն և յարմարութիւնքն կարի ըմբոն և պատշաճատր, գոր բազում աշխատութեամբ և յոյով ծախիւք յամս տասն ապա կատարեցաւ. զի զքարն և զկղմիւնտրն ի գեղջէն Աստապատայ բերէին տփով զերեսօք ջուրց Երասխ գետոյն. և մասն ինչ ի քարանցն յԱրարգ գեղջէն բերին ձիով. սոյնպէս և զկիրն և զփայտն և զհացն ի հեռու վայրաց բերէին մեծաւ աշխատութեամբ և յոյով ջանիւ, կատարեալ յաւարտ ածին...»⁵⁵:

Վանքի շինարարական աշխատանքների վերաբերյալ գրվել է նաև սուրբ Կարապետի նշխարների գյուտի առնչությամբ. «Իսկ եպիսկոպոսն Շմաւօն պահեաց զնշխարն զայս առ ինքն մինչ ի ժամանակս յայս, յորում է թուականն մեր Հայոցս ՌՃԳ (1654) և ի սոյն ժամանակի մեծ վարդապետին Յակոբ, որ էր և սա Ջուղայեցի, նորոգէր զնոյն վանքն սրբոյն Ստեփաննոսի նախավկային, բազում և անթիւ ծախիւք և մեծաւ աշխատութեամբ. սկիզբն արար եկեղեցոյն ի հիմանէ մինչև ցկատարումն կոփածու վիմօք, այլ և զպարիսպն ամենայն և զամենայն շինուածսն որք ի նմա, զամենեսեան ի հիմանէ ձեռնարկեալ վերստին նորոգեաց»⁵⁶:

Շինարարական աշխատանքները տևում են 12 տարի՝ 1643 թ.-ից մինչև 1655 թ. (*տես սույն աշխ., էջ 285, արձ. Ա*):

Դրանց հպանցիկ անդրադարձն ենք գտնում նաև 1653 թ. Էջմիածնում ընդօրինակված ձեռագիր Ժողովածուի հիշատակարանում (ստացող՝ Հովհաննես). «...սրբազան ըստնապետն Յակովբ, որ է փոխանորդ տեսոն Փիլիպպոսի ...գտաճար Սրբոյն Ստեփանոսի Նախավկային, որ ի ձորն Շամբի անուանեալ, շքեղազարդ յօրինու[ա]ծով կառոյց...»⁵⁷:

Նույն թվականին Գողթան գավառի Փառակա գյուղում Դազար երեցի ընդօրինակած «Յայսմատուրք»-ի հիշատակարանից պարզվում է, որ վանքի վերակառուցման գործում մեծ ավանդ է ներդրել տեղի Ջերմկու վանքի միաբան Սիմոն կրոնավորը. «Դարձեալ յիշեցէք ի բարին զտէր Սիմոն կրօնատրն, որ բազում աշխատանք ունի ի վերայ Ս. Նախավկայի վանացս, զի ավերեալ էր և անբնակ մնացեալ: Սա եղև պատճառ շինութեան վանացս...»⁵⁸:

Այն, որ 1655 թ. վանքի վերաշինության աշխատանքներն ավարտվել են, և մենաստանն էլ օժվել է, հաստատվում է նույն թվականին այստեղ ստեղծ-

հողվ., էջ 21 (անտիպ): Մինչդեռ Հ. Ոսկյանը Ջուղայեցուն համարում է Փիլիպոս Աղբակեցու օրերում (1632-1655) Շմավոն եպիսկոպոսի հետ աթոռակալած առաջնորդ (**Ոսկեան Հ.**, նշվ. աշխ., Բ մաս, էջ 545): Հր. Աճառյանի կարծիքով Ջուղայեցին եղել է Նախավկայի վանքի վանահայր (**Աճառյան Հր.**, Հայոց անձնանունների քառարան, հ. Գ, էջ 513-514): Հակոբ Ջուղայեցուն Մաղարդավանքի առաջնորդ է համարում նաև Մովսիսյան Հուսիկ վարդապետը. «Փիլիպպոսին յաջորդեց Յակովբ Դ. Ջուղայեցի, որ աշակերտելով Նոր-Ջուղայու առաջնորդ Խաչատուր վարդապետ Կեսարացուն, նորանից արեղայ ձեռնադրուեց. 1646 թուին եկաւ Էջմիածին, մեծամեծ ծառայութիւններ կատարեց և Փիլիպպոս կաթողիկոսից եպիսկոպոս ձեռնադրուեց, կարգուեց Մաղարդայ Ս. Ստեփաննոսի վանաց առաջնորդ և ի հիմանէ վերաշինեց նոյն վանքը, որ առաջ փոքր մենաստան էր» (**Յ. Վ. Մ.**, նշվ. հողվ., «Արարատ», 1886, փետրուար, էջ 67): Տարեթվի հարցում այստեղ ակնհայտ շփոթություն կա, քանի որ, արձանագրության համաձայն, 1643 թ. մենաստանի վերականգնման աշխատանքներն արդեն սկսվել էին: Բայց եթե դա այդպէս է, ուրեմն նա առաջնորդությունը ևս պետք է վարեր, քանի որ այս երկու պաշտոնները միշտ էլ կենտրոնացած են եղել միևնույն անձի ձեռքում: Մինչդեռ Հակոբ Ջուղայեցու՝ թեմակալ առաջնորդ լինելու մասին մատենագրական տեղեկությունները բացակայում են: Չկան նաև առաջնորդության փաստը հաստատող վիճակագրական տվյալներ: Մնում է ենթադրել, որ Հակոբ Ջուղայեցին երբեք էլ չի եղել Նախավկայի վանքի առաջնորդ: Իսկ թե ե՞րբ և ի՞նչ հանգամանքներում է նա եկել Մաղարդավանք՝ հայտնի չէ:

Հ. Քյուրտյանը որոշ վերապահումով է անդրադառնում վանքի կառույցները հիմնովին վերաշինելու պատմիչների տեղեկությանը. «Կարելի չէ կասկածիլ, որ Յակոբ Ջուղայեցի կարևոր նորոգութիւններ կատարած ըլլայ Մաղարթի վանքին զանագան մասերուն վրայ, սակայն անհաւատալի է Առաքել Դարիժեցիի հաւաստումը, որ Յակոբ Ջուղայեցի «սկսաւ վանքը նորոգել, եւ զամենայն շինուածսն քակեաց ի հիմանց, զեկեղեցին եւ զտներն եւ զխցերն, եւ զայլ ամենայն (Չաքարիայ սարկլասագ կը յիշէ խոհանոցն ալ: Յ. Զ.), ապա ինքն զհիմն էարկ եկեղեցոյն...»: Ցաւալի է, որ հին արձանագրութիւններ կը պակսին կամ անձանօք մնացած են ստուգելու համար Յակոբ Ջուղայեցիէ առաջ գոնէ եկեղեցոյն վիճակը...» (**Քյուրտեան Յ.**, նշվ. հողվ., էջ 22-23 (անտիպ):

54 **Չաքարիայ սարկլասագ**, հ. Բ, էջ 60:

55 **Առաքել Դարիժեցի**, էջ 281:

56 Նշվ. աշխ., էջ 400:

57 ԺԷԳ, էջ 538-539:

58 ԺԷԳ, էջ 547:

ված Ժամագրքի հիշատակարանով. «ԹՎին ՌՃԳ (1655) ի դռնն Ս. Ըստեփանոս նորաքնու[ն]ք Նախավկային զվերջին նորոգումն»⁵⁹:

1660-1670-ական թվականները Մաղարդավանքի համար մշակութային-տնտեսական գործունեության առումով ծաղկման տարիներ են և կապվում են Սիքայել Բ Շամբեցի առաջնորդի պաշտոնավարության հետ:

1675 թ. վանքում ստեղծված ձեռագրերից մեկի հիշատակարանում չափածո գրվել է.

«...Ի Սուրբ ուխտս Նախավկայի,
Չոր Մաղարթավանք վերածայնեալ կոչի,
Որ է հռչակել ամենայն աշխարհի,
Չոր Շամբի ձոր որջորջի,
Ի երկիրս Գողոսն կոչեցեալ ասի,
Ի գաւառն Նախչաւանի...»⁶⁰:

Նույն ձեռագրում վանքն անվանվում է որպես «ի մեծահռչակ եւ յաստուածաբնակ եւ յակ[ա]նատր եւ երեւելի եւ ի մայրաքաղաքն ամենայն վանորէից»⁶¹:

1668 թ. փետրվարին Մաղարդավանք է այցելում ֆրանսիացի ճանապարհորդ Ժան Բատիստ Թավերնիեն (J. B. Tavernier, 1605-1689)⁶². «Երբ քարավանն ուղևորվում է Նախիջևանից Ջուղա, որ մեկ օրվա ճանապարհ է, սովորաբար (քարավանի) զլիսավոր հայերը շեղվում են երթուղուց՝ հարավում գտնվող Սր. Ստեփանոս վանքը գնալու համար: Ես այնտեղ եղել եմ երկու անգամ. առաջին անգամ՝ Պարսկաստանից վերադառնալիս, իմ չորրորդ ճանապարհորդության ժամանակ՝ չցանկանալով մերժել այն հայերին, որոնց հետ էի, և որոնք կամենում էին գնալ վանք՝ տոնախմբության (carnaval): Մենք կցված չէինք քարավանին և գնում էինք ձիերով մեր ցանկացած ձևով:

Երկրորդ անգամ ես Սր. Ստեփանոսում եղա 1668 թ. փետրվարի 12-ին, երբ վերադառնում էի Հնդկաստան կատարած իմ վերջին ճամփորդությունից: Կարծում էի, որ այնտեղ կտեսնեմ մի լեհ եպիսկոպոսի, որի հետ գործ ունեի: Եվ թեև նա

այլևս վանքում չէր, արքեպիսկոպոսն ինձ առաջարկեց հանգստանալ մեկ-երկու օր, բայց ես այնտեղ կանգ առա մի քանի ժամ և կեսգիշերին ուղևորվեցի Նախիջևան...

Սր. Ստեփանոս վանքը սկսել են կառուցել երեսուն տարի առաջ: Այն գտնվում է լեռներում, լերկ և դժվարամատչելի վայրում: Պատճառը, որ հայերն ընտրել են այս վայրը, ըստ ավանդության այն է, որ այստեղ են Սր. Մատթեոսն ու Սր. Բարդուղիմեոսն ապաստանել, երբ իրենց հալածում էին: Նրանք (հայերը) ավելացնում են, որ Սր. Մատթեոսն այստեղ մի հրաշք է գործել, երբ այս վայրում այլևս ջուր չունենալով, իր գավազանով հարվածել է գետնին և աղբյուր է բխեցրել⁶³: Այս աղբյուրը վանքից կես քառորդ լյո հեռու է գտնվում, ծածկված է մի կամարով և ամուր դռնով, այնպես, որ ոչ ոք չի կարող ջուրը կեղտոտել: Հայերը մեծ նվիրումով են գնում տեսնելու այս աղբյուրը, իսկ ջուրը ստորգետնյա խողովակով (canal) քերում են վանք:

...Առաջին անգամ Սր. Ստեփանոս եկեղեցի այցելեցի մի քանի հայերի ուղեկցությամբ, որոնց հետ վերադառնում էի Իսպահանից: Երկու եպիսկոպոս, որոնց հետևում էին բազմաթիվ վանականներ, եկան մեզ դիմավորելու և տարան մի մեծ դահլիճ, որտեղ մենք շատ լավ վերաբերմունքի արժանացանք»⁶⁴:

1668 թ. Սուլեյման շահն արձակում է մի հրովարտակ, որով փաստվում է Մաղարդավանքի հայ-

59 Մայր ցուցակ հայերեն ձեռագրաց Մաշտոցի անուն Մատենադարանի, Բ, էջ 1403: Տես նաև ԺԷԳ, էջ 645:

60 **Սմբատեանց Մ.**, Նկարագիր Սուրբ Կարապետի վանից Երնջակայ և շրջակայից նորա, էջ 141, 184-185: Տես նաև **Ոսկեան Հ.**, նշվ. աշխ., Բ մաս, էջ 548: **Քիրտեան Յ.**, նշվ. հոդվ., էջ 27 (անտիպ): Մայր ցուցակ հայերեն ձեռագրաց Մաշտոցի անուն Մատենադարանի, հ. Գ, էջ 1642:

61 **Ոսկեան Հ.**, նշվ. աշխ., Բ մաս, էջ 550: Տես նաև **Քիրտեան Յ.**, նշվ. հոդվ., էջ 29 (անտիպ): Մայր ցուցակ հայերեն ձեռագրաց Մաշտոցի անուն Մատենադարանի, հ. Գ, էջ 1644:

62 ԺԷ դարի նշանավոր ճանապարհորդ և առևտրական Ժան Բատիստ Թավերնիեն իր վեց ճանապարհորդությունների ընթացքում եղել է Արևելքի մի շարք երկրներում, այդ թվում նաև Թուրքիայում և Իրանում: Ուղեգրություններում նա հետաքրքիր և արժեքավոր տեղեկություններ է բողբել իր այցելած հայկական բնակավայրերի ու հոգևոր կենտրոնների (Էրզրում, Կարս, Էջմիածին, Երևան, Նախիջևան, Ջուղա և այլն), առևտրի ու արհեստների, ինչպես նաև հայերի նիստուկացի, բարբերի, սովորույթների, դավանանքի և այլնի մասին:

63 Գ. Ալիշանը նկատել է, որ Թավերնիեն շիոթում է՝ աղբյուր բխեցնելու ավանդությունը կապելով ոչ թե Բարդուղիմեոս, այլ Մատթեոս առաքյալի (որը Հայաստանում չի եղել) անվան հետ (**Ալիշան Գ.**, Սիսական, էջ 521, ծանոթ. 1):

64 Les six voyages de **Jean Bapt. Tavernier**, Ecuyer Baron d'Aubonne, en Turquie, en Perse, et aux Indes, tome premier, la Haye, 1718, p. 47-48 (բնագրում՝ "Quand la Caravane est sur son de'part de Naksivan pour Zulfa qui n'en est e'loigne' que d'une journe'e, les principaux Armeniens se detournent d'ordinaire de la route pour aller au convent de saint Estienne qui est au midy. J'y ay este' deux fois ; la premiere au retour de mon quatre'me voyage de Perse, ne voulant pas desobliger les Armeniens avec qui j'avois affaire & comme il n'y estoit plus, quelques instances que l'Archevque me fit pour m'obliger de m'y reposer un jour ou deux, je ne m'y arrestay que quelques heures, & en partis a mynuit pour Naksivan...
Saint Estienne est un convent que l'on n'a commencè a b'ntir, que depuis trente ans. Il est dans les montagnes en un lieu desert & de difficile accez; & la raison qui a portè les Armeniens a choisir ce lieu-la plut' qu'un autre, est qu'ils ont par tradition que ce fut oim saint Matthieu & saint Barthelemy se retirerent quand on les persecutoit. ils ajoisent que saint Matthieu y fit un miraele, & que n'y ayant point d'eau en ce lieu-la, il frappa de son baston en terre d'ou il sortit d'abord une source d'eau. Elle est environ a un demi quart de lieue de convent, cachee sous une voute avec une bonne porte, de maniere que l'on ne peut g'ber l'eau. Les Armeniens vont voir cette source en grande devotion, & on mene l'eau au couvent par un canal qu'on a fait sous terre...

կականությունը և արգելվում է հոգևորականներին ներդրություն պատճառել. «...պարզվեց Թուման-ե Նախիջևանի Դարաշամբ վայրում գտնվող Նախավկա անունով հայտնի Մաղարդա վանքի քահանաների ու մյուս վանականների մոտ գտնվող նախկին քաղաքների ռադամների, հոքմների ու այլ փաստաթղթերի քննությունից, վերոհիշյալ եկեղեցին հին ժամանակներից ի վեր եղել է և այժմ էլ է քրիստոնեաների վանք: Նախկին տիրակալները այդ մահալի բնակիչներին որոշ իխրաջաթից մո'աֆ ու մուսալլամ էին ճանաչել: Տեղեկացրեցին, որ սրանից առաջ նախկին սադր Միրզա Ջալալ Օրդուբադիի դիվանին էին դիմել հետևյալ պահանջով, թե՛ «Այդ մահալում է գտնվում Դանիել մարգարեի գերեզմանը, որը վակֆեր ու եկամուտներ ունի», և այդ մասին միսալ էին անցկացրել, որ եթե այդ վայրում մարգարեի գերեզմանը կա, և այն վակֆեր ևս ունի, ապա հիշյալը [միսալը ձեռք բերողը] նրա մութավալիին պետք է լինի ու զեկուցի նրա եկամուտների ու ծախսերի իրողության մասին: Միրզա Ջալալը այն կողմերը գնալուց հետո, քանի որ գերեզմանի ու վակֆերի որևէ նշան չի գտնում, այդ մասին գրառում է կատարում և Չուխուր Սաադի բարձրաստիճան բեկլարբեկը հաստատում է, որ վանքը կա, բայց գերեզմանը չկա: Երբ հիշյալ գրությունը բարձրագույն դիվան-ալ-սադարաթի վաքիլների քննությանն արժանացավ, կարգադրվեց, որ ոչ ոք առանց օրինական պատճառի վերոհիշյալ վանքի քահանաներին ու հոգևորականներին չենդի: Եվ ինչպես որ հին ժամանակներից ի վեր վերոհիշյալ վանքը նրանց տնօրինության տակ է գտնվել, նորից ըստ հին կարգի պետք է նրանց ենթակայության տակ թողնեն և ... պետք է թույլ տան նրանց հանգիստ կերպով այնտեղ բնակել...»⁶⁵:

Մաղարդավանքում անհրաժեշտ նորոգություններ իրականացնելու համար 1684 թ. նոյեմբերի 17-ին Ամենայն Հայոց Եղիազար Ա Այնթապցի կաթողիկոսը (1681-1691) կոնդակ է հղում Թիֆլիսի և շրջակա գյուղերի հայությանը. «...վկայարան սուրբ Ստեփաննոս Նախավկային, գոր եւ յետոյ նորոգեալ եղել ի Յակոբ կաթողիկոսէն, բայց եթ յինչ պատճառի փութով խարխալեալ եւ քայքայեալ եղել, գոր եւ այժմ կամին զգլուխն նորոգել, բայց տեսեալ մեր գթութ խնդրոյ ձերոյ եւ լուաք, թէ ասացեալ էք սուրբ Նախավկայի առաջնորդացէն մէկն գայ մեք օգնութիւն առնենք... մեք հրաման տուաք Յոհան եւ Պետրոս վարդապետաց գալ առ ձեզ, եւ ով որ երկոցուցն գայցեն առ ձեզ կամ Ռհան վարդապետն եւ կամ Պետրոս վարդապետն սիրով ընկալջիք եւ իւրաքանչիւր կարողութեան առատապէս

որոքմութեամբ եւ արդիւնաւոր տրօք սատարեսջիք ղմա... մէկ այնպէս արդիւնք ցուցէք, որ պատճառ լինիք նորա նորոգութեան...»⁶⁶: Հովհան և Պետրոս վարդապետները նվիրատվությունների շնորհիվ Թիֆլիսում հավաքված որոշ գումարով ձեռնամուխ են լինում վանքի նորոգությանը: Մակայն շինարարությունն անավարտ է մնում նախ Պետրոսի, ապա ութ ամիս անց Հովհանի մահվան պատճառով: Միաբանների աջակցությամբ գործն իր ավարտին է հասցնում Հովհանին հաջորդած Հակոբ Շամբեցի առաջնորդը՝ թերի թողնելով միայն ներքին հարդարանքի որոշ աշխատանքներ. «Դարձեալ յիշեցէք ի մաքրափայլ յաղօթս ձեր զՇամբեցի հոգիընկալ Յոհան եւ Պետրոս վարդապետքն, որք ձեռն արկին նորոգման զխախտեալ եւ զքայքայեալ եկեղեցին սրբոյն Ստ. Նախավկային, գոր բազում ջանիք եւ աշխատութեամբ նորոգեցին յովով ծախիք առաւել պայծառ քան զառաջինն, բայց չեւ եւս էր կատարումն գործոյն եհաս վախճանն Պետրոս վարդապետին, գոր փոխեցաւ առ Տէր եւ զկնի Ը ամսոյ Յոհան վարդապետն եւս փոխեցաւ առ Տէր եւ մնաց եկեղեցին անկատար եւ Յակոբ վարդապետ որ յաջորդեաց զկնի նոցա յաթոռ սուրբ Նախավկային միաբանութեամբ հանդերձ ժրաջան եւ աշխատավոր եղբարց ամենեցուն նորոգեալ կատարումն հասոյց բազում երանգօք, բայց ի ներքոյ բազում պարտուց կան...»⁶⁷:

1695 թ. սեպտեմբերի 20-ին արձակած կոնդակով Նահապետ Ա Եղեսիացի⁶⁸ կաթողիկոսը (1691-1705) վերստին հաստատում է Մաղարդավանքի իրավասությունն Աստապատ գյուղաքաղաքի և տեղի Սբ. Ստեփանոս վանքի նկատմամբ: Փաստաթղթից ակնհայտ է դառնում, որ Մովսես Տաթևացու 1631 թ. կոնդակից հետո էլ աստապատցիները շարունակում են ընդվզել Նախավկայի աթոռի դեմ՝ պահանջելով ստեղծել Մաղարդավանքից անկախ թեմ: Երկու կողմերի հարաբերությունները կարգավորելու նպատակով, ինչպես նաև ի պաշտպանություն առաջնորդարանի, հանդես են գալիս

La premiere fois que je fus a saint Estienne en la compagnie de quelques Armeniens avec qui je revenois d'Ispahan, deux Evkques suivis de plusieurs moines vinrent nous recevoir, & nous menerent dans une grande sale ou nous fimes bien traitez").

⁶⁵ Կոստիկյան Զ., Հրովարտակներ, սր. 3, էջ 64:

⁶⁶ Ռսկեան Հ., Մաղարդայ Նախավկայի վանքին կոնդակները, «Հանդէս Ամսօրեայ», 1942, էջ 102: Նույնի՝ նշվ. աշխ., Բ մաս, էջ 628-629: Եղիազար Ա Այնթապցու այս կոնդակը հիմք է տվել Հ. Քյուրայանին եզրակացնելու, որ Հակոբ Ջուղայեցին իրականում արմատական վերաշինություն չի կատարել Մաղարդավանքում, ինչպես ազդարարում են վերոհիշյալ սկզբնաղբյուրները, մանավանդ որ «...կը պակսի վերաշինութեան (1654 ի) մասին հարկ եղած արձանագրութիւն, որ յաճախ կը գտնանք, ուր նորոգութեան մասին մանրամասնութիւններ կը տրուին» (Քյուրտեան Յ., նշվ. հոդվ., էջ 31 (անսիյա):

⁶⁷ Ռսկեան Հ., նշվ. աշխ., Բ մաս, էջ 557:

⁶⁸ Կոնդակի սկզբնամասը, ուր հիշատակվում է Ամենայն Հայոց կաթողիկոսի անունը, անընթեռնելի է: Մակայն Ռ-ճԽԴ (1695) տարեթվի առկայությունը վկայում է, որ այն գրվել է Նահապետ Ա Եղեսացու անունից (Ռսկեան Հ., Մաղարդայ Նախավկայի վանքին կոնդակները, «Հանդէս Ամսօրեայ», 1942, էջ 103):

Փիլիպպոս Աղբակեցիին և Հակոբ Ջուղայեցիին: Նահապետ կաթողիկոսը, մեկ անգամ ևս հստակեցնելով Էջմիածնի դիրքորոշումը վիճահարույց հարցում, վճռականորեն հայտարարում է, որ Նախավկայի թեմն անբաժանելի է և պահանջում է հնազանդվել հնուց հաստատված կարգին. «...կրկին ես վերստին կարգեալ հաստատեցաք զօրհնեալ գիտ ձեր Աստապատ սեպիական եւ հաստատուն թէմ եւ վիճակ սրբոյ աթոռոյն սուրբ Ստեփաննոսի Նախավկային Քրիստոսի, որ ոչ երբէք գոյ անդրադարձութիւն ...նզովիք կապեցաք եւ փակեցաք. որ ոչ ի հայրապետաց եւ ոչ ի վարդապետաց եւ ոչ յայլոց ոչ ունի իշխանութիւն որոշել զձեզ ի սեպիական աթոռոյն ձերմէ սրբոյ վանիցն Նախավկային...»⁶⁹:

Տեղյակ լինելով, որ վեճերի գլխավոր պատճառը եկեղեցական տուրքերն են, կաթողիկոսը կարգադրում է աստապատցիներին հասույթների միայն կեսն ուղարկել Մաղարդավանք, իսկ մյուս կեսը հատկացնել Աստապատի Սբ. Ստեփանոս վանքին. «Նաեւ զամենայն հոգեւորական արդիւնսն ձեր ...գալտի, զսրբադրամն, զժամուցն, քառասնիցն, զհոգեբաժինն, զկողոպուտն, զտօնականն եւ զայլ ամենայն իրաւունս ...կիսաբաժին արասջիք, ուղիղ դատաստանաւ զկեսն առջեք ի դրունս Նախավկային եւ զկեսն տայցեք սուրբ Ստեփաննոսին»⁷⁰:

Հատկանշական է, որ Սբ. Ստեփանոսի անունը կրող երկու նշանավոր հոգևոր կենտրոնների միջև ընթացող երկարամյա պայքարում Էջմիածինը՝ որպէս կանոն, պաշտպանել է առաջնորդարանի շահերը: Հասկանալի է, որ եթե հայոց կաթողիկոսներն ընդառաջելին և Աստապատ գյուղն ու վանքը առանձնացնելին Գարաշամբի թեմից, ապա վաճառաշատ Ջուղան, Նախիջևանի ու Գողթան գավառները կհետևեին նրանց օրինակին, և Նախավկայի վանքը կգրկվեր Արաքս գետի ձախափնյա ընդարձակ ու հարուստ կալվածքներից, թեմին ենթակա բնակչությունից, ինչը լուրջ հարված կհասցներ վանքի հեղինակությանն ու տնտեսությանը:

Մաղարդավանքը ԺԸ դարում. 1704 թ. նախիջևանցի Աղամալի մեկենասությամբ նորոգվում է Սբ. Ստեփանոս եկեղեցու արևմտյան պատը, 1711 թ. էլ կառուցվում է զանգակատունը⁷¹:

Աղեքսանդր Ա Ջուղայեցի կաթողիկոսը (1706-1714) Նախավկայի վանքը տնտեսական ծանր կացությունից դուրս բերելու և անհրաժեշտ նորոգություններ իրականացնելու համար արձակում է երկու կոնդակ, որոնցից առաջինով հանդիմանում է Գողթանի, Երնջակի և Նախիջևանի գավառների

բնակչությանն իրենց պարտականությունների մեջ թերանալու հարցում, ապա կարգադրում հնարավորինս աջակցել վանքի բարեկարգման և նորոգության գործին⁷²:

Երկրորդ կոնդակով կաթողիկոսը, դիմելով «ամենայն երկրի քաղաքաց եւ գեօղորէից» բնակչությանը, կրկին հորդորում է օժանդակել «վասն շինութեան սուրբ եկեղեցոյ եւ պայծառութեան սուրբ Նախավկային», քանի որ «...սուրբ Նախավկայի վանքն ձեզ ամենեցուն յայտնի է այն վանիցն խարճն ջրաւորութիւնն, պարտքն եւ նեղութիւնն եւս առաւել զանգակատունն նորոգեալ են եկեղեցոյն...»⁷³:

Անհանգստացած Մաղարդավանքի տնտեսական իրավիճակի շարունակվող վատթարացմամբ՝ Կարապետ Ուլնեցի կաթողիկոսը 1729 թ. մարտի 25-ին դիմում է թեմի բնակչությանը: Վանքի ծանր դրությունն ու բազմաթիվ պարտքերը վերագրելով վաղօրոք տեղի ունեցած կողոպուտին ու այլազգիների խստագույն հարկապահանջությանը՝ վեհափառը հորդորում է ժողովրդին նվերներով և այլ միջոցներով մեծապես աջակց լինել նշանավոր մեկնաստանին և հանգանակություն հավաքելու իրավունք է տալիս տեղի միաբան Ստեփանոս վարդապետին. «Բայց այժմ ի սաստիկ եւ ի խստագույն հարկապահանջութենէ այլասեւից, նաեւ յառաջագոյն կողոպուտ եւ աւար լինելոյ սուրբ ուխտն այն անկեալ կայ ի ներքոյ անհուն պարտոց եւ դատարկացեալ ամենայն բարեգորութեանց եկեղեցական անօթից եւ այլ ամենայն պիտոյից իւրոց, մանաւանդ քանիցս անգամ ստայօդ բանիւ գրպարտեցին սուրբ ուխտն այն առնելով՝ տուգանս յորվս, որ մէք տեղեակ իսկ ենք եւ ըստ կարի մերում օգնութիւն հասեալ ենք սուրբ ուխտին յայնոսիկ. վասն որոյ շնորհեցաք նամակս զայս ի ձեռն մեր հոգեւոր որդի եւ նորին վանաց միաբան Ստեփաննոս վարդապետին զալ եւ շրջիլ ի դրունս աստուածասիրացոյ եւ խնդրել կամաւոր ողորմութիւն եւ քանզի այն սուրբ վանիցն ոչ գոյ այնքան յատուկ թէմ եւ վիճակ, ուստի կարիցեն զլեռնացեալ պարտսն վճարել եւ զքանդեալսն նորոգել եւ զմիաբանից եւ երթ եւ եկողաց կարիսն լցուցանել...: ...սուրբ տանն հասարակաց լիալիր եւ առատածեռն եւ արդիւնարար սուրբ եւ նուէրք, ընծայք եւ ողորմութիւն շնորհէք ի ձեռն դորա, որով կարասցեն զլեռնացեալ պարտսն վճարել, զքանդեալսն նորոգել եւ զկարիս միաբանիցն եւ երթ եւ եկողացն լցուցանել, նա եւս եկեղեցականաց անօթից եւ զգեստոց եւս օժանդակ լինիմք դմա, որով պայծառացուցեալ զարդարեսցեն

69 **Ոսկեան Հ.**, Մաղարդայ Նախավկայի վանքին կոնդակները, «Հանդէս Ամսօրեայ», 1942, էջ 105-107: Տե՛ս նաև **Ոսկեան Հ.**, նշվ. աշխ., Բ մաս, էջ 634-636:

70 **Ոսկեան Հ.**, նշվ. հոդվածը, «Հանդէս Ամսօրեայ», 1942, էջ 107: Տե՛ս նաև **Ոսկեան Հ.**, նշվ. աշխ., Բ մաս, էջ 636:

71 Տե՛ս սույն աշխ., էջ 285, արձ. Դ, էջ 294, արձ. ԿԵ:

72 **Ոսկեան Հ.**, Մաղարդայ Նախավկայի վանքին կոնդակները, «Հանդէս Ամսօրեայ», 1942, էջ 110-112: Տե՛ս նաև **Ոսկեան Հ.**, նշվ. աշխ., Բ մաս, էջ 644-646:

73 **Ոսկեան Հ.**, նշվ. հոդվածը, «Հանդէս Ամսօրեայ», 1942, էջ 113-115: Տե՛ս նաև **Ոսկեան Հ.**, նշվ. աշխ., Բ մաս, էջ 647-649:

զուտրբ տաճարն...»⁷⁴: Կոնդակում չի հստակեցվում, թե ինչ դեպքերի մասին է խոսքը: Ենթադրվում է, որ Նախավկայի մենաստանը կարող էր ավերված լինել Թավրիզի 1721 թ. երկրաշարժից, ինչպես նաև թուրքական արշավանքի ժամանակ. «Հոն (կոնդակում) ակնարկութիւն չիկայ 1721ին Թարիզը կործանող երկրաշարժին մասին, որ կրնար մինչեւ Մաղարդավանք երկարած ըլլալ: Ոչ ալ խօսք կայ Աղուանական ապստամբութեան Սպահանի մօտ Կիլւնապատի յաղթանակէն վերջ 1722ին վիճակին, շատ հաւանաբար 1724ին թրքական արշաւանքին ատեն դէպի Թարիզ վանքը ենթարկուեցաւ կողոպտուի, ինչպէս 1725ին ամառը, երբ թուրքերը դարձեալ հարձակեցան Թարիզի վրայ եւ գրաւեցին»⁷⁵:

Նախավկայի վանքին մեծ վնաս է հասցնում 1759 թ. նոյեմբերի 13-ի երկրաշարժը⁷⁶: Ավերվում է համալիրի շրջապարսպի հարավային հատվածը, վնասվում են միաբանության խարխուլված խցերն ու գլխավոր եկեղեցու տանիքը: Նույն թվականի նոյեմբերի 26-ին Հակոբ Շամախեցիին Միքայել վանահորը հանձնարարում է նորոգել վնասված կառույցները՝ տալով նրան հանգանակության իրավունք, հորդորելով թեմի բնակչությանը մասնակից լինել այդ գործին. «...հռչակատր վանք սրբոյն Ստեփաննոսի Նախավկային Քրիստոսի եւ առաջին մարտիրոսին: Որ շնորհօքն Քրիստոսի կառուցեալ կայ յերկրին արևելից ի նահանգին Նախիջեւանու եւ ի գիւղն Շամբ. արդեանս ձեզ հայանի է, որ սուրբ Ստեփաննոսի վանքն վաղնջուց գոլով՝ տանիք եկեղեցոյն պարիսպն եւ կամ խցերն ամեն քայքայեալ են, մինչ զի վասն մեղաց մերոց այսմ ամի մեծ շարժ լեալ հարաւային կողմն պարսպին փլեալ եւ քակեալ եղեւ ի շարժից. վասն որոյ ոչ ունելով նոցա կարողութիւն եւ ոչ յատուկ թեմս, որ շինիցեն զքակեալն, որ եւ ծանուցեալ մեզ յիրաւի աղաւաղեցաք եւ զայս օրհնութեան կոնդակս տուաք ի ձեռն մեր սիրելի եւ հոգետր որդի եւ նորին առաջնորդ Մուսայել խոհեմամիտ վարդապետին զալ եւ շրջիլ ի դրունս աստուածասէր ողորմածացդ եւ խնդրել զկամատր ողորմութիւնս...»⁷⁷:

Առաջին կոնդակից մեկ օր անց՝ նոյեմբերի 27-ին, Հակոբ կաթողիկոսը Նախավկայի թեմի բնակչության խնդրանքով վանքի միաբան Գրիգոր վարդապետին Էջմիածնում ձեռնադրում է եպիսկոպոս, կարգադրում ընդունել նրան «մեծաւ սիրով» և այդ

ամենի մասին ծանուցում Մաղարդավանք ուղարկած երկրորդ կոնդակով⁷⁸: Մինչ այդ՝ 1750 թ., Գրիգոր վարդապետը՝ իբրև վաքիլ (ներկայացուցիչ), իրականացնում է Ատենց Սամվելի որդիների հետ վանքի կնքած առուծախի գործարքը⁷⁹:

1765 թ. հունվարին Գրիգոր վարդապետն արեղաներից մեկին Սարգիս վարդապետ Աստապատցու հետ երկրորդ անգամ է ուղարկում Էջմիածին՝ Միմեոն Երևանցուց ժողովարարության կոնդակ ձեռք բերելու առաքելությամբ: Կաթողիկոսը զայրացած, որ վանքի առաջնորդը շարունակում է անտեսել Մայր Աթոռի առջև ունեցած պարտականություններն ու խախտել առաջնորդների գործելակերպի՝ հնուց սահմանված կարգը, ոչ միայն կոնդակ չի տալիս, այլև չի պատասխանում առաջնորդի դիմումին: Սրանից հետո Գրիգոր վարդապետը Մաղարդավանքի միաբան Հովհան վարդապետի ուղեկցությամբ, ստիպված անձամբ գնում է Էջմիածին: 1766 թ. դեկտեմբերին վերահաստատվում է իր պաշտոնում՝ կաթողիկոսից ստանալով և՛ առաջնորդության թուղթ, և՛ ընդհանրական ժողովարարության կոնդակ. «Եւ ապա վերստին գթացեալ ի նա հայրական խնամով շնորհեաց ինքեան զԱռաջնորդութիւն. վասնորոյ՝ և զթուղթ գրեալ ի վերայ վիճակի նորին վասն հաստատութեան վերստին տալոյ Առաջնորդութեանն՝ ետ նմա: Ետ ևս նմա վասն վանիցն զընդհանրական ժողովարարութեան կոնդակ...»⁸⁰: Գրիգոր վարդապետը թուղթը Հովհանի հետ ուղարկում է թեմ, իսկ ինքը մեկնում է Կարս՝ Նախավկայի համար հանգանակություն կատարելու նպատակով:

Կարսից տունդարձի ճանապարհին հանդիպում է կաթողիկոսին և մեկնում Թավրիզ (1767 թ.). «Սրբոյն Ստեփաննոսի Նախավկայի վանիցն որ ի Շամբ՝ Առաջնորդ Գրիգոր վարդապետն, դարձեալ ի ժողովարարութենէ եկն ի սուրբ Աթոռս եւ կամէր երթալ ի վանսն իւր: Այլ սրբագան Վեհն զնուիրական կոնդակ գրեալ վասն նորա ետ նմա զնուիրակութիւն Թարվիզու: Եւ զվեց յանձնարարութիւն ես ետ նմա առանց անուան»⁸¹: Միաժամանակ կաթողիկոսը գրավոր դիմում է Նախիջևանի Քյարիմ և Խոյի Ահմադ խաներին՝ խնդրելով նրանց օժանդակել Նախավկայի թեմին, ինչպես նաև կոնդակ է հղում վանքի միաբանությանն ու ժողովրդին՝ պատվիրելով նրանց «հնազանդիլ Գրիգոր վարդապետին» և նրա հետ համագործակցել Նախավկայի վերաշինության հարցում («վանիցն շինութեան լինիլ հոգածու»)՝⁸²:

74 **Ոսկեան Հ.**, Մաղարդայ Նախավկայի վանքին կոնդակները, «Հանդէս Ամսօրեայ», 1942, էջ 120-121: Տե՛ս նաև **Ույնի**՝ նշվ. աշխ., Բ մաս, էջ 658-659:

75 **Քիրտեան Յ.**, նշվ. հոդվ., էջ 41 (անոտիպ): Թավրիզի 1721 թ. ապրիլի 15-ին տեղի ունեցած ավերիչ երկրաշարժի մասին քանիցս վկայում են ժամանակագիրները (տե՛ս ՄԺԱ, էջ 305, էջ 328: ՄԺԲ, 430):

76 «Թվին ՌՄԸ (1759) նոյեմբերի ԺԳ (13) մեծ շարժ եկաւ Նախավկան երկիր» (ՄԺԲ, 526):

77 **Ոսկեան Հ.**, նշվ. հոդվ., էջ 123-124: Տե՛ս նաև **Ույնի**՝ նշվ. աշխ., Բ մաս, էջ 664-665:

78 **Ոսկեան Հ.**, Մաղարդայ Նախավկայի վանքին կոնդակները, «Հանդէս Ամսօրեայ», 1942, էջ 124-126:

79 **Աբրահամյան Հար.**, Կավածագրեր, պրակ I, էջ 23-24:

80 Գ-ՀՊ, գիրք Գ, էջ 409-410:

81 Նշվ. աշխ., էջ 615:

82 Նշվ. աշխ., էջ 615-616:

1767 թ. օգնության խնդրանքով մի գրություն է հղվում Մաղարդավանքի միաբան Հովհան վարդապետին. «Խանն՝ զիզբաշի Ալլահվերտին յղեր ի Նախիջևան, բերել ի հին Ջուղայու զջրադացարքինս. եւ սրբազանն ևս կամելով բերել տալ, գրեաց զթուղթ մի առ Ալլահվերտին, զի և վասն մեր բերցէ: Եւս առ Շամբայ սրբոյ նախավկայի վէքիլ Յօհան վարդապետն, զի օգնեսցէ Ալլահվերտուն պիտոյիք փայտից: Որք բերեալք եղեն, բայց խանն զաւթեաց և մեզ չետ...»⁸³:

1780 թ. Գուկաս Կարնեցի կաթողիկոսը (1780-1799) «սբ. Նախավկայի վանից Առաջնորդ Գրիգոր վարդապետն» ծանուցում է Սիմեոն Երևանցու մահը, հայրապետական ընտրությունն ու իր օծումը⁸⁴:

1782 թ. կաթողիկոսը ևս մի կոնդակ է հղում «առ Նախավկայի վանից ծերունի Գրիգոր վարդապետն»⁸⁵:

Գրիգոր վարդապետի երկարատև պաշտոնավարության տարիներին Դարաշամքի վանքը հասնում է տնտեսական որոշ ձեռքբերումների՝ վանքապատկան կալվածքներն ավելացնելով առուծախի գործարքների շնորհիվ (1765, 1772, 1777, 1780 թվականներին և այլն):

1787 թ. հուլիսին գրվել է, որ «Արդ, այնպիսի անուանի վանօրէիցն մի էր հրաշագարդ էր չքնադակերտ վանքն սրբոյն Ստեփաննոսի Նախավկայի Քրիստոսի եւ առաջին մարտիրոսի, որ շնորհին Աստուծոյ կառուցեալ կայ ի յերկիրն Նախիջևանու եւ ի ձորն Շամպայ, յայնկոյս Երասխ գետոյ, յանդիման հին Ջուղայու: Յուրում գոն ամփոփեալք մասն մի ի փուշս պաակէն Քրիստոսի եւ այլ քանի սրբութիւնք եւ մասունք ի սրբոյն Ստեփաննոսէ Նախավկայէն եւ ի քանեաց անուանի եւ գերահրաշ սրբոց, այլեւ բազմաց սրբոց վկայից եւ մարտիրոսաց նշխարք, որք միջնորդք եւ բարեխօս են առ Քրիստոս վասն ամենայն հաւատացելոց, մանաւանդ վասն օրհնեալ ազգի մերոյ: Իսկ սուրբ ուխտն այն յայսմ չարաշատ ժամանակիս ենթարկեալ է ի ներքոյ ծանր պարտուց եւ յովով պակասութեանց յամենայն կողմանէ, եւ դատարկացեալ է յամենայն պիտոյից: Որոյ պատճառն յայտնի է ամենեցունց, քանզի գիտէք ահա, որ բոլոր տունն Նախիջևանու այս քանի ամ է, զի կայ ի մէջ մեծի վրդովման եւ խառնակութեան, որոյ բնակչացն ոչ գոյ հանգստութիւն, ուստի եւ սրբոյ վանիցն այնմիկ եւ ոչ գոյ ապահովութիւն, եւ մուտք եւ արդիւնք նորին եւս նուազեալ են իսպառ: Քանզի սուրբ վանքն այն ոչ ունի ըստ բաւականին զթեմ եւ վիճակ, որպէս զի նոքօք կառուարեսցի»⁸⁶:

⁸³ ԳՀՊ, գիրք Գ, էջ 712:

⁸⁴ **Մնթատեանց Մ.**, Նկարագիր Սուրբ Կարապետի վանից Երնջակայ և շրջակայից նորա, էջ 458:

⁸⁵ Նույն տեղում, էջ 461: Տե՛ս նաև **Ոսկեան Հ.**, Մաղարդայ Նախավկայի վանքին կոնդակները, «Հանդես Ամսօրեայ», 1942, էջ 128:

⁸⁶ ԳՀՊ, նոր շարք, գիրք առաջին, հ. Բ, էջ 268-269:

Մաղարդավանքը ԺԹ դարում. 1819 թ. այցելում գրել է. «Քարաշէն է և բարձրակառոյց, որոյ սեամք, բարաւորք դրանց, և առընթեր նոցա յատակն՝ երևեցուցին ինձ սեաւ կճեայ սալս մեծամեծս, որք թուէին արտադրեալս ՚ի մերձակայ լեռնէ անտի»⁸⁷:

Գ. Շերմազանյանը հետաքրքիր տեղեկություններ է հաղորդում նաև վանքի ընդհանուր կացության, մահմեդական բնակչության շրջանում, մասնավորապես պարսից արքունիքում նրա ունեցած մեծ հեղինակության մասին. «Վանքումս կային չորս վարդապետք բաց ի վանահօրէն (որոյ անունն էր Յովհաննէս), մին քահանայ, մի ժամկոչ և մին տնտես իրեանց ընտանեօքն և հինգ աշխարհական գերդաստանք, որք կատարում են Մենաստանի վերաբերեալ ամենայն մշակութիւնքն: Ունի ցանելոյ հողեր և քանի մի հարիւր ոչխար, եզներ և գոմէշներ վարելոյ և հերկելոյ համար: Վարդապետներն երբեմն երբեմն կերթան նովրակութեան Խօյ, Սալմաստ, Որմի, Նախիջևան և Ագուլիս, որ տեղաց շատ ուխտատուներ կը գան ամենայն տարի: Որպէս ասաց, մինչև Ռուսաց պատերազմն շատ արդիւնք է ունեցած վանքն ուխտատուներիցն, բայց հիմի տասն և հինգ օր արգելանցի (կարանթինի) համար շատ նուազել է: Չորս կողմի Պարսիկներն ևս կգան ուխտ, մանաւանդ նրանք, որոց երեխայ չէ ծնում: Մահմեդականներն ինքեանք վկայում էին, թէ շատ կան մեր մէջն Դանրդկուլի անուամբ, ըստ որում որոնք եկած են ուխտ, որդի ծնելոց յետը՝ ծնողքն նորա անուանած են Դանրդկուլի, այս ինքն ծառայ Ստեփաննոսի Նախավկային. զի նոքա Ստեփաննոս Նախավկային Դանրդ փեղէմբեր ասեն, այս ինքն Մարգարէ ...Որքան ամանեղէն կայ վանքումն՝ բոլորն էլ պղնձից է, որք ժողոված են որդեծննդութեան համար ուխտատուածներէն. որդեծննդութեան ուխտատուքն վերադառնալիս իրեանց տունը՝ մին կամ արեւի կտոր աման կը գողանան, այս ինքն ծածուկ հետերնին կտանեն ...Գողացած աման տանողն էնքան ժամանակ կպահէ, որ մինչև երեխայ ծնանելն, երբ և միևնոյն ծանրութեամբ պետք է շինել տայ, իւր յիշատակարանը, Հայն՝ հայերէն, թուրքն՝ պարսկերէն, գրել տայ վրէն, ու ուղարկէ կամ ինքն գալիս՝ բերէ վանքն ...Ինձ մարանունը ցոյց տուին հազարատր մեծամեծ պղնձէ ամաններ ոսկեգօծ և հասարակ տառերով յիշատակարաններով, որոց միջին ամենագովելին էր Աբբաս-Միրզայ Շահգաւտայինը, ժառանգին Ֆատալի Շահի, և նորա որդոց Ջհանգիր և Խօսրով միրզայիցն:

Որպէս ասացին՝ վերջնոցս մայրն, որ զաւակ չէր ծնում, ուխտում է Նախավկային և գալիս վանքն, վերադառնալիս ամաններէն գողանալ է տալիս տանում: Քանի մի տարից յետն ծնում է Ջհանգիր միրզին. ինքն և իւր ամուսինը՝ այս ինքն Աբբաս-

⁸⁷ **Թաղիդեանց Մ.**, Դանապարհորդութիւն ի Հայս, հ. Ա, Կալկաս, 1847, էջ 244-245:

Միրզայն՝ մեծամեծ պարզև և պղնձեղենօք գալիս են վանքն: Քանի տարուց յետն ծնում է Խօսրով-Միրզայն և սրա համար ևս գալիս են վանքն ուխտ: Երբ որդիքը մեծանում են, նոքա նոյնպես յաճախում են վանքն: Աբբաս-Միրզեն Մայրականու կողմերքն շատ որսորդութիւն է գալիս լինում, զարմանք չէր, այնքան հովանաւորութիւնն որ ունեցել է Սարգիս վարդապետի վրայ, որպէս լսած եմ, պատճառն այն էր, որ շատ անգամ օթաղայած լինի մեծաստանումս»⁸⁸:

1826-1827 թթ. Թիֆլիս քաղաքի բնակիչ (հետագայում՝ քաղաքագլուխ), ծնունդով ջուղայեցի աղա Շերմազանի միջոցներով վերստին նորոգվում է եկեղեցին («նորոգեցաւ տունս կրկին»), վերականգնվում են ԺԷ դարի 90-ական թվականներին Նաղաշ Հովնաթանի ստեղծած որմնանկարները⁸⁹:

Ռուս-պարսկական պատերազմը և Թուրքմենչայի պայմանագիրը. 1826-1828 թթ. պատերազմը ծանր հարված է հասցնում նաև Նախավկայի վանքին: Թուրքմենչայի պայմանագրի հետևանքով վանքը կորցնում է Արաքս գետի ձախ ափին ունեցած իր կալվածքները, Նախիջևանի և Գողթան գավառներում թեմին ենթակա գյուղերը: Բացի այդ, պայմանագրի համաձայն, տասնյակ հազարավոր հայեր, լքելով իրենց բնակության վայրերը, ստիպողաբար ներգաղթում են Արևելյան Հայաստան և Կովկաս: Ատրպատականի փոխարքա թագաժառանգ Աբաս-Միրզան, որոշ արտոնություններ տալով, բնակիչների մի մասին (օրինակ՝ Սալմաստ գավառի հայությանը), կարողանում է հետ պահել գաղթելու մտքից:

Մաղարդավանքը 1830-1890-ական թվականներին. հետպատերազմյան առաջին տարիներին զիջումները շարունակվում են: Երբ 1831 թ. վանահայր Սարգիս Դավթյանը 300 թումանով գնում է Շամբ գյուղն ու նվիրում մենաստանին⁹⁰, Աբաս-Միրզան հրովարտակով արքունական հարկից ազատում է գյուղացիներին և այդ մասին վկայող պարսկերեն արձանագրությունը փորագրել տալիս վանքի գլխավոր եկեղեցու շքամուտքից վեր: Գյուղի նվիրատվության վերաբերյալ գրվել է նաև, որ «նորին բարձությունը այն մտքով չնվիրեց այս գյուղը վանքին, որ նորա արդյունքը Էջմիածինը տանե. նա նվիրեց պարսից տերության մեջ գտնված մի վանք

և Պարսկաստանի հայ ժողովրդի պետքի համար գործածելու»⁹¹:

Չրկվելով հավատացյալների ծանրակշիռ մասից, եկամտի աղբյուրներից (եկեղեցական տուրքեր, ուխտավորների նվիրատվություններ և այլն) ու տնտեսապես խեղճանալով՝ փոքրաթիվ միաբանությունը, որ բաղկացած էր 10-15 հոգուց, փակում է դպրոցը: Վանքում պահվող ձեռագրերի մի մասը կաթողիկոսի կարգադրությամբ փոխադրվում է Էջմիածին:

1830-ական թվականներին վանքի տարածքում տակավին նշարվում էին Հակոբ Ջուղայեցի կաթողիկոսի ձեռնարկած և նրա մահվանպատճառով անավարտ մնացած երկու՝ հյուսիսային և արևմտյան զանգակատների հիմքերը⁹²:

Նույն ժամանակաշրջանում քանդված էր նաև Սբ. Պողոս-Պետրոս եկեղեցու ծածկը. «Կից յայս տաճար (իմա՝ Սբ. Ստեփանոս եկեղեցի, Ա. Հ.) ի հիսիսակողմն է փոքրիկ եկեղեցի ընդ երկայնութիւն մեծի եկեղեցոյն՝ յանուն սրբոց առաքելոցն Պետրոսի և Պօղոսի, բայց օրորոցաձև կամարայարկն խոնարի»⁹³:

1840 թ. հունիսի 20-ի հզոր երկրաշարժը նոր հարված է հասցնում մենաստանին. «...Նախավկայի վանքն յերկիրն Պարսից... հաղորդեցան նոյնպէս վերատառեալ վնասուց...»⁹⁴: Հիմնականում ավերվում է համալիրի զանգակատունը: «...Չանգակատունն, որոյ գմբէթն 1840 ամի երկրաշարժութենէն խոնարիւած էր եւ երեք սիւնքն մնացած էին»⁹⁵:

Ստեղծված անբարենպաստ վիճակի պատճառով Թաղեոս առաքյալի և Ստեփանոս նախավկայի թեմերը միավորվում են: Կազմվում է Ատրպատականի հայոց թեմակալ առաջնորդությունը՝ կենտրոն ունենալով հայաշատ և օրեցօր ծաղկող Թավրիզը:

Վանքի հիշատակությանը հանդիպում ենք 1840-ական թվականներին⁹⁶:

Երկրաշարժից ավելի քան մեկ տասնամյակ անց՝ 1854 թ., ագուլեցի մահտեսի Գալուստ և Սկրտիչ Տեր-Սկրտչյանց եղբայրների մեկենասությամբ նորոգվում է վանքի զանգակատունը⁹⁷: Ի դեպ, երկրորդ անգամ այն վերակառուցվում է 1879 թ.՝ հիմնախիջևանցի Կարապետի միջոցներով⁹⁸:

1864 թ. հունիսին Մ. Սմբատյանցը, որպես վանահայր, իր պաշտոնավայրում հանդիպում է Ատրպատականի առաջնորդ Գևորգ արքեպիսկոպոս Վեհապետյանցին (վանքը ծառայում էր որպես

⁸⁸ **Շերմազանեանց Գ.**, Ճանապարհորդութիւն Հայաստանումը. 1842 թիւ, 12 օգոստոսի, Մաղարթու Նախավկայի վանքումը, «Արարատ», 1877, էջ 58-59: Տեղեկություններից մեկի համաձայն՝ նույնիսկ օտարազգի ջրեր կանայք էին ուխտի գալիս վանք. նրանց նվիրած պղնձեղենը հավաքված էր ավանդատան մեջ (տե՛ս նաև **Ալիշան Գ.**, Միսական, էջ 521):

⁸⁹ **Հախնազարեան Ա.**, Իրանում գտնվող հայկական վանքերի պատմությունը. Մ. Ստեփանոս Նախավկայ, «Ալիք», 1983, № 164, էջ 6: Տե՛ս նաև **Ալվազյան Ա.**, Նախիջևանի որմնանկարչական արվեստը, Երևան, 1998, էջ 33-35: Վերականգնման աշխատանքների մասին տե՛ս սույն աշխ., էջ 301-302, արձ. ԾՁ: ⁹⁰ Արձանագրությունը տե՛ս սույն աշխ., էջ 169, արձ. ԿԹ:

⁹¹ **Բալթի**, Պարսկաստան, ԵԺ, հ. 10, Երևան, 1991, էջ 378:

⁹² **Շահխաթունեանց Յ.**, նշվ. աշխ., հ. Բ, էջ 313-315:

⁹³ Նշվ. աշխ., հ. Բ, էջ 316:

⁹⁴ «Արարատ», 1917, սեպտեմբեր-դեկտեմբեր, էջ 760:

⁹⁵ **Շերմազանեանց Գ.**, նշվ. հոդվ., «Արարատ», 1877, էջ 26:

⁹⁶ **Rev. John. Mason Neale**, A History of the Holy Eastern Church, part I, p. 106.

⁹⁷ Վիմագիրը տե՛ս սույն աշխ., էջ 317, արձ. ՄԷ:

⁹⁸ Վիմագիրը տե՛ս սույն աշխ., էջ 318, արձ. ՄԹ:

ամառանոց): Թեմի առաջնորդը հուլիսին Սմբատյանցին վանքի նորոգության ծախսը հոգալու նպատակով հանձնարարում է Նախիջևանի գավառում անցկացնել հանգանակություն, սակայն «Օգոստոսի վերջերումը վերադարձայ Սբ. Նախավկայի վանքը, գրուածքս մնաց ինձ, իսկ նուիրադրամը հասա առաջնորդին, որով իբր թէ վանքը պէտք է նորոգել, բայց ձեռք չտուեց, միայն՝ ներքևը՝ ծառերի միջի փոքր աւազանը հաճեցաւ նորոգել, այն էլ թողոց թերի և հոկտեմբերի սկզբներում գնաց Խոյ և Մալմաստ: Ինձ էլ հետը տարաւ Խոյ և Մալմաստ, և այնտեղից ուղարկեց Որմի՝ նուիրակութեան պաշտօնով: Երբ որ նուիրակութիւնից 1865 թին (մարտին) վերադարձայ Սբ. Նախավկայի վանքը՝ վանահայրութեան պաշտօնիս, սկսեցի պատրաստութիւն տեսնել վանքի տանեաց նորոգութեան համար»⁹⁹:

1865-1866 թթ. նորոգվում են եկեղեցու տանիքը և հյուսիսային կողմի խցերը¹⁰⁰:

1889 թ. Նախավկայի վանք այցելած ուխտավորները ենթարկվում են շրջակայքի քուրդ և թաթար բնակչության զինված հարձակումներին: Ուխտավորներից շատերը վիրավորվում և կողոպտվում են: Նույն թվականի հոկտեմբերի 14-ին Էջմիածնի սինոդի անդամ Սարգիս եպիսկոպոսը հատուկ գրությամբ դիմում է Թեմերանում Ռուսական կայսրության ներկայացուցչությանը՝ խնդրելով չարագործներին պատժելու համար միջնորդել իրանական կառավարության առջև: Հարցերը կարգավորելու նպատակով վանք է այցելում Միրզա Մամեդ խանը և տեսակցում վանահայր Հակոբ վարդապետ Նորատունկյանի հետ: Սակայն վերջինս հայտարարում է, որ ուխտավորների հանդեպ որևէ բռնություն չի գործադրվել, և արյունահեղություն էլ չի եղել: Այս մասին 1890 թ. հունվարի 11-ին Սարգիս եպիսկոպոսին ուղարկած մամակում հայտնում է կայսրության ներկայացուցչության գործերի կառավարիչ Իվան Գրիգորովիչը և դժգոհությամբ հավելում, որ իր նմանօրինակ վարքագծով Հակոբ վարդապետը կառավարության առջև ներկայացուցչությանն անհարմար դրության մեջ է դրել, քանի որ վերջինս, հիմնվելով Մինոդից ստացված գրության վրա, դեպքերի մասին հայտարարել էր իբրև հաստատապես կատարված իրողություն¹⁰¹:

1890 թ. օգոստոսի 18-ի տվյալներից մեկի համաձայն՝ Ստեփանոս նախավկայի վանքը «...արդի վանքերի մեջ ...առաջնակարգ դիրք է բռնում իր հույսկապութեամբ և հնութեամբ: Այս վաղեմի, հռչակաւոր վանքը մեծ է, սրբատաշ քարերից շինած և լի բազմաթիւ արձանագրութիւններով: Նրա չորս կողմը բերդ է, բարձր քարէ պարիսպներով և բուրգերով,

ուխտաւորների համար ունի անթիւ սենեակներ, թէ մեծ և թէ փոքր: Սենեակների մեծ մասը մութ են, որպէս մեր բոլոր վանքերում և ծառայել են միաբանների համար իբրև խուցեր... սենեակները խիստ կեղտոտ են պահվում և տարէնը մի անգամ գոնէ չեն մաքրվում: Տեղ-տեղ կտուրները խոնարհած են և բացված են նրանց մէջ ահագին ծակեր... Մնացած սենեակները շատ էլ լաւ չեն, և եթէ չը նորոգվեն, մեծ վտանգ է սպառնում ուխտաւորներին: Վանքի մէջ, սեղանի աջակողմեան խորանում, գետեղված է գեղեցիկ թանգարանը: ...վանքը... 1100 տարվայ շինութիւն է: Նրա առաջն ընկած է ընդարձակ անտառ ընկուզենիներով, փշատի և թթի ծառերով: ...Վանքի առջև վազում է մի աղբիւր, սառ և վճիտ ջրով... Աղբիւրը հոսում է քարեղէն լճի մէջ. լճակը բաւական մեծ է, խոր և քառակուսի ձևով շինած. նրա յատակը հաւասար է և նոյնպէս սրբատաշ քարից... Հրաշալի տեսարան է պատկերացում վանքը իր շրջակայքով, կանգնած սարի լանջի վրա, իր չորս կողմը ունենալով բարձրաբերձ և մերկ լեռներ...»¹⁰²:

1890 թ. վանքը տակավին խարխուլված վիճակում էր և կարոտ նորոգության: Դեկտեմբերի 25-ին Ջուղա գյուղի բնակիչներ Ավի, Գալուստ, Գուլգուլ Մելիք-Պապայան Մելիք-Ստեփանյանցները և Մարտիրոս Պետրոսյանն առաջարկում են «...Նախավկայի վանքի արևելեան աւերակ հին սենեակների դիմաց կապեն պատշգամբեր սեփական ծախքով...»¹⁰³: Մակար Թ Թեղուտցի կաթողիկոսը (1885-1891) ոչ միայն ընդունում է քարեգործ անձանց առաջարկը, այլև խոստանում աշխատանքների հաջող ավարտման դեպքում խրախուսական կոնդակ հղել նորոգումների հանձնառուներին: Կոնդակը գրվել է 1891 թ. մարտի 24-ին, ուր մասնավորապես ասված է. «...ըստ խոստման իրեանց փութասցին այժմէն իսկ առնել շինուածս ի գերահռչակ վանս Ստեփաննոսի Նախավկայի և յաւարտ շինութեանցն այնոցիկ տալ տեղեկութիւն նորին օծութեան զի ի տրիտուր ա(ստու)ծահաճոյ գործոց նոցին առաքեսցի յանուն յիշեալ բարեպաշտ յաբանցն Հայրապետական կոնդակ օրինութեան»¹⁰⁴:

1891 թ. նոյեմբերին վանքն այցելուին երևացել է «...իւր գեղեցիկ դիրքով: Բայց դա ավելի ամրոցի է նման, քան վանքի: Նա ընկած է խոր ձորի մէջ, մի փոքրիկ հարթութեան վրայ: Վանքը գեղեցիկ շենք ունի, միայն կաթողիկէն ցածր է: Չորս կողմի ահագին, հաստ պարիսպը 2-5 սաժէն բարձրութիւն ունի: Վանքին կից կայ և մի ուրիշ շինութիւն, որն ունի 20-ի չափ սենեակներ: Ինչպէս երևում է, հնումը դա ունեցել է մի ամբողջ միաբանութիւն, իսկ հիմայ ամայի դրութեան մէջ է: Միայն երեք ամիս է, որ այդ-

99 ՀԱԴ, ֆ. 429, ց. 1, գ. 228, ք. 4:

100 Վիմագիրը տե՛ս սույն աշխ., էջ 318, արձ. ՄԸ:

101 ՀԱԴ, ֆ. 56, ց. 18, գ. 177ա, ք. 5-6:

102 Ա. Ե., Նամակ Հին-Նախիջևանից, «Մշակ», 1890, № 100, էջ 2:

103 ՀԱԴ, ֆ. 56, ց. 1, գ. 141, ք. 5:

104 Նշվ. գործը, ք. 7:

տեղ վանահայր նշանակած է մի երիտասարդ վարդապետ, Վահան անունով: Արդէն սկսել է վանքի տնտեսական մասը հոգատարութեամբ բարելաւել, մի քանի կով ու առջառներ է ձեռք բերել, փոքրիկ անտառը, որի ծառերը, իր նախորդի օրով կտրատել, փչացրել են, կարգաւորում է: Տարէնը մի անգամ մեծ ուխտագնացութիւն է լինում այդ վանքը, ուր գալիս են մինչև անգամ պարսիկ խաներ...

Գերապատիւ Վահան վարդապետի նախորդը թույլ, ազահ մարդ է եղել, այնպէս որ իր դուրս վնասելու ժամանակ վանքն ամայութեան է հասցրել: Այս տեղեկութիւններն ինձ հաղորդեց ժողովուրդը»¹⁰⁵:

1893 թ. դրությամբ վանքը «...օրէցօր քայքայուում է վանահօր և նրա նախորդների անհոգութիւնից»¹⁰⁶:

1895 թ. հունվարի սկզբին Ատրպատականի թեմի առաջնորդ Մուքիաս արքեպիսկոպոսը գրութիւն է հղում Խաչիկ վարդապետին, որում անդրադառնում է Վարմազիար գյուղի բնակիչներին, որոնք իրենց ավագակաբարո գործողություններով մշտապես «ներդրութիւն են պատճառած Նախավկայի սուրբ Ստեփաննոսի վանուց վանահայր Աբրահամ Ռշտունիին»¹⁰⁷:

ԺԹ դարավերջին վանքի տնտեսական դրությունը շարունակում էր մնալ անմխիթար: Եկամտի հիմնական աղբյուրներից զրկված միաբանության միակ ապրուստը Դարաշամբ գյուղի բնակչության տված շնչին հասույթն էր, որն էլ վանքը ստանում էր մեծ դժվարությամբ: 1899 թ. սեպտեմբերի 26-ին Սկրտիչ Խրիմյան կաթողիկոսին ուղարկած գրութեան մեջ Աբրահամ վարդապետը հայտնում էր, որ «...վանքն զրկուած է իր հասոյթներից ...և համարեա ոչինչ ցորեն չունի..., որ կարողանայ ծառայից ապրուստն հոգալ», որ «վանքի դրութիւնն խիստ աննախանձելի է ի նկատի ունելով ներկայ աղքատիկ և դառն, անտանելի վիճակը»¹⁰⁸: Վանահայրը ցավով նշում է, որ դարաշամբցիները «մտադիր են իսպառ դարաբեցնիլ վանքի հասոյթն, ...և գիշեր ու ցերեկ ջանքն են անում վանքն զրկել իրենք շահել, աջակից ունենալով և վարմազիարցոց ...պարսիկներին... Այս գրածս ոչ թէ զրպարտութիւն է և բողոք, այլ իրասցի է, որովհետև նախկին վանահայրերու հետն ալ այս տեսակ խառնակութիւններ միշտ արել են: Առաջ էլ Պողոս Նաթանեանի հետ, Մեսրոբ արքեպիսկոպոսի, ջահուկեցի Յովհաննէս վարդապետի, Թաթեոս վարդապետի հետ. վանքի հասոյթների համար ամենքի հետ վատութիւն արել են մշտական... Մինչև այժմ չեն տուել և չեն ուզում էլ տալ: Նախիջևանի փոխանորդ բարձրապատիւ Սիօն վարդապետ

գրաւ, որ տային իրենց հասոյթներն և պտուղներն. ոչինչ նշանակութիւն չտուին գրածին. այժմ մենք առանց ապրուստի և սնունդի մնացել ենք վանքի մէջ դատարկ»: Գրութեան վերջում Աբրահամ Ռշտունին խնդրում է կաթողիկոսին՝ դարաշամբցիներից «խստիվ պահանջել իրեանց հասոյթներն և պտուղներն, որպէսզի չմնայ իրենց վրայ, մի վատ սովորութիւն դառնայ իրեանց»¹⁰⁹:

Հայտնի է, որ ինչպէս Թադէոս առաքյալի վանքը, այնպէս էլ Մաղարդավանքը զինատար խմբերի համար ծառայում էին զենք անցկացնելու կարևորագույն կետերից մեկը. «Նախավկայի վանքը ինկած է Արաքսի ափին մէն-մինակ, շրջապատուած թուրք զիւղերով. իր կողքին ունի հայաբնակ գիւղ մը՝ Դարաշամբը: Դեռ 90ական թուականներէն սկսած այդ հինաւորց վանքը եւ գիւղը կ'օգտագործուէին յեղափոխական նպատակներով, տրուած ըլլալով որ այդտեղէն փոխադրական ճանապարհ կը բացուէր Անդրկովկասէն դէպի Թարիզ, Խոյ, Սալմաստ եւ Թադէոս Առաքեալի վանքը»¹¹⁰:

Մաղարդավանքը Ի դարասկզբին. 1900 թ. վանքի վերաբերյալ, որը խիստ նորոգության կարոտ էր, գրվել է. «Եկեղեցիի տանիքի սալաքարերը թափուել են, որ ձիւնի հալոցի և անձրևի ջուրը ծծելով տանիքը փուլ է գալու. նորոգութեան պէտք ունի: Ջանգալատունը երևում է, որ օրըստօրէ խախլում է, փութար քարից է, սիւները և գմբէթի վարի շրջապատը, նորոգելու է և այժմ փոքր ծախքով կարելի է նորոգել: Վանքի հարաւային կողմում առանձին շինութիւններ կան մի փոքրիկ բակով, շուրջը կրկնաշարկ շինութիւններ 40-ի չափ սենեակներով. այստեղ են հացատունը, խոհարանը, միաբանաց սեղանատունը, ամբարը, մառանը և այլն: ...Այս վերոգրեալ սենեակները կիսաքանդ և անհաստատ են, որոնցմէ 30-ից աւելին դուռ և պատուհան չունեն. փոխանակ այս՝ քանդուածներու թիւը քչացնել և մնացածները կանոնաւորելով հաստատել պէտք է: Վերոգրեալ 3 շինութիւնների, այն է՝ եկեղեցւոյ տանիքը, զանգակատունը և քարուքանդ և անհաստատ սենեակների նորոգութեանց համար մօտաւորապէս 4 հազար ռուպլու ծախքի կարիք կայ»¹¹¹:

1903 թ. նոյեմբերի 11-ին վանահայր Ղևոնդ վարդապետը դիմում է Սկրտիչ Ա կաթողիկոսին «...Մեսրոպ վ-ից ստացված 4 որբերը վանքում պատասխանելու...» խնդրանքով¹¹²:

1904 թ. վանքը տակավին նույն անմխիթար վիճակում էր. «Ս. Ստեփաննոս Նախավկայի վանքը, որ իր փառահեղ անցեալի միայն մի խղճուկ մնացորդն է ներկայացնում, ուղղակի ողբում է իր դրու-

109 Նույն տեղում:
110 **Ռոպէն**, Հայ յեղափոխականի մը յիշատակները, հ. Բ, Թեհրան, 1982, էջ 11:
111 ՀԱԴ, ֆ. 56, ց. 15, գ. 417, ք. 59:
112 Մատենադարան, ց. 46բ, Խրիմյան կաթողիկոսի արխիվ, քրթ. 113, վավ. 205:

105 Դանապարհորդական յիշողութիւններ **Պետոյի (Պետյան Ա.)**, «Մուրճ», 1891, № 11, էջ 1312:
106 «Արաքս», 1893, Ա, էջ 11:
107 ՀԱԴ, ֆ. 319, ց. 1, գ. 179, ք. 26 շրջ.:
108 ՀԱԴ, ֆ. 56, ց. 18, գ. 346, ք. 116:

թյունը: Ջրկամ է նա իր անցեալ հարստութիւններին, ամայացած է գեղեցիկ շրջակայքը, խլամ կալածները և թողնում մի յեղաթիւրած բեկոր: Բայց նա ասես իր դրութիւնը թեթևացնելու համար ամուր կայցրել է կրծքին իր մի քանի հարազատներին և չի ուզում հեշտութեամբ զատուել, պոկ գալ: Դ-ն իր վանքի գիւղն է...»¹¹³:

1905 թ. հայ-թաթարական ընդհարումների ժամանակ և հետագա տարիներին Նախավկայի վանքը եղել է անօթևան հայ գաղթականների ապաստանը: Դեպքերի ժամանակակից Մուսավի Մակվեցին գրել է. «Ականատես էի, թե ինչպես 1905 թ. հայ-թաթարական ընդհարումների ժամանակ Սբ. Ստեփանոսի վանքի, որին տեղացի իսլամ բնակչությունը «Սբ. Դանիել» է կոչում, պարիսպներին էին ապավինել Նախիջևանի և Դարաշամբի փախստական հայերը»¹¹⁴: Մեկ այլ վկայությամբ՝ «...վանքի ամբողջ ընդարձակ բակը լի էր Նախիջևանի գավառից և հայերով բնակեցված հարևան Դարաշամբ պարսկական գյուղից [եկած] փախստականներով»¹¹⁵:

Նույն թվականին նշվել է նաև, որ «Վանքը իրենից ներկայացնում է հսկայական մի շինություն՝ շրջափակված անկյուններում աշտարակներ ունեցող միջնադարին բնորոշ պարսպապատով: Այնտեղ ես գտա խեղճ, տանջված տեսքով կանանց, երեխաների մեծ կույտ»¹¹⁶:

1906 թ. գանձակեցի Նիկոլ Օդաբաշյանն ուղևորվում է «...Սուրբ Ստեփանոս Նախավկայի վանքը, Հ.Յ.Դ-եան Կեդրոնի կարգադրութեամբ պահեստներ պատրաստելու՝ զենքի փոխադրութեան համար: Վանքը ռուս-պարսկական սահմանումն է գտնուում, պարսից կողմը, բարձր բլուրի վերայ, Ջուլֆայից ոչ շատ հեռու: Ես ուղարկուած էի կաթողիկոսից իր ուսուցիչ վանքի գիւղի երեխաների համար: Իմ բուն նպատակը գիտէր միայն վանքի վարդապետը...»¹¹⁷: Մակայն «Սուրբ Ստեփանոս նախավկայի պահեստները թէև պատրաստ էին, բայց այդ գիծը անյարմար հարմարուեց»¹¹⁸:

113 **Ֆրանգեան Ե.**, նշվ. աշխ., էջ 9:

114 **Մուսավի Մակվի,** նշվ. աշխ., էջ 17 (պարսկերեն):

115 **Минорский В.**, Древности Маку, с. 11 (բնագրում՝ «...вся обширная ограда монастыря было набита беженцами из Нахичеванского уезда и соседнего персидского селения Дарашам, населенного армянами»). «Պարսկական գյուղ» ասելով հեղինակը նկատի ունի Դարաշամբի վարչաքաղաքական ենթակայությունը Իրանի պետությանը:

116 **Минорский В.**, Отчет о поездке в Макинское ханство, с. 27 (բնագրում՝ «Монастырь представляет собою громадное, обнесённое стенами здание средневекового типа с башнями по углам, и я застал там большое скопление женщин, детей, имевших жалкий измученный вид»).

117 **Օդաբաշյան Ն.**, Իմ կեանքի պատմությունը, «Հայրենիք», 1941, № 9, էջ 165:

118 Նշվ. հոդվ., էջ 166:

Ի դեպ, ըստ նրա՝ Մաղարդավանքը մեծ հեղինակություն էր վայելում ոչ միայն հայերի, այլև մահմեդականների շրջանում. «Հայերի չափ թուրքերն էլ կը հաւատային այդ վանքի ուժին եւ ընտանիքով ուխտի կուգային, մատաղներ կը մորթէին, գիշերը հոն կը մնային եւ կ'երթային»¹¹⁹:

1908 թ. Մեսրոպ Մակվեցին վկայել է. «...միս օրն իսկ մեկնէի Ջուլֆա կամ Ս. Ստեփանոս Նախավկայի վանքը՝ Մուրատի խմբի համար՝ Արաքսի ռուսական ավիը սպասող զենքերը Սալմաստ փոխադրելու համար»¹²⁰:

1910 թ. հինգախիջևանցի Խաչատուր Վարդանյանը, «ձեռամբ Ջուղայեցի Ալի Մելիք-Ստեփանեանցի», հինգ հարյուր ռուբլի գումարով նորոգում է գլխավոր եկեղեցու տանիքը և այդ մասին թողնում արձանագրություն զանգակատան առաջին հարկում (*տե՛ս սույն աշխ., էջ 318, տե՛ս արձ. ՄԺ*):

Մաղարդավանքը 1914-1921 թթ. 1914 թ. ապրիլի 30-ին Ատրպատականի թեմի առաջնող Ներսես եպիսկոպոսը մի գրություն է հղում Գևորգ Ե կաթողիկոսին՝ նկարագրելով վանքի անմխիթար վիճակը վանահայր Գևորգ վարդապետի ապաշնորհության պատճառով. «Գևորգ վարդապետ նշանակուած է վանահայր Նախավկայի՝ 1903-ին Խրիմեան հանգուցեալ հայրապետի կոնդակով. ստացել է Դարաշամբ հայ գիւղի և վանքի վարելահողերից տարեկան ամենաքիչը 500 ռուբլի և Աստապատի հողերից 500-600 ռուբլի, ընդ ամենայն տարեկան ստացել է 1000-1200 ռուբլի, ունի 100 ոչխար, 5 կով, մի տնտես, մի ծառայ, երկու անասնապահ-հովվի: Առաջնորդութեանս առաջին ամիսներում մի շաբթով եղայ վանքում ծանօթանալու նրա կացութեան հետ. գտայ վանքը ատերակ, առանց ապրելու որևէ հնարատրութեան, կեղտոտ երկու սենեակ, առանց արքոռի, մատարանի, սեղանի, հացի պարագաների, անկողնի, տաճարի ձեռագիրները և 50-աչափ հին խաչեր թափած խոնար խորանի մի անկիւնում-առանց պահարանի: Տասը տարի շարունակ 1000 ռուբլի ստացել է և առանց ծախսի ապրել վանքում, վճարելով ծառաներին միասին վերցրած 200-250 ռուբլի և չի արել ոչինչ, մատել, կերել, քնել: Երբ ամեն բան նկատեցի և յանդիմանեցի, սպառնացի կտրել Աստապատի եկամուտները, 815 ռուբլին և թողնել նրան 500 ռուբլի ներքին եկամուտները, խնդրեց, որ առաջնորդարանը վերցնի 200 ռուբլի, մնացածը շարունակի տալ վանքին, խոստանալով սենեակները կառուցանել, ամեն յարմարութիւն ստեղծել, դպրոցը բանալ, ուսուցիչը վանքում պահել: Թարիզի թեմական խորհրդին ծանօթացնելով վանքի կացութեան հետ, համաձայնեց վանահոր պայմանները ընդունել, նշանակելով ամեն տարի հսկողութիւն, այն է՝ Աստապատի արդիւնքներից

119 Նշվ. հոդվ., էջ 165:

120 **Վարդանյան Մ.**, նշվ. աշխ., էջ 127:

815 բուրլուց, վերցնել առաջնորդարանին 200 բուրլի, մնացած 615 ռ. և վանքի ու Դարաշամբի 500 բուրլին՝ ընդամենը 1115 բուրլի թողնել վանքին, այն պայմանով որ բարեկարգի և դպրոցի ուսուցչին պահի՝ մի սենեակ յատկացնելով դասարանի: Անցեալ սեպտեմբերին ուսուցիչ հետս բերայ էջմիածնից և ուղարկեցի վանք, երկու ամսից յետոյ ստիպուած եղայ նրան փոխադրել Ուրմիա: Նախավկայի հողերի դատ ունենք թուրքերի հետ, դատական ծախք եղել է մօտ հարիւր բուրլի, նա խնդրում է որ այդ ծախսը անի ո՛չ թէ վանքը, այլ առաջնորդարանը, որ կոպեկներով է ապրում: Այսպէս լինելուց յետոյ այդպիսի անպետք մարդուն պահել չեմ կարող, գրել եմ Մուշ և Վան, որ շնորհալի վարդապետ ուղարկեն Նախավկայի համար»¹²¹:

Առաջին աշխարհամարտի տարիներին և հատկապէս հայ-թաթարական ընդհարումների ժամանակ՝ 1917-1921 թթ., Նախավկայի վանքը թալանվում է: Այրվում են վանքում պահվող գրքերը¹²²: Դևոնդ վարդապետը 1918 թ. ամռանը դարաշամբցիների հետ տեղափոխվում է Արաքսի ռուսական ափ՝ Ջուլֆա, ապա Նախիջևանի հայության հետ գաղթում Դարաբաղ¹²³: Խաղաղություն հաստատվելուց հետո՝ 1921 թ., վերադառնում է վանք և մինչև կյանքի վերջը հովվում վանքում ապաստանած դարաշամբցիներին:

1921 թ. Փետրվարյան ապստամբության պարտությունից հետո Նախավկայի վանքում ապաստան են գտնում Խորհրդային Հայաստանից Պարսկաստան անցած դաշնակցականներ և իրենց մակագրությունները թողնում վանքի պատերին, հատկապէս Սբ. Ստեփանոս գլխավոր եկեղեցու ներսում՝ ծեփի վրա: Դրանցից շատերն այսօր անընթեռնելի են:

Մաղարդավանքը 1941 թվականից ի վեր. 1941 թ. Իրան մտած խորհրդային բանակի ռուս զինվորները ձերբակալում են վանահայր Թորգոմ Մելիքյանին ու մի քանի դարաշամբցիների և տեղափոխում Արաքսի ձախ ափը՝ Ջուլֆա: Մնացած բնակիչներն առժամանակ լքում են վանքը: Թորգոմ արեղան տարվում է Երևան, իսկ մյուս բանտարկյալներն ազատ են արձակվում և վերադառնում Մաղարդավանք, ուր տեղ ու տնօրինություն էր անում Իրանի Համադան քաղաքից 1923 թ. այստեղ տեղափոխված բնիկ շամբեցի Չաքարիա Նավասարդյանը:

1942 թ. հունվարի 5-ին առաջնորդական փոխանորդ Կարապետ ավագ քահանա Մանուկյանն Ա-

մենայն Հայոց կաթողիկոսական տեղակալ Գևորգ արքեպիսկոպոսին զեկուցում է, որ Ստեփանոս նախավկայի վանքի վանահայր Թորգոմ վարդապետը «...այստանում է իր գոհունակութիւնը Հայաստանի կառավարութիւնից վերաբերմունքի և Ձերդ ամենապատուրեան միջամտութեան համար: ...Վանահօր հետ տարել են վանքի կալուածական փաստաթղթեր, հայերէն գրքեր, Ս. Ստեփանոս վանքի անուանական կնիքը, ժամացոյց, 350 ռիալ դրամ, մաշտոց և ուրիշ եկեղեցական գրքեր, վանքի ել և մտից ցուցակներ և այլն: Նաև վանահօր ինքնութեան թուղթը...: ...խնդրում ենք Ձերդ միջամտութիւնը վերագրեալ իրերի վերադարձնելու համար, այլապէս առանց այդ փաստաթղթերի վանքի հողերը հակառակորդները կը գրաւեն»¹²⁴:

1942 թ. Թորգոմ արեղա Մելիքյանը վերահաստատվում է իր պաշտոնում և փորձում շտկել ստեղծված կացությունը: Գործին միջամտում է նաև Ատրպատականի հայոց թեմի առաջնորդ Ներսես արքեպիսկոպոս Մելիք-Թանգյանը¹²⁵: Չաքարիան հեռացվում է վանքից¹²⁶:

Ստեփանոս նախավկայի վանքն ու տեղում ապրող դարաշամբցիները մեծ զրկանքներ են կրում

124 ՀԱԴ, ֆ. 409, ց. 1, գ. 4188, ք. 2:

125 Ատրպատականի հայոց թեմի երկարամյա առաջնորդ Ներսես (մկրտությանը՝ Նիկողայոս) Մելիք-Թանգյանը ծնվել է 1866 թ. մարտի 16 (22)-ին Ջանգեզուրի գավառի (այժմ՝ ՀՀ Սյունիքի մարզ) Բռնակոթ գյուղում՝ Պետրոս բեկ Մելիք-Թանգյանի իշխանական ընտանիքում: 1877 թ. ընդունվում է Էջմիածնի Գևորգյան ճեմարան, որն ավարտելուց հետո (1886 թ.) զբաղվում է մատաղ սերնդի կրթությամբ նախ ծննդավայրում, ապա Շուշիում (1888 թ.-ից) և Բաքվում (1894 թ.-ից): 1896 թ., երբ ռուսական կառավարության հրամանով փակվում են հայկական դպրոցները, Մելիք-Թանգյանը մեկնում է Պետերբուրգ և 1900 թ. ավարտում համալսարանի իրավաբանական ֆակուլտետը: Նույն թվականին էլ ընդունում է կուսակրոնություն, իսկ երեք տարի անց ձեռնադրվում է վարդապետ և աշխույժ գործունեություն ծավալում Էջմիածնի բարօրության և Հայ առաքելական եկեղեցու ամրապնդման համար: 1907 թ. հակացարական, ազգապահպան գործունեության համար Մելիք-Թանգյանն արտարվում է Դրիմի Սբ. Խաչ վանք: Էջմիածին է վերադառնում միայն 1909 թ. Մատթեոս Բ Իզմիրյան Կոստանդնուպոլսեցի կաթողիկոսի (1908-1910) միջնորդության շնորհիվ: Մինչև 1912 թ. ստանձնում է Մայր Աթոռի վանական կառավարության նախագահի պաշտոնը: 1912 թ. ամռանը՝ հայ եկեղեցու նշանավոր գործիչ և անվանի հայագետ Կարապետ եպիսկոպոս Տեր-Սկրաշյանի հրաժարականից հետո, Ատրպատականի հայոց թեմի պատգամավորական ժողովի խնդրանքով նշանակվում է թեմի առաջնորդ և իր գործունեության ամբողջ ընթացքում (մինչև 1948 թ.) եռանդով պաշտպանում իրանահայության շահերը (հատկապես համաշխարհային երկու պատերազմների տարիներին): 1917 թ. նշանակվում է նաև Վասպուրականի թեմի առաջնորդ և ձեռնադրվում արքեպիսկոպոս: Իրանի հայ և իսլամ համայնքների միջև համերաշխություն պահպանելու համար 1919 թ. պարզևատրվում է Շիր-Խորշիդի գույգ շքանշաններով: Խորհրդային կառավարությունն ու Էջմիածնի Մայր Աթոռը, դժգոհ Ներսես արքեպիսկոպոսի ազգանվեր քաղաքականությունից, 1930-1940-ական թվականներին Իրանում իրենց գործակալների և խորհրդային դեսպանատան միջոցով ամեն ինչ անում էին ժողովրդի մեջ նրան վարկաբեկելու, Իրա-

121 ՀԱԴ, ֆ. 57, ց. 2, գ. 1947, ք. 24-25:

122 **Հախնազարեան Ա.**, Իրանում գտնուող հայկական վանքերի պատմությունը. Ս. Ստեփանոս Նախավկայ, «Այլը», 1983, № 164, օգոստոսի 3, էջ 6:

123 Այդ մասին մանրամասն տե՛ս **Յակոբեան Է.**, Ս. Ստեփանոս Նախավկայ վանքի վանահայր Դևոնդ վարդ. Բարսեղեանի նամակը յղուած Ատրպատականի Հայոց թեմի օրուայ առաջնորդ Ս. Ներսես եպիսկոպոս Մելիք-Թանգեանին - 1918 դեկտ. 21-ին, «Հասկ», Անթիլիաս-Լիբանան, 1995, էջ 413-414:

շրջակայքի թաթար ու քուրդ բնակչության պատճառով, որոնք զավթում են վանքի արտավայրերը (ինչպես «Կիւնէյ Քիլիսէի ոչխարի օղէն, որը հայկական Անդրէաս Առաքեալի հնադարեան վանքն էր»), գողանում են անասունները, երբեմն էլ զինված ընդհարումներ են ունենում հայերի հետ և այլն¹²⁷:

Երկրորդ աշխարհամարտից հետո Դարաշամբ գյուղում հաստատվում է սահմանապահ զինվորների մի փոքրիկ գունդ, որի պետը նախ բնակվում է Նախավկայի վանքի նախկին առաջնորդարանի սենյակներից մեկում, ապա Արաքսի ափին պետության կողմից կառուցված շենքում:

1947 թ.՝ Թորգոմ արեղա Մելիքյանի մահից (մարտի 18) հետո, Ներսես սրբազանը սարկավազ է ձեռնադրում և Նախավկայի վանքի վանահայր նշանակում Տիգրան Դարբինյանին, որը մինչ այդ երկու տարի վանքի դպրոցի ուսուցիչն էր¹²⁸: Ցա-

նի կառավարության առջև հեղինակագրկելու համար: Սակայն ապարդյուն: Իրանի կառավարությունը պատկառանքով ու վստահությամբ էր վերաբերվում հայոց առաջնորդի ամեն մի առաջարկին և բազմաթիվ առիթներով ապավինում նրա խորհուրդներին: Մելիք-Թանգյանն օգնում է հայկական ջարդերից մազապուրծ եղած գաղթականներին, 1921 թ. փետրվարյան դեպքերից հետո Հայաստանից Պարսկաստան անցածներին: Նրա շնորհիվ շուրջ 15.000 հայ գաղթականներ պատսպարվում ու փոխադրվում են երկրի ապահով վայրեր, հատկապես հարավային նահանգներ: Մելիք-Թանգյանը հովանավորում է Ատրպատականի հայոց կրթական և ազգային հաստատություններին: Նա է հիմնել Արամյան թատրոնը, Թավրիզի հայոց մշակութային միությունը (1916 թ.), Ատրպատականի հայ կանանց միությունը, Հայ բարեգործական ընդհանուր միության մասնաճյուղը և այլն: Իր ազգանվեր գործունեության համար Մելիք-Թանգյանը մեծ ժողովրդականություն էր վայելում և ասորի ու մահմեդական բնակչության կողմից անվանվել է Հայոց Խալիֆա:

Հեղինակ է բազմաթիվ հոդվածների ու մենագրությունների: Դեռևս 1890-ական թվականներին աշխատակցում էր արևելահայ մամուլին, մասնավորապես Մայր Աթոռի «Արարատ» ամսագրին: Հրատարակվել են նրա «Աշխարհաբարի քերականությունը» (Շուշի, 1893), «Մշակ» և «Նոր Դար» կուսակցություններ և մի քանի խնդիրներ» (Մոսկվա, 1894), «Հայոց եկեղեցական իրավունքը» (երկու հատորով, Շուշի, 1903-1905) մեծածավալ աշխատությունները:

Վախճանվել է 1948 թ. սեպտեմբերի 26-ին, Թավրիզում: Համազգային սիրո և ժողովրդականության արժանացած առաջնորդի թաղման արարողությանը ներկա էին ոչ միայն հազարավոր հայեր, այլև Իրանի բարձրաստիճան պաշտոնյաներ, անգլիական, ֆրանսիական, Խորհրդային Միության հյուպատոսները և Հռոմի պապի նվիրակը: Կիլիկիո կաթողիկոսության պաշտոնական «Հասկ» ամսագիրը գրել է. «Ատրպատականի Հայոց առաջնորդ Գերաշնորհ Տ. Ներսես Մելիք Թանգյանի ցուառիթ մահով Հայոց եկեղեցին կը կորսնցնէ իր ամենէն պատկառելի և գործունէայ մշակներէն մէկը... Անիկա եղաւ այն հոգևորականը, որ ամենէն շատ ինքզինքը բաշխեց իր ժողովրդի համար» («Հասկ», 1948, նոյեմբեր, էջ 302-303): Տես նաև ԳԱՀՊ, հ. Ա, էջ 133-159: ՀԱՀ, հ. 7, Երևան, 1981, էջ 387: **Ստեփանյան Գ.**, Կենսագրական բառարան, հ. Բ, Երևան, 1981, էջ 325):

126 ԳԱՀՊ, հ. Ա, էջ 104-112:

127 Նշվ. աշխ., էջ 113, 118: Անդրէաս առաքյալի վանքը նույն Անդրեոսոյ վանքն է:

128 Նշվ. աշխ., էջ 118-121:

վոք, վերջինիս գործած անօրինությունների պատճառով դարաշամբցի փոքրաթիվ բնակչության (15 ընտանիք) առանց այն էլ վատ վիճակն էլ ավելի է վատթարանում: 1948 թ. փակվում է նաև վանքում գործող դպրոցը¹²⁹: Նույն թվականի հոկտեմբերի 20-ին վանահայրը Էջմիածնի Գևորգ Զ Չորեքյան կաթողիկոսին (1945-1954) հայտնում է «...դարատր վանքի փլուզումին և անոր գիւղացիների չարքաշ և սովալլուկ կենցաղին...» մասին¹³⁰: Բազմաթիվ բողոքներից հետո Տիգրան Դարբինյանը 1949 թ. հեռացվում է պաշտոնից, իսկ վանքը հանձնվում է հոգաբարձությանը (նախագահ՝ Լևոն Բարսեղյան):

1951 թ. ընտրվում է նոր հոգաբարձություն (նախագահ՝ Ղազար Հակոբյան): Թավրիզաբնակ Հայկ Ստեփանյանի ջանքերով վանք է ուղարկվում նոր ուսուցիչ՝ Ներսես Ներսիսյանը, որը դասավանդում է երեք տարի: Սակայն այս և մյուս միջոցառումները չեն կարողանում բարելավել ծանր իրավիճակը: Դարաշամբցի Սարգիս Միսակյանը, որ 1921 թ.-ից ի վեր տասնամյակներ շարունակ ապրում է վանքում և ընկերոջ՝ Ղազար Հակոբյանի հետ փաստորեն պահակություն անում և պահպանում հինավուրց սրբավայրը, իբրև դեպքերին քաջատեղյակ մարդ և ակտիվ մասնակից, հետագա իրադարձությունների մասին գրում է. «Վանքի դրուփունը գնալով ծանրացաւ սակայն: Երեխաները մեծացան ամուսնութեան համար, բոլորն էլ բարեկամ մէկ մէկու: Հոգևորական չկար, որ կարենար բաւարարութիւն տալ. մարդիկ իրենց երեխաներին սկսան Թարիզ փոխադրել: Մնացին ամեն տնում երեք չորս հոգի: Երեխայ էլ չէրաւ որ պրն. Ներսէսը դասաւանդէր: Առաջնորդարանից լիազօրած, Ներսէսը կառաւարութեան հետ լաւ լեզու էր ճարել, և յարգում էր: Վանքի իրաւունքները պաշտպանեց: ...Մի 7 տուն, որ առանձին չէին կարող ապրել, գիւղից դուրս եկան, և Թարիզ փոխադրեցին: Ներսէսը վանքում մնաց: Վանքի նոր լիազօր ընտրեց Շահէն Յովսէփեանը, Թարիզում, 1957 թին: 7 տուն մնացինը վանքումը. 20 տունի տուրքը ծանրացաւ եղ 7 տունի վրայ, և մենք չկարողացանք այդ տուրքը տալ: Մի կողմից էլ յուսահատութիւնը պատճառ եղաւ մնացեալների տեղափոխմանը: Պրն. Շահէնն էլ կրկնում էր, որ վանքի տուրքը անպայման պիտի յանձնել, թեմական խորհուրդը պահանջում է: ...1958 թին պրն. Ներսէսին յետ կանչեցին իրա պաշտօնից: Մենք բոլորովին մնացինք անտէր: 1959 թի աշնանը մեր 5 տունից երկուսն էլ դուրս եկան ...և 3 տուն մնացինք»¹³¹:

Ստեփանոս նախավկայի վանքում հանգրվանած դարաշամբցի վերջին երեքի՝ Սարգիս Միսակ-

129 Նշվ. աշխ., էջ 121-123:

130 ՀԱԳ, ֆ. 409, ց. 1, գ. 4243, ք. 4-5:

131 ԳԱՀՊ, հ. Ա, 127-128:

յանի, Ղազար Հակոբյանի և Հայկ Պետրոսյանի ընտանիքները վանքից հեռանում են 1959 թ. նոյեմբերին, սակայն հետագա տարիներին շարունակում են տարվա մի զգալի մասն անցկացնել վանքում¹³²։ Ս. Մխակյանը հիշում է. «Ամեն տարի մարտին գնում ենք, դեկտեմբերին՝ վերադառնում, բամբակ, ցորեն և բանջարեղեն ցանում մեզ համար¹³³։

1960 թին Մեշեղի Ղասունը Խալալին եկաւ և կապալով վերցրեց 5 տարով, տարեկան 5000 թումանի... Էդ մարդը երկու տարի աշխատեց... Ղասունը վնասուաւ հեռացաւ և մի տարի վերցնող չեղաւ։ 1964 թին էլ ժամանակաւոր տաւ Ազիզին և Մաշաղի Ռ-զային։ Բայց դժբախտաբար վանքի հասանելիքից ոչ մի կոպէկ չեն տուել։ Երբ պրն. Հայկը նկատեց երկուսի ծուլութիւնն ու անկարողութիւնը, 1964 թի աշնանը՝ արօտատեղիները վարձու տաւ Թաղիզադէին՝ 2500 թումանի, որի կէտը գանձուել է»¹³⁴։

1960-ական թվականներին վանքը կարոտ էր նորոգության։

1968 թ. Թադեոս առաքյալի վանքի ուխտագնացության հասույթից 50.000 ռիալ հատկացվում է Ստեփանոս նախավկայի վանքի՝ անհրաժեշտ նորոգության որոշ աշխատանքների համար, որոնք էլ սկսվում են աշնանը¹³⁵։

Սակայն 1971 թ. մտահոգությամբ գրվել է. «...Ս. Ստեփանոս նախավկայի վանքի կոթողական կառույցը քանդուում է եւ պէտք ունի անմիջական նորոգութեան։ Ահաւասիկ ահագանգ ենք հնչեցնում՝ պէտք է հասնել օգնութեան, քանզի բնութեան տարերքի ազդեցութեան հետևանքով եկեղեցին վտանգաւոր ճեղքւածքներ է ստացել, զանգակատունը աւելի քան, և մէկ տարին անգամ կարող է ուշ լինել և անսրբագրելի հարած հասցնել մեր այդ սրբութեան»¹³⁶։

132 1968 թ. ամռանն առաջին անգամ այցելեցի Նախավկայի վանք։ Ատրպատականի հայոց թեմական խորհրդի կողմից նշանակված երկու պահապանները՝ Ղազար Հակոբյանն ու Սարգիս Մխակյանը, իրենց կանանց հետ այնտեղ էին ապրում։ Երկուսն էլ ինձ համար կենդանի հուշարձաններ էին, քանի որ ծնվել ու մեծացել էին այդ վայրում, գիտեին տեղի ամեն մի քարը, դեպքերն ու պատմությունը, անբաժան էին հայրենի հողից ու հինավուրց մենաստանից։ Սարգիսը շատ «գրոց-բրոց» մարդ էր և հետաքրքիր հուշեր էր պատմում վանքի գլխով անցած-գնացածի մասին։ Մենք մտերմացանք։ Ինձ համար Սարգիսն ու վանքի քարերն անբաժան էին։ Կարծես այդ քարերն էին պատմում, երբ նա խոսում էր։ Ղազարը Նժդեհի բանակի սուրհանդակն էր եղել։ Շրջում էր արեխանդով, բայց հարուստ էր հոգով ու հուշերով։

133 ԳԱՀՊ, հ. Ա, 130։ Երկրորդ աշխարհամարտից հետո դարաշամբցի մի քանի ընտանիքներ ներգաղթում են Խորհրդրային Հայաստան։

134 ԳԱՀՊ, հ. Ա, էջ 130։

135 **Մամեան Ն.**, նշվ. հոդվ., «Րաֆֆի» տարեգիրք, Ա տարի. 1969, էջ 392։

136 **Ս. Ս.**, Ս. Թաղեից յետոյ այց Ս. Ստեփանոս Նախավկայի վանքին, «Ալիք», 1971, № 179, էջ 5։

Վանքի պարսպապատի չորս կամարակապ պատուհանները քանդվել են 1975 թ. երկրաշարժից։

1985-1988 թթ. Իրանի հուշարձանների պետական վարչությունը («Միրասե Ֆարհանգի»), ունենալով «Երկիր և մշակույթ» կազմակերպության տնտեսական հովանավորությունը, վերականգնում է եկեղեցու տանիքը (1968 թ. դրությամբ եկեղեցու տանիքը շատ վնասված, բուսածածկ էր, նույնիսկ որոշ մասերում լրիվ խարխված էր)։

1996 թ. հուլիսին Մաղարդավանքի վիճակի և նորոգության ընթացքի վերաբերյալ գրվել է. «Յաւելեալ կառոյցները կապ չունին մայր շէնքին հետ, ժամանակի ընթացքին փոլ եկած են եւ վնաս հասցուցած՝ մայր շէնքին։ Աւելին, կառույցը սկզբնական շրջանին ունեցած է 7-8 մէթր խորութեամբ յատուկ ջրանցքներ, որոնք անձրև-ջուրը կը հեռացնէին կառոյցէն, ժամանակի ընթացքին, այդ անցքերը խցուած են ու անձրեւ-ջուրը վնասած է բուն կառոյցին։ Բարձունքի մը գագաթին կառուցուած շէնքը կը գտնուի նաեւ հողի սահանքի վտանգի տակ, թէւ անոր ենթակառոյցի ամրացման համար յեմակներ հաստատուած են։ Նոյն մտահոգութիւնները կարելի է արձանագրել նաեւ պարիսպին մասին։ Նորոգուած են տանիքը, արևմտեան ճակատը, հիւսիսային ճակատը և հիւսիսի Պօղոս-Պետրոս եկեղեցին։ Թուագրուած են վար առնուած եւ արեւելեան երեսպատուած քարերը։ Նորոգութեան համար պատրաստ է նաեւ զանգակատունը։ Վանքին տանիքներէն եւ խուցերէն հեռացուած է մեծ քանակութեամբ հող ու թափօն»¹³⁷։

2005 թ. օգոստոսի 17-ին Իրանի հայկական հուշարձանների պահպանության հարցերի քննարկման նպատակով Թեհրանում հրավիրվում է ժողով, որին մասնակցում են Ատրպատականի հայոց թեմի առաջնորդ Տ. Նշան ծ. վրդ. Թովուզյանը, Թեհրանի հայոց թեմի առաջնորդ Մեպուհ արք. Սարգսյանը, Սպահանի և Ատրպատականի հայոց թեմերի ներկայացուցիչները։ Ժողովի ընթացքում Նշան ծ. վրդ. Թովուզյանը մտահոգությամբ հայտնում է «...Սբ. Ստեփանոս Նախավկայի վանքում առանց նախապէս կատարած համադրութեամբ տեղի ունեցած պեղումների ու զանգակատան վար իջեցման...» մասին¹³⁸։ Նույն թվականի օգոստոսի 24-ին ՀՀ պատմության և հուշարձանների պահպանության գործակալության աշխատակիցների, Միջթեմական հանձնախմբի անդամների և «Միրասե Ֆարհանգի» փոխտնօրենի ու վերանորոգման պատասխանատու ճարտարապետի հետ հանդիպման ընթացքում քննարկվում է Սբ. Ստեփանոս եկեղեցու

137 **Առաքելեան Վ.**, Իրանի հայկական կոթողներու վերականգնումի աշխատանքը, «Յաւաջ», 1996, յուլիս 27, 28, էջ 3 և յուլիս 30, էջ 2։

138 **Գաբրեան Վ.**, Իրանի հայկական յուշակոթողների պահպանման համար համահայկական կամք է հարկաւոր, «Լրաբեր», 2005, № 4-5, էջ 56։

զանգակատան (նախագիծը՝ ճարտ. Մերի Դանիելյանի և Ռազմիկ Դավթյանի), ինչպես նաև վանքում անհրաժեշտ վերանորոգումներ իրականացնելու հարցը¹³⁹:

Վանքի հանդեպ իրանական իշխանությունների հոգածու վերաբերմունքի վկայությունն է այն, որ երբ «...Ս. Ստեփանոս Նախավկայի վանքն խաչքարեր գողցեցան, եւ Իրանի ոստիկանութիւնը զանոնք գտնելով՝ վերադարձուց տեղը»¹⁴⁰:

Մաղարդավանքի ուխտագնացությունները. յուրաքանչյուր ժողովրդի կյանքում ավանդույթներն ու սովորությունները մեծ դեր են խաղում: Հոգևոր ու բարոյական գործոնների համադրյալ դերը, անշուշտ, նույնքան գորեղ է, որքան նյութական արժեքների ստեղծումը: Այս տեսակետից չափազանց գնահատելի է, որ իրանահայությունը մի քանի սրտացավ անձնավորությունների՝ տարիներ տևած հետևողական աշխատանքի շնորհիվ, կարողացավ վերակենդանացնել Թադեոս առաքյալի և Ստեփանոս նախավկայի վանքերի ուխտագնացության ավանդույթը, տարեցտարի ավելի ու ավելի ժողովրդականացնել այն և վերածել ազգային ու կրոնական զգացումները ոգեկոչող հսկայական ցույցի, որն արժանացել է նույնիսկ օտարների հատուկ ուշադրությանն ու գնահատանքին:

1997 թ. հուլիսի 20-ին Մեծի Տանն Կիլիկիո կաթողիկոս Ն.Ս.Օ.Տ.Տ. Արամ Ա-ն Ատրպատական իր երկրորդ այցելության ժամանակ՝ 2001 թ. հուլիսի վերջերին՝ Թադեոս առաքյալի վանքի 46-րդ ուխտագնացության օրերին (այն նվիրված էր Հայաստանում քրիստոնեությունը պետական կրոն հռչակելու 1700-ամյակին¹⁴¹), այցի է գնում նաև Մաղարդավանք¹⁴²:

Մաղարդավանքի կալվածքներն ու տնտեսությունը. վանքը մշտապես արժանացել է ժողովրդի, աշխարհիկ և հոգևոր ավատական վերնախավի հոգածությանը, որն էլ ապահովել է նրա արդյունավետ գործունեության և միաբանության բարեկեցիկ կյանքի նյութական հիմքերը: Տարբեր առիթներով վանքին նվիրաբերվել են հողային ընդարձակ տիրույթներ, գյուղեր, ազարակներ, վարելահողեր, հանդամասեր, տարատեսակ շինություններ և այլն: Բացի այդ՝ վանքը տնտեսական ձեռքբերումներ է ունեցել առք ու վաճառքի, փոխանակումների և այլ ճանապարհներով: Վանքապատկան այս կալվածքները բազմիցս ամրագրվել են թագավորական հրովարտակներով, կաթողիկոսական կոնդակներով, առուծախի և նվիրատվական բնույթի բազմաթիվ կալվածագրերով, հայերեն և պարսկերեն այլ

վավերագրերով: Դրանք կարևոր տեղեկություններ են պարունակում մենաստանի պատմության, տնտեսական վիճակի, պաշտոնավարած թեմակալ առաջնորդների մասին: Առկա է նաև տեղանվանական (հատկապես մանրատեղանունների մասին) հարուստ նյութ:

Հայկական հոգևոր ոչ մի կենտրոնի մասին (Էջմիածնից բացի) այնքան շատ վավերագրեր չեն պահպանվել, որքան Նախավկայի վանքի մասին, ինչն «ինքնին խորհել է տալիս, որ միշտ էլ առավել մեծ են եղել այդ վանքի ազդեցությունն ու նյութական հնարավորությունները և անհամեմատ ավելի մեծ՝ նրա վայելած արտոնությունները»¹⁴³:

Մաղարդավանքի կալվածքների մասին առաջին տեղեկությունները վերաբերում են Ժ դարին:

Աշոտ թագավորի 976 թ. կոնդակում արձանագրված են Մաղարդավանքին ընծայված կալվածքները. «Յաուրս հայրապետութեան Խաչկայ հայոց կաթողիկոսի և ըստ մեծ ի մերոյ տէրութեան Արևելից և հարաւոյ հայոց Սահակայ Աշոտ յորջորջեալ անուամբ բարեպաշտ և մեծ շահնշահի եղև կատարումն շինութեան աստուածաբնակ Սուրբ նախավկայի... աշխատութեամբ... տեսոն Բաբգենի...: Արդ ես՝ Աշոտ թագաւոր թագաւորաց ամենայն տիեզերացս, երկրպագեալ սուրբ տաճարիս դարձեալ յերթալն իմում հանդերձ զաւրաւքս, թագաւորաւք և իշխանաւք, հասայ ի տեղոջս, որ կոչի անուն գեղոյն Շամբ: Եւ տեսի ատ մի ի գետեզր հանդէպ եկեղեցոյն, առեալ զայն Դ (4) հատովն, Ա (1) հատն ի գեղն, Ա (1) գետն, Ա (10) Խոտորավանք, Ա (1) ի շարվենիք առեալ եւ գեղին ներքև ջաղաց Բ (2) ակնի և հանդէպ ջաղացացն՝ հանդ մի, որոյ անուն Ջաղաց հորջորջի սերմանց մատ, Ա (1) գրվիով առեալ զայն այլ, Դ (4) հատով, Ա (1) հատն ի քարն, Ա (1) ի գետն, Ա (1) ի Հասանանք, Ա (1) ի ջաղացքն: Ջայս առեալ անցայ և յուրի անկեալ զաւրաւքս երթայի յաւան ամրոց ի ճվաշ, և տեսայ Շամբի վերև, Արարուցն ներքև տեղի մի տափարակ, տեղի առեալ արթևանս արարի, և առեալ զհանդն զայն սերմանց մատ Ժ (10) գրվոյ, ո՛չ առեալ հարկաւ, այլ սիրով, և բարի պարգեւաւք առի Դ (4) հատով, Ա (1) հատն հանդին ի վերին կարմիր քարն կարմիր, Ա (1) հատն ի ներքև հանդին ի մեծ քարն, մինն ի գետն, և միսն հեղեղագնաց հեղեղատն: Եւ առեալ զընծէքս և հայրենիքս ետու դաստակերտ և ընծայ անհին Մաղարդեվանաց Սուրբ Ստեփանոս նախավկային և Սուրբ Գեորգայ զաւրաւարին... Եւ աւարտումն եղև բանիս և գրիս ձեռամբ մեծանուն տէր Բաբգենի և մեծի իշխանացն Ապլղարիպ իշխանի Հայոց և Վրաց, Վասակ իշխանի Սիւնեաց, Գրիգոր իշխանի Ռշտունեաց, Գեորգ իշխանի Գնունեաց, Շապուռի իշխանի Արծրունեաց»¹⁴⁴:

139 «Լրաբեր», 2005, № 6, էջ 11-12:

140 **Թովուզեան Նշան եպս.**, Այս տարւայ յուլիսին իւրահատուկ կերպով պիտի նշի Ս. Թադէի վանքի ուխտագնացութեան 55-ամեակը, «Ալիք», 7.4.2009, էջ 4:

141 Նալիլի (պատի) օրացոյց (2001 թ. յաւելած):

142 **Յակոբեան Է.**, նշվ. աշխ., էջ 36:

143 **Փափագյան Հ.**, նշվ. հոդվ., «ԲՄ», 1962, № 6, էջ 391-392:

144 **Արլ արքեպիսկոս Ատրպատականի**, ճանապարհորդութիւն ի Դարւժ, «Կռունկ հայոց աշխարհին», 1861, էջ 636-637:

Մենաստանում երկար տարիներ պահված ապակե խաչի հիշատակագրության համաձայն՝ 976 թ. ևս հայոց Աշոտ թագավորը վանքին նվիրում է «...Շամբա ջաղացներն, Երասխի նաւն և Աստապատու հողն...»¹⁴⁵:

Իլխանության շրջանում Մաղարդավանքն իր հողային տիրույթների վերաբերյալ քանիցս հրովարտակներ է ստանում մոնղոլ տիրակալներից: Միայն 1330 թ.՝ Աբու Մայիդ սուլթանի օրոք, երկու անգամ (օգոստոսին և նոյեմբերին) վանքին շնորհվում են հաստատագրված հրովարտակներ, որոնք «գալիս են ապացուցելու, որ Նախավկայի վանքը ամբողջ մոնղոլական տիրապետության շրջանում և ավելի առաջ վակֆային և մուաֆուքյան լայն իրավունքներ է վայելել» և, «...որ այդ արտոնությունները հաստատված և փաստագրված են եղել նաև մոնղոլներին նախորդող Էլտուգյան աթաբեկների ու Մելջուկյան սուլթանների օրոք...»¹⁴⁶:

Առաջին վավերագիրը գրվել է Հարավային Ատրպատականում (Հարավային Ադրբեջանում)՝ Ուջանի արքունի ամառանոցում, վանքի և Մակվի դատավորի միջև եղած հողային վեճերի առնչությամբ, երբ դատավորը (փաստաթղթում նրա անունը չի հիշատակվում) ապօրինաբար տիրել է հնուց վանքին պատկանող Ախտաբլուրի ագարակին: Աբու Մայիդ սուլթանը ոչ միայն մենաստանին է վերադարձնում զավթած ագարակը, այլև կարգադրում է Մակվի մուսուլմաններին այսուհետև չմիջամտել վանքի վակֆային գործերին և հողատարածքը թողնել վանահայր Վարդանի տնօրինության տակ. «...Ախտաբլուրի ագարակը (մագրա՛ն) ըստ վակֆային փաստաթղթերի, հրամանագիր-յառլիղների ու այթամդայի Մղարթի եկեղեցու վակֆերն են և հին ժամանակներից ի վեր մինչև այժմ պատկանում են նրան:

Այժմ մեծ մեկանա և ամենաարդարադատ կազմի, Մակվի մուսուլմանների առաջնորդը, ...ապօրինի և անհարկի... տիրում է այս վակֆին: Եթե այդպես է՝ ապօրինի է:

Դրա համար էլ սույն գրությունը գրի առնվեց, որպեսզի այսուհետև հակառակ վակֆային փաստաթղթի և հրամանագրի հիշյալ մեկանան եկեղեցու վակֆում չմիջամտի, և եթե նշված կարգով մինչ այժմ վակֆ է եղել, հին փաստաթղթերի (բարաթներ) բովանդակության համաձայն, թողնի Վարդան կրոնավորի տնօրինության տակ, որպեսզի վերջինս վարվի համաձայն վակֆ անողի [սահմանած] պայ-

մանների և ըստ Մեծ դիվանի կրկին անգամ հրավարակված այթամդա-հրամանագրի: Նրանից չշեղվի և նրան չզերազանցի»¹⁴⁷:

Աբու Մայիդ սուլթանի երկրորդ հրովարտակը գրվել է 1330 թ. նոյեմբերի 28-ին Վարաբադում (գյուղանունը չի հիշատակված): Սկզբնաձևը թերի է, ուստի և անհայտ է մնում վիճելի այն հողատարածքը, որի վերաբերյալ տրվել է ներքոհիշյալ հրամանագիրը. «...Վակֆային է, բռնություն և ոտնձգություն չանեն, նրանց տներն ու այգիները չավերեն: Այն հոգևորականները, որոնք Մղարթի վանքում են նստում, իրենց ձեռքում գտնվող հրամանագրերի պատճառով, Շամլուի և նրան մերձակա ու սահմանակից կամ այլ գյուղերի համայնքներին, որոնք այս վայրերում կան, իրենց հովանավորության տակ չվերցնեն և չմիջամտեն իրենց չպատկանող մուլքերի [գործերում]:

Դրա համար էլ սույն գրությունը գրի առնվեց, որ եթե այսպես է՝

I. Վարվեն ըստ իրենց ձեռքում գտնվող հրամանագիր-յառլիղի և Մեծ դիվանի որոշման, և եթե որևէ վեճ լինի դիմեն Մեծ դիվանին:

II. Վարվեն ըստ իրենց ձեռքում գտնվող հրամանագիր-յառլիղի, նրանից չշեղվեն և նրան չզերազանցեն: Թող այս կարգով ընթանան և վստահություն տաճեն»¹⁴⁸:

Ուզուն-Հասանի՝ 1475 թ. հոկտեմբերի 8-ի հրովարտակով Դարաշամբի հոգևորականներն ազատվել են խարաջ և ջիզյա հարկերից. «...Դարաշամբի դարուղան և քալանթարները թող իմանան, որ հայ կրոնավոր Վարդանը և ուրիշները եկան այն խարհի ապավենի դուռը և խնդրարկու եղան այն մասին, որ հին ժամանակներից ի վեր մինչև օրս երբեք այնպիսի օրենք չի եղել, որ Ուչքիլիսայի (Էջմիածին) կրոնավորներից ու սևագլուխներից խարաջ ու ջիզյա պահանջեն: [Այդ մասին] նրանք նախկին թագավորներից հրովարտակներ ունեն իրենց ձեռքին:

Անհրաժեշտ է, որ նույն կարգով որոշված ու հաստատված ճանաչելով՝ այդտեղի կրոնավորներին ու սևագլուխներին անհանգստություն չպատճառեն, նրանցից ոչինչ չպահանջեն և նախկին կարգը անտես չառնեն, որովհետև հիշյալ կրոնավորները Ուչքիլիսայի (Էջմիածին) կրոնավորների [կարգին] են պատկանում»¹⁴⁹:

1541 թ. կոնդակում Ամենայն Հայոց Գրիգոր ԺԱ կաթողիկոսը մատնանշում է թեմի սահմանները. «Գրիգոր ծառայիցն Աստուծոյ..., գոր գրեմք ի դրանէ...սուրբ Էջմիածնի... եւ առաքեմք նախ ի սուրբ Նախավկայի վանքն եւ յիւր սեպիական թեմն եւ վիճակն, նախ ի յամենաւրինեալ եւ յաստուածապահ

145 Ալիշան Ղ., Միսական, էջ 516-517: Տե՛ս նաև Բասմաջեան Կ., Մեր հնութիւնները, «Բանասեր», 1902, ապրիլ, էջ 97-101: Ոսկեան Հ., նշվ. աշխ., Բ մաս, էջ 569, 577: Փափազյան Հ., նշվ. հոդվ., «ԲՄ», 1962, № 6, էջ 391 և այլն: Ուղեւոր Ա. Ե., նշվ. հոդվ., «Միօն», 1877, էջ 211: Ի դեպ, ապակե խաչը ԺԹ դ. տեղավորվել են Էջմիածին (հիշատակագրությունն ամբողջությամբ տեսն սույն աշխ. էջ 243-244, արձ. ԺԳ):

146 Փափազյան Հ., նշվ. հոդվ., «ԲՄ», 1962, № 6, էջ 395:

147 Նշվ. հոդվ., էջ 397:

148 Նույն տեղում:

149 Փափազյան Հ., Հրովարտակներ, պրակ I, էջ 49-50:

յանուանի եւ յականաւոր մայրաքաղաքն ի Խոյ, որ է Ջերեւանդ գաւառ եւ յամենայն վիճակն իւր բոլորովին ի Ղարաղաղէն որ բաժանի յառաքելոց յերկրէն եւ գնայ մինչեւ ի Ղարաթափայն եւ բաժանի ի Սալմաստայ յԵրասխայ մինչեւ ի Մարանդայ գրիւէն ի Շիրինթալն իւր երկրովն ի յաստուածախնամ զիդաքաղաքն Ջուղայ, ի յԱստապատ, ի մեծ քաղաքն Նախչուան եւ ի Շամբուձորն բոլորովին...»¹⁵⁰:

1556-1557 թթ. վերահաստատվում են 1505-1506 թթ. զինվորական դատավորի հրամանով Դիքքյանդ և Դարաշամբ գյուղերի՝ Մաղարդավանքի ենթակայության ներքո գտնվելը¹⁵¹:

1562 թ. Թաղեոս առաքյալի վանքի և Մաղարդավանքի միջև հողային վեճ է ծագում, որն ավարտվում է հոգուտ առաջինի¹⁵²:

Երկու տարի անց՝ 1564 թ., Նախավկայի վանքի միաբանությունը նոր վեճ է սկսում այս անգամ Շամբ գյուղի բնակչության հետ ջրաղացի շինարարության առիթով: Տանուտերերից մեկը կամենում է գյուղի համար ջրաղաց կառուցել՝ չկասկածելով անգամ, որ այն կարող է խոչընդոտել թագավորական ջրաղացների գործունեությունը: Նախավկայի միաբանները հանդես են գալիս հոգուտ վանքի վտանգված շահերի պաշտպանության և ձգտելով խափանել շինարարությունը՝ շամբեցիների մոտ ընթերցում են Աշոտ Գ թագավորի նվիրագիրը: Գյուղի մյուս տանուտերերը՝ Դանիելը, Բաշխին, Խաչատուրն ու Փանոսը, քահանաները, ամբողջ բնակչությունը, արքայական նզովքից վախեցած, հատուկ համախոսականով միակամ արգելում են նոր ջրաղացի կառուցումը («...չթողին շինելոյ զջրաղաց, թէ՛ որովհետև չէ եղեալ և այլ մի լիցի. չենք կամենար մենք ...Չիք հրաման ջրաղաց շինելոյ»), նաև պայմանադրում են ներկա և հետագա սերունդներին չգրավել կամ չծախել վանքապատկան ջրաղացները և չխախտել սահմանված կարգը¹⁵³:

1567 թ. ջրաղացի կառուցման համար վերստին վեճ է ծագում գյուղի հասարակության և վանքի միաբանության միջև. «Ի վերջին ժամանակիս Ռ-ԺԶ (1567) եղև գծուութիւն ի մէջ ժողովորեան վասն շինելոյ ջրաղացաց, էր շինոց Բարսեղ տանու-

տերն, և մեր միաբան սուրբ ուխտիս՝ ես՝ Մարտիրոս վարդապետս, Մատթեոս եպիսկոպոս, փակակալ տեր Բաներեգէսն, Սիմեոնն և այլ միաբան մեծ և փոքր և տանուտերք, ըռայիս Դանիելն, ըռայիս Բաշխին, Խաչատուրն, առհասարակ ժողովորդն կարդացաք զկոնդակս, և ոչ թողաք շինելոյ, թէ չէ եղեալ»¹⁵⁴:

1604 թ. Շահ Աբաս Ա-ի հրովարտակով կարգավորվում են Ստեփանոս նախավկայի վանքից գանձվող պետական հարկերը. «...Թուման-ե Նախիջևանի Դարաշամբի մելիքները, քալանթարները, քյաթխուդաները ու ռայաթները մալի, ջիգյայի և թավուր-ե ջիգյայի գանձման հարցում տեղի կրոնավորներ ու սևագլուխների հետ վարվեն հին ժամանակներից հաստատված ու մինչև օրս ընդունված կարգով...»¹⁵⁵:

Աշոտ թագավորի՝ վանքին նվիրաբերած տիրույթների մասին խոսվում է նաև 1614 թ. կալվածագրում, որը կազմվել է շամբեցիների հետ առաջնորդարանի հերթական վեճի կապակցությամբ. «...Մեք վերոյ գրեալ Շամբա եղեալքս, որ Աշոտ Հայոց թագաւորն որ եկեալ էր Սուրբ Նախավկայն ուխտ, մեր վանքին տվել էր Դ (4) ջրաղաց և ջրաղացի մօտի քավշանի արտերն, Սուրբ Յակոբի ներքի այգին վախուպ արաւ Սուրբ Նախավկային. օրինանք, անեց էր դրել, թէ՛ ոչ ով խարճ, մալ ու ջհաթ չառնու: Մենք մեր հօրէն, պապէն լսած չինք, թէ՛ ջաղացներէն, մօտի արտերէն, այգուցն մալ ջհաթ կամ խարճ առնուն»¹⁵⁶: Սակայն Շամբ գյուղի բնակիչներից «մին քանի չարաճճի սատանայի որդիք», անտեսելով հնուց ամրագրված այս կարգը, փորձում են տիրանալ Նախավկայի վանքի օգտին մաս հանվող «մալ»-ին և նույնիսկ յուրացնում են եկամտահարկը: Մեկ ամիս անց գյուղում բռնկվում է ջերմախտ, որին զոհ է գնում 250 մարդ¹⁵⁷: Միաբանները համաճարակը մեկնաբանում են իբրև սուրբ Ստեփանոսի գործած հրաշք: «Աստուածային բարկութիւնը» մեղմելու նպատակով շամբեցիները վերադարձնում են «մալ»-ը և ուխտում են այլևս ոտնձգություններ չանել մենաստանի, նրան ենթակա հողատարածությունների ու դրանցից գանձվող հարկերի նկատմամբ: Կազմվել է համապատասխան խոստումնագիր-կալվածագիր, որի ներքո իրենց ստորագրությունն են դնում քահանաների հետ մեկտեղ 85 բնակիչ¹⁵⁸:

Հարկերի գանձման կարգավորման խնդրին առնչվող հերթական հրովարտակը հրապարակում

150 **Ոսկեան Հ.**, Մաղարդայ Նախավկայի վանքին կոնդակները, «Հանդէս Ամսօրեայ», 1941, էջ 240: Տե՛ս նաև **ճույնի՝** նշվ. աշխ., Բ մաս, էջ 592:

151 Մատենադարան, Պատկանյանների արխիվ, թղթ. 139, վավ. 113, ք. 4:

152 **Փափագյան Հ.**, Հրովարտակներ, պրակ I, էջ 61-62, նաև էջ 93-94:

153 **Արքահամյան Հար.**, Կալվածագրեր, պրակ I, էջ 11-12: Դարասկզբին կալվածագիրը հրատարակել է Մ. արքեպ. Սմբատյանցը («Երնջակ», էջ 420-421), սակայն միավորի (Գ=3) տպագրական վրիպակի պատճառով Ռ-ԺԳ տարեթվի վերծանությունը ներկայացվել է ոչ թե 1564 (ինչպես որ է իրականում), այլ՝ 1563: Վրիպակը նույնությամբ կրկնված է՝ **Ոսկեան Հ.**, նշվ. աշխ., Բ մաս, էջ 542, ծանոթ. 23:

154 **Արել արքեպիսկոպոս Ատրպատականի**, նշվ. հոդվ., «Կոունկ հայոց աշխարհին», 1861, էջ 637:

155 **Փափագյան Հ.**, Հրովարտակներ, պրակ I, էջ 81:

156 **Արքահամյան Հար.**, Կալվածագրեր, պրակ I, էջ 157-158:

157 Նշվ. աշխ., էջ 158:

158 Նշվ. աշխ., էջ 157: Հիշատակված քահանաները վկայված են նաև 1636 թ. Բռնակոթ գյուղում ընդօրինակված ավետարանի հիշատակարանում (ԺԷԲ, էջ 660):

է Սեֆին շահը 1631 թ. «...Պետրոս կրոնավորը գեկուցեց, որ հին ժամանակներից մինչև այժմ, նա և իր կարգակից կրոնավորները բնակվում են Դարաշամբում, և ժամանակին դրախտաբնակ աշխարհակալ արքայի կողմից հրամանագիր է տրվել, որ տեղի մելիքները մալոջհաթի և ջիզայի գանձման հարցում, ինչ կարգով, որ հին ժամանակներից սկսած վարվել են այդտեղի կրոնավորների հետ, նրանց հետ էլ նույն ձևով վարվեն: Նրանք նորից խնդրեցին, որ արքայական ստորագրությամբ վերահաստատվի այդ. ուստի որոշեցինք, որ թուման-ե Նախիջևանի Դարաշամբի մելիքներն ու քալանթարները մալոջհաթի և քաֆավուք-ե ջիզայի հարցում նրանց հետ վարվեն այնպես, ինչպես որ հին ժամանակներից սկսած վարվել են հիշյալ կրոնավորների հետ...»¹⁵⁹:

1667 թ. Միքայել վարդապետը երեք թումանով ձեռք է բերում աստապատցի Ամիր խոջայի դուստր Աղանանի վաճառած «...մայրենիք Ընձանափակի արտն, որ է չորս սոմարեն տեղ»¹⁶⁰:

Ընձանափակի արտի առք ու վաճառքի երկրորդ գործարքը Մաղարդավանքի առաջնորդը կնքում է 1680 թ., երբ Քարենց Մարգարի դուստրերը՝ Համասիյունն ու Հուռիկը, այս ընդարձակ տեղամասում իրենց ունեցած բաժինը հինգ թումանով վաճառում են մենաստանին: Նրանք նաև այս գումարից մեկ թուման հոծարական նվիրում են Նախավկայի վանքին՝ ծնողների հիշատակին երկու պատարագաման ստանալու նպատակով¹⁶¹:

1670 թ. նոյեմբերի 20-ին Միքայել վարդապետը «գին և ծախ ութ թումանի» գնում է Ջաղացտեղ գյուղի «Մորոյ Մարգարի ջրաղացն» ու նվիրում վանքին¹⁶²:

1676 թ. Սելիքի կին Օղլանն ու որդիները՝ Նիկոդոսը, Մադաթն ու Սկրտիչը, Թաթոսի որդի Ավետիքի հետ 6000 դիան կանխիկ գումարով «Ծովիկենց գահրեզ» կոչված աղբյուրի ջրի իրենց մեկ բաժինը («մին գլուխ ջուրն... այս ջրիս արն հինգ շաբաթ արն») վաճառում են Միքայել վարդապետին, որն արդեն տեղ էր նույն ջրի երեք բաժին¹⁶³:

Երկու տարի անց՝ 1678 թ. փետրվարի 25-ին, Նախավկայի վանքի համար Ջաբարի դուստրերից ու բոռներից գնվում է «Մակարի գահրեզ» աղբյուրի սեփական վեց բաժին («գլուխ») ջրից երկու բաժին¹⁶⁴: Միքայել վարդապետի անունից գործարքը

կատարվում է Պետրոս վարդապետի (ապագա առաջնորդը) կողմից¹⁶⁵: Քյահրիզի մնացած վեց բաժին ջուրն Անանի և եղբոր՝ Սիմոնի սեփականությունն էր: 1681 թ. Սիմոնի որդի Մալխասը մոր՝ Նունուֆարի հետ կամովին վանքին է վաճառում իրենց տնօրինած մեկ գլուխ ջուրը և փոխարենը ստանում 16.000 դիան կանխիկ գումար¹⁶⁶:

1680 թ. աստապատցի Այվազը նույն Միքայել վարդապետին է վաճառում համագյուղացի Կոստանդի որդիներ Բագումից և Աղամալից գնած շուկայի խանութի (դուքան) կեսը, որի մյուս մասը նախկինում ընծայվել էր վանքին: Փաստաթղթում հստակեցվում են նաև վաճառվող տարածքի սահմանները. «...Դավաթիարենց Այվազ, որ ես Ծովկենց Կոստանդի որդոց իրեանց հայրենիք բազարի դուքանի կեսն գնել էի. այս դուքանիս կեսն Մուրթ Նախավկային վախմ էր: Եւ յորժամ եղև թվականն ՌճԻԹ (1680), ես՝ վերոյ գրեալ Այվազս իմ կամաց յօժարութեամբն և իմ ռազութեամբ իմ առած դուքանի կեսն այլ ծախեցի Մուրթ Նախավկայի առաջնորդ Միքայել վարդապետին՝ երեք թուման. որոյ կեսն կան է ԺԵՌ (15.000) դեկան. բեդսուր առի և ծախեցի իւր չորս սարհատովն. առաջին սարհատն է բազարն. երկու սարհատն է Ղօջին. երեք սարհատն է Մարգարեն և չորս սարհատն է փողրակն»¹⁶⁷:

ԺԷ դ. երկրորդ կեսին՝ հավանաբար 1667-1680 թվականներն ընկած ժամանակահատվածին¹⁶⁸ վերաբերող մի կալվածագրի համաձայն՝ Բաշխումի որդի Խոջումը 10 թումանով վանքի առաջնորդ Միքայել վարդապետին է վաճառում Էդիկենց Խաչատուրից գնած Ատենց ջրաղացի մեկ շաբեք¹⁶⁹:

1681 թ. հունվարի 15-ին աստապատցի Ֆրմենց Հայրապետի որդի Գալուստը վանքին է նվիրում սեփական ջրաղացի 15 օրվա «շահատը»՝ պարտավորեցնելով, որ «Այն ժամանակին ով որ առաջնորդ լինի, մարդ ուղարկէ, գայ այն ԺԵ (15) օրի շահատն հաւաքեյ տանի ի Մուրթ Նախավկայն, յարածամ աղօթեսցեն, որ այս ջրաղացս շէն մնայ մինչև յալի-

165 Նշվ. աշխ., էջ 112:

166 Նշվ. աշխ., էջ 112-113:

167 Նշվ. աշխ., էջ 127:

168 Նշվ. աշխ., էջ 149:

169 Նշվ. աշխ. էջ 148: Չարեք (չարեկ) հարկային տերմինը քանիցս վկայված է Ժ-ԺԴ դդ. հայերեն վիճակն արձանագրություններում (Կարբի, Կեչառիս, Յաղաց քար, Անիի Մայր տաճար, Գանձասար և այլն): Հր. Աճառյանի կարծիքով այն փոխառություն է պարսկերենից և նշանակում է չորսից մեկը, ամբողջի քառորդ մասը (**Աճառյան Հր.**, Հայերեն արմատական բառարան, հ. III, Երևան, 1977, էջ 625-626): Ս. Ավագյանի համոզմամբ տերմինը նաև «նորի տարածության միավոր է, բայց ինչքան տարածության, դժվար է ասել: Անշուշտ, այստեղ ևս չարեկ պետք է առաջացած լինի ամբողջի, միավորի մեկ քառորդի, չորրորդ մասի իմաստից, սակայն աղբյուրներում պակասում են ցուցումները, թե որ տարածության քառորդի մասին է խոսքը տվյալ դեպքում» (մանրամասն տես **Ավագյան Ս.**, Վիճակն արձանագրությունների բառարանություն, Երևան, 1978, էջ 268-274):

159 Մատենադարանի պարսկերեն վավերագրերը. Հրովարտակներ, պրակ II, կազմեց **Հ. Գ. Փափագյան** (այսուհետև՝ **Փափագյան Հ.**, Հրովարտակներ, պրակ II, համապատասխան էջերով), Երևան, 1959, էջ 106-107:

160 **Աբրահամյան Հար.**, Կալվածագրեր, պրակ I, էջ 29:

161 Նշվ. աշխ., էջ 30:

162 Նշվ. աշխ., էջ 122-123:

163 Նշվ. աշխ., էջ 111: Գլուխ ջուրը ջրի չափման միավոր է և բազմիցս հանդիպում է միջնադարյան հայերեն կալվածագրերում:

164 Նույն տեղում:

տեսանա յախտենից»¹⁷⁰: Ջրաղացի եկամուտը հնարավոր ուսման գործունեության գերծ պահելու համար նվիրատուն պայման է դնում անհրաժեշտության դեպքում բռնի ուժ կիրառել, քանի որ «...մեք մեր յոժար կամօքն տվաք և վախմ արարաք ի Սուրբ Նախավկային, անջինջ յիշատակ մնաց»¹⁷¹: Կալվածագիրը կազմել է Մովսես երեցը:

1682 թ. Սուրբաթը Դավութենց Սուլթանի որդին, Նորահանի արտի իրեն հասանելիք հատվածը («վեց սոմարեն տեղս») 15.000 դիանով վաճառել է Նախավկայի առաջնորդ Պետրոս վարդապետին¹⁷²: Վկայագիրը կազմել է տեր Մարգարեն:

1688 թ. ապրիլի 20-ին աստապատցի Ղաչիկենց Հայրապետի որդի Հակոբը Մալաղունիսի արտից, «...որ է Ը (8) սոմարեն, տվի Սուրբ Նախավկայի վանիցն վախմ, յիշատակ իմ ծնողաց և եղբարց հոգոյն: Տի իր չորս սարհատովն. առաջին սարհատն է՝ Դիլանջու Բունիաթի արտն. երկու սարհատն է՝ Դօլվաթխօջենց Նազարի արտն. երեք սարհատն է՝ Ամիրի արտն. չորս սարհատն է՝ քանտալն, որ և կատարեալ եղև չորս կողմի սարհատքն»¹⁷³:

Երկու տարի անց՝ 1690 թ. փետրվարի 2-ին, նույն արտից իրենց բաժնի սեփականության իրավունքը Նախավկայի վանքին՝ «Յոհանի և Պետրոսի վարդապետի առաջնորդ ժամանակին», «...անփեշման...» նվիրում են աստապատցի Ատոմն ու կինը՝ Թելին¹⁷⁴:

Նույն թվականին նշյալ արտից Մաղարդավանքին տասնվեց սոմար վարելահող են նվիրում նաև աստապատցի Փանոսը, Թասալին, Հայրապետը, Ավագը և Խաչերեսը¹⁷⁵:

1691 թ. Հովհան վարդապետը ետ է գնում Միքայել վարդապետի վաճառած «Ջաղացանու արտերն, որ Նախավկային վախմ էր», սակայն հաշվի առնելով մենաստանի տնտեսական դժվարությունները՝ վերստին վաճառում է այն ոմն Կիրակոսի որդիներին՝ Պետրոսին և Ավագին¹⁷⁶:

1692 թ. ապրիլի 23-ին Հերիջանի որդի Բունիաթը Նորահանի արտում իր սեփական վարելահողն ընծայում է վանքին իր և ծնողների փրկության համար¹⁷⁷:

1693 թ. «ի ձեռն առաջնորդ Յոհան վարդապետին» Մալաղունիսի արտից վանքին հողակտոր է նվիրում Ֆլորենց Մովսեսի կին Բեկին¹⁷⁸:

1697 թ. Գազրչենց Դիլանջու որդի Անդրեասը Մալաղունիսի արտի իր սեփական «...վեց սոմարի

տեղ» հողակտորը նվիրում է Նախավկայի վանքին և պայման կապում, «...եթե ազգականե կամ յեատե, որդե կամ դստերե հակառակ խօսի, Սուրբ Նախավկայի օրհնութենէն զրկեալ լինի»¹⁷⁹:

1706 թ. նոյեմբերին աստապատցի Էվազի որդի Հայրապետը Ֆրմենց Հայրապետի որդի պարոն Գալուստին մեկ թումանով վաճառում է սեփական «Դարի արտն» իր չորս սահմանով («հատ»-ով). «...մեկ հատն՝ դարի յառուն. մեկ հատն՝ Ատենց Արահանի արտն. մեկ հատն՝ Նախավկայի արտն. մեկ հատն էլ Նախավկայի և Բեջանի արտն, որ եղև կատարեալ այս իմ ծախած արտիս չորս հ.քն թաման»¹⁸⁰:

Տարիներ անց՝ 1739 թ. հոկտեմբերին, Գալուստի որդի Սուլեյմանը նույն վարելահողը նվիրաբերում է Նախավկայի վանքին¹⁸¹:

1708 թ. օգոստոսին Մոյբաթալենց Ասատուրը «Դարի արտի Դ (4) սոմարեն տեղ» վաճառում է վանքի առաջնորդ Հակոբ վարդապետին¹⁸²:

1714 թ. Գլխանենց Հակոբի որդի Ստեփանը Մալաղունիսի արտի հինգ սոմար բաժինը նվիրում է վանքին՝ նշելով. «Այս եղև Աստապատու մեծամեծաց գիտութեամբն»¹⁸³:

1718 թ. վանքը հիշվում է արարքեցի Հարությունի կտակի առնչությամբ, ըստ որի՝ Արավաքսի այգին նվիրում է Ստեփանոս նախավկայի վանքին. «Ի յարարքեցի Գրիգորես, Այդինես, Գիրումես, Աստուածատուրես... Աստուած լուսաորե Յարութինի հոգին, որ մեռանելիս ժամանակին կտակ է արել և իր խօթոր տղա Աստուածատուրն վաքիլ է արել և այն կտակագիրն բերեալ էր տեղս և մեք տեսաք և կարդացինք վերահասու եղանք, թե ինչ էր գրած կտակագրումն և մեք այն կտակագրի սուրաթն վեր առինք տվինք մեր առաջնորդ՝ Սուրբ Նախավկայի Գալուստ վարդապետին. յեբոր որ կու գայ տեղդ և գոր ինչ որ Նախավկային հոգեբաժին է խոստացեալ Արավաքսի այգին, տայք մեր առաջնորդ Գալուստ վարդապետին, այլ և այլ չանէք այդ այգին տայք իւրեանն»¹⁸⁴:

1722 թ. հոկտեմբերին «Դարի արտից» Նախավկայի վանքին 12 սոմար տեղ է նվիրում Բեջանի որդի Բունիաթը¹⁸⁵: Նվիրագիրը երկլեզվյան է. գրված է նախ հայերեն, ապա պարսկերեն: Ի դեպ, պարսկերեն հատվածում որոշ լրացուցիչ մանրամասներ են հաղորդվում գործարքի ու նրան մասնակից անձանց մասին. «Այս գրության (վախույան) հաստատման ժամանակ մենք՝ հանգուցյալ, նոր մահմեդական (իմա՝ հավատափոխ եղած և

170 Աբրահամյան Հար., Կալվածագրեր, պրակ I, էջ 128:

171 Նույն տեղում:

172 Նշվ. աշխ., էջ 32-33:

173 Նշվ. աշխ., էջ 33:

174 Նշվ. աշխ., էջ 34:

175 Նշվ. աշխ., էջ 35:

176 Նշվ. աշխ., էջ 37:

177 Նշվ. աշխ., էջ 37-38:

178 Նշվ. աշխ., էջ 38-39:

179 Նշվ. աշխ., էջ 41:

180 Նշվ. աշխ., էջ 43:

181 Նշվ. աշխ., էջ 44:

182 Նշվ. աշխ., էջ 45:

183 Նշվ. աշխ., էջ 47:

184 Նշվ. աշխ., էջ 75:

185 Նշվ. աշխ., էջ 51:

մահմեդականություն ընդունած հավանաբար կաթողիկե հայ, Ա. Հ.) Բեջանի որդիք Բունիաթս և Մահամատս ներկա եղանք, ինչպես նաև ներկա էինք դասպուլագրի շարադրմանը, որով մենք հողը նվիրեցինք Գանիել մարգարեի վանքի (իմա՝ Ստեփանոս նախավկա, Ա. Հ.) միաբանին. շարիաթով հաստատելու համար վերագրեալ նվիրառուները ի տրիտուր մեզ տվեցին 100 դինար Թավրիզի կանխիկ դրամ և մեկ լիտր ցորեն:

Կողմերիս ներկայութեամբ շարիատի սիղան (ակտ) կարդացվեց և ավարտվեց. նվերը ամբողջովին հանձնվեց նվիրառուների օգտագործմանը. նվիրառուները պարտավոր են ճշտութեամբ օգտագործել հողը, այն փոքր գումարի դիմաց, որ մենք նվիրողներս ստացանք, այս վախուպանմեն շարիաթով հաստատել տալու համար»¹⁸⁶:

1724 թ. աստապատցի ուստա Պողոսն ու նրա որդին՝ Սկրտիչը, Մաղարդավանքին են նվիրում «Գալուստի գետի ջաղացի» իրենց բաժին ութ օրվա եկամուտը, և այդ կապակցությամբ վանքում թողնում են արձանագրություն (*տես սույն աշխ., էջ 298-299, արձ. ՂԱ*)¹⁸⁷:

1728 թ. Ամենայն Հայոց կաթողիկոս Կարապետ Ուլնեցու արձակած կոնդակում նշված են Մաղարդավանքի թեմապատկան բնակավայրերը. «...բոլոր թեմի եւ վիճակի սրբոյն Ստեփաննոսի Նախավկային. այսինքն՝ Հին Ջուղայոյ, Շամբայ, Ջաղացտեղու, Արարբայ, Մահլազանայ, Կրեբիցոյ, Դօրլիտոյ, Օզպընոյ, Տիկնոյ եւ Ազադակայ...»¹⁸⁸:

1732 թ. օգոստոսին հինջուղայեցի Մաֆարի որդի Հովհաննեսը չորս թումանով վանքի առաջնորդ Հովհան վարդապետին է վաճառում Շամբ գյուղի բնակիչ Էլիթեկենց Միքայելից (բնագրում՝ Մուքի) գնած ջրաղացն ու արտը, «որ է ԺԷ (17) չվան»¹⁸⁹: Վանքի սեփականատիրական իրավունքը խախտողներն իբրև պատիժ պարտավոր էին տեղի իշխանավորին (հաքիմին) վճարել 12000 դիան¹⁹⁰:

1739 թ. հունիսի 3-ին ոմն Ծիլազի կողակից Սանդուխտը Նախավկայի վանքին կատարում է մի նվիրատվություն. «...Սանդուխտս յետ իմոյ Աղիս և սկեսրս, այսինքն Առուխին, Ախանուսուղին... ինչ որ իւրեանք տվել են իւրեանց հոգոյն ...վախութ արի... ս. Աբոռին Ստեփաննոսի նախավկային... տվեցի իմ հոգևոր հայր և մեր առաջնորդ Ազարիայ վարդապետին, որ մեզ մեկ քանի ժամի մեջ յիշէ...»: Փաստաթուղթը կազմել է վանքի միաբան Արիստակես վարդապետը¹⁹¹:

Միքայել վարդապետի առաջնորդության տարիներին Խուռումի դուստր Եղիսեն մոր հոգու փրկության համար վանքին նվիրում է սեփական այգու մի կեսը, իսկ մյուս կեսը երեք թումանով վաճառում է նույն մենաստանին¹⁹²: Կալվածագիրը տարեթիվ չունի: Հրատարակիչն այն գետեղել է ԺԸ դարի 30-40-ականներով թվագրված վավերագրերի շարքում:

1746 թ. Մանգասարենց Հարիկի որդի Սողոմոնը Մաղարդավանքի առաջնորդ Միքայել (Մուքել) վարդապետին 6000 դիան 10 շահի գումարով վաճառում է իր հայրենի տունը¹⁹³:

1748 թ. մահտեսի Ավագի որդի Հայրապետը չորս թուման պարտքի դիմաց, որը նրա հայրը վերցրել էր Նախավկայի վանքի լուսարար Ստեփանոս վարդապետից (վավերաթուղթը կնքելու պահին՝ 1748 թ. հունվարի 13-ին, երկուսն էլ վախճանվել էին), և պարտքը ետ էին պահանջում Միքել (Միքայել) առաջնորդն ու միաբանության անդամները), վաճառում է արտը և վճարում պարտատիրոջը հասանելիք գումարը. «...Նախավկայի առաջնորդ Միքել վարդապետն, միաբանք կանգնեցան, Ստեփաննոս վարդապետին թամասուկն հանեցին, ինձանից իմ հար Մուղտուսի Ավաքի պարտքն ուզելոյ. փող չունի որ իմ հար Մուղտուսուն պարտքն տվելի. գին ու ծախ արի իմ հար Մուղտուսու առած արտն ջաղացանու, որ հարս առել էր Վանացէ. առած էր Ը չվան Ա շարեք: Գին ու ծախ արիք, վերստին չվանն ԵՌ (5000) դիան, որ գինն կանէ Ռ թուման, Գ ապասի, կես շահի: Տվի Սուրբ Նախավկայի առաջնորդ մեր հայր Միքայել վարդապետին Գ հատովն վասն իմ հար Միղտիսի Ավաքի պարտի ջանիպէն, որ պարտք էի(ն)ք տալոյ լուսարար Ստեփաննոս վարդապետին. տվի իմ հոր հոգին պարտուց ազատեցի»¹⁹⁴: Փաստաթուղթը հաստատել են արարքեցի պարոն Հովհաննեսը, շամբեցի Մալիջանը, աստապատցի Աբգարը և այլք¹⁹⁵:

1750 թ. մարտին Ատենց Սամվելի որդիները՝ Աբրահամը, Ավետիքը և Ստեփանը, Ստեփանոս նախավկայի վանքի առաջնորդ Գրիգոր վարդապետին են վաճառում իրենց պապենական մուլքը՝ այգին տնով, ինչպես նաև «Սատաղու քարեգեղն կես գլուխ ջուր, ջրի օրն ուրբաթ»¹⁹⁶:

1765 թ. մարտի 20-ի առուծախի վավերագրով՝ Քուսանենց Աստվածատուրի որդի Ստեփանը երեք թումանով վաճառեց Գրիգոր վարդապետին է վաճառում իրեն հասանելիք «Բաղումենց ջաղացի մին օր կէս»-ը¹⁹⁷: Գործարքը հաստատող վկաների

186 Նշվ. աշխ., էջ 52:

187 **Սիւհոցիան Գ.**, Silloge delle epigrafi Armene di S. Stefano di Giulfa, "Ricerca sull'architettura Armena", vol. 22, Milano, 1981, p. 60.

188 **Ոսկեան Հ.**, նշվ. հոդվ., հ. Բ, էջ 651:

189 **Աբրահամյան Հար.**, Կալվածագրեր, պրակ I, էջ 54:

190 Նույն տեղում, էջ 54-55:

191 **Թօփճեան Յ.**, նշվ. աշխ., մասն Բ, էջ 14: Տես նաև **Ոսկեան Հ.**, նշվ. աշխ., Բ մաս, էջ 490, ծանոթ. 20:

192 **Աբրահամյան Հար.**, Կալվածագրեր, պրակ I, էջ 65:

193 Նշվ. աշխ., էջ 145:

194 Նշվ. աշխ., էջ 65-66:

195 Նշվ. աշխ., էջ 66:

196 Նշվ. աշխ., էջ 23:

197 Նշվ. աշխ., էջ 147-148:

թվում հիշվում է նաև Աստապատի Սբ. Ստեփանոս վանքի առաջնորդ Սարգիս վարդապետը¹⁹⁸:

1769 թ. դեկտեմբերի 29-1770 թ. հունվարի 28-ին Ստեփանոս նախավկայի վանքի վրա տեղի ունեցած հարձակման ժամանակ հացահատիկ են գողանում: Գրա առնչությամբ Քերիմ խանը մի հրամանագիր է արձակում, որով կարգադրվում է քննել գործը և պատժել մեղավորներին. «...քրիստոնյաներից լավագույն Տեր Մաղաքիան և Դանիել վանքի [մյուս] սևագլուխները իմանան, որ գերագույնին զեկուցվեց, որ մի քանի բեռ հացահատիկը որոշ անձինք Նախիջևանի կողմերն են տարել, սակայն հայտնի չէ, որ նրանք որ ցեղից են: Պետք է ...պարզեն հացահատիկը տանող անձանց անունները, ցեղային պատկանելությունն ու զեկուցեն և այսուհետև թույլ չտան, որպեսզի որևէ մեկը ման հացահատիկ տանի այն կողմերը»¹⁹⁹:

1772 թ. սեպտեմբերին Բալասանի որդի Էվումը երկու թումանով Գրիգոր վարդապետին է վաճառում «Տէր Վարդանէն առած արտն, որ է մալում տասնութ սոմարէն տէր»²⁰⁰, և մեկ թումանով «Մակարի գահրեզից» իրեն հասանելիք ջուրը՝ պայման դնելով. «Գարձեալ ես Բալասանի որդի Էվումս ծախեցի երկու գլուխ ջուր Մակարի գահրեզէն և ջրի օրն է Գ (3) շաբթի, ամենայն համփենոց գիտութեամբն և վկայութեամբն. ծախեցի Սուրբ Նախավկայի առաջնորդ Գրիգոր վարդապետին մեկ թուման. ոչ ում խօսք և իլաղա չունի... եթէ ժամանակաւ այս իմ ծախած Բ գլուխ ջրին դաւիչի դուրս գայ, իմ հայրենիք Ղաջարի գահրեզէն Բ գլուխ ջուր սորա բատալ լինի»²⁰¹:

1774 թ. հոկտեմբերի 10-ին մահտեսի Ղազարի որդի Աստվածատուրը կամովին 8000 դիանով Նախավկայի վանքի առաջնորդին վաճառում է հիշյալ «Մակարի գահրեզից» իր սեփական երկու գլուխ ջուրը: Առուծախի գործարքը վիճարկման ենթակա չէր նրա գավակների կողմից, հակառակ դեպքում փոխարենը վանքը ստանում էր «Ծռլկի գահրեզի» չորս գլուխ ջուրը²⁰²:

1774-1775 թթ. ջուղայեցի թնդանոթաձիգ (թուփչի) Նիկողոսի որդի խոջա Հովհաննեսը Մաղարդավանքին է կտակում Իսպահանում գտնվող իր շարժական և անշարժ ողջ ունեցվածքը²⁰³:

1776 թ. օգոստոսին Գրիգոր վարդապետի կնքած առուծախի մեկ այլ փաստաթղթի համաձայն՝ վանքը Մովսեսի որդի Խաչատուրից ձեռք է

բերում «ասարխանուցն երկու պոզ» (կամ որ նույնն է՝ «Բ պոզ ասարխանէս»)՝²⁰⁴:

1779 թ. դեկտեմբերի 17-ին Ազիզի որդիները՝ Հովսեփն ու Սարգիսը, Գրիգոր վարդապետին հինգ դիանով վաճառում են իրենց «հայրենիք Կուսանի գահրեզէն մեկ գլուխ ջուր. և ջրի օրն է ուրբաթ»²⁰⁵:

1780 թ. փետրվարի 1-ին Մարտունի որդի Մահմատը երկու թումանով նույն «Կուսանի գահրեզէն չորս գլուխ ջուր. օրն է ուրբաթ» վաճառել է Նախավկայի վանքի Գրիգոր առաջնորդին²⁰⁶:

Ստեփանոս նախավկայի վանքին վաճառված մեկ այլ կալվածքի մասին է վկայում նույն թվականի սեպտեմբերի 20-ին կազմված հետևյալ վկայագիրը. «Ես՝ Բունիաթի որդի Ստեփանս իմ յօժար կամաս ծախեցի իմ հայրենիք սեվ արտն, որ է մալում 2 (6) սոմար. ծախեցի Սուրբ Նախավկայի առաջնորդ Գրիգոր վարդապետին զինն չորս Ռ (4000) դիան. դապալով ծախեցի իմ չորից հատերովն»²⁰⁷: Կալվածագիրը կազմել է վանքի լուսարար Հովհաննես երեցը:

1794 թ. Նախավկայի վանքի առաջնորդ Անանիա վարդապետը չորսուկես թուման գումարով ձեռք է բերում Ավետիքի որդի Մովսեսի սեփական տները, որոնք տասնամյակներ առաջ՝ 1730 թ. մայիսի 1-ին կնքված գործարքով նրա պապը՝ Իսրայելի որդի Հովհաննեսը, ինը թուման վեց հազար դիանով գնել էր Աղպալի որդի Ղաճարից²⁰⁸:

1818-1819 թթ. վանքի առաջնորդ Սարգիս վարդապետին ուղղված հրամանագրով վերստին հաստատվում է Դարաշամբ գյուղի՝ վանքապատկան նվիրատվական հողատարածություն լինելը²⁰⁹: Նույնն է հրամանագրվում նաև 1828-1829 թթ.²¹⁰:

1819 թ. նշվել է, որ վանքի տնտեսական դրությունը բավական վատթարացել էր, քանի որ «Վարմագիարք՝ ցեղ ինչ Տաճկաց Պարսկաստանի, բնակեալ շուրջ զլերամբք և ՚ի դաշտավայրի գիւղօրէս՝ մինչև ՚ի քաղաքն Խօյ, բռնանան միշտ վանաց այսմիկ, զանոս սորա հատանելով, զիրաւունս Դարաշամբայ իւրելով և զվանքն գոյաթափ առնելով և կեղեքելով»²¹¹:

1828 թ. կազմված և 1830 թ. Նախիջևանում վավերացված կալվածագրերից մեկով՝ Դարաշամբ գյուղի մի մասը վաճառվել է և նվիրվել Սբ. Ստեփանոս նախավկայի վանքին. «Ես Սուրբ Նախավկայի Առաջնորդ(դ) Սարգիս վարդապետս այս դաբալայի եղեալ Շամբայ մուլքին վերոյ գրեալ հայի և թ(ու)րքի վկայութեամբն...: ...Ես Սկրտիչ Սարքսեան Սա-

198 Նշվ. աշխ., էջ 148: Աստապատի Սբ. Ստեփանոս վանքի առաջնորդ Սարգիս վարդապետի ստորագրությունը փաստաթղթի ներքո ենթադրել է տալիս, որ Քուսանենց Ստեփանը Աստապատ գյուղաքաղաքից էր:

199 **Կուստիկյան Զ.**, Հրովարտականներ, պր. չորրորդ, էջ 95:

200 Նշվ. աշխ., էջ 69:

201 Նույն տեղում:

202 Նշվ. աշխ., էջ 116:

203 Մատենադարան, Պատկանյանների արխիվ, թրթ. 139, վավ. 113, ք. 4:

204 **Կուստիկյան Զ.**, Հրովարտականներ, պր. չորրորդ, էջ 150-151:

205 Նշվ. աշխ., էջ 116-117:

206 Նշվ. աշխ., էջ 117-118:

207 Նշվ. աշխ., էջ 71:

208 Նվ. աշխ., էջ 137-138:

209 Մատենադարան, Պատկանյանների արխիվ, թրթ. 139, վավ. 113, ք. 3:

210 Նույն տեղում:

211 **Թաղիդանց Մ.**, նշվ. աշխ., հ. Ա, էջ 245:

հակեանս վկայեմ, որ Ղազար Սարքսեանըն Շամբայ գիւղի կէսն իւր դաբալօվն ծախսեց Սրբոյ Նախավկայի վանուց առաջնորդ Սարգիս աստուածաբնեալ վարդապետի 1830-ին սեպտեմբերի 4-ին ի Նախիջևան քաղաք...»²¹²:

1828 թ. կազմված առուծախի մեկ այլ կալվածագրի համաձայն՝ «...Սուրբ Նախավկայի վարդապետս այս թարղիս (իմա՛ պարսկական գլխանոց, Ա. Հ.), որ է 1825 այս դաբալայիս մուլքն Շամբայ Սօհալայի բէկից առիմ ճԼ (130) թուման և ծախսեցիմ Պրն. Գասպարեանին Նախջվնցոյ իւր դաբալօվն»²¹³:

1828-1829 թթ. Սարգիս վարդապետի շնորհիվ վանքապատկան կալվածքներն ավելի են ընդարձակվում. «...Սոնբալի աղա Քեանքեանու Ֆաթալի բէկի որդին ծախել է Դիքքեանդ և Օրթաքեանդ Դարաշամբ անուն գեղերից տասից և մէկ կէս բաժինը ամենայն պատկանեալք՝ սար, ձոր, ջուր և բացի չորս աչք ջրաղացից և ձիթհանքից և նրանց կպած հողերից և բացի վանքի տակի բաղից, որոնք վանքի մալ են (ջրաղացը, ձիթհանքը և այգին): Ծախուած տեղի սահմաններն են՝ մի կողմից Բաշքեանդի եկեղեցին, մի կողմը Շէյխքեանդի և Եարմգայայի վերի կողմից, մին կողմն էլ Ջուլֆա գիւղը և Օրան Շամբի (աւեր քաղաք) և Ղզլվանքը (Կարմիր վանք), մի կողմն էլ Գիւլֆարաջ և Վարմազիարի հողերը առել և գնել է Սարգիս խալիֆան՝ Դանիէլ օջաղի խալիֆան, 260 թումանի...»²¹⁴:

1830 թ. սեպտեմբերի 4-ին հաստատված առուծախի մեկ այլ գործարքից պարզվում է, որ Դարաշամբ գյուղը (հավանաբար մյուս կեսը) ևս վաճառվում է Ստեփանոս նախավկայի վանքին. «Ես՝ Պետրոս Գասպարեանս, որ Դարաշամբ գյուղն գնեալ եմ տոյն դաբալայիս ծախսեցիմ Սր. Ըստեփանոս Նախավկային. Առաջնորդ Սարքիս ամ.արաբնեալ վրդպետին, ինչպէս գնեայէլիմ, որ հայտէ դաբալայի միջին դրամանս»²¹⁵:

1830-1831 թթ. վանքին է նվիրվում Քեռուլու գյուղը²¹⁶:

1831-1832 թթ. շահի հրամանով արգելվում է վանքապատկան վարելահողերից ու այգիներից հարկ վերցնելը²¹⁷:

Նույն թվականին կազմված մեկ այլ հրամանագրով հաստատվում է Սարգիս վանահոր գնած

Դիքքյանդ և Դարաշամբ գյուղերի ամբողջությամբ վանքապատկան լինելը²¹⁸:

1847-1848 թթ. հրաման է արձակվում, որ նշյալ գյուղերի հասույթը պետք է տնօրինի միայն Դարաշամբի վանքը. «...թագաւորի հրաման է եղել, այսպէս Դիքքեանդ և Դարաշամբ գիւղերը Դանիէլ մարգարէ օջաղի տեսուչ Սարգիս խալիֆան Շարիաթի դաբալայով գնել է և օջաղին կտակել է. որքան որ նա ողջ էր յիշեալ գիւղերի հասույթը օջաղի վերայ ծախսում էր: Մեռնելոց զկնի Օհանէս խալիֆային հասաւ և ...ոչ ոք նրա գործերին չխառնուի»²¹⁹:

1826-1828 թթ. ռուս-պարսկական պատերազմից ու պարսկահայերի գաղթից և հատկապես Թավրիզում Ատրպատականի հայոց առաջնորդարան ստեղծելուց հետո մենաստանի՝ առանց այն էլ անկայուն տնտեսական վիճակն ավելի է վատանում: 1850-1860-ական թվականներին վանք այցելած ականատեսն ընդգծում է «...վանական միաբանության անտարբերությունը և նրանց անհոգությունը դեպի վանքի սեփականությունները»²²⁰:

Թուրքմենչայի դաշնագրով Ստեփանոս նախավկայի վանքապատկան հողերի մի մասը հայտնվում է Նախիջևանի գավառի Աստապատ գյուղի տարածքում, և թեև ԺԹ դարի կեսերին «...նրանց եկամուտը ստանում է վանքը, բայց մի կաթողիկոսի մահից հետո այն հողերի կալվածագրերն ընկնելով մի բարեսիրտ էջմիածնականի ձեռքում, գաղտնի վաճառեց թուրք իշխաններին նրանց մի մասը...»²²¹:

1870 թ. Ամենայն Հայոց Գևորգ Գ կաթողիկոսի և Մեսրոպ արքեպիսկոպոս Սմբատյանցի կազմած Երևանի նահանգի վանքերի և կալվածքների վերաբերյալ ցուցակում նշվել է, որ Դարաշամբի վանքն ունի «...1. մի այգի, որ բերէ միայն ծառապտուղս. 2. պարտեզ 3, բերեն նոյնպէս մասնաւոր ծառապտուղս: 3. կալուած Դարաշամբ գեղջն 20 տուն հայ ժողովրդովք, լերամբն և դաշտի պատկանի նոյն իսկ վանիցն՝ ըստ պարզեագրոյն Աշոտ թագաւորին հայոց, որ յամի Տեառն 976, որ տայ ՚ի տարին երբեմն ցորեան 10 խալվար, գարի 5 խալվար, հաճար 3 խալվար, իսկ ծխահարկ դրամ առ մի տուն 3 մանէթ. ընդամեն 60 բուրլի: 4. Ջրաղաց երեք աչք, որք բերեն տարին 3 խալվար ցորեան: 5. Վարելահող 50 խալվարաչափ ՚ի կալուածս Աստապատ գեղջ, ըստ պարզեագրոյ Աշոտ թագաւորի Հայոց, որ բերէ երբեմն ՚ի տարին ցորեան 25 խալվար, և գարի 10 խալվար»²²²:

212 Յուզակ Մայր Աբոռ Ս. Էջմիածնի նոր ստացված ձեռագրերի, «Էջմիածին», 1976, Է, էջ 63 և Ը-Թ, էջ 63, 64:

213 Յուզակ Մայր Աբոռ Ս. Էջմիածնի նոր ստացված ձեռագրերի, «Էջմիածին», 1976, Ը-Թ, էջ 64:

214 Մատենադարան, Պատկանյանների արխիվ, թղթ. 139, վավ. 113, ք. 5:

215 Յուզակ Մայր Աբոռ Ս. Էջմիածնի նոր ստացված ձեռագրերի, «Էջմիածին», 1976, Ը-Թ, էջ 64:

216 Մատենադարան, Պատկանյանների արխիվ, թղթ. 139, վավ. 113, ք. 3:

217 Նույն տեղում:

218 Նույն տեղում:

219 Նույն տեղում:

220 **Բաֆֆի**, Ճանապարհորդություն Պարսկաստանում, տես ԵԺ, հ. 8, էջ 326:

221 Նշվ. աշխ., էջ 323, ծան. 1:

222 **Սմբատեանց Մ.**, Նկարագիր Սուրբ Կարապետի վանից Երնջակայ և շրջակայից նորա, էջ 487:

Մեկ տարի անց՝ նոյեմբերի 20-ին կազմված եկեղեցապատկան կալվածքների ցուցակի համաձայն՝ վանքի ենթակայության ներքո գտնվում էին Դարաշամբ գյուղն իր 40 խավար հողով և 4 ջրաղացով (2-ն ավերակ), վանքի մոտ՝ մի ջրաղաց և մի մեծ պարտեզ, վանքից հյուսիս՝ ձորի մեջ՝ այգիներ և 2 արտ, 7 ձմեռանոց, ոչխարանոց և Աստապատի տարածքում՝ 30 խավար հող²²³:

1889 թ. ամռանը Հակոբ վարդապետ Տեր-Աբրահամյանը Հին Նախիջևանի հոգևոր կառավարությանն ուղարկած գրության մեջ հայտնում է, որ Նախավկայի վանքն ունի տասնվեց կտոր (30 խավար) վարելահող Աստապատում, որից տասը կտորը գտնվում է Սբ. Վարդան եկեղեցու շրջակայքում²²⁴:

1890 թ. նշվել է, որ վանքը հիմնականում կորցրել էր իր մեծաքանակ կալվածքները²²⁵:

1900 թ. Սահակ եպիսկոպոսը վանքի կալվածքների և եկամտի վերաբերյալ Ամենայն Հայոց կաթողիկոս Սկրտչ Ա Խրիմյանին մարտի 20-ին հղած նամակի մեջ մտահոգված գրում է. «...վանքն ունի բառական եկամուտ, որ գոյանում է 30 խավարի չափ հողեր Ռուսաց հողի վրայ Աստապատ գիւղում, վանքի առջև մի քանի արտեր, որոնք եթե կանոնաւոր մշակելու լինեն գուցէ թէ մի աւելի բան տայ. Տարաշամբ գիւղը, որ վանքի կալւածքն է և Ս. Ստեփաննոսի աջն երբեմն տանում են Հին-Նախիջևան և գիւղօրայք շրջեցնում, որից բառական հասոյթ են քաղում: Բացի այս, վանքի պարսպից դուրս, դէմնուլէմը գտնում է մի ջրաղաց՝ քարով, ուր ամեն պարագաներ կան, մի փոքրիկ ծախքով հարկատր է նորոգել գործածելու համար: Եթէ խելքը գլխին մի տեսուչ կարգի, թերևս կարողանայ բառականին կառավարիլ»²²⁶:

1903 թ. ամռանը Էջմիածնի սինոդը Երևանի հայոց վիճակագրական կոմսիտորիային հանձնարարում է պայմանագիր կնքել Նախավկայի վանքի վարելահողերը վարձակալության տալու մասին²²⁷: Սի քանի ամիս անց՝ դեկտեմբեր-հունվար ամիսներին, Սկրտչ Ա կաթողիկոսը Հին Նախիջևանի փոխանորդ Իսահակ վարդապետին, ինչպես նաև բնակիչներ Ստեփան Կարապետյանին ու Մնացական Մանասերյանին հանձնարարում է կարգավորել Նախավկայի հողային խնդիրը Մակվի խանի հետ²²⁸:

1904 թ. հունվարին Հին Նախիջևանի հոգևոր կառավարությանը հանձնարարվում է «...զվարելահողս վանուցն ս. Նախավկայի Դարաշամբայ, որ

յԱստաբատ, թողուլ ի վերայ երբօր նախկին կապալառուի հանգուցեալ Սարգսի Առաքելեան»²²⁹:

1909 թ. վերջերին Ատրպատականի հայոց թեմական առաջնորդ Կարապետ եպիսկոպոս Տեր-Սկրտչյանը դատական գործ է հարուցում Հասան աղա Մամեդովի դեմ: Վերջինս Արաքս գետի ջրից օգտվելու նպատակով ապօրինաբար առու էր անցկացրել վանքապատկան հողատարածքի միջով²³⁰:

1910 թ. հունվարի 16-ին հայոց թեմի առաջնորդն Էջմիածին ուղարկած գրությամբ խնդրում է Խաչիկ [Դադյան] վարդապետին ուղարկել Նախավկայի վանք²³¹: Հունվարի 22-ին Ամենայն Հայոց կաթողիկոս Մատթեոս Բ Իզմիրյանը (1908-1910), ընդառաջելով Կարապետ եպիսկոպոսի խնդրանքին, Սինոդին հրահանգում է Խաչիկ վարդապետին ուղարկել Ատրպատական տալով նրան դատական գործընթացի ժամանակ մենաստանի շահերը պաշտպանելու լիազորություն²³²:

1911 թ. նոյեմբերին հողային վիճելի խնդիրը կարգավորելու նպատակով վանք է այցելում նաև Կարապետ Տեր-Սկրտչյանը: Ի վերջո, դատական գործը վճռվում է հօգուտ վանքի: Այդ մասին 1912 թ. հուլիսի 12-ին Կարապետ եպիսկոպոսը գրություն է հղում Գևորգ Ե կաթողիկոսին. «Դարաշամբի Ս. Ստեփաննոս նախավկայի վանքի Մ. Աթոռում պահող կալուածագրերի պատճեններն ստանալով Ատրպատականի հայոց Առաջնորդարանում՝ պաշտպանեցինք վանքի կալուածական իրաւունքները ռուսահպատակ Մամեդովների դէմ և Թարիզի ռուսաց հիւպատոսարանում հաստատեցինք, որ վանքից Երասխի ստորին հոսանքով դէպի արևելք ընկնող տարածութիւնը՝ մօտ 180 վերստ տեղ, մինչև Հին Ջուղայի կամուրջի մնացորդները, որի մէջ նաև Մամեդովների գրաւած մօտ 8 վերստ տարածութեամբ տեղը՝ վանքին է պատկանում: Արդ, նոյն կալուածագրերի մէջ վանքի կալուածքի մի սահմանակէտը դէպի արևմուտք, Երասխի վերին հոսանքով, ցոյց է տրուած Կարմիր վանքը՝ Ռուսաց օրէնքով, որով այդ կալուածքը տարածուած է մինչև Հին Նախիջևանի դաշտի հանդէպը: Այստեղ ահա Պարսից մասում, դեռ Կարմիր վանքին չհասած՝ Երասխի ապառաժուտ նեղ ձորը լայնանում է և կազմում է «Գազանգիան կոչուած» լեռնադաշտը: Այժմ մի խումբ աստապատցիներ ցանկութիւն են յայտնում կապալով վերցնել այդ լեռնադաշտը, անասնապահութեամբ պարապելու այնտեղ և մշակելու գետափնյա մասերը. մինչև իսկ մօտ 30 ընտանիք Աստապատից պատրաստ են փոխադրուել և բնակութիւն հաստատել այնտեղ: Մակայն Մակովի

223 ՀԱԴ, ֆ. 56, գ. 6, գ. 1477, ք. 5:

224 ՀԱԴ, ֆ. 56, գ. 18, գ. 189, ք. 15:

225 Ա. Ե., Նամակ Հին-Նախիջևանից, «Մշակ», 1890, № 100, էջ 2:

226 ՀԱԴ, ֆ. 56, գ. 15, գ. 417, ք. 59:

227 «Արարատ», 1903, յունիս, էջ 485:

228 «Արարատ», 1904, փետրուար, էջ 101:

229 «Արարատ», 1904, էջ 917:

230 «Արարատ», 1910, էջ 110: Տե՛ս նաև Վավերագրեր հայ եկեղեցու պատմութեան, գիրք Ը, էջ 636:

231 Վավերագրեր հայ եկեղեցու պատմութեան, գիրք Ը, էջ 636 և Վավերագրեր հայ եկեղեցու պատմութեան, գիրք ԺԶ, էջ 161:

232 Վավերագրեր հայ եկեղեցու պատմութեան, գիրք Ը, էջ 636:

Մարդարի հրամանով մօտ 60 տուն քրդեր կան բնակեցրած այնտեղ, որոնք և նրան են տուրք վճարում իբրև կալուածատիրոջ. անցեալի բռնութեան օրերում, երբ Ս. Նախավկայի վանահայրերը վանքի պարիսպներում անգամ ազատ չէին ամեն տեսակ ճնշումներից և կեղեքումներից, ըստ մեծի մասին խեղճ անճարակ մարդիկ լինելով՝ չէին կարող այսքան ընդարձակ տարածութեան վերայ հսկողութիւն ունենալ և տիրել, որով Մակուի սարդարները շատ ընդարձակ տեղ վանքի կալուածքից գրաւել և իւրացրել են: Մինչդեռ ոչ միայն վանքի կալուածագրերը հաստատում են յիշեալ լեռնադաշտի վանքի սեփականութիւն լինելը, այլ և Երասխի երկու ափի բնակիչները կվկայեն, որ թէ այդ լեռնադաշտը և թէ ամբողջ շրջակայքը՝ նաև թրքաբնակ Վարմազիար, Դոդայ և Զելեթ գիւղերը Ս. Նախավկայի վանքին են պատկանում»²³³:

Դեռևս 1911 թ. հուլիսի 27-ին Էջմիածնի սինոդը պատվիրում է Երևանի կոնսիստորիային հանձնարարել Հին Նախիջևանի հոգևոր կառավարությանը Հակոբ քահանա Տեր-Մինասյանից վերցնել Նախավկայի վանքին հասանելիք պարտքը և վանքի հետ կապված ծախսերը հոգալուց հետո մնացած գումարն ուղարկել Թավրիզ՝ թեմական խորհրդին: Բացի այդ՝ հոգևոր կառավարությանն առաջարկվում է թեմական խորհրդի գիտությամբ ու նրա ներկայացուցչի մասնակցությամբ վարձակալության տալ Մաղարդավանքի՝ ռուսական սահմանում եղած կավածքները (անունները չեն հիշատակվում) և պետական հարկերը վճարելուց ու վանքի համար անհրաժեշտ ծախսերը կատարելուց հետո ավելացած գումարն ուղարկել թեմական խորհրդին²³⁴:

1960-ական թվականներին վանքի կավածքների վիճակի վերաբերյալ գրվել է. «Ս. Ստեփաննոս Նախավկայի վանքի գիւղը եւ վանքապատկան Դարաշամբ գիւղն եւս երկար տարիներ երեսի վրայ ձգուած ըլլալով, պատճառ էր դարձեր, որ տարիներու ընթացքին Դարաշամբ գիւղին կէսը (3 դանգը) սեփականացուի հարեւան պարսիկ գիւղատերերու կողմէ, նկատի ունենալով, որ անոնց սեփականատիրութեան թուղթերը Ազգ. Առաջնորդարանիս անուան առնուած չէին տակաւին:

Թեմական Խորհուրդին տարած աշխատանքներուն շնորհիւ, ի վերջոյ կարելի եղաւ ստանալ տոյն վանքին եւ յարակից կալուածներուն սեփականաթուղթերը՝ Ս. Ստեփաննոս Նախավկայի գիւղը՝ Դըզըլ Վանք անունով եւ Դարաշամբ... իբրեւ վաքֆ եղած ազգապատկան կալուածներ, իսկ Դարաշամբ գիւղին միայն կէսը (երեք դանգ) կարելի եղաւ հրիտակուած կալուած որպէս՝ ազգային կալուածի օրինական վիճակին դարձնել: Մնացեալ միւս կէսը պարսիկ գիւղատերերուն սեփականութիւ-

նը մնաց: 380.000 ռիալի գումարը այսպիսով կորսուեցաւ: ...Սոյն կալուածները պաշտօնապէս սկսան օգտագործուիլ 1960 թուին: ...այս հարցին քննութիւնը փոխանցուած է Մակուի ֆարմանտարին (գաւառապետութեան), որպէս զի իր պաշտօնեաները դրկելով Ս. Ստեփաննոս վանքը, քննեն վարելահողերը եւ ըստ այնմ վճիռ մը արձակեն, այլապէս ազգապատկան հողերը պիտի ազգայնացուին...»²³⁵:

Մաղարդավանքի ձեռագրերի հավաքածուն. հայոց գրչության ամենախիճ ու ամենահայտնի կենտրոններից է: Դարեր շարունակ այստեղ ստեղծվել, նկարագրվել ու կազմվել են ձեռագիր մատյաններ:

1819 թ. այցելումն ունի է. «Գրադարան վանացս առատ է հին ձեռագիր մատենիւք. այլ՝ ՚ի սակս ընդհանուր պակասութեան ուսմանց ՚ի սոսա՝ ամենայն ընդ փոշուլք թաղին»²³⁶:

Նախավկայի առաջնորդական թեմի վերացումից հետո՝ 1848 թ., վանքի ձեռագրերը կորստից փրկելու նպատակով կաթողիկոս Ներսես Աշտարակեցու հանձնարարությամբ Էջմիածնի միաբան Հովհ. Շահխաթունյանցը և Սինոդի ստեղծակալ Մակար վարդապետ Տեր-Պետրոսյանը 4 ամսով գործուղվում են Ստեփաննոս նախավկայի վանք, որպեսզի տեղում վանահայր Հովհաննես վանահոր աջակցությամբ «...բարուք հետազօտութեան հաւաքել զգտանեցեալ գրեանս...» և կազմակերպեն արժեքավոր ձեռագրերի տեղափոխումը Սր. Էջմիածնի²³⁷: Նրանց հաջողվում է Դարաշամբի վանքի ձեռագրաց հավաքածուի մի մասը՝ շուրջ 25 ձեռագիր և 98 տպագիր մատյաններ, տեղափոխել Մայր Աթոռ²³⁸:

1871 թ. վանքում պահվում էին ձեռագիր ու տպագիր 302 գիրք, կաթողիկոսական 43 կոնդակ, հայերեն 80 և պարսկերեն ու թուրքերեն 38 կավածագիր²³⁹:

1870-ական թվականներին վանքի ավետարաններից մեկը փոխադրվում է Սր. Էջմիածնի մատենադարան: Այդ մասին 1876 թ. գրվել է. «Գովելի յարստութեամբ կը ճոխանայ Ս. Էջմիածնի մատենադարանը... որոց մէջ աչքի զարնող գեղեցիկ Աւետարան մի կայ երկաթագիր մագաղաթի վերայ գրուած, եւ երեսի կազմը փոքրակերտայ և երկու կողմը քանդակագործ պատկերներ Յունական ձեւով, որոյ թուականն է այսպէս. «Յամի թուոյ Հայկազանց ՆԼԸ (989): Եւ ըստ թուոյ Հռոմոսի ՉԽԲ (742), յիսնայելական բռնակալութեան ՅՀԹ (379):

235 ԴԱՀՊ, հ. Բ, էջ 265:

236 Թաղիդեանց Մ., նշվ. աշխ., հ. Ա, էջ 245:

237 Մատենադարան, ֆ. 49թ, թղթ. 154, վավ. 203ա:

238 ԴԱՀՊ, հ. Բ, էջ 68:

239 Յուցակն ամբողջությամբ տե՛ս ՀԱԳ, ֆ. 56, ց. 6, գ. 1477, ք. 12-14:

233 Վաւերագրեր հայ եկեղեցու պատմութեան, գիրք ԺԶ, էջ 278:

234 «Արարատ», 1911, օգոստոս, էջ 621:

Այս աւետարանը մօտ ժամանակներս Մաղարթայ լեռին Նախավկայի վանքին բերուած է»²⁴⁰:

1904 թ. Սմբատ Տեր-Ավետիսյանը Ռուսական հնագիտական հանձնաժողովի կողմից գործուղվում է Ատրպատական՝ ուսումնասիրելու Մաղարթավանքում պահվող ձեռագրերը²⁴¹: Վանքում նկարագրում է 124 ձեռագիր և դրանց մասին 1910 թ. մարտին մանրամասն զեկույց է ներկայացնում Ռուսաստանի կայսերական հնագիտական ընկերության կովկասյան մասնաճյուղում²⁴²:

1911 թ. ղեկտեմբերին կաթողիկոսական տեղակալ Գևորգ արքեպիսկոպոսը, մտահոգված Մակվի և Ղարաղաղի խանութայիններում տիրող խառնակ վիճակից, պատվիրում է Նախավկայի վանքի ձեռագրերը տեղափոխել Մայր Աթոռ²⁴³: Նշյալ թվականի ղեկտեմբերի 20-ին Ատրպատականի թեմի առաջնորդ Կարապետ եպիսկոպոսը դիմում է Գևորգ արքեպիսկոպոսին՝ խնդրելով «...կարգադրել մի առանձին գրութեամբ յանուն վանահօր Ս. Նախավկայի վանուց՝ Տ. Ղևոնդ վարդապետի Բարսեղեան, որ վանքում մնացած բոլոր ձեռագիրները Կարսից Ջուլֆա փոխադրել՝ ապահով արկղերի մէջ դնելով ուղարկել Ս. Էջմիածին...»²⁴⁴:

Կարճ ժամանակ անց Թավրիզի, Խոյի, Մալմաստի հայկական ձեռագրերի հետ Նախավկայի վանքի ձեռագիր մատյանները ևս ուղարկվում են Էջմիածին²⁴⁵:

Մաղարթավանքի գրչության կենտրոնի ձեռագրերն այժմ պահվում են Երևանում, Թավրիզում, Նոր Ջուղայում և այլուր:

Մաղարթավանքը գրչօջայի. վանքում գրված ամենահինը «Յիշատակագրութիւնք եպիսկոպոսաց առաքելական վիճակիս Արտագու» ձեռագիրն է, որն արժեքավոր սկզբնաղբյուր է հայոց եկեղեցու և Ա-Գ դարերում (Գրիգոր Լուսավորչից առաջ) Արտագում գահակալած եպիսկոպոսների պատմության ուսումնասիրության համար: Այն գրել է Հովհաննես Մաղարդեցի վարդապետը 649 թ. «...ի հին յիշատակարանէ միոջ, որ էր գրեալ (ի) ՂԸ (649) թուական[ի]ն Հայոց, ձեռամբ Յօհաննէս սպասաւորէ, ի սուրբ ուխտէն Մաղարթայ»²⁴⁶: Արդեն նշել ենք, որ Հովհաննես Մաղարդեցին Արտագի եպիսկո-

պոսների ցանկը (Գավազանագիրքը) ավարտել է Ղևոնդիոսով, քանի որ չի կարողացել գտնել վերջինիս հաջորդած առաջնորդների անունները²⁴⁷: Անվանացանկի շարունակությունը փորձել է գտնել նաև Արտագի Ջաքարիա Ա Ծործորեցի արքեպիսկոպոսը (ԺԴ դ.), սակայն ապարդյուն ջանքերից հետո ձեռագիրը կորստից փրկելու համար նորոգել է տալիս 1329 թ.²⁴⁸:

Մաղարթավանքում ստեղծված ԺԴ դարից մեզ հասած ձեռագրերը քիչ են: Բացի Ջաքարիա Ծործորեցու հիշատակագրած վերոհիշյալ ձեռագրից՝ ցայսօր հայտնի է ևս երեք ձեռագիր:

1363 թ. Պետրոս գրիչը «...ընդ հովանեաւ սրբոյն Ստեփաննոսի նախավկային» ստեղծում է ավետարան²⁴⁹:

1381 թ. Ատոմ գրիչը ոմն Սիմեոնի պատվերով Մաղարթավանքում ընդօրինակում է Գրիգոր Նարեկացու «Մատեան ողբերգութեան» պոեմը և խնդրում հիշել «...նախ և առաջին զմեծ բարունապետն Մարգիս, որ զարինակս շնորհեաց, և զստացող սուրբ գրոյս զՍիմեոն, և զհարսն ամենայն...»²⁵⁰:

1427 թ. գրիչ Գրիգոր Արծկեցին, «որ մականունամբ Էլմէլիքենց կոչի» (պատվիրատու՝ Դանիել կրոնավոր), «...գրեցաւ և աւարտեցաւ քրիստոսախօս աւետարանս ի գաւառիս Շամբի-Չորոյ, ի մենաստանիս՝ որ մականունամբ Մաղարդայ վանք կոչի, ընդ հովանեաւ քրիստոսահիմն և առաքելաշնորհի սուրբ խորանացս՝ սուրբ Աստուածածնի, և

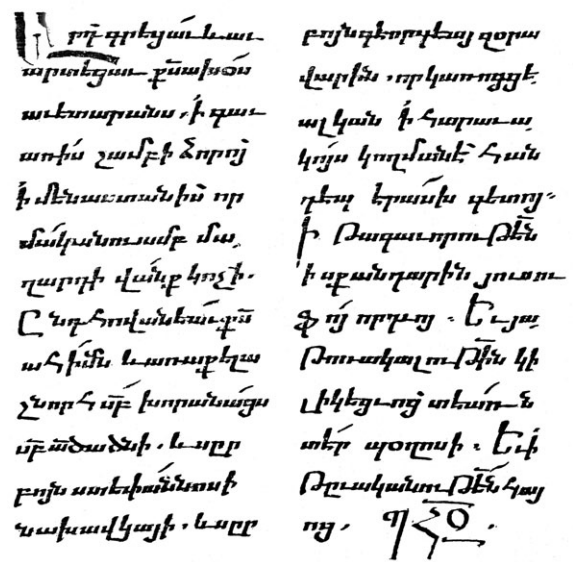

Մաղարթա վանքում 1427 թ. ստեղծված ավետարանի հիշատակարանը

240 Ուղետր Ա. Ե., նշվ. հոդվ., «Միօն», 1877, էջ 258:
241 Յուցակ հայերէն ձեռագրաց Նոր Ջուղայի Ամենափրկիչ վանքի (կազմ. Ս. Տեր-Աւետիսեան), Վիեննա, 1970, էջ Ե:
242 Կնիք հաւատոյ ընդհանուր Սուրբ Եկեղեցոյ, Էջմիածին, 1914, նախաբան, էջ I:
243 «Արարատ», 1912, յունուար, էջ 6; ապրիլ, էջ 292:
244 Վաւերագրեր հայ եկեղեցու պատմութեան, գիրք ԺԶ, էջ 245, վավ. 140:
245 ԴԱՀՊ, հ. Բ, էջ 68:
246 Ե-ԺԲ, էջ 14: Հիշատակարանն առաջին անգամ հրատարակվել է՝ «Արարատ», 1868, էջ 102-104: Տե՛ս նաև Սմբատեանց Մ., նշվ. աշխ., էջ 134, ձեռագրաց ցուցակ-ներդիր՝ 316-317 էջերի միջև՝ թիվ 183: Գարեգին Ա կաթողիկոս, նշվ. աշխ., էջ 45:

247 Ե-ԺԲ, էջ 14-15: Տե՛ս նաև Գարեգին Ա կաթողիկոս, նշվ. աշխ., էջ 45-46:
248 Ե-ԺԲ, էջ 15, ծանոթ. 1:
249 ԺԴ, էջ 458:
250 ԺԴ, էջ 536-537: Տե՛ս նաև Ոսկեան Հ., նշվ. աշխ., Բ մաս, էջ 539: Սմբատեանց Մ., նշվ. աշխ., էջ 123, 180: Յուցակ ձեռագրաց Մաշտոցի անվան Մատենադարանի, հ. Ա, կազմեցին՝ Օ. Եզանյան, Ա. Ջեյրումյան, Փ. Անթրաքյան, Երևան, 1965, էջ 584:

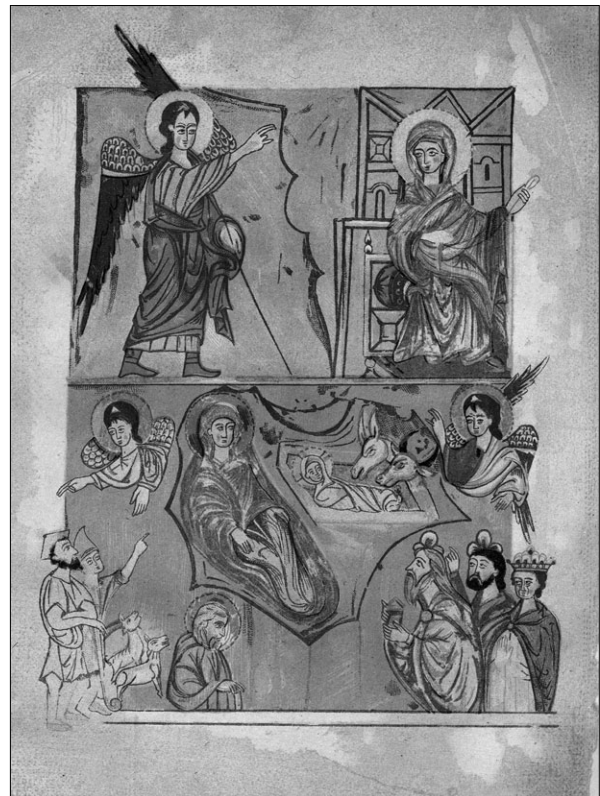
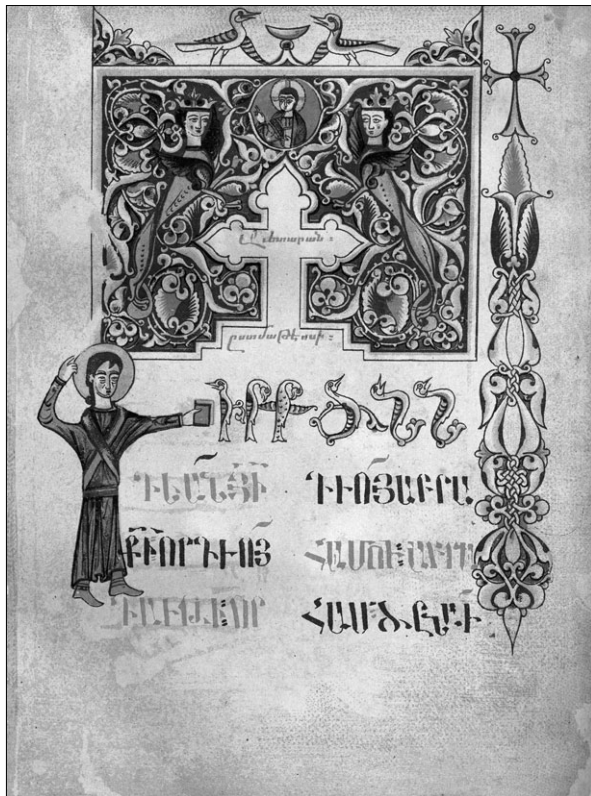

Մաղարդավանքում 1427 թ. ստեղծված ավետարանի մանրանկարներից

սրբոյն Ստեփաննոսի նախավկայի, և սրբոյն Գեորգեայ զօրավարին, որ կառուցեալ կան ի հարաւակոյս կողմանէ, հանդէպ Երասխ գետոյ»²⁵¹:

1430 թ. ստեղծված Գանձարանի հեղինակը գրիչ Մխիթարն է. «...գրեցաւ սայ ի վայելոյ տեղս, որ կոչի Մաղարդի վանս, ընդ հովանեաւ սուրբ Ստեփանոս նախավկայիս և յայլ սուրբ նշխարացս, ի յառաջնորդութիւն տէր Աւագի և Յակոբ վարդապետի, ի դառն և ի նեղ ժամանակիս, որ Շահռուղ դանն էրեկ, բազում աւեր էած աշխարհիս մեր...»²⁵²:

1440 թ. «Կոչումն ընծայութեան Կիրելի Երուսաղէմացոյ» (ժամանակը՝ 1316 թ., տեղը՝ Վան, նորոգող՝ Մխիթար եպիսկոպոս) «...ետ նորոգել զսա յիշատակ ոգոյ իւրոյ... Կազմեցաւ ...ընդ հովանեաւ Նախավկայիս...»²⁵³:

1484 թ. գրիչ Բարդուղիմէոս կրօնավորը հեղինակում է Մաղմուսարան. «...ի տեղս որ կոչի, Մաղարդ[դու] վանք ընդ հովանեաւ սուրբ Ստեփա[նոս] Նախավկայի, առ ոտս երջանիկ ///պս, և զվարպետն իմ զտէր Գրիգոր Բերկրեցի, և զուսուցիչն իմ զտէր Պետրոս մահրասիւն. թուին ՋԼԳ (1484)»²⁵⁴:

Գրիչ Բարդուղիմէոսը ևս մեկ Մաղմուսարանի հեղինակ է՝ ստեղծված 1485 թ. (պատվիրատու՝ Մե-

լիքսէք աբեղա, նկարագարող՝ Աբանաս ծաղկող), որի հիշատակարանի սկզբնամասը չափածո է, շարունակութիւնը՝ արձակ.

«...Ճաղկեցաւ Մաղմուսարանս
Ի հռչակատր վանքս Ստեփաննոսի...:

...գրեցաւ ...ի տեղիս, որ կոչի աստուածաբնակ Մաղարթեվանք, առ ոտս երջանիկ և առաջնորդ սուրբ ուխտիս զտէր Վարդան արհեպիսկոպոսի, և զվարպետն իմ զտէր Յակոբ փիլիսոփայն և զուսուցիչն իմ զտէր Պետրոս մահրասիւն»²⁵⁵:

1507 թ. տէր Ազարիան գրում է ավետարան²⁵⁶:

1545 թ. ևս մեկ Մաղմուսարան է հեղինակում Բարդուղիմէոս գրիչը (ծաղկող՝ Աբանաս). «Ճաղկեցաւ Մաղմուսարանս ի հռչակատր վանքս Ստեփաննոսի, ձեռամբ ախմար նկարողի, որ Աբանաս անուն կոչի...»²⁵⁷:

1551 թ. ստեղծվում է «Բնաբան քարոզիչ վարդապետաց» երկը գրիչ Մովսէս վարդապետի կողմից²⁵⁸:

1562 թ. գրիչ Ավետիս Հիգանցին հեղինակում է «Մաշտոց ձեռաց» (ստացող՝ տէր Պետրոս Դարաշամբեցի)²⁵⁹:

255 Նշվ. աշխ., էջ 73:

256 Ոսկեան Հ., նշվ. աշխ., Բ մաս, էջ 541:

257 Գեորգեան Ա., նշվ. աշխ., էջ 28:

258 Սմբատեանց Մ., Նկարագիր Սուրբ Կարապետի վանից Երնջակայ և շրջակայից նորա, էջ 140: Տե՛ս նաև Ոսկեան Հ., նշվ. աշխ., Բ մաս, էջ 542: Ի դեպ, 1893 թ. այս ձեռագիրը 11 այլ ձեռագրերի հետ Մայր Աթոռ Սբ. Էջմիածնի մատենադարանին է նվիրում Մետրոպոլիտ արքեպիսկոպոս Սմբատյանցը:

259 Յուզակ ձեռագրաց Մաշտոցի անվան Մատենադարանի, հ. Ա, էջ 1047:

251 ԺԵԱ, էջ 365: Տե՛ս նաև Սմբատեանց Մ., նշվ. աշխ., էջ 155; ձեռագրաց ցուցակ-ներդիր 316-317 էջերի միջև՝ թիվ 50: «Բազմավեպ», 1935, էջ 436:

252 ԺԵԱ, էջ 396:

253 ԺԵԱ, էջ 504: Տե՛ս նաև Ոսկեան Հ., նշվ. աշխ., Բ մաս, էջ 540-

541: Քիրտեան Յ., նշվ. հոդվ., «Հուր», 1974, № 37-38, էջ 39:

254 ԺԵԳ, էջ 58:

1594 թ. գրիչ Անանիա վարդապետը հեղինակում է ավետարան (պատվիրատու՝ ոմն Մելեք Մեհեր)²⁶⁰:

1601 թ. Հովհան երեց Դարբասմարբեցին խոջա Մարգարեի պատվերով վանքում նորոգում է «Յայսմաուրք»²⁶¹:

1625 թ. գրիչ Թումա արեղան գրում է Մաշտոց. «Եւ գրեցաւ սա... ի վանքս Մաղարդայ, ընդ հովանեաւ Ս. Նախավկային և ի Տիրամայր Ս. Աստուածածնի[ն], և մերոյ առաջնորդի սբ. ուխտիս տէր Պետրոս արքեպիսկոպոսի...»²⁶²:

1627 թ. ստեղծվում է «Խազտետր» (Ժամանակը՝ ԺԴ դ., պատվիրատու՝ ոմն տեր Ստեփանոս, կազմող՝ Պողոս միաբան). «...ի դուռն Ս. Ըստեփաննոս Նախավկային, որ կոչի Մաղարդավանք»²⁶³:

1648 թ. ստեղծված ավետարանում (Ժամանակը՝ ԺԶ դ., կազմող՝ Ավետիս երեց) նշվել է. «Յիշատակ է Աւետարանս ի դուռն Ս. Ստեփաննոս Նախավկային...»²⁶⁴:

1655 թ. Միքայել գրիչը հեղինակում է Ժամագիրք, որի պատվիրատուն էր Խանումը՝ ի հիշատակ շամբեցի Կիրակոսի որդի Հովհաննեսի. «Արդ՝ գրեցաւ ի դուռն Ս. Ըստեփաննոս Նախավկային և ընդ հովանեաւ Ս. Աստուածածնի, և Ս. Գրիգոր Լուսօղբչի, և Ս. Յովաննէս Մկրտչին...» կամ «ի դուռն սուրբ Ըստեփանոս նորաքնունք Նախավկային...»²⁶⁵:

1663 թ. ստեղծվում է Աստվածաշունչ գրիչ Գասպարի կողմից (պատվիրատու՝ վանքի առաջնորդ Միքայել վարդապետ)²⁶⁶:

1670 թ. ստեղծված «Մանրուտում»-ի հեղինակը գրիչ և ծաղկող Իսահակ Ասպահանցին է, իսկ ստացողը՝ Թորոս կրոնավոր Ասպահանցին²⁶⁷:

1671 թ. ստեղծվում է Ժողովածու (գրիչ՝ Արիստակես)²⁶⁸, իսկ 1672 թ.՝ ևս մեկ Ժողովածու (գրիչ՝ Պետրոս վարդապետ)²⁶⁹:

1675 թ. գրիչ, ծաղկող և կազմող Մարութ Սյունեցին (ստացող՝ Մարտիրոս վարդապետ) վանքի ա-

ռաջնորդ Միքայել վարդապետի պատվերով ընդօրինակում է Ներսես Լամբրոնացու «Մեկնութիւն սաղմոսաց» երկը. «...մեծ ռաբունապետն Միքայել զեռափափագ սէր սրտի նորո եւ զցանկութիւն հոգեւոր, որ կամի ստանալ գիրս իւրն հոգեւոր զաւակ, յայնժամ իբր բռնութեամբ հարկ ի վերայ եղեալ Մարտիրոս բանի սպասաւորին... հեզահոգի Մարտիրոս ինքնալոծար կամօք յանձն էառ զի գրել տացէ: Բայց մեծ ռաբունապետն Միքայել զամենայն արտաքին հոգան ինքն յանձն էառ հուզալ եւ վճարել: Բերեալ զքարտուղարն ի յերկրէն Սիւնեաց եւ զօրինակն ի Վայոց ձորէն, ի յանապատէն Շատիկ կոչեցելոյ, տուեալ զչափ եւ զգաղափար գրքին... գրեցաւ հոգեղի սուրբ գիրքս ի մեծահոջակ եւ յաստուածաբանակ եւ յակլա]նաւոր եւ երեւելի եւ ի մայրաքաղաքն ամենայն վանորէից ի Սուրբ ուխտս սրբոյն Ստեփաննոսի Նախավկայի եւ այլ բազմահաւաք սրբոց նշխարացս, որք աստ կան գումարեալ, ի պահպանութիւն տանս Թորգոմեան...»²⁷⁰:

1675 թ. ստեղծվում է ավետարան, որի պատվիրատուն Հակոբ սարկավազ Ջուղայեցին է²⁷¹:

1670-ական թվականներին ստեղծվում են «Խազգիրք» (1677)²⁷², «Մեկնիչ խորհրդոյ» (ստացող՝ Մարտիրոս, 1677)²⁷³, «Վարք հարանց» (1679, ստացող՝ Միքայել վարդապետ)²⁷⁴ և այլ աշխատություններ:

1685 թ. ստեղծված Խորհրդատետրի հեղինակը Մովսես գրիչն է²⁷⁵:

1686 թ. ստեղծվում է «Յայսմաուրք» (գրիչ և ծաղկող՝ Ստեփանոս Ջուղայեցի, պատվիրատու՝ չորսեցի Մարկոս). «ի ձորն Շամբայ, ի սուրբ ուխտն սրբոյն Ստեփաննոսի Նախավկային եւ առաջին մարտիրոսին»²⁷⁶: Մատյանը ձեռքից ձեռք անցնելով՝ ԺԹ դ. ընծայաբերվում է Թեհրանի Սբ. Թաղեոս-Բարդուղիմեոս եկեղեցուն:

1690-ական թթ. ստեղծված Ժողովածուի հեղինակը գրիչ Մելիքն է (ստացողներ՝ Ովան և Գալուստ վարդապետներ): Ըստ որում, աշխատանքները սկսվում են Նախավկայի վանքում (1691 թ.), ապա շարունակվում Երուսաղեմում և այնտեղ էլ ավարտվում 1697 թ.²⁷⁷:

260 Նշվ. աշխ., էջ 1039: Չեռագիրն այժմ պահվում է Երևանի Մատենադարանում 3552 թվահամարի տակ:

261 ԺԷԱ, էջ 14-15: Տե՛ս նաև Ոսկեան Հ., նշվ. աշխ., Բ մաս, էջ 543-544:

262 ԺԷԲ, էջ 189:

263 Նշվ. աշխ., էջ 246: Տե՛ս նաև Ոսկեան Հ., նշվ. աշխ., Բ մաս, էջ 545: Մայր ցուցակ հայերեն ձեռագրաց Մաշտոցի անուան Մատենադարանի, հ. Գ, էջ 634:

264 ԺԷԳ, էջ 310: Տե՛ս նաև Սմբատեանց Մ., նշվ. աշխ., էջ 314: Ոսկեան Հ., նշվ. աշխ., Բ մաս, էջ 546:

265 ԺԷԳ, էջ 645: Ցուցակ ձեռագրաց Մաշտոցի անվան Մատենադարանի, հ. Ա, էջ 356-357 և հ. Բ, էջ 1404-1405:

266 Ոսկեան Հ., նշվ. աշխ., Բ մաս, էջ 547:

267 Ոսկեան Հ., նշվ. աշխ., Բ մաս, էջ 549-550: Տե՛ս նաև Ցուցակ ձեռագրաց Մաշտոցի անվան Մատենադարանի, հ. Ա, էջ 402:

268 Ոսկեան Հ., նշվ. աշխ., Բ մաս, էջ 549:

269 Ցուցակ հայերեն ձեռագրաց Թարիզի, էջ 50: Տե՛ս նաև Ցուցակ ձեռագրաց Մաշտոցի անվան Մատենադարանի, հ. Ա, էջ 1207:

270 Ցուցակ ձեռագրաց Մաշտոցի անվան Մատենադարանի, հ. Ա, էջ 453: Տե՛ս նաև Մայր ցուցակ հայերեն ձեռագրաց Մաշտոցի անուան Մատենադարանի, հ. Գ, էջ 1643-1644:

271 Սմբատեանց Մ., նշվ. աշխ., էջ 141, 184-185:

272 Նշվ. աշխ., էջ 121:

273 Ոսկեան Հ., նշվ. աշխ., Բ մաս, էջ 550-552:

274 «Արարատ», 1899, էջ 356: Տե՛ս նաև Ոսկեան Հ., նշվ. աշխ., Բ մաս, էջ 518-519:

275 Ցուցակ ձեռագրաց Մաշտոցի անվան Մատենադարանի, հ. Բ, էջ 343:

276 Ցուցակ հայերեն ձեռագրաց Թեհրանի, կազմեց Հր. Աճառեան, Վիեննա, 1936, էջ 7-8:

277 Ցուցակ ձեռագրաց Մաշտոցի անվան Մատենադարանի, հ. Բ, էջ 441:

278 Սմբատեանց Մ., նշվ. աշխ., էջ 270, ցուցակ-ներդիր 316-317 էջերի միջև՝ թիվ 181:

1703 թ. գրիչ Հակոբ վարդապետ Շամբեցին «ի Նախավկայի վանս Դարաշամբայ» ստեղծում է «Յայսմատորք»²⁷⁸:

1705 թ. գրիչ Ստեփանոս Ջուղայեցի սարկավագի հեղինակած «Յայսմատորք»-ի հիշատակարանն արժեքավոր տեղեկություններ է պարունակում ժԷ դարավերջին վանքում Պետրոս և Հովհան Շամբեցի առաջնորդների իրականացրած նորոգչական աշխատանքների մասին²⁷⁹:

1711 թ. ստեղծված Խորհրդատետրի հեղինակը գրիչ Եգեկիելն է²⁸⁰:

1724 թ. գրիչ Մելքոն երեց Ջուղայեցի «ի վանս սուրբ Նախավկային, որ ի Մաղարդայ ձորն Շամբայ» ընդօրինակում է Փավստոս Բուզանդի «Հայոց պատմություն»-ը²⁸¹:

1736 թ. գրիչ Ստեփանոս Ջուղայեցին Աբրահամ Կրետացի կաթողիկոսի պատվերով ընդօրինակում է «Պատճենք կոնդակաց Մաղարդավանից» (ձեռագիրն այժմ պահվում է Երևանի Մատենադարանում, 8017 թվահամարի տակ)²⁸²:

Ենթադրվում է, որ Ստեփանոս նախավկայի վանքում է ստեղծվել նաև 1710-1720 թթ. վերաբերող Շարակնոցը: 1914 թ.՝ բուրքական գորքերի ներխուժման օրերին, միաբանները ձեռագիրը թաքցրնում են հողի տակ, ուր այն մնում է կես դար և խիստ վնասվում. թերթերը խունանում են ու քարանում: Ձեռագիրը հայտնաբերվում է 1967 թ.: Փոխադրվում և Թավրիզի Մելիք-Թանգյան ազգային թանգարանին է հանձնվում նորջուղայեցի Լևոն Մինասյանի միջոցով, որտեղ և պահվում է մինչ օրս²⁸³:

1758 թ. վանքում ստեղծվում է «Քարոզգիրք Տիրատուր վարդապետի» երկը գրիչ Հակոբ սարկավագի կողմից²⁸⁴:

1807-1812 թթ. գրիչ Սուրբաս քահանան ստեղծում է Ժողովածու²⁸⁵:

Մաղարդավանքի հողային վիճահարույց խնդիրները կարգավորելու նպատակով 1911 թ. նոյեմբերին վանք է այցելում Ատրպատականի հայոց առաջնորդ Կարապետ եպիսկոպոս Տեր-Սյրտչյա-

նր: Տեղի ձեռագրերի հավաքածուն ուսումնասիրելիս նա հայտնաբերում և 1914 թ. հրատարակում է հայոց եկեղեցու դավանաբանական խնդիրներին վերաբերող «Կնիք հաւատոյ ընդհանուր սուրբ եկեղեցոյ» խիստ արժեքավոր ժողովածուն, որը կազմվել է Կոմիտաս Ա Աղցեցի կաթողիկոսի օրոք (615-628)²⁸⁶: Հիշատակարաններից դատելով՝ ձեռագիրը քանիցս ընդօրինակվել է, ձեռքից ձեռք անցել և նորոգվել նախ 1629 թ. Պետրոս երեցի ձեռքով, ապա «...բարեմիտ, ընթերցաս(եր), հեզահոգի» Բաղդասարի՝ նորջուղայեցի մահտեսի խոջա Նազարի (նշանավոր խոջա Նազարը չէ) որդու պատվերով հավանաբար ժԷ դ. 30-40-ական թվականներին²⁸⁷: 1648 թ. Բաղդասարի որդի Մաթեոսի պատվերով ոմն տեր Յոհան վերստին արտագրում է մատյանը²⁸⁸: Կարապետ եպիսկոպոսը հնարավոր է համարում, որ «Կնիք հաւատոյ»-ի իր հրատարակած օրինակը հենց այս պատվիրատուն է ընծայել Նախավկայի վանքին, որն այդ ժամանակ սկսել էր շենանալ, իսկ մյուս օրինակը պահել է Նոր Ջուղայում²⁸⁹:

Ձեռագրերի նվիրատվություններ. վանքի ձեռագրատան հավաքածուն հարստացել է նաև նվիրատվությունների շնորհիվ: Ստորև ներկայացնում ենք հետևյալը.

1173 թ., Ավետարան, գրիչ՝ Հովհաննես, վայրը՝ Սյունյաց Բղենո Նորավանք, ժամանակը՝ 989 թ., նվիրատու՝ Վահրամի որդի Գուրժի²⁹⁰:

1332 թ., ձեռագիր մատյան, նվիրատու՝ ոմն Եսայի. «Տուի զգիրքս (Եսայի) ի սուրբ Ստեփանոս Նախավկայս. տեր Սարգիս եւ այլ եղբարքս ընկալան զմիաբանութիւնս մեր եւ խոստացան ի տարին երկու ար պատարագ ...ՉՉԱ ընծայեցաւ գիրքս այս»²⁹¹:

286 Կնիք հաւատոյ ընդհանուր սուրբ եկեղեցոյ, Էջմիածին, 1914, էջ IX-X (Հիշատակարանը վերահրատարակվել է ժԷԲ, էջ 323-324): Տե՛ս նաև **Աբդոյան Մ.**, Երկեր, հ. է, Երևան, 1975, էջ 442; 592, ծանոթ. 1:

287 Կնիք հաւատոյ ընդհանուր սուրբ եկեղեցոյ, Էջմիածին, 1914, էջ IV-V, 372: Հիշատակարանը վերահրատարակվել է ժԷԲ, էջ 323-324:

288 Նշվ. աշխ., էջ VII, 372:

289 Նշվ. աշխ., էջ VII:

290 Ե-ԺԲ, էջ 71-72, 213-214: Տե՛ս նաև **Գարեգին Ա կաթողիկոս**, նշվ. աշխ., էջ 449-452: **Ոսկեան Հ.**, նշվ. աշխ., Բ մաս, էջ 538-539: Ձեռագիրն այստեղ մնում է մինչև 1848 թ., որից հետո Ամենայն Հայոց կաթողիկոս Ներսես Ե Աշտարակեցու (1843-1857) հրամանով տեղափոխվում է Էջմիածին: Այնուհետև բերվում է Մատենադարան և պահվում 2374 թվահամարի տակ: Հարկ է նշել, որ սա հետագայում «Էջմիածնի Ավետարան» անվանված հռչակավոր ձեռագիրն է՝ փոխկրթյա կազմով (Ձ դ.), երկու նկարազարդ թերթերով (Ձ-Է դդ.), ԺԲ դ. կատարված մանրանկարներով և այլն: Ավետարանը հայ միջնադարյան գրչության և զարդարվեստի ամենանշանավոր գործերից է և այսօր էլ իր վրա է հրավիրում հայագետների ուշադրությունը: Նրա ուսումնասիրությամբ զբաղվել են Գ. Հովսեփյանը, Մ. Բրոսսեն, Ֆ. Մակելը, Յո. Սորժիգովսկին, Կ. Վայցմանը, Ս. Տեր-Ներսեսյանը, Լ. Ա. Դուռնովոն և այլք:

291 **Ոսկեան Հ.**, նշվ. աշխ., Բ մաս, էջ 539:

279 **Ոսկեան Հ.**, նշվ. աշխ., Բ մաս, էջ 556-557:

280 **Ոսկեան Հ.**, նշվ. աշխ., Բ մաս, էջ 558, ծանոթ. 37:

281 **Սմբատեանց Մ.**, նշվ. աշխ., էջ 128: Տե՛ս նաև Յուզակ հայերեն ձեռագրաց Թարիզի, էջ 134:

282 Յուզակ ձեռագրաց Մաշտոցի անվան Մատենադարանի, հ. Բ, էջ 655: Թիվ 9366 համարակալումն ունի նույն հավաքածուի մաս կազմող «Յիշատակարանք կոնդակաց» (1667-1852 թթ.) ձեռագիրը, որը կազմվել է Նախավկայի վանքում, և որտեղ մեկտեղված են տեղեկություններ մենաստանին կատարված նվիրատվությունների վերաբերյալ. «Թէ ով որ իցեն կամ զինչ ընծայեցին սուրբ ուխտիս» (տե՛ս նշվ. աշխ., էջ 917):

283 **Վարդան Ժ. վարդապետ**, Թարիզի Մելիք-Թանգեան ազգային թանգարան հայերեն ձեռագիրները, Գ-ԱՀՊ, հ. Բ, էջ 73: Տե՛ս նաև Յուզակ ձեռագրաց Թարիզի Մելիք-Թանգեան ազգային-եկեղեցական թանգարանի, էջ 105:

284 **Սմբատեանց Մ.**, նշվ. աշխ., էջ 128:

285 Յուզակ ձեռագրաց Մաշտոցի անվան Մատենադարանի, հ. Բ, էջ 508:

1440 թ., «Կոչումն ընծայութեան Կիրեղի Երուսաղէմացոյ», նվիրատու՝ Հակոբ վարդապետ. «...յիշեցէք... զստացաւոյ սուրբ գրոցս զՅակոբ վարդապետ, որ յոյժ փափաքանաւք հանդիպաւ սուրբ զանձուցս ի Խօ[յ] քաղաք, և խնդրեալ զսա ի հաւատարիմ կնոջէ մի, և բերեալ զսա ի սուրբ ուխտս ի վանքս Մաղարտէ, ընծա սուրբ Նախավկայ վկայիս, եւ ետ նորոգել զսա յիշատակ ոգոյ իւրոյ...»²⁹²:

1454 թ., Մաշտոց, վայրը՝ Վան, գրիչ՝ Կարապետ երեց, ստացող և նվիրատու՝ տեր Ավետիս. «...եղ ի դուռն Սրբոյն Ստեփաննոսի Նախավկայի...»²⁹³:

1459 թ., Ճաշոց, գրիչ՝ Կարապետ, վայրը՝ Ուտան, ստացող և նվիրատու՝ խոջա Աբդըլ-Ազիզ. «...(Եւ ստացաւ խոջայ Աբդըլ-Ազիզն)... և ետուր ի դուռն սուրբ Ստեփաննոսի նախավկային...»²⁹⁴:

1615 թ., Աստվածաշունչ, նորոգման վայրը՝ Տաթև, ժամանակը՝ 1317 թ. «...Ռ-ըստակէս... նորոգել տուի Աստուածաշունչս, թվին Ռ-Կ-Դ (1615), զի անշարժ կացցէ սայ ի դուռն Մաղարդա վանից Ս. Ստեփաննոս Նախավկային...»²⁹⁵:

1660 թ., ավետարան, գրիչ՝ Մարտիրոս երեց, նվիրատու՝ սրջվացի Նազար. «...առի հալալ զսա. վաստակոց իմոց և ետու վախմ եկեղեցոյն մերոյ Ս. Ստեփաննոսի Նախավկային...»²⁹⁶:

1671 թ., «Մասունք նորոյ կտակարանի», վայրը՝ Տիրոջ (Գոնէր) գյուղ, ժամանակը՝ ԺԳ դ. «Յիշատակ է սուրբ գիրքս Արիստակէս վարդապետին ի դուռն Սուրբ Ստեփաննոս Նախավկային, որ Շամբի Չոր վերածայնի, առաջնորդութիւն Սիքայէլի աստուածաբան վարդապետին»²⁹⁷:

1679 թ., Գրիգոր Նարեկացի, «Մատեան Ողբերգութեան», ստացող և նվիրատու՝ Միքայել վարդապետ Աստապատցի. «Յիշատակ է Նարեկ գիրքս ի դուռն [Սր]բոյն Ստեփաննոսի Նախավկային: ...գոր ետ Միքայել վարդապետն յիշատակ հոգոյ իւրոյ»²⁹⁸:

1697 թ., «Կանոնագիրք առաքելական», գրիչ՝ Ավետիք քահանա, պատվիրատու և նվիրատու՝ Գալուստ վարդապետ (հետագայում՝ առաջնորդ), վայրը՝ Հալեպ (Բերիա): Կտակել է Նախավկայի

վանքին ու նրա առաջնորդ Պետրոս արքեպիսկոպոսին իր քեռուն ու հոգևոր հորը. «...Ես՝ ամենից նուսատ Գալուստ վարդապետս, բորբոքեցայ ի սեր Աստուածային մատենիս. այս վարթափոթի կանոն գիրքս զսա ստացայ հալալ արդեանց իմոց. որքան կենդանի եմ՝ վայելեմ, և յետ իմոյ յելանելոյ յաշխարհէս յիշատակ սրբոյ Նախավկային լիցի...»²⁹⁹:

1775 թ., «Տօնացոյց», նվիրատու՝ Սիմեոն Երևանցի կաթողիկոս³⁰⁰:

Մասունքներ. 1668 թ. ականատեսը մասունքների մասին գրել է. «Ասում են նաև, որ այդ վայրում գտել են բազմաթիվ մասունքներ, որոնք բերել են Սր. Բարդուղիմեոսն ու Սր. Մատթեոսը, և որոնց նրանք (հայերը) ավելացրել են նաև այլ մասունքներ: Ահա այդ հիմնական մասունքները, որոնց հանդէպ նրանք լցված են հավատով.

– մի խաչ՝ շինված այն ամանից, որի մեջ Հիսուս Քրիստոսը լվաց իր աշակերտների ոտքերը: Այդ խաչի կենտրոնում կա մի սպիտակ քար: Նրանք ասում են, որ այդ քարը դնում են մահամերձի վրա, եթե հիվանդը պետք է մեռնի, քարը սևանում է, իսկ նրա մահից հետո վերստին սպիտակում է:

– Սր. Ստեփանոս նահատակի (martyr) ծնոտից մի կտոր:

– Սր. Մատթեոսի զանգուկը:

– Սր. Հովհաննէս Սկրտչի վզից և մատից մի ոսկոր:

– Սր. Դիոնիսիոս Արիոպագացու աշակերտ Սր. Գրիգորի աջը:

– Մի փոքր տուփ, որտեղ կան ոսկորի մանր կտորներ, որոնք նրանց (հայերի) կարծիքով 72 աշակերտների մասունքներն են»³⁰¹:

Մաղարդավանքի շարժական կայքը. 1871 թ. նոյեմբերի 20-ին կազմվում է վանքապատկան 583 իրերի ցուցակը³⁰²: Ըստ այդ ցուցակի՝ վանքում են պահվել նաև հիշատակագրություններ ունեցող հետևյալ իրերը.

Ա «Արծաթե ոսկեգօծ գոտի.
...*յիշատակ Դաւիթ Գուրջեան, Ռ-ՊԺԷ (1817) թվին Հայոց:*

Բ «Թազ եպիսկոպոսական ասեղնագործ ոսկեղենիւք զարդարեալ, ոսպնաչափ անպակաս մարգարտիւք և գոյնզոյն մինայիւք և տասն հատ ակամբք երկու հատ, մին.

*Յիշատակ Պողոսին և մօրն՝ Գիւլիարին և Խանումին.
միսն.*

Պր. Ա(ստուա)ծատրին և կողակցոյն Մարիամ տատին:

292 ԺԵԱ, էջ 504: Տե՛ս նաև **Ոսկեան Հ.**, նշվ. աշխ., Բ մաս, էջ 540-541: **Քիրոսեան Յ.**, նշվ. հոդվ., «Հուր», 1974, № 37-38, էջ 39:

Մայր ցուցակ հայերէն ձեռագրաց Մաշտոցի անուան Մատենադարանի, հ. Գ, էջ 1552:

293 Մայր ցուցակ հայերէն ձեռագրաց Մաշտոցի անուան Մատենադարանի, հ. Գ, էջ 1175:

294 ԺԵԲ, էջ 118:

295 ԺԷԱ, էջ 542: Տե՛ս նաև **Ոսկեան Հ.**, նշվ. աշխ., Բ մաս, էջ 544: Մայր ցուցակ հայերէն ձեռագրաց Մաշտոցի անուան Մատենադարանի, հ. Բ, Երևան, 2004, էջ 227:

296 ԺԷԳ, էջ 920:

297 Մայր ցուցակ հայերէն ձեռագրաց Մաշտոցի անուան Մատենադարանի, հ. Ա, էջ 844:

298 Մայր ցուցակ հայերէն ձեռագրաց Մաշտոցի անուան Մատենադարանի, հ. Գ, Երևան, 2007, էջ 116:

299 **Մմբատեանց Ս.**, Նկարագիր Սուրբ Կարապետի վանից Երնջակայ և շրջակայից նորա, էջ 265-266:

300 Գ-ՀՊ, գիրք Ը, էջ 424, նաև էջ 625:

301 **Tavernir J. B.**, Les six voyages en Turquie et en Perse, Introduction et notes de Stéphane Yerasimos, Paris, 1981, pp. 92-94.

302 ՀԱԴ, ֆ. 56, ց. 6, գ. 1477, ք. 5-11:

Գ Արծաթե 2 սկիհ՝ ոսկեգոծ մաղզմաններով մին.
Նախիջևանցի տէր Գալուստի որդի Եղիսապտէթին.
և միսն. *Ալլահվերդոյ որդի Պետրոսին, թվին Ռ.ՊԾԱ (1852):*

Դ Թագ եպիսկոպոսական փրկչական և Աստուածամօր պատկերօք, որոց պատկըն մարգարտապատ ոսկեայ մավթուլիք և հինգ կարմիր եաղութ քարամբք՝ *Խաչատուր կաթողիկոսին:*

Ե Թագ եպիսկոպոսական ասեղնագործ յարութեան և խաչելութեան պատկերօք...
Տաթևացի Մինաս վարդապետի. թվին Ռ.ՃԻ (1671):

Զ Աղանիք միռոնի արծաթի, գեղեցկաձև մի գոյգ.
Յիշ(ա)տ(ա)կ մ(ա)հտ(ես)ի Կրամի թոռ մ(ա)հտ(ես)ի Ստեփաննին:

Է Բուրվառ արծաթեայ մի հատ.
Յիշատակ նախիջևանցի մ(ա)հտ(ես)ի Սկրտչի Թունե(ա)նց:

Ը Բուրվառ պղնձեայ մի հատ.
Էյվազայ Դաթեան Աստապատից:

Թ Բուրվառք դեղնապղնձեայ չորս հատ.
Երևանցի Պետրոսի:

Ժ Խաչ արծաթի հինգ ձողաոր մեծաղիլ, մի աղեղ քարամբ մի հատ.
Ստեփանի Տէր-Յովսէփեան, Տնակերտից, Ռ.ՊԾԱ (1851) թվին:

ժԱ Խաչ արծաթի մի հատ.
Յոննցի Ստեփանի Սահակեան. Ռ.ՊԿԱ (1861):

ժԲ Խաչվառ կարմիր աթլասի վերայ ոսկեգոծ խաչի ոսկեթել փունջերով, Ռուսաստանու, մի հատ.
Ազուլեցի մահտեսի Հարութիւն Մարգարեան:

ժԳ Ծածկոց ասեղնագործ հասարակ ատլասից մի հատ.
Ոսկերիչ Եսայիէ Թարվիզեանց:

ժԴ Կնիք արծաթեայ փորագրեալ յանուն և ի պատկեր վանուց Նախավկայի, մի հատ.
Մեսրոպ վարդապետի Սմբատեանց:

ժԵ Եալովնի շուրջառ կանաչ պլիս աստառով արծաթի...
Թարվիզի Սահակայ Կոստանեանց:

ժԶ Չթեայ շապիկ մի հատ.
Աստուածատուր Ստեփանեան Ազուլեցոյ:

ժԷ Պատկեր Ռուսաստանու մեծաղիլ Աստուածամօրն արծաթապատ գեղեցիկ շրջանակօք, մի հատ.
Յիշատակ նախիջևանցի Բողոտանայ Խուրավերդեանից:

ժԸ Ջահ կիսարծաթ Վարշավի, երկու կարգ մոմակալօք, մի հատ.
Ստեփանայ Արմազանեանից Քիլթափեցոյ:

ժԹ Սկիհ արծաթեայ ոսկեգոծ մաղզմանիքն իրեանց երկու հատ.

Մին նախիջևանցի տէր Գալուստի որդի Եղիսապտէթին և միսն Ալլահվերդոյ որդի Պետրոսին, թվին Ռ.ՊԾԱ (1851):

Ի Վարագոյրք սեղանի, խորանի խորհրդանոցի, չթեայ, մին կարմիր մախմուտ, հին և նոր քսաներեք հատ: Կարմիր մախմուտն սեղանի է.

Յիշատակ Ազուլեցի Դուկասայ Ասմարեանց:

ԻԱ Տապանակ կամ խնկատուփ արծաթեայ ի պետս սարկաւազի մի հատ.

Պարոն Կարապետի Պետրոսեան Գասպարեանց Նախիջևանցոյ:

ժԲ Քշոց արծաթի պատուական ձևով երկու հատ.
Յարութիւն Մարգարեան Ազուլեցոյ:

ժԳ Քօղք սկիւոյ երկու հատ.
Աստուածատուր Ստեփանեան...»:

1911 թ. նոյեմբերի 17-ին Մաղարդավանք է այցելում Ատրպատականի թեմի առաջնորդ Կարապետ եպիսկոպոսը և եկեղեցական մի քանի իր վերցնում Մայր Աթոռի թանգարանին հանձնելու նպատակով (այդ իրերն էին՝ «1. Երկու եպիսկոպոսական թագ, մինը մարքարտաշար ու միսը սև կտորի վրայ ասեղնագործ

2. մի հատ եմիփորոն եպիսկոպոսական
3. մի գույգ արտախուրակ
4. մի փորորայր
5. մի գոտի մարգարտաշար
6. հինգ հատ վակաս
7. մի հատ սեղանի ծածկոց
8. երկու հատ այլ հնոտի՝ մինը վարագոյրի

յիշատակ, ու միսը ժամաշապիկի վզնոց»³⁰³: Սակայն ջուղայեցիների և դարաշամբցի մի ներկայացուցչի բողոքի պատճառով դրանք դեկտեմբերի 5-ին ի պահ են տրվում Ավի Մելիք-Ստեփանյանցիին³⁰⁴: Տասն օր անց Հին Ջուղայի հասարակությունը խնդրագիր է հղում կաթողիկոսական տեղապահին նշյալ իրերի Մայր Աթոռ տանելու փորձի և դրանք վերադարձնելու վերաբերյալ: Վավերագրում մասնավորապես նշվել է, որ «...պ. Ավի Մելիք-Ստեփանեանցը լինելով ջերմեռանդ աստուածավախ անձնատրուքին՝ չի կամենում այդ նւիրական իրեղենները պահել իւր մօտ, ուստի աղերսում ենք ...զիճել մեր աղաչանքներին կարգադրելու շուտափոյթ տեղափոխել այդ նւիրական հնութիւնները կրկին Ս. Ստեփաննոս Նախավկայի վանքը»³⁰⁵: 1911 թ. դեկտեմբերի 21-ին կաթողիկոսական տեղապահ Գևորգ արքեպիսկոպոսը, նկատի ունենալով արժեքավոր հնութիւնները Սբ. Էջմիածնի թանգարանում:

303 Վաւերագրեր հայ եկեղեցու պատմութեան, գիրք ԺԶ, էջ 238:
304 Նույն տեղում:
305 Նշվ. աշխ., էջ 244:

գարանում պահելու վերաբերյալ Մատթեոս Բ կաթողիկոսի՝ 1909 թ. հոկտեմբերի 21-ի կոնդակը, կարգադրում է դրանք տեղափոխել Մայր Աթոռ³⁰⁶:

Ստորև ներկայացնում ենք Ստեփանոս նախավկայի վանքում պահված, ապա Սբ. Էջմիածին տեղափոխված իրերի արձանագրությունները.

ԺԴ Ապակյա խաչի արծաթյա պատվանդանին. «...երկաթի վրայ տասն անկիւնաւոր ապակիք են հագցրած և ութն հատ ևս երկու թևի վրայ: Պատուանդանի ծայրն էր թզաչափ արծաթ, որոյ վրայ գրած էր...: Պոչին ստորին ծայրն էր ծակ դրոշակ անցուցանելոյ համար, նոյնպէս և փոքր օղ էր կայցրած, որ ...դրօշակի ձողի վրայ ժապաւիճով անցուցանելոյ համար է եղած...» (**Շեքնագանեանց Գ.**, նշվ. հոդվ., «Արարատ», 1877, էջ 25).

Յ(ի)շ(ա)տ(ա)կ է ս(ուր)ք խ(ա)չս Յովանէս ք(ա)զ(աւո)ր(ի)ն Հայոց եւ կ(ո)ղ(ա)կ(ի)ց Շուշ(ա)ն տ(ի)կ(նոջ)ն. եւ որդ(ի) Աշոտ ք(ա)զ(աւո)րն ք(ա)զում գորօք եկի ս(ուր)ք ուխտս, եղու Շամբա ջ(ա)ղ(ա)ցներն, Երասխի նաւն, Ա(ս)տ(ա)յ(ա)տու հողն ս(ուր)ք Նախ(ա)վկ(այի)ն յ(ի)շ(ա)տ(ա)կ մեզ և ծն(ո)ղ(ա)ց մերոց, քվ(ի)ն ՆժԺ (966):

Հրատ. **Շահխաթունեանց Յովհ.**, նշվ. աշխ., հ. Բ, էջ 307: **Շեքնագանեանց Գ.**, ճանապարհորդութիւն Հայաստանումը, էջ 25: **Ալիշան Գ.**, էջ 518: **Բաւմաջեան Կ.**, Սեր հնութիւնները, էջ 98-99: **Կուտանեանց Գ.**, նշվ. աշխ., էջ 8: **Ոսկեան Հ.**, նշվ. աշխ., Բ մաս, էջ 531: Ծանոթ. 1614 թ. կալվածագրի համաձայն՝ Աշոտ Գ թագաւորի՝ վանքին նվիրած ջրաղացները թվով 4-ն էին (**Աբրահամյան Հար.**, Կալվածագրեր, պրակ I, էջ 157):

ԺԵ Եպիսկոպոսական խույր. «...առաջին երեսի վրայ խաչեցեալ Յիսուսի պատկերն է, խաչափայտի երկու կողմին մի մի սգաւոր կին, որոնցից մինը թերևս Աստուածամայրը լինի, միւսը Մարիամ Մագթաղեմացին, իսկ կանանցից բարձր երկու հրեշտակներ անպերի մէջ, իւրաքանչիւրի ձեռքին մի մի սկիհ, որոնց մէջ հաւաքուում է Յիսուսի ձեռքերի գամատեղերից հոսած արիւնը: Հրեշտակներից բարձր խաչափայտի վրայ՝ մի կողմը արեգակ, միւս կողմը լիալուսին: Խաչեցեալ Յիսուսի կողքից արիւն և ջուր է հոսում. Փրկիչը գլխիկոր. լուսոյ պսակը գլխին, կարմրագոյն գենջակը կամ սփածանելին կապած: Սգաւոր կանայք լուսոյ պսակով ոսկեթել դեղնագոյն վերնագգեստով, բաց վարդագոյն պատմունճանով, կանանց մինի ձեռքերը խաչած կողքին, միւսը ցաւակցաբար երկու ձեռքերի մատները իրար մէջ անցկացրած: Խաչափայտի տակ նկատուում է զանգ և ոսկրներ: Թագի այս երեսի լուսանցազարդը գործուած է ոսկէ և արծաթեայ թելերով՝ ժապաւիճան, փռուած վարդեր և տերևներ: Յիշատակագրութիւնն է՝ խաչափայտի գլխի տախտակի գրերը, «Յ. Ն. Թ. Հ»: Իսկ խաչափայտի տակ երկու տողից բաղկացած յիշատակագրութիւնն այս է.

Շինեցաւ քագս արդեամբ Սկրտիչ վարդապետիս Բաղիշեցոյ ի վայելումն անձին իմոյ:

Սոյն երեսի քարերն են՝ հինգ կարմիր, տասը կանաչ, 8 սպիտակ. զանազան մեծութեամբ կիսաթանկագին քարեր: Կանաչ քարերից մինը ընկած է: Միւս երեսի ասեղնագործ նկարը ներկայացնում է Աստուածամօրը գրկած Յիսուսին, բազմած աբոռի վերայ, երկուքի գլխին լուսոյ պսակ. Աստուածամայր վերնագգեստը ոսկեթել դեղնագոյն, իսկ պատմունճանը բաց վարդագոյն: Աստուածամօրից բարձր մի զոյգ չորս զործ հրեշտակներ, թագը բռնած, իսկ թագից բարձր Հոգին սուրբ աղանակերայ: Աբոռի երկու կողմին մի մի զոյգ փոքրադիր հրեշտակներ: Լուսանցազարդը նոյն, ինչ որ միւս երեսին: Յիշատակագրութիւնն է՝

306 Նշվ. աշխ., էջ 245:

Եւ յետ վճարման կենացս լիցի յիշատակ ի դրուն Դարաշամբու սուրբ Ստեփանոսի նախավկային:

Հրատ. **Դատեան Խ.**, Պարսկաստանից բերած հնութիւնները, էջ 313-314:

Ծանոթ. ըստ Խ. Դադյանի՝ առաջին հիշատակագրության մէջ հիշվող Սկրտիչ վարդապետ Բաղիշեցին ԺԵ դարի բանաստեղծ, գրիչ Սկրտիչ Նաղաշն է:

1894 թ. Խաչիկ վարդապետն Էջմիածին է բերում Թավրիզի Բերդաթաղի Սբ. Աստվածամոր եկեղեցուց:

Մաղարդավանքի թեմի առաջնորդների և վանահայրերի գավազանագիրք. գավազանագիրք կազմելու առաջին փորձը կատարել է Հովհաննես Շահխաթունյանը: Այն ընդգրկում է մինչև ԺԷ դարը գործած ընդամենը 7 վանահոր անուն, ըստ որում, վկայակոչելով Առաքել Դավրիժեցուն, ցանկում սխալմամբ մտցնում է նաև Արիստակես վարդապետ Շամբեցու անունը³⁰⁷:

Հ. Ոսկյանը ևս վանքի առաջնորդների ցանկը սկսում է Բարկեն արքեպիսկոպոսից՝ հասցնելով մինչև տեր Թորգոմը³⁰⁸:

Այնուհետև Ն. եպիսկոպոս Ծովականը, մատենագրական նյութերի հիման վրա կազմում և 1959 թ. հրատարակում է Մաղարդավանքում պաշտոնավարած առաջնորդների գավազանագիրքը: Հեղինակն առաջնորդների ցանկը սկսում է Գրիգորես Ալիբատով (ԺԲ դար) և որոշ ընդմիջումներով հասցնում մինչև ԺԹ դարի 60-ական թվականները (Մեսրոպ վարդապետ Սմբատյանց)³⁰⁹:

Երրորդ գավազանագիրքը կազմում է Հարություն Քյուրայանը՝ որոշակի ընդմիջումներով ընդգրկելով 976-1790 թթ. ընթացքում պաշտոնավարած վանքի առաջնորդների ցանկը³¹⁰:

Ստորև ներկայացվող նոր գավազանագիրքը կազմել ենք՝ համադրելով և համեմատական քննության ենթարկելով հրապարակի վրա եղած հայ և օտար աղբյուրների (պատմիչներ, ժամանակագիրներ, հրովարտակներ, կալվածագրեր, արձանագրություններ, ձեռագրերի հիշատակարաններ և այլն) հաղորդած տվյալները: Սրանք թեև սպառիչ և վերջնական պատասխան չեն տալիս քննարկվող

307 **Շահխաթունեանց Յովհ.**, նշվ. աշխ., հ. Բ, էջ 318-319: Մինչդեռ ձեռագիր հիշատակարաններից և Դավրիժեցու վկայակոչած տեղեկություններից հայտնի է, որ, թեև ԺԷ դ. առաջին տարիներին Շամբեցին եղել է Մաղարդավանքի միաբան, սակայն հետագայում թողնելով Նախավկայի միաբանությունը, հարել է անապատական շարժմանը, դարձել նրա ակնառու գործիչներից մեկը, Սյունյաց (Հարանց) անապատի երկրորդ առաջնորդը (1620 թվականից) և մինչև կյանքի վերջն ապրել այդ մենաստանում:

308 **Ոսկեան Հ.**, նշվ. աշխ., Բ մաս, էջ 533-564:

309 **Ծովական Ն. Խաչ.**, Մաղարդայ Ս. Նախավկայի վանք, «Միոն», 1959, նոյեմբեր-դեկտեմբեր, էջ 262-264:

310 **Քիրոսեան Յ.**, նշվ. հոդվ., էջ 55 (անտիպ): Ցանկը կցված էր վանքի միջնադարյան պատմությանը նվիրված հեղինակի հոդվածին և ցայսօր մնացել է անտիպ (ձեռագիրը մեզ է տրամադրել գնդապետ Էմիլ Հակոբյանը Թավրիզից):

հարցին, և դեռևս մնում են բացթողումներ, սակայն հնարավորություն են ընձեռում որոշակիացնել վանքի առաջնորդների անունները, ճշտել նրանց պաշտոնավարման ժամանակահատվածը:

Բարկեն արքեպիսկոպոս (976-981). «...սուրբ տաճարիս հին Մաղարդա վանից երանելի կրօն(ա)որս աստուածայնեծար մեծանուն Տեառն Բարզենի հայկազնոյ նախաշինաւղ և ի Քրիստոս ծնաւդ հոգևոր գառանց, մանկանց եկեղեցոյ...» հիշվում է որպես վանքի առաջին առաջնորդ, որը պաշտոնավարել է 976-981 թվականների ընթացքում³¹¹:

Ըստ Խաչիկ կաթողիկոսի կոնդակի՝ Ստեփանոս նախավկայի վանք է ուղարկվում «...գմեծամուն երջանիկ տէր Բարզէն արքեպիսկոպոսն գալ ձեզ եւ առաքելաբար շրջիլ ի միջի ձերում վարդապետել, խրատել եւ ուսուցանել...»³¹²:

Գրիգորես՝ որդի Ապիրատի. միակ հիշատակությունը վերաբերում է 1173 թ. «...գառաջնորդութիւն սուրբ ուխտին տէր Գրիգորես, որդի Ապիրատին, այր հեզ և սրբասէր...»³¹³:

Գրիգորես. տվյալներից մեկի համաձայն՝ որպես վանքի առաջնորդ է հիշատակվում ԺԳ դարում, սակայն ստույգ ո՞ր թվականին՝ անհայտ է³¹⁴:

Վարդան կրոնավոր. հիշվում է 1330 թ. Աբու Մալիկ սուլթանից հրովարտակ է ստանալու առնչությամբ³¹⁵:

Տեր Սարգիս. հիշվում է 1332 թ.³¹⁶:

Տեր Ղուկաս. հիշվում է 1376 թ. կաթողիկեսությունն ընդունած հայ հոգևորականների թվում³¹⁷:

Տեր Գրիգոր. 1381 թ. վանքի առաջնորդն էր³¹⁸:

Ավագ եպիսկոպոս. հիշվում է 1430-1440 թթ.³¹⁹: Ավագ եպիսկոպոսն աչքի է ընկել մշակութային գործունեությամբ և «...վանքին մէջ իբրև լուսատու կը փայլէր»³²⁰:

Մխիթար եպիսկոպոս. 1440 թ. վանքի առաջնորդ է նշանակվել Գրիգոր Արտագեցու կողմից³²¹: Ըստ ամենայնի՝ 1440 թ.՝ գառաձայլ Ավագ եպիսկոպոսի կենդանության օրոք, բնակչության պահանջով Մխիթար գրիչը նշանակվում է Նախավկայի վանքի վանահայր ու թեմի առաջնորդ: Այդ մասին տեղի միաբանությանը տեղեկացնում է Գրիգոր Մակվեցի Ջալալբեկյանը Նախավկայի վանքին ուղղած կոնդակում, որտեղ Թադեոս առաքյալի վանքի առաջնորդն իրեն անվանում է Ամենայն Հայոց կաթողիկոս. «...[ձեռնադրեցի] արեղայս գՄխիթարտ, հռչակատր վանիցո սուրբ Ստեփաննո Նախավկայիդ եպիսկոպոս եւ ձեզ հոգևոր առաջնորդ եղայր եւ ընկեր»³²²: Նույն թվականին էլ հիշվում է որպես 1316 թ. Աղթամարի վանքում Դանիել եպիսկոպոսի ընդօրինակած Ժողովածուի «զվերջին կազմողս»³²³:

Տեր Վարդան. պաշտոնավարել է առնվազն մինչև 1485 թ., ինչը հաստատվում է Բարդուղիմեոս գրչի ընդօրինակած Սաղմոսարանի հիշատակարանում. «...գրեցաւ Սաղմոսարանս ...ի տեղիս որ կոչի աստուածաբնակ Մաղարթեվանք, առ ոսոս երջանիկ և առաջնորդ սուրբ ուխտիս գտէր Վարդան արհեպիսկոպոսի, և զվարպետն իմ գտէր Յակովբ փիլիսոփայն...»³²⁴:

Մարկոս վարդապետ. մեզ հայտնի միակ տեղեկությունը վերաբերում է 1505-1506 թթ., երբ զինվորական դատավորի հրամանով հաստատվել են Դիբբյանդ և Դարաշամբ գյուղերի վանքապատկան լինելը³²⁵:

Տեր Անտոն. հիշվում է 1507 թ.՝ «...ի հայրապետութեան մերում ուխտին Նախավկայի տէր Անտոնին»³²⁶:

Աթանաս եպիսկոպոս (1541-1562°). 1541 թ. Ամենայն Հայոց կաթողիկոս Գրիգոր ԺԱ Բյուզանդացու (1536-1545) կողմից ձեռնադրվում է եպիսկոպոս և նշանակվում Նախավկայի վանքի վանահայր ու Նախիջևանի թեմի առաջնորդ³²⁷: Այնուհետև կաթո-

311 **Քիրտեան Յ.**, նշվ. հոդվ., էջ 55 (անտիպ): Տե՛ս նաև **Աբրահամյան Հար.**, Կալվածագրեր, պրակ I, էջ 5:

312 **Ոսկեան Հ.**, նշվ. աշխ., Բ մաս, էջ 533:

313 Ե-ԺԲ, էջ 312: Տե՛ս նաև **Ոսկեան Հ.**, նշվ. աշխ., Բ մաս, էջ 537: **Շովական Ն.**, Մաղարդայ Ս. Նախավկայի վանք, էջ 262: Նշյալ թվականին հիշատակվում է որպես վանքի առաջնորդ (**Քիրտեան Յ.**, նշվ. հոդվ., էջ 55 (անտիպ):

314 **Քիրտեան Յ.**, նշվ. հոդվ., էջ 55 (անտիպ):

315 **Փափագյան Հ.**, նշվ. հոդվ., «ԲՄ», 1962, № 6, էջ 395:

316 **Ոսկեան Հ.**, նշվ. աշխ., Բ մաս, էջ 539: Տե՛ս նաև **Փափագյան Հ.**, նշվ. հոդվ., «ԲՄ», 1962, № 6, էջ 395: **Շովական Ն.**, Մաղարդայ Ս. Նախավկայի վանք, էջ 262:

317 **Marcus Antonius v. d. Oudenrijn O. P.**, նշվ. աշխ., էջ 218:

318 **Մնքատեանց Մ.**, Նկարագիր Սուրբ Կարապետի վանից Երմջակայ և շրջակայից նորս, էջ 180: Տե՛ս նաև **Ոսկեան Հ.**, նշվ. աշխ., Բ մաս, էջ 539: ԺԳ, էջ 537: **Շովական Ն.**, Մաղարդայ Ս. Նախավկայի վանք, էջ 262: **Քիրտեան Յ.**, նշվ. հոդվ., էջ 55 (անտիպ):

319 ԺԵԱ, էջ 396, 504: Տե՛ս նաև **Շովական Ն.**, Մաղարդայ Ս. Նախավկայի վանք, էջ 262: **Քիրտեան Յ.**, նշվ. հոդվ., էջ 55 (անտիպ):

320 **Շովական Ն. եպս.**, Մաղարդայ Ս. Նախավկայի վանք, էջ 262: Տե՛ս նաև ԺԵԱ, էջ 396:

321 **Ոսկեան Հ.**, Մաղարդայ Նախավկայի վանքին կոնդակները, «Հանդես Ամսօրեայ», 1941, էջ 236: Տե՛ս նաև **Շովական Ն.**, Մաղարդայ Ս. Նախավկայի վանք, էջ 262: **Քիրտեան Յ.**, նշվ. հոդվ., էջ 55 (անտիպ):

322 **Ոսկեան Հ.**, Մաղարդայ Նախավկայի վանքին կոնդակները, «Հանդես Ամսօրեայ», 1941, էջ 236: Տե՛ս նաև նույնի՝ նշվ. աշխ., Բ մաս, էջ 586:

323 Մայր ցուցակ հայերեն ձեռագրաց Մաշտոցի անուան Մատենադարանի, հ. Գ, էջ 1552:

324 ԺԵԳ, էջ 73: Սակայն մեկ այլ տվյալի համաձայն՝ տեր Վարդանը պաշտոնավարել է 1484-1485 թվականների ընթացքում (**Քիրտեան Յ.**, նշվ. հոդվ., էջ 55 (անտիպ):

325 Մատենադարան, Պատկանյանների արխիվ, քրթ. 139, վավ. 113, ք. 4:

326 **Ոսկեան Հ.**, նշվ. աշխ., Բ մաս, էջ 541: Տե՛ս նաև **Շովական Ն.**, Մաղարդայ Ս. Նախավկայի վանք, էջ 262: Նշյալ թվականին հիշվում է որպես վանքի առաջնորդ (**Քիրտեան Յ.**, նշվ. հոդվ., էջ 55 (անտիպ):

327 **Շահխաթունեանց Յովհ.**, նշվ. աշխ., հ. Բ, էջ 309-313: Տե՛ս նաև **Ալիջան Դ.**, Սիսական, էջ 518-519: **Մնքատեանց Մ.**, Նկարագիր

ղիկոսը, հիմնավորելով նշանակման հանգամանքները, գրում է. «...վարդապետ տեր Աթանասը, որ է սնեալ և վարժեալ ի սուրբ Նախավկայի վանքն և ուսեալ էր զիմաստս կրթական ի ձեռն Ստեփաննոսի քաջ բարունապետի Սալմաստեցոյ, որ եկն ի սուրբ աթոռս (Աթանաս) ձեր ամենայն միաբանից վկայութեամբ, մանաւանդ բոլորեցունց ձեր թեմովդ վկայած... պատշաճ և իրաւունք համարեցաք զԱթանաս վարդապետդ լինել եպիսկոպոս սուրբ Նախավկայիդ և իւր սեպիական վիճակին և գոչ այլ որ օտար...: Եւ ձեռնադրեցաք զԱթանաս վարդապետդ եպիսկոպոս...: Եւ պարզեցաք դմա յականաւոր սուրբ ուխտն Նախավկային բոլորովին բնական և սահմանեալ վիճակ իւր գոր վերագրեցաք դմա թեմ, աթոռ և հանգստեան տեղի... առաքեցաք զԱթանաս վարդապետդ՝ սրբազան եպիսկոպոսն առ ձեզ մերով առաքելական և հայրապետական իշխանութեամբ՝ հովուել զձեզ...»³²⁸: Այնուհետև դիմելով վանքի Սկրտիչ և Հերապետ (Հայրապետ) եպիսկոպոսներին, Հովհաննես վարդապետին, մյուս «մեծ ու փոքր» միաբաններին, հանձնարարում է նրանց «սիրով ընկալարուք զԱթանաս վարդապետդ ձեզ եպիսկոպոս, որպէս արժանաժառանգ այդմ աթոռի եւ գահի»³²⁹:

Հովհաննես վանահայր. հիշվում է 1562-1563 թվականներին, երբ «...Դարաշամլուղի Մաղարդա վանքի միաբանների ու ժողովրդի առաջնորդի դիրքը ժառանգաբար փոխանցվել է Օվանես վանահորը...»³³⁰:

Մատթեոս եպիսկոպոս. 1563 թ. «...կուսակրօն արքեպիսկոպոս գտեր Մատթեոս, որ է սնեալ և վարժեալ ի սուրբ Նախավկայի վանքն...» նշանակվում է առաջնորդ³³¹: Մեկ այլ տեղեկությանը՝ «հեզահոգի, բարեմիտ եւ սրբասէր կուսակրօն արքեպիսկոպոսդ (գ)տեր Մատթեոս»-ը Նախավկայի վանահայր է նշանակվում 1564 թ. կաթողիկոսական ըն-

դարձակ կոնդակով³³²: Կոնդակը գրել է Միքայել Ա Սեբաստացին հավանաբար Ստեփանոս Ե Սալմաստեցուն արքունակից եղած ժամանակ:

Մարտիրոս եպիսկոպոս. 1587 թ. Նախավկայի վանահայր և թեմի առաջնորդ է նշանակվում Մարտիրոս «քաջ բարունի վարդապետը»³³³: Կաթողիկոսական կոնդակում ընդգծվում է, որ ընդառաջելով միաբանության և բնակչության խնդրանքին, նկատի ունենալով թեկնածուի մտավոր ու հոգևոր արժանիքները, ինչպես նաև Նախավկայի վանքը վերաշինելու ցանկությունը, Էջմիածնում Մարտիրոսին մեծ շուքով արքեպիսկոպոսության աստիճան են շնորհում և ուղարկում այս թեմի առաջնորդ. «Չի քանի որ ձեր առաջի եպիսկոպոսունք մեռան, դուք մնացիք առանց հոգեւոր առաջնորդի, թպէտ որ կայր քորեպիսկոպոսունք, այլ ոչ տեսուչ եւ առաջնորդ եւ հովիւ ոչխարաց, ...մեր սուրբնուէր քահանայդ տեր Մարտիրոս քաջ բարունի վարդապետդ, որ եկն առ մեզ վկայական թղթով ձերով... վասն այդ մեծահռչակ Նախավկայի սուրբ վանաց շինութեան եւ ձեր յոյժ սիրուտ հարկեցաք զմեր որդի Մարտիրոս վարդապետդ լինել ձեզ եպիսկոպոս արք, եւ տեսաք զբարեւոր վարս դորա. եւ հաւանեցաք իմաստութեան եւ արիւթեան դորա. ընտրութեամբ Աստուծոյ եւ հաճութեամբ ամենեցուն ձեռնադրեցաք մեծաւ հանդիսի ...սրբասէր եւ զպատուելի քահանայդ գտեր Մարտիրոս քաջ բարունապետդ հոգեւոր առաջնորդ ձեզ»³³⁴:

Մարտիրոս եպիսկոպոսը հավանաբար վախճանվել է 1590 թ. և թաղվել Դարաշամլուղ գյուղում: Նման ենթադրության հիմք է տալիս այն խաչքարը, որը Դարաշամլուղի Սբ. Աստվածածին եկեղեցու շինարարության ժամանակ՝ 1628 թ., տեղափոխել են գերեզմանոցից և ազուցել խորանում:

Սուրբ Կարապետի վանից Երնջակայ և շրջակայից նորա, էջ 413-417: Նաև **Ոսկեան Հ.**, նշվ. աշխ., Բ մաս, էջ 541-542: **Ծովական Ն.**, Մաղարդայ Ս. Նախավկայի վանք, էջ 262: **Քիրտեան Յ.**, Ստեփաննոս Նախավկայի վանքը, «Հուր», 1974, № 37-38, յուլիս-օգոստոս, էջ 40-42: Մեկ այլ տվյալով՝ Աթանաս եպիսկոպոսը վանքի առաջնորդությունը վարել է 1541 թ. (**Քիրտեան Յ.**, նշվ. հոդվ., էջ 55 (անտիպ)):

328 **Ոսկեան Հ.**, Մաղարդայ Նախավկայի վանքին կոնդակները, «Հանդես Ամսօրեայ», 1941, էջ 240-241: Տե՛ս նաև **Մույնի՝** նշվ. աշխ., Բ մաս, էջ 593-594: **Քիրտեան Յ.**, նշվ. հոդվ., էջ 41:

329 **Շահխաբունեանց Յովհ.**, նշվ. աշխ., հ. Բ, էջ 312: Տե՛ս նաև **Ոսկեան Հ.**, Մաղարդայ Նախավկայի վանքին կոնդակները, «Հանդես Ամսօրեայ», 1941, էջ 242: Նույնի՝ նշվ. աշխ., Բ մաս, էջ 596: **Քիրտեան Յ.**, Ստեփաննոս Նախավկայի վանքը, «Հուր», 1974, № 37-38, յուլիս-օգոստոս, էջ 41:

330 **Կոտայիկյան Զ.**, Հրովարտականք, պր. 3, էջ 135:

331 **Շահխաբունեանց Յովհ.**, նշվ. աշխ., հ. Բ, էջ 318: Տե՛ս նաև **Ալիշան Ղ.**, Սիսական, էջ 519: **Ոսկեան Հ.**, նշվ. աշխ., Բ մաս, էջ 542-543: Նույն թվականին Մատթեոս եպիսկոպոսին՝ որպէս վանքի առաջնորդ է հիշատակում նաև Հ. Քյուրտյանը (**Քիրտեան Յ.**, նշվ. հոդվ., էջ 55 (անտիպ)):

332 **Ոսկեան Հ.**, Մաղարդայ Նախավկայի վանքին կոնդակները, «Հանդես Ամսօրեայ», 1942, էջ 85: Տե՛ս նաև **Մույնի՝** նշվ. աշխ., Բ մաս, էջ 600: Փաստաթուղթն իր ձևով և բովանդակությամբ շատ մնան է Գրիգոր ԺԱ Բյուզանդացու 1541 թվակիր կոնդակին. ենթադրվում է, «թե որոշ յաւելումներ իր կողմից կատարել է հետագային (1736 թուին) այս կոնդակները բնագրից ընդօրինակող Ստեփանոս Ջողայեցին» (**Հախնազարեան Յովհ.**, նշվ. հոդվ., «Հասկ», 1975, սեպտեմբեր-դեկտեմբեր, էջ 361-362):

333 **Շահխաբունեանց Յովհ.**, նույն տեղում: Տե՛ս նաև **Ոսկեան Հ.**, նշվ. աշխ., Բ մաս, էջ 543 (տրված է համառոտ): **Հախնազարեան Յովհ.**, նշվ. հոդվ., «Հասկ», 1975, սեպտեմբեր-դեկտեմբեր, էջ 362: **Քիրտեան Յ.**, նշվ. հոդվ., էջ 13-14, 55 (անտիպ): Ն. Ծովականը Մարտիրոսի արքունակության շրջանն է համարում 1589-1601 (°) թթ. (տե՛ս նրա՝ նշվ. հոդվ., էջ 262):

334 **Ոսկեան Հ.**, Մաղարդայ Նախավկայի վանքին կոնդակները, «Հանդես Ամսօրեայ», 1942, էջ 95-96: Կոնդակի սկզբնամասը գրված է Դավիթ Դ Վաղարշապատցի և Մեքիստեղեկ Գառնեցի կաթողիկոսների անունից, սակայն վերջում ունի միայն Մեքիստեղեկի ստորագրությունը («Արարատ», 1905, էջ 308):

Տեր Անանիա³³⁵. որպես վանքի առաջնորդ՝ հիշատակվում է 1594 թ.³³⁶:

Շմավոն արքեպիսկոպոս. հիշվում է 1601-1614 թթ.³³⁷: Նրա անունն առաջին անգամ հանդիպում է 1601 թ. «...առաջնորդություն Ս. Նախավկային տեր Շմավոն արքեպիսկոպոսին»³³⁸:

Պետրոս արքեպիսկոպոս. 1614-1631^o թթ. վանքի առաջնորդն էր³³⁹:

Շմավոն արքեպիսկոպոսից հետո թեմի ղեկավարությունն ստանձնում է «սրբասնեալ տեր Պետրոս արքեպիսկոպոս»-ը, որին Էջմիածնի Մելքիսեդեկ կաթողիկոսը կոնդակ է տալիս 1613 կամ 1614 թ.³⁴⁰՝ հանձնարարելով բնակչությանը՝ «Չամենայն արինատր հաս եւ իրաւունքն լիով եւ անթերի տուք ի ձեռն Պետրոս արքեպիսկոպոսիդ զմահու եւ զկենաց»³⁴⁰:

Կոնդակում Պետրոսի՝ առաջնորդ լինելը չի հստակեցվում: Սա առիթ է տվել որոշ ուսումնասիրողների ժխտել նրա պաշտոնավարելու հանգամանքը. «Հոն սակայն Պետրոս արքեպիսկոպոս Նախավկային վանքին առաջնորդ նշանակած ըլլալու խօսք չկայ, ինչպէս որ տեսանք, այլ պարզապէս պտղի հաւաքելու եւ նւիրականութեան խօսք կայ: Ուրեմն Շմավոն արքեպիսկոպոսի Նախավկայի վանքին առաջնորդութիւնը չէ ընդհատած 1614-ին: ...Հոն ոչ մէկ ակնարկութիւն Պետրոս արքեպիսկոպոսին Նախավկայի վանքին առաջնորդ ըլլալուն մասին, որով Շմավոն կը գործակցէր Մելքիսեդեկին ընչաքաղցութիւնը գոհացնելու համար, որով կաթողիկոսը հարկ տեսաւ մասնատր մէկը որկել, այսինքն Պետրոս արքեպիսկոպոսը, անոր տալով անիծելու, կապելու եւ արձակելու գերագոյն իշխանութիւն...»³⁴¹:

ԺԷ դարի առաջին տասնամյակներից մեզ հասած կալվածագրերն ու այլ սկզբնաղբյուրներ, սակայն, հաստատում են, որ Պետրոս արքեպիսկոպոսը ստանձնել է Նախավկայի թեմի առաջնորդությունը 1613-1614 թթ.-ից և պաշտոնավարել առնվազն մինչև 1631 թ.: Առաջնորդի անունը հիշատակվում է 1614 թ. վանքի և Շամբ գյուղի միջև ընթացող վեճի առնչությամբ կազմված կալվածագրում («...ի թվին Ռ-ԿԳ ամին Հայոց (1614), առաջնորդութեան Տեառն Պետրոս եպիսկոպոսին և Ջուղայեցի Յակոբ վարդապետին, ամսեանն յունիսի Ի. և Ա. (21)-ին»)՝³⁴², 1625 թ. Մաղարդավանքում ստեղծված Մաշտոցի հիշատակարանում³⁴³, Դարաշամբ գյուղի եկեղեցու՝ 1628 թ. շինարարական արձանագրության մեջ, 1630-1631 թթ. հարկերից ազատ լինելու հարցի առնչությամբ³⁴⁴, 1631 թ. Սեֆի շահի (1629-1642) հրապարակած հրովարտական («...ընտրյալ քրիստոնյա խոջա Նազարը հաստատել է, որ այդ վայրի հայերի ու կրոնավորների առաջնորդությունը պատկանում է Պետրոս եպիսկոպոսին, թող այդ տեղի հայերի սևագլուխները նախկին կարգով նրան իրենց առաջնորդը ճանաչեն...»)՝³⁴⁵:

Սիբայել Ա րաբունապետ. ակնհայտ է, որ «Սիբայել քաջ րաբունապետ»-ը հաջորդել է Պետրոս արքեպիսկոպոսին 1631 թ. կամ փոքր-ինչ ավելի ուշ:

Հիշվում է 1636 թ. «...Դարձեալ յիշեցէք զառաջնորդ Ս. Ստեփանոս Նախավկայիս զՍիբայել քաջ րաբունապետն»³⁴⁶:

Սիբայել (Մուքե) Բ վարդապետ Շամբեցի. 1663³⁴⁷-1680³⁴⁸ թթ.: Ծնունդով Շամբ (Դարաշամբ) գյուղից էր³⁴⁹: Հռչակվել է իբրև «սրբամիտ եւ հեզահոգի, բարեբարոյ եւ բարեհամբաւ, աստուածաբան եւ քաջ վարդապետ»³⁵⁰, «մեծ րաբունեաց պետ, ...որ էր այր ընտիր եւ տիեզերալուր»³⁵¹, «զերափառ եւ մեծապատիւ հրաշագան ամենիմաստ հօգոր իմաստասեր եւ բանիբուն րաբունապետ եւ արհիական քաւչապետ եւ վերադիտող... աստուածաբան վարդապետ»³⁵²: Ժամանակակիցը նրա մասին գրել է. «Շատ աշխատատր, լս մարդ էր»³⁵³: 1668 թ. նո-

335 Հ. Քյոյրտյանի կողմից Անանիա վարդապետ գրչի անունը առաջնորդական գավազանագրքում գետեղելն ակնհայտ շփոթություն է (**Քիրտեան Յ.**, նշվ. հոդված, էջ 55 (անտիպ): Իրականում Անանիան 1594 թ. Նախավկայի վանքում ընդօրինակել է ավետարան ոմն Մելքե Մեհերի պատվերով (տես Յուզակ ձեռագրաց Մաշտոցի անվան Մատենադարանի, հ. Ա, էջ 1039): Անանիայի առաջնորդությունը չեն մատնանշում նաև Հովհ. Շախխաբունյանցը, Դ. Ալիշանը, Հովհ. Հախնազարյանը և Ծովակալան եպիսկոպոսը:

336 **Քիրտեան Յ.**, նշվ. հոդված, էջ 55 (անտիպ):

337 **Ոսկեան Հ.**, նշվ. աշխ., Բ մաս, էջ 543-544: Սակայն մեկ այլ տվյալի համաձայն՝ Շմավոն արքեպիսկոպոսը պաշտոնավարել է 1601-1654 թվականների ընթացքում (**Քիրտեան Յ.**, նշվ. հոդվ., էջ 21, 55 (անտիպ)), իսկ ըստ մեկ այլ աղբյուրի՝ պաշտոնավարել է երկու անգամ՝ 1601-1613^o և 1633-1655 թթ. (**Ծովակալան Ն.**, նշվ. հոդվ., էջ 262):

338 ԺԷԱ, էջ 14-15:

339 Ծովակալան եպիսկոպոսը գտնում է, որ Պետրոս արքեպիսկոպոսը պաշտոնավարել է 1614-1633^o թթ. (տես նրա՝ նշվ. հոդվ., էջ 262):

340 Իր ընդօրինակած կոնդակների ցանկում Ստեփանոս Ջուղայեցին նշում է Հայոց Ռ-ԿԲ (= 1613) թվականը (**Ոսկեան Հ.**, Մաղարդայ Նախավկայի վանքին կոնդակները, «Հանդես Ամսօրեայ», 1941, էջ 229: Տես նաև **Մույնի**՝ նշվ. աշխ., Բ մաս, էջ 575), իսկ բնագրում ներկայացրել է Ռ-ԿԳ (= 1614) տարեթիվ (տես **Ոսկեան Հ.**, Մաղարդայ Նախավկայի վանքին կոնդակները, «Հանդես Ամսօրեայ», 1942, էջ 91: Նույնի՝ նշվ. աշխ., Բ մաս, էջ 611):

341 **Քիրտեան Յ.**, նշվ. հոդվ., էջ 15-16 (անտիպ):

342 **Արքանամյան Հար.**, Կալվածագրեր, պրակ I, էջ 158:

343 ԺԷԲ, էջ 189:

344 Մատենադարան, Պատկանյանների արխիվ, թրք. 139, վավ. 113, ք. 2:

345 **Փափազյան Հ.**, Հրովարտականներ, պրակ II, էջ 106-107:

346 ԺԷԲ, էջ 660:

347 **Ոսկեան Հ.**, նշվ. աշխ., Բ մաս, էջ 547: Սակայն մեկ այլ տվյալի համաձայն՝ Սիբայել վարդապետը պաշտոնավարել է 1663-1677 թվականների ընթացքում (**Քիրտեան Յ.**, նշվ. հոդվ., էջ 55 (անտիպ):

348 **Արքանամյան Հար.**, Կալվածագրեր, պրակ I, էջ 127:

349 **Ջաքարեայ Ազուլեցու** օրագրությունը, Երևան, 1938, էջ 145:

350 **Ոսկեան Հ.**, նշվ. աշխ., Բ մաս, էջ 547, ծանոթ. 31:

351 Նշվ. աշխ., Բ մաս, էջ 551:

352 Նշվ. աշխ., Բ մաս, էջ 554:

353 **Ջաքարիա Ազուլեցի**, էջ 148:

յեմբերի 6-ից դեկտեմբերի 5-ն ընկած ժամանակամիջոցում շահի անմիջական կարգադրությամբ տրված հրովարտական հիշվում է «...Թուման-ե Նախիջևանի Դարաշամբուղի Մաղարդա վանքի Միքայել վանահայրը...»³⁵⁴:

1675 թ. Միքայել վարդապետի պատվերով Մաղարդավանքում գրված ձեռագրի հիշատակարանում ժամանակակիցն այսպիսի խոսքեր է ձոնում առաջնորդին. «...առաջնորդութեան Սրբոյ վանիցս Նախավկային, գերափառ եւ մեծապատիւ, հրաշագան, ամէնիմաստ, հզօր իմաստասիրի եւ բանիբուն ըարունապետի, եւ ահրիական քաւչապետի եւ վերադիտողի՝ տեառն Միքայելի աստուածաբան վարդապետի, որ եւ ի ժամանակիս այսմիկ էր աթոռակալ եւ փոխանորդ տեառն Յակոբայ հայրապետին Հայոց ի գահն Մեծին Էջմիածնայ...»³⁵⁵:

1676 թ. նշանակվում է Ամենայն Հայոց Հակոբ Ջուղայեցի կաթողիկոսի տեղապահ³⁵⁶ և «...իւր տէղն, որ էր Նախավկայն, տված էր իւր ախպէր որդոյ Պետրոս վարդապետին...»³⁵⁷: Քանիցս զբաղեցրել է այդ պաշտոնը («Էջմիածնայ աթոռակալ»՝ 1668, 1669, 1671, 1678)³⁵⁸: Չնայած դրան՝ իբրև առաջնորդ՝ հիշվում է մինչև 1680 թ.: 1679 թ. ստանում և վանքին է նվիրում Նարեկ, որի հիշատակարանում դրված կնքադրոշմին գրված է. «Քրիստոսի ծառա Միքայել վարդապետ Աստապատցի, թվ[ի]ն] ՌճԻԲ (1673)»³⁵⁹:

1680 թ. Գողթան գավառում կաթողիկոսարանի օգտին հանգանակություն է իրականացնում: Վախճանվել է նույն թվականի մարտի 7-ին՝ կիրակի օրը 67 տարեկան հասակում. «...եկեալ էր Գոխտան տունն նվիրակ, ժողովեց, գնաց Նախավկայն, միմչի Ի (20) օրի յիվանդացաւ, անդ հանգեաւ»³⁶⁰:

Ամփոփվել է վանքի պարսպից դուրս՝ արևելյան կողմի բլրի վրա³⁶¹:

Պետրոս Շամբեցի. հիշվում է 1677-1703 թթ.³⁶²: Միքայել Բ վարդապետի եղբորորդին էր:

Առնվազն 1690 թվականից աթոռակիցն էր Հովհան Շամբեցին. «...Յոհանի և Պետրոսի առաջնորդ ժամանակին, որք են սպասաւորք Սուրբ Նախավկային»³⁶³:

1693 թ. Իսմայիլ շահը հաստատում է, իսկ 1696 թ. սուլթան Հյուսեյնի հրովարտակով Պետրոս վարդապետը վերահաստատվում է վանքի առաջնորդի պաշտոնում³⁶⁴:

Մաղարդավանքի Պետրոս արքեպիսկոպոսի անունը հանդիպում ենք նաև 1697 թ. Հալեպ (Բերիա) քաղաքում Ավետիք քահանայի ընդօրինակած «Կանոնագիրք առաքելական» ձեռագրի ստացողի հիշատակարանում. «...յիշեցէք... միւս հոգևոր ծնօղն իմ և դաստիարակն, որ էր եղբօր որդի Միքայել վարդապետին, զՊետրոս Արիի Եպիսկոպոսն, որ էր առաջնորդ սբ. ուխտիս Նախավկային, և ես Գալուստ վարդապետս քեռորդի գոլով նորին ստացայ զսբ. գիրքս...»³⁶⁵:

Հովհան վարդապետ Շամբեցի. առնվազն 1690 թ.-ից եղել է Պետրոս Շամբեցու աթոռակիցը³⁶⁶, որի մահից հետո էլ՝ շուրջ ութ ամիս, ղեկավարել է թեմը:

Ներսես վարդապետ Դարաշամբեցի. հիշվում է 1699-1700 թվականներին վանքը պետական հարկի վճարումից ազատելու խնդրի առնչությամբ³⁶⁷:

Հակոբ վարդապետ Շամբեցի. 1703-1712 թթ. վանքի առաջնորդն էր³⁶⁸: Այս և նախորդ երկու առաջնորդների օրոք մենաստանում իրականացվում են մասնակի նորոգչական աշխատանքներ:

Գալուստ վարդապետ. պաշտոնավարել է 1712-1732 թ. ընթացքում³⁶⁹: 1712 թ. նոյեմբերի 17-ին Աղեքսանդր Ա Ջուղայեցի կաթողիկոսը «Նախավկա-

354 **Կոստիկյան Ք.**, Հրովարտակներ, պր. 3, էջ 135:
355 Յուզակ ձեռագրաց Մաշտոցի անվան Մատենադարանի, հ. Գ, էջ 1644:
356 Միքայել արքեպիսկոպոսի՝ կաթողիկոսական աթոռապահ նշանակվելը կարևոր երևույթ է վանքի պատմության համար: Մի կողմից այն հաստատում է, որ վանքն այնքան բարձր դիրք է ունեցել, որ նրա առաջնորդն արժանի է եղել կաթողիկոսական տեղապահ դառնալու, մանավանդ Միքայել Շամբեցու նման գիտուն, գործունյա և հեղինակավոր առաջնորդ: Մյուս կողմից ակներև է, որ Մայր Աթոռ Սբ. Էջմիածինը շահագրգռված է եղել բարձր պահելու Նախավկայի հեղինակությունն իր ընդարձակ և հարուստ թեմի հանդեպ, ուստի թեմակալ առաջնորդի և կաթողիկոսական աթոռակալի պաշտոնները հաճախ մեկտեղվել են միևնույն անձի ձեռքում: Վերջինիս ներկայությունն այստեղ, անշուշտ, նպատակ ուներ կամխել Աստապատի և որևէ այլ վանքի՝ Նախավկայի մենաստանի դեմ ծառանալու ձգտումները և միաժամանակ հնարավորություն ընձեռել ավելի ամուր հիմքերի վրա դնելու մենաստանում իրականացվող շինարարական, կրթամշակութային և այլ բնույթի աշխատանքներ:
357 **Ջաքարիա Ագուլեցի,** էջ 148:
358 Նշվ. աշխ., էջ 78, 84-86, 101, 120, 139, 145:
359 Մայր ցուցակ հայերեն ձեռագրաց Մաշտոցի անուան Մատենադարանի, հ. Գ, Երևան, 2007, էջ 116:
360 **Ջաքարիա Ագուլեցի,** էջ 148:

361 Նույն տեղում:
362 **Ոսկեան Հ.,** նշվ. աշխ., Բ մաս, էջ 550: Մակայն մեկ այլ տվյալի համաձայն՝ Պետրոս արքեպիսկոպոսն իր աթոռակից Հովհան վարդապետի հետ միասին պաշտոնավարել է 1677-1704 թվականների ընթացքում (**Քիրտեան Յ.,** նշվ. հոդվ., էջ 55 (անտիպ)):
363 **Աբրահամյան Հար.,** Կալվածագրեր, պրակ I, էջ 34-35: Տե՛ս նաև **Շովակյան Ն. եպս.,** նշվ. հոդվ., էջ 262:
364 Մատենադարան, Պատկանյանների արխիվ, ֆ. 48, թղթ. 139, վավ. 113, ք. 1: **Կոստիկյան Ք.,** Հրովարտակներ, պր. 3, էջ 135-138:
365 **Մնքատեանց Մ.,** Նկարագիր Սուրբ Կարապետի վանից Երմզակայ և շրջակայից նորա, էջ 265-266:
366 **Աբրահամյան Հար.,** Կալվածագրեր, պրակ I, էջ 34-35: Տե՛ս նաև **Շովակյան Ն. եպս.,** նշվ. հոդվ., էջ 262:
367 Մատենադարան, Պատկանյանների արխիվ, թղթ. 139, վավ. 113, ք. 1:
368 **Մնքատեանց Մ.,** նշվ. աշխ., էջ 270: Մակայն մեկ այլ տվյալի համաձայն՝ Հակոբ վարդապետը պաշտոնավարել է 1705-1712 թվականների ընթացքում (**Քիրտեան Յ.,** նշվ. հոդվ., էջ 55 (անտիպ)):
369 **Մնքատեանց Մ.,** նշվ. աշխ., էջ 75: Մակայն մեկ այլ տվյալի համաձայն՝ պաշտոնավարել է 1712-1728 թվականներին ընթացքում (**Քիրտեան Յ.,** նշվ. հոդվ., էջ 55 (անտիպ)):

յի վանից բոլոր թեմի եւ վիճակի» առաջնորդ է նշանակում Գալուստ վարդապետին և Մաղարդավանքի միաբանությանն ու թեմի բնակչությանը պատվիրում «սիրով եւ մեծաւ պատուօք» ընդունել նրան և աջակից լինել իր գործերում³⁷⁰:

1728 թ. հունվարի 22-ին Կարապետ Ուլնեցի կաթողիկոսը (1726-1729) կոնդակով վերահաստատում է Գալուստ վարդապետի առաջնորդությունը Ստեփանոս նախավկայի թեմում. «...վերստին հրամանաւ եւ հաստատուն կոնտակաւ կարգեցի զԳալուստ վարդապետդ Առաջնորդ ձեզ, որոյ եւ դուք պարտիք ամենայնի սիրով եւ հնազանդութեամբ ծառայել դմա եւ մանաւանդ օգնական լինելով եւ ի քիկունս հասանելով արօք եւ արեամբք, զի թերես կարասցէ այսպիսի դառն եւ տաժանելի ժամանակոջս այդ աղքատ տունդ կառաւարել...»³⁷¹:

Հովհան վարդապետ. հիշվում է 1732 թ.³⁷²:

Ազարիա վարդապետ Շամբեցի. 1739²-1740 թթ. վանահայրն էր³⁷³: Վերջինս 1740 թ. հատուկ «թղթով» վարդապետական աստիճան է շնորհում Ստեփանոս միաբանին, նրան տալիս է քարոզելու իրավունք «ուր եւ կամեսցի», և կենսագրական որոշ տվյալներ է հաղորդում իր մասին: Գրությունից պարզվում է, որ Ազարիայի ծնողները վանքապատկան Շամբ գյուղի բնակիչներ էին, և ինքն էլ մանուկ հասակից դաստիարակվել էր վանքում: Դրվատելով նորընծա վարդապետի մտավոր ու հոգևոր արժանիքները՝ Ազարիա Շամբեցին ավելացնում է. «...հոգետր որդիդ մեր Ստեփաննոս խոյնմազարդ վարդապետդ որ է ի վիճակէս մեր եւ որդի տանն սրբոյն Ստեփաննոսի Նախավկային եւ ի գեղէն Շամբ անուանելոյ, ի մանկական տիս սնեալ առ ոտս մեր եւ կրթեալ ի հրահանգս մեծի աթոռոյս սրբոյն Ստեփաննոսի Նախավկային...»³⁷⁴:

1739 թ. հունիսի 3-ին կազմված մի կալվածագրի համաձայն՝ «...Ճիլագի կողակից Սանդուխտս, յետ իմոյ Աղիս և սկեսրս, այսինքն՝ Առուխին, Ախանուճուղին... ինչ որ իւրեանք տվել են իւրեանց հոգոյն... վախտը արի... ս. աթոռին Ստեփաննոսի նախավկային... տվեցի իմ հոգևոր հայր և մեր առաջնորդ Ազարիայ վարդապետին...»³⁷⁵: Այս վավերագրի

ներքո ստորագրել է նաև Ստեփանոս նախավկայի վանքի միաբան Արիստակես վարդապետը:

Միքայել (Մուքէ) Գ վարդապետ. 1746-1763³⁷⁶ թթ. վանքի առաջնորդն էր:

1746 թ. Ստեփանոս նախավկայի թեմի առաջնորդ է հիշատակվում Միքայել Գ վարդապետը³⁷⁷: Վերջինիս օրոք կնքվում են վանքի առուծախի համար մի քանի շահավետ գործարքներ (1746, 1748), ընդօրինակվում են ձեռագիր մատյաններ (1758) և այլն:

Գրիգոր վարդապետ. պաշտոնավարել է 1763³⁷⁸-1787 թթ.: Հակոբ Շամախեցի կաթողիկոսի կողմից եպիսկոպոս է ձեռնադրվել 1759 թ. նոյեմբերի 27-ին³⁷⁹: Հակոբ Շամախեցուն հաջորդած Միսենոս Ա Երևանցի կաթողիկոսը (1763-1780) 1766 թ. դեկտեմբերի 27-ին Գրիգոր վարդապետին նշանակում է Ստեփանոս նախավկայի առաջնորդ: Չի բացառվում, որ վերջինիս և թեմի միջև որոշ տարածայնություններ են եղել, քանի որ Վեհափառը կոնդակում պատժի սպառնալիքով խստիվ պահանջում է թեմի բնակչության հոգևոր ու աշխարհիկ բոլոր դասերին ցուցաբերել որդիական հնազանդություն, անթերի կատարել սեփական պարտականություններն ու առաջնորդի բոլոր պատվերները, աջակցել նրան մենաստանը տնտեսական ծանր կացությունից հանելու գործում. «Արդ ահա ի սեր սրբոյ Նախավկայի մեծագոր վանիցն ձերոց զվաղեմի միաբան եւ զբազմաշխատ որդին դորին զԳրիգոր վարդապետ առաջնորդ արարեալ յղեցաք յայդր. նախ պատուիրեմ բոլոր միաբանիցդ սրբոյ Նախավկային պարտիք որդիական հնազանդութեամբ եւ թարց հակառակութեան հլու եւ հնազանդ լինիլ յոգնաշխատ առաջնորդիդ ձերոյ Գրիգոր խոհեմազարդ եւ աստուածաբան վարդապետիդ եւ զհոգետր հրամանս դորին գլխովին կատարել եւ զօգուտն սրբոց վանիցն ձերոց ջանալ եւ առնել զգուշութեամբ մեծաւ»³⁸⁰:

Թեև կոնդակում խոսվում է նոր առաջնորդի նշանակման մասին, բայց խոսքն իրականում Գրիգոր վարդապետին նույն պաշտոնում վերահաս-

370 **Ոսկեան Հ.**, Մաղարդայ Նախավկայի վանքին կոնդակները, «Հանդէս Ամսօրեայ», 1942, էջ 108-110: Տե՛ս նաև նույնի՝ նշվ. աշխ., Բ մաս, էջ 638-641:

371 **Ոսկեան Հ.**, նշվ. հոդվածը, «Հանդէս Ամսօրեայ», 1942, էջ 116-117: Տե՛ս նաև նույնի՝ նշվ. աշխ., Բ մաս, էջ 652-653:

372 **Աբրահամյան Հար.**, Կալվածագրեր, պրակ I, էջ 54-55:

373 **Թօփճեան Յ.**, նշվ. աշխ., մասն Բ, էջ 14: Տե՛ս նաև **Ոսկեան Հ.**, նշվ. աշխ., Բ մաս, էջ 560-562: **Քիրտեան Յ.**, նշվ. հոդվ., էջ 55 (անտիպ): Ծովական եպիսկոպոսի կարծիքով՝ Ազարիան պաշտոնավարել է 1739-1759² թթ. (տե՛ս նրա՝ նշվ. հոդվ., էջ 262-263):

374 **Ոսկեան Հ.**, նշվ. աշխ., Բ մաս, էջ 561, ծանոթ.: Տե՛ս նաև **Քիրտեան Յ.**, նշվ. հոդվ., էջ 42:

375 **Թօփճեան Յ.**, Ցուցակ ժողովածուաց Գաղեան Խաչիկ վարդապետի, մասն Բ, Վաղարշապատ, 1900, էջ 14:

376 **Դ-ՀՊ**, գիրք Գ, էջ 126-127: Սակայն մեկ այլ տվյալի համաձայն՝ Միքայել վարդապետը վանքի առաջնորդությունը վարել է 1759 թ. (**Քիրտեան Յ.**, նշվ. հոդվ., էջ 55 (անտիպ):

377 **Աբրահամյան Հար.**, Կալվածագրեր, պրակ I, էջ 145:

378 **Հ.** Ոսկյանն ու Ն. եպս. Ծովականը, հիմք ընդունելով Միսենոս Երևանցի կաթողիկոսի՝ 1766 թվակիր կոնդակը (տե՛ս Դ-ՀՊ, գիրք Գ, էջ 409-410, 615-616), այդ թվականը սխալմամբ համարում են Գրիգոր վարդապետի պաշտոնավարության սկիզբը (**Ծովական Ն. եպս.**, նշվ. հոդվ., էջ 263: Տե՛ս նաև **Ոսկեան Հ.**, Մաղարդայ Նախավկայի վանքին կոնդակները, «Հանդէս Ամսօրեայ», 1942, էջ 126-128: Նույնի՝ նշվ. աշխ., Բ մաս, էջ 563, 669-671): Սակայն մեկ այլ տվյալի համաձայն՝ պաշտոնավարել է 1759-1780 թվականների ընթացքում (**Քիրտեան Յ.**, նշվ. հոդվ., էջ 55 (անտիպ):

379 **Ոսկեան Հ.**, նշվ. աշխ., էջ 666-668:

380 **Ոսկեան Հ.**, Մաղարդայ Նախավկայի վանքին կոնդակները, «Հանդէս Ամսօրեայ», 1942, էջ 127: Տե՛ս նաև նույնի՝ նշվ. աշխ., Բ մաս, էջ 670:

տատելու մասին է: Եվ, իրոք, Սիմեոն Երևանցու «Յիշատակարան»-ից պարզվում է, որ կաթողիկոսը նրան հեռակա կարգով առաջնորդ է նշանակել 1763 թ. ամռանը Սարգիս քալանթար Ջուղայեցու միջնորդությամբ Բագրևանդի Սբ. Հովհաննու վանքում³⁸¹: Հավանաբար կաթողիկոսարանի և առաջնորդական աթոռի հավակնորդի միջև լուրջ տարաձայնություններ են եղել, կամ էլ Գրիգոր վարդապետն օգտվել է երկրում տիրող խառնակ իրավիճակից՝ Մայր Աթոռին չենթարկվելու համար, քանի որ նա ոչ թե անձամբ է գնացել Էջմիածին՝ նշանակումն ստանալու, ինչպես պահանջում էր ընդունված կարգը, այլ ուղարկել է վանքի արեղաներից մեկին (վերջինիս անունը չի հիշատակվում): Չկարողանալով մերժել անվանի մեծահարուստի խնդրանքը՝ Սիմեոն Երևանցին Գրիգորին նշանակում է ակնկալած պաշտոնում և առաջնորդության թուղթ է ուղարկում, սակայն ժողովարարության կոնդակ չի տալիս³⁸²:

1766 թ. հիշվում է «Շամբայ սրբոյ Նախավկայի վանից առաջնորդ Գրիգոր վարդապետն...»³⁸³: Նույն թվականի մայիսի 7-ին վանք այցելած Երուսաղեմի նվիրակ Իսահակ վարդապետ Նախիջևանցին գրում է, որ վանքի «...էր առաջնորդ Գրիգոր վարդապետն հեզահոգի»³⁸⁴:

Նույն թվականին աստապատցիները վանքի միաբան Միքայել վարդապետին առաջադրում են ձեռնադրելու եպիսկոպոս և այդ առթիվ տալիս են համաձայնագիր: Սակայն Սիմեոն կաթողիկոսը մերժում է՝ նշելով, որ «...Միքայել վարդապետն թւայետ էր միաբան վանիցն, այլ գորպիսութիւն վանից ո՛չ գիտեր բնաւ, զի ՚ի բազում ամաց հետէ ելեալ ՚ի վանիցն ՚ի հետաւոր տեղիս զժողով առնէր: Ուստի՛ պարտէր նախապէս տիրել վանիցն և զշինութիւն և զանշինութիւնն զհտել և հոգալ և ապա յայս խնդիր համարձակիլ»: Բացի այդ՝ «...թեմ այնմ վանից Աստապատ միայն էր և այն ևս նուազեալ, մինչև ժկամ ժԵ տուն հազիւ գտանիլ կարէր այժմ: Վասնորոյ չէր պատշաճ թէ ՚ի վերայ նոցին յատկապէս եպիսկոպոս մի ձեռնադրիցի»³⁸⁵:

381 1763 թ. հուլիսին Սիմեոն Երևանցին կաթողիկոսական օժտումն ընդունելուց (ապրիլի 20-ին) շատ չանցած Երևանի Հյուսեին խանից իմանալով, որ Իրանի Քարիմխան Ջանդնոր տիրակալը (1762-ից) պատրաստվում է արշավել քաղաքի վրա, Էջմիածնի մի քանի բարձրաստիճան միաբանների հետ անցնում է օսմանյան տարածք՝ Բագրևանդի Սբ. Հովհաննու վանքը (Ուլքիլիսա), ուր ապաստանում է մինչև նույն տարվա սեպտեմբեր ամիսը: Հենց այստեղ էլ նա Նախավկայի վանքի առաջնորդ է նշանակում Գրիգոր վարդապետին: Վեհափառը Մայր Աթոռ է վերադառնում 1763 թ. սեպտեմբերի 21-ին (այս դեպքերի շարադրանքը մանրամասն տես՝ Գ-ՀՊ, գիրք Գ, մասն I, էջ 2Ս-2Գ (կենսագրական մաս): Տես նաև **Օրմանեան Մ**, Ազգապատում, հ. Բ, էջ 3498-3499):

382 Գ-ՀՊ, գիրք Գ, էջ 126-127:

383 Նշվ. աշխ., էջ 409:

384 Մայր ցուցակ հայերեն ձեռագրաց Մաշտոցի անունան Մատենադարանի, հ. Գ, Երևան, 2007, էջ 1648:

385 Գ-ՀՊ, գիրք Գ, էջ 469:

Գրիգոր վարդապետի անվան հիշատակությամբ հանդիպում ենք նաև 1767 թ.³⁸⁶, 1774-1775 թթ.³⁸⁷:

1782 թ. կաթողիկոսը կոնդակ է հղում «...առ Նախավկայի վանից ծերունի Գրիգոր վարդապետն»³⁸⁸:

Գրիգոր վարդապետը վախճանվել է 1787 թ.: Նույն թվականի հոկտեմբերին նշվել է. «Թուրք առ Նախավկայի սրբոյ վանից միաբանս եւ թեմից ժողովուրդսն վասն վախճանման առաջնորդին իւրեանց՝ Գրիգոր վարդապետին»³⁸⁹:

Օհան վարդապետ. պաշտոնավարել է բավական կարճ, ըստ ամենայնի, 1787-1790 թթ.: Անվան առաջին հիշատակությամբ հանդիպում ենք 1788 թ. հոկտեմբերին. «...սրբոյն Նախավկայի առաջնորդ ծերունի Յօհան պետին»³⁹⁰:

Վախճանվել է 1790 թ.: Կայքը փոխանցվել է Էջմիածնին³⁹¹:

Մաղաքիա վարդապետ. շամբեցիների խնդրանքով 1791 թ. Դուկաս կաթողիկոսը նշանակել է Նախավկայի առաջնորդ³⁹²: Երկար չի պաշտոնավարել:

Մեկ այլ տվյալի համաձայն՝ վանքի առաջնորդի պաշտոնում հիշվում է 1790 թ.³⁹³:

Անանիա վարդապետ. հաջորդել է Մաղաքիա վարդապետին: Վանքի առաջնորդ է հիշվում 1794-1798 թթ.³⁹⁴: 1794 թ. հիշվում է «վերատեսուչ Աթոռոյն Սուրբ Նախավկային Անանիա վարդապետն»³⁹⁵:

Խաչատուր վարդապետ. 1813 թ. «Հրաման Խաչատուր վարդապետի պատճառով. Իւլքիլիսէի Էջմիածնի Աբրահամ խալիֆի խնդրանքով, որ Դանիէլ վանքի իրաւունքը նրան լինի 1228-ին (1813)»³⁹⁶:

Սարգիս եպիսկոպոս Դավթյան. 1819-1840 թթ. վանքի վանահայրն էր ու թեմի առաջնորդը³⁹⁷:

Առաջին հիշատակություններից մեկը վերաբերում է 1819 թ. «...ընդ զառիվեր Մաղտեսց լերին՝ հասաք ՚ի մեծ վանքն Նախավկայի կոչեցեալ. ուր առաջնորդ էր Սարգիս վարդապետ, ըբաղորութիւն բարուց, կարդացեալ յամենայն ծանօթից իւրոց»³⁹⁸:

386 Նշվ. աշխ., էջ 615:

387 Մատենադարան, Պատկանյանների արխիվ, թղթ. 139, վավ. 113, ք. 4:

388 **Մնթատեանց Մ.**, Նկարագիր Սուրբ Կարապետի վանից Երմզակայ և շրջակայից նորա, էջ 461:

389 Գ-ՀՊ, նոր շարք, գիրք առաջին, հ. Բ, Երևան, 2003, էջ 295:

390 Գ-ՀՊ, գիրք առաջին, հ. Բ, էջ 401:

391 Նշվ. աշխ., էջ 559:

392 **Մնթատեանց Մ.**, նշվ. աշխ., էջ 462: Ծովականը Մաղաքիայի առաջնորդության շրջան է համարում 1791-1820 թթ. և իր կազմած անվանացանկում չունի Անանիայի անունը (տես նրա նշվ. հոդվ., էջ 263):

393 **Քիրտեան Յ.**, նշվ. հոդվ., էջ 55 (անտիպ):

394 **Աբրահամյան Հար.**, Կալվածագրեր, պրակ I, էջ 118-119, 138:

395 Նշվ. աշխ., էջ 138:

396 Մատենադարան, Պատկանյանների արխիվ, թղթ. 139, վավ. 113, ք. 2:

397 Աղբյուրներից մեկի համաձայն՝ Սարգիս եպիսկոպոսը պաշտոնավարել է 1820-1840 թվականների ընթացքում (**Ոսկեան Հ.**, նշվ. աշխ., Բ մաս, էջ 564):

398 **Թաղիդեանց Մ.**, նշվ. աշխ., հ. Ա, էջ 244:

Վանահոր անվան հիշատակությանը հանդիպում ենք նաև 1828-1830 թթ. ընթացքում կնքված տնտեսական մի շարք գործարքների առնչությամբ:

1831 թ. հիշվում է «...Նիկողայոս վարդապետ առաջնորդ գաղթական բնակչացն Նախիջևանայ. և Սարգիս վարդապետ առաջնորդ վանաց Նախավկային՝ որ անդ ի Նախիջևան»³⁹⁹:

Նրանից հետո վերացվում է Նախավկայի առաջնորդական թեմը, իսկ մենաստանն անցնում է վանահայրերի հսկողության տակ:

Սարգիս եպիսկոպոսը Նախավկայի վանքի վերջին ներկայացուցիչն էր, ով ձայնի իրավունքով մասնակցում է Հովհաննես Ը Կարբեցու (1831-1842) կաթողիկոսական ընտրությանը⁴⁰⁰: 1842 թ. օգոստոսյան մի քանի օր վանքում հյուրընկալված այցելուն, հենվելով Սարգիս եպիսկոպոսին հաջորդած վանահայր Հովհաննես Գալստյանի պատմածի վրա, որոշ տվյալներ է հաղորդում Նախավկայի թեմի այս առաջնորդի կյանքի ու գործունեության մասին. «Էս Սարգիս վարդապետն Դաթեան, ասութեամբ Վանահորն, ծնած էր հին Ջուղայ և ընծայված Մենաստանիս, ուր և Քահանայութեան կարգն ստացած, յետոյ վանահայր և ապա առաջնորդ եկած 1820 թուին ց 1840 թիւն, երբ և գնացած Էջմիածին և առաջնորդ նշանակուած Մենաստանին և Նախիջևանու: Սա նախ քան զվերջին պատրագմն Պարսից և Ռուսաց՝ շատ նեղութեանց և չարչարանաց է համբերած Պարսից գործակալներէն և չորս կողմի Մահմետական կալուածատերներէն ամենը վանքին համար, քանի՛ անգամ Թէրան է գնացած Ֆաթալի Շահի դուռն և հրովարտակներ ստացած: Սինչև ցայսօր Պարսիկներն, որոնք կը ճանաչէին հանգուցելոյն, շատ գովասանութեամբ կը խօսան նրա վրայ: Որպէս ասեց վանահայրն, մինչև իր մահն՝ մեր չորս կողմի մահմետական երևելեաց համար Նախիջևանու պարզակներ կը դրկէր, որպէս զի թոյլ չտան վնաս տալ այլոց մեր վանքին կամ կալուածոցն»⁴⁰¹:

Սարգիս Դավթյանին հաջորդել է վանահայր Հովհաննես Գալստյանը⁴⁰²:

Հովհաննես Շամբեցի Ավետյան. պաշտոնավարման առաջին տարին հայտնի չէ: 1848 թ. լավագույն ծառայության համար Ներսես Աշտարակեցի կաթողիկոսից ստանում է վարդապետական խաչ. «...Յովհաննես վարդապետու Շամբեցի Աւետեան, վանահայր սուրբ ուխտիս Նախավկայիս սոյն թարդիս ստացայ վարդապետական խաչ ի Տէր Ներսէս սրբազան կաթողիկոսէն...»⁴⁰³: Հիշվում է 1855-1856

թթ., երբ վանքապատկան Դիքքյանդ և Դարաշամբ գյուղերի հասարակության բողոքների մասին տեղյակ էր պահել պետական վերին ատյաններին⁴⁰⁴:

Մեսրոպ Մնբատյանց. վանահայր է նշանակվում 1864 թ. հունիսի 1-ին և պաշտոնավարում մինչև 1866 թ. հունվարի 15-ը⁴⁰⁵: Նրա օրոք վանքում կատարվում են մասնակի նորոգումներ:

Սյրտիչ վարդապետ Տեր-Գալստյանց Դարաշամբեցի. հիշվում է 1870 թ.⁴⁰⁶:

Իզնատիոս վարդապետ. հիշվում է 1882 թ.: Անփութության պատճառով հեռացվում է վանքից⁴⁰⁷:

Հովհաննես վարդապետ Աշտարակեցի. առաջնորդ է նշանակվում 1882 թ.⁴⁰⁸:

Հակոբ վարդապետ Նորատունկյան Ախալցխացի. հիշվում է 1889-1890 թթ.⁴⁰⁹: 1890 թ. օգոստոսի 18-ի տեղեկության համաձայն՝ «Ս. Ստեփաննոս Նախավկայի վանահայրը՝ Յակոբ վ. Ախալցխեցի գրկվեց նորերումս իր պաշտօնից, որով հետև խիստ անտարբեր էր դէպի վանքի պայծառութիւնը...»⁴¹⁰:

Վահան վարդապետ Գևորգյան. վանահայր է նշանակվում 1891 թ. ամռանը⁴¹¹: Սակայն 1890 թ. օգոստոսի 18-ի տվյալներից մեկի համաձայն՝ «...այժմ վանքի վանահայր կարգված է նորբայազետցի Վահան վ. Գեորգեանց...»⁴¹²:

Կարճ ժամանակ անց՝ 1893 թ., Սինողին բազմիցս գրոթյուններ է հղում՝ պաշտոնից հրաժարվելու և Ռուսաստանի վանքերից մեկում աշխատելու խնդիրքով: Ստանում է մերժողական պատասխան⁴¹³: Վանահայրը ծագումով Նոր Բայազետից էր⁴¹⁴:

Վահան վարդապետի մասին բավական բացասական է արտահայտվել 1892 թ. վանքում մի քանի օր ապաստանած դաշնակցական գործիչ Արամայիս Ազնավուրյանը (ի դեպ, նույն ժամանակ այդտեղ էին նաև Քեռին, Սևքարեցի Սաքոն, Արշակը և Հունոն)⁴¹⁵:

404 Մատենադարան, Պատկանյանների արխիվ, թղթ. 139, վավ. 113, ք. 4:

405 «Արարատ», 1911, էջ 88: Աղբյուրներից մեկի համաձայն՝ վանահայր է հիշվում 1864 թ. (Ոսկեան Հ., նշվ. աշխ., Բ մաս, էջ 564):

406 **Մնբատյանց Մ.**, Նկարագիր Սուրբ Կարապետի վանից Երջնակայ և շրջակայից նորա, էջ 487:

407 **Այիշան Ղ.**, Սիսական, էջ 521: Տե՛ս նաև **Ոսկեան Հ.**, նշվ. աշխ., Բ մաս, էջ 564:

408 **Այիշան Ղ.**, Սիսական, էջ 521: Տե՛ս նաև **Ոսկեան Հ.**, նշվ. աշխ., Բ մաս, էջ 564:

409 ՀԱԴ, ֆ. 56, ց. 18, գ. 177ա, ք. 56:

410 **Ա. Ե.**, Նամակ Հին-Նախիջևանից, էջ 2:

411 Ճանապարհորդական յիշողութիւններ **Պետոյի**. «Մուրճ», 1891, № 11, էջ 1312: Տե՛ս նաև «Բիւզանդիոն», 1897, էջ 355:

412 **Ա. Ե.**, Նամակ Հին-Նախիջևանից, էջ 2:

413 «Արարատ», 1893, Ա, էջ 11:

414 **Արամայիս Ազնավուրեանի** յուշերը, «Հայրենիք», 1937, № 8, էջ 134:

415 Մանրամասն տե՛ս **Արամայիս Ազնավուրեանի** յուշերը, «Հայրենիք», 1937, № 8, էջ 134-137: Ականատեղ գրում է, որ երբ իրենք վանքի մոտ գտել են այրված մարդու ազդրեր (հետա-

399 Դ-Հ Պ, գիրք Ժ, էջ 485:

400 Դ-Հ Պ, գիրք Ա, էջ 267: Տե՛ս նաև **Այիշան Ղ.**, Սիսական, էջ 521: **Ոսկեան Հ.**, նշվ. աշխ., Բ մաս, էջ 564:

401 **Շերմազանեանց Գ.**, նշվ. հոդվ., «Արարատ», 1877, էջ 57-58:

402 Յուրակ հայերէն ձեռագրաց Թարիզի, էջ 50: Տե՛ս նաև **Շերմազանեանց Գ.**, նշվ. հոդվ., «Արարատ», 1877, էջ 58: **Այիշան Ղ.**, Սիսական, էջ 521: **Ոսկեան Հ.**, նշվ. աշխ., Բ մաս, էջ 564:

403 **Ոսկեան Հ.**, նշվ. աշխ., Բ մաս, էջ 549, 564:

Արսեն վարդապետ Թոխմախյան. 1891 թ. բողոքելով Դերիկի վանքի վանահայրությունը՝ Արսեն վարդապետը նշանակվում է Ստեփանոս նախավկայի վանքի առաջնորդ⁴¹⁶:

Ծնունդով Վանի Շահբաղի գյուղից էր, հայրն էր տեր Մարտիրոսը⁴¹⁷: Ծնվել է 1843 թ., զոհվել 1892 թ. Ստեփանոս նախավկայի վանքում Սարգիս Կուկունյանի խմբի երկրորդ խմբապետ շահբաղցի Հունոյի ձեռքով:

Արմենական կուսակցության հիմնադիր Արմենակ Եկարյանի վկայությամբ՝ Արսեն «...վարդապետը... բնիկ վանեցի էր, Վարագայ ժառանգաւորացի ամենանշանաւոր սաներէն, որուն գործունէութեան մասին՝ թէ՛ Հայրենիքի մէջ եւ թէ՛ արտասահման, միշտ գովեստով իմացած էինք: Թուրք կառավարութեան միշտ հալածուած, բանտարկուած եւ խաչի վայ տառապած, այս անշահախնդիր մարդը Էջմիածնէն Ս. Նախավկայի վանքին վրայով Թարիզ անցած պահուն, նոյն վանքին մէջ, ամենաքստմնելի կերպով եւ մեզի ցարդ անծանօթ պատճառներով կը սպաննուի դաշնակցականներէ եւ կայրուի օճախի մը մէջ»⁴¹⁸:

գայում պարզվել է, որ դրանք պատկանել են Հունոյի ձեռքով սպանված և այրված Արսեն վարդապետ Թոխմախյանին) և բացատրություն պահանջել, Վահան վարդապետը, վախենալով Հունոյի պատժից, մի պատմություն է մոզմել, որ իբր «Մի քանի անգամ այդ ազդրերով Նախիջևանի շրջանն են անցել եւ ժողովրդին ցոյց տուել, որ այդ ազդրերը սպաննուած դաւաճանների ազդրերն են, որոնց մենք ոչնչացնում ենք: Ժողովորդն էլ այդ պատճառով նիւթական եւ բարոյական աջակցութիւն պիտի ցոյց տայ: Եւ ինձ այդ ճանապարհով յաջողուել է վանքի մէկ երկու տարուան ծախքերը հոգալ»: Դրանից հետո սարսափելով, որ Հունոն և նրա ընկերները իրեն կսպանեն, վանահայրն առաջարկում է Դարաշամբի հայերին սպանել նրանց, ապա մերժողական պատասխան ստանալուց հետո դիմում է Վարձապարի պարսիկ բեկերին ու աղաներին, որոնց էլ չի հաջողվում իրագործել սպանությունը:

416 **Տեր-Մկրտիչեան Ե.**, նշվ. աշխ., հ. Ա, էջ 366:

417 **Արամայիս Ազնաուրեանի** յուշերը, «Հայրենիք», 1937, № 8, էջ 139:

418 Յուշեր **Արմենակ Եկարեանի**, Պէյրոս, 1985, էջ 35-36: Հարկ է նշել, որ Արսեն Թոխմախյանի սպանության վերաբերյալ մեկ այլ տեսակետ է գրել Հունոյի մտերիմ ընկերներից Ա. Ազնավուրյանը: Ըստ որի՝ Արսեն վարդապետը դարձել է թուրք կառավարության լրտեսը, այդ իսկ պատճառով էլ արժանացել է մահ մահվան (**Արամայիս Ազնաուրեանի** յուշերը, «Հայրենիք», 1937, № 8, էջ 138-139): Մեկ այլ հեղինակ էլ նշյալ դեպքի մասին գրել է. «Երբ Վանում հալածանքներ սկսուեցին, տաճիկ կառավարութիւնը բանտարկեց նաև Արսեն վարդապետ Թոխմախեանին:... Երկար տառապելուց յետոյ, նա վերջապէս ազատուել էր բանտից: Սակայն, այս անձնատուրութեան անունն հետ կսպուած է մի ծանր մեղադրանք, որ իբր թէ նա բանտից ելնելուց յետոյ ստիպուած է դառնալ «տեղեկատու» տաճիկ կառավարութեան եւ իբր թէ նա կանոնատրապէս տեղեկութիւններ է հաղորդել Վանի մէջ եղած անցուղարձերի մասին:

Թէ որքան հինք կար այդպիսի մեղադրանքի համար, անյայտ է: Ոչ ոք մինչև այժմ չկարողացաւ ասել թէ՛ ե՞րբ եւ ո՞ւմ է մատնել Արսեն Թոխմախեանը: ...Յունոյի անձնակա՞ն գործն էր այդ, թէ կուսակցութեան հրահանգ, վճիռ կա՞ր այդ մասին, նոյնպէս անյայտ է: Դաշնակցութեան արխիւի մէջ յանձնայն դէպս ոչ մի հետ չկայ այդ սպանութեան եւ ընդհանրապէս Թոխմախեանի լրտես լինելու մասին» (**Գիլխանդեան Ա.**, նշվ. հոդվ., «Հայրենիք», 1939, № 7, էջ 143-144):

Ստեփան վարդապետ Տեր-Գրիգորյան. վանքի առաջնորդ է նշանակվում Սկրտիչ Ա Խրիմյան (Խրիմյան Հայրիկ) Վեհափառի՝ 1894 թ. հոկտեմբերի 24-ի կոնդակով⁴¹⁹:

Աբրահամ վարդապետ Ռշտունի (1895-1901). 1895 թ. հաջորդել է Ստեփան վարդապետին:

1899 թ. վանահայրը հիշվում է Աստապատի Սբ. Ստեփանոս վանքի օժանդակ շինությունները նորոգելու առնչությամբ⁴²⁰:

Պաշտոնանկ է արվել 1901 թ. օգոստոսին⁴²¹:

Տրիփոն վարդապետ Սեբաստացի. 1901 թ. օգոստոսին նշանակվում է Նախավկայի վանքի վանահայր⁴²² և նույն տարում էլ ակնանկուռ լանջախաչ ստանում Խրիմյան Հայրիկից⁴²³: Տրիփոն վարդապետի անվան հիշատակությանը հանդիպում ենք նաև 1902 թ.⁴²⁴:

Ղևոնդ վարդապետ Բարսեղյան. 1903 թ. Սկրտիչ Ա կաթողիկոսի հերթական կոնդակով վանահայր է նշանակվում Ղևոնդ վարդապետը⁴²⁵: Պաշտոնավարում է 1 տարի, որից հետո փոխադրվում է Վան: 1910⁴²⁶-1918⁴²⁷ թթ. կրկին վանահայրն էր Ղևոնդ վարդապետը: 1912 թ. մայիսի 3-ի գրություններից մեկից պարզ է դառնում, որ Ղևոնդ վարդապետը հրաժարարական է ներկայացնում վանահոր պաշտոնից ազատվելու համար⁴²⁸:

1914 թ. ապրիլի 30-ին թեմի առաջնորդ Ներսես եպիսկոպոսը ցավով անդրադառնում է Ղևոնդ վարդապետի ապաշնորհ գործունեության հետևանքով վանքի ծայրահեղ ծանր վիճակին և այդ մասին տեղյակ պահելով Գևորգ Ե կաթողիկոսին՝ նշում է, որ նրան փոխարինող «շնորհալի վարդապետ» գտնելու համար գրություններ է ուղարկել Մուշ և Վան⁴²⁹:

Ղևոնդ վարդապետը հիշվում է 1915 թ. Ջուղայում կատարված Ջրօրհների հանդեսի մասնակիցների թվում⁴³⁰:

Կարճ ժամանակով հեռանալով վանքից՝ 1921 թ. վերստին վերադառնում է մենաստան և մինչև մահ ապրում վանքում:

1924 թ. վանահայրն էր Ղևոնդ վարդապետ Բարսեղյանը⁴³¹:

419 «Արարատ», 1895, էջ 37:

420 ՀԱԴ, ֆ. 56, ց. 15, գ. 417, թ. 47:

421 «Արարատ», 1901, էջ 428:

422 «Արարատ», 1901, էջ 428, 477:

423 «Արարատ», 1901, էջ 480:

424 «Արարատ» 1902, էջ 412:

425 ՀԱԴ, ֆ. 57, ց. 2, գ. 1947, թ. 24-25: Մեկ այլ տվյալի համաձայն՝ վանահայր է նշանակվել 1904 թ. («Արարատ», 1904, էջ 4-5):

426 Տե՛ս Մաղարդավանքի վիմագրերում, արձ. № 36:

427 **Յակոբեան Է.**, նշվ. հոդվ., «Հասկ», Անթիլիաս-Լիբանան, 1995, էջ 413:

428 Վաւերագրեր հայ եկեղեցու պատմութեան, գիրք ԺԶ, էջ 267, վավ. 160:

429 ՀԱԴ, ֆ. 57, ց. 2, գ. 1947, թ. 24-25:

430 ՀԱԴ, ֆ. 314, ց. 1, գ. 113, թ. 52-53:

431 ՀԱԴ, ֆ. 409, ց. 1, գ. 4079, թ. 1:

Վախճանվել է 1935 թ. 70 տարեկան հասակում և քաղվել վանքի բակում Կարապետ ավագ քահանա Մանուկյանի ձեռքով⁴³²։ Ի դեպ, նրա մահից հետո՝ շուրջ երկու ամիս, վանքում պահապան է եղել տիրացու Սարգիս Միսակյանը⁴³³։

Մատթոս արեղա Աղոյան. 1905 թ. հաջորդել է Ղևոնդ վարդապետին⁴³⁴։

Տեր Ստեփան Հովհաննիսյան. պաշտոնավարել է Ղևոնդ վարդապետից հետո՝ 1935 թ. կարճ ժամանակ։ Եղել է Թավրիզի Ղալայի եկեղեցու քահանան⁴³⁵։

Թորգոմ արեղա Մելիքյան. պաշտոնավարել է մինչև վախճանը՝ 1947 թ. մարտի 18-ը⁴³⁶։ Աշխարհիկ անունը Չաքեոս էր, արմատներով՝ Արևմտյան Հայաստանից։

Հայտնի է, որ 1941 թ., երբ խորհրդային բանակը մտնում է Իրան, վանքում ապաստանած դարաշամբցիներից մի քանիսի հետ որպես «թե համ դաշնակցական ա համ պարսկական ազենտ» ձերբակալվում է նաև վանահայրը⁴³⁷։ Ազատ է արձակվում միայն 7 ամիս անց։ Մեպուհի զինվորներից էր։

Թորգոմ վարդապետը հիշվում է նաև 1942 թ.⁴³⁸։

Տիգրան սարկավագ Գարրինյան (1947-1949). վանքի վերջին վանահայրն էր⁴³⁹։

1948 թ. հոկտեմբերի 20-ին Ստեփանոս նախավկայի վանքի վանահայր Տիգրան սարկավագ Գարրինյանը Գևորգ Ջ կաթողիկոսին իրազեկում է վանքի անմխիթար և նորոգության կարոտ վիճակի մասին. «...ին նպատակս է ...իրազեկ դարձնել մեր դարատուր վանքի փլուզումին և անոր զիտացիների չարքաշ ու սովալլուկ կենցաղին...: ...նախքան իմ վանահայրական պաշտօնին անցնելը, կանխորոք, ես, Ատրպատականի թեմական խորհուրդին մի տեղեկագիր տուած էի գաղութահայութեան միահամուռ ջանքերով վանքի վերաշինութեան ձեռնարկել, անտարակոյս, Ամենայն Հայոց կաթողիկոսի հսկողութեան տակ, և ուրախ եմ ըսելու, անոնց հաւանութեան արժանացած էի, սպասելով բախտորոշ օրերին, և սակայն... ձգձգումը զմեզ այսօրուայ անորոշութեան առջև դրեց»⁴⁴⁰։ Ի դեպ, գրության վերջում Տիգրան սարկավագը խնդրում է իր «վարդապետացումը»՝ ելնելով պաշտոնի պատասխանատվությունից⁴⁴¹։

432 ԳԱՀՊ, հ. Ա, էջ 104:

433 Նույն տեղում:

434 «Արարատ», 1905, էջ 308:

435 ԳԱՀՊ, հ. Ա, էջ 104: Տե՛ս նաև «Յուսաբեր», 1939, № 21-22: «Յառաջ», 1939, № 3977: **Ոսկեան Հ.**, նշվ. աշխ., Բ մաս, էջ 565:

436 ԳԱՀՊ, հ. Ա, էջ 119:

437 Նույն տեղում, էջ 105, 106:

438 ՀԱԴ, ֆ. 409, ց. 1, գ. 4188, ք. 2:

439 ՀԱԴ, ֆ. 409, ց. 1, գ. 4243, ք. 4-5: Տե՛ս նաև ԳԱՀՊ, հ. Ա, էջ 121:

440 ՀԱԴ, ֆ. 409, ց. 1, գ. 4243, ք. 4-5:

441 ՀԱԴ, ֆ. 409, ց. 1, գ. 4243, ք. 5:

Միաբանություն. Մխիթար գրիչը, 1440 թ. ընդօրինակած ձեռագրի հիշատակարանում հայտնելով նաև միաբանության անդամներից մի քանիսի անունները, հորդորում է ընթերցողին ի բարին հիշել նրանց. «Այլ և յիշել յաղաթս ձեր գուրբ Նախավկայիս կրօնաւորքն և զսրբասնունդ քահանայքս՝ զՄաթեոս, զՈհանէս, զԲարսէղ, զԹումա, զՍտեփանոս, զՅակոբ, զԽաչատուր, զԳրիգոր, զԱւետիս, զԼուկաս, զՍիմէոն, զԹադէոս, զՄեսրոպ, զՊետրոս, և զտառապետալ ոգիս Մխիթար եպիսկոպոս, և Աւագ եպիսկոպոս, և զայլ միաբան սուրբ ուխտիս՝ զսարկաւագունս և զայլ ուսումնականքս և զսպասաւորքս յիշել ուղիղ սրտիս...»⁴⁴²։

1675 թ. Մաղարդավանքում ստեղծված ձեռագրերից մեկում հիշվում են վանքի միաբանության անդամները. «...միաբանք մեծի վանիցս, առաջնորդ երջանիկ եւ աստուածարեալ գլուխն մեր՝ սրբազան արգեալիսկոպոսն Միքայէլ վարդապետն վերադիտող ուխտիս, զի կամօք եւ ձեռնտուութեամբ սորին եղեալ սուրբ գիրքս այս... զմեծարքոյ զեղբայրն իմ Յոհան սրբասէր վարդապետն, զԱրիստակէս վարդապետն եւ զԹերունի հայր մեր գտեր Եսային, որ ունի բազում երախտիք ի վերայ իմ, զՊետրոս վարդապետն՝ եղբօրորդի տեառն Միքայէլի, եւ զփոքրն Միքայէլ վարդապետն, եւ զհայր հասարակաց՝ գտեր Թորոսն, որ ունի բազում աշխատանք ի վերայ վանիցս: Նաեւ յիշեսջիք զհանգուցեալք եղբայրքն մեր՝ զԳանիէլ վարդապետն եւ գտեր Սամուէլն, որ ի տիս երիտասարդական հասակի փոխեցան ի մէջ... Եւ առաւել զկուսակրօն արեղայքն՝ գտեր Մովսէսն, գտեր Մարտիրոսն, գտեր Աղէքսանդրն, գտեր Գրիգորն, գտեր Ղազարն, գտեր Աստուածատուրն եւ գտեր Աւետիս՝ օրինող յիշատակարանիս, եւ զնախասարկաւագունքն՝ զՅակոբ փակակալն, Աստուածատուրն, Մարութայն, Յակոբն, այլեւ դպիրք եւ ջահնընկալք, զփոքրասուն աշակերտեալ մանկունք սրբոյ վանացս՝ զԲարաղամն, զՅակոբն, Գալուստն, զԱւաքն, զԿիրակոսն, Բաղտասարն, եւ զայլ ԲԺ-ն կղերիկոսքն... նաեւ զԹերունի պապն մեր՝ Աբէրն, եւ զմահդասիքն՝ Կիրակոսն, Սարգիսն եւ զՂազարն, որք յաղաղութեամբ հանգեան ի Քրիստոս, եւ զտնտեսքն մեր՝ զԳրիգորեանցն եւ զԱդամն, եւ զդոնապահ Յովաննէսն, եւ զայլսն ամենայն, որք կան ի ծառայութիւն եւ ի սպասաւորութիւն վանիցս...»⁴⁴³։

1679 թ. ստեղծված ձեռագրերից մեկի հիշատակարանից հայտնի են դառնում վանահոր և միաբանության անդամների անունները. «...զմեծ Միքայէլ վարդապետն, որ է... եւ առաջնորդ սուրբ ուխտիս,

442 ԺԵԱ, էջ 504: Տե՛ս նաև **Ոսկեան Հ.**, նշվ. աշխ., Բ մաս, էջ 540-541: **Քիրոսեան Յ.**, Ստեփաննոս Նախավկայի վանքը, «Հուր», 1974, № 37-38, էջ 39: Մայր ցուցակ հայերէն ձեռագրաց Մաշտոցի անուան Մատենադարանի, հ. Գ, էջ 1552:

443 Մայր ցուցակ հայերէն ձեռագրաց Մաշտոցի անուան Մատենադարանի, հ. Գ, էջ 1646:

Ն[երսէս] եւ Յոհան եւ Պետրոս, Մարտիրոս եւ Արիստակէս, Մովսէս եւ Աւետիք վարդապետքն, տէր Եսային, տէր Թորոսն՝ հայր վանիցս, զԴանիէլ վարդապետն եւ տէր Սամուէլ՝ հանգուցեալք, զտէր Ստեփանոսն, զտէր Ղազարն, զտէր Յովանէսն, զտէր Գրիգորն, զտէր Անդրեասն, Բ (2) տէր Աստուածատուրքն, զտէր Յակոբն եւ այլ միաբանք Սուրբ Մաղարթայ վանքիս: Դարձեալ յիշեցէք ի Քրիստոս զհոգեւոր ծնողն իմ եւ զեղբարսն իմ, զսուրբ Ստեփանոսի միաբանքն՝ մեծ Յակոբ րաբունապետն, զՉաքարիա, զԱհարոն, զՆերսէս եւ զՄելիքսէթ եւ զՅովսէփ վարդապետքն, զտէր Յովանէսն, տէր Պողոսն, զտէր Սյրտիչն, զտէր Փիլի-

պոսն, զտէր Մինասն, զտէր Երեմիայն, զտէր Անդրեասն...»⁴⁴⁴:

1697 թ. միաբանության անդամներից հիշվում են «...Յովանէս վարդապետն, զՅակոբն, զՄաղարիէն, զԳրիգորն, զՇմաւօնն, զՊողոսն, զՓիլիպպոսն, և արեղայքն զՏր. Գրիգորն և զՏր. Մարտիրոսն, զՏր. Գասպարն, զՏր. Դաւիթն, զՏր. Մարգարէն, զՏր. Ստեփանոսն, և սարկաւազունքն Ստեփանոսն, զԽաչիկն, զՄանասէրն, զԴուբասարն, զՅովանէսն, յիշեցէք և ողորմի ասացէք...»⁴⁴⁵:

Վանահայր Հովհաննէս Շամբեցի Ավետյանի օրոք՝ 1840-50-ական թվականներին, հիշվում են նաև Դանիէլ, Գաբրիէլ և Սյրտիչ միաբանները⁴⁴⁶:

444 Նշվ. աշխ., էջ 116: Տե՛ս նաև «Արարատ», 1899, էջ 356: **Ոսկեան Հ.**, հ. Բ, էջ 519:

445 **Սմբատեանց Մ.**, Նկարագիր Սուրբ Կարապետի վանից Երնջակայ և շրջակայից նորա, էջ 265-266:

446 **Ալիշան Ղ.**, Այրարատ, էջ 521: Տե՛ս նաև Յուցակ հայերէն ձեռագրաց Թաւրիզի, էջ 50: **Ոսկեան Հ.**, նշվ. աշխ., Բ մաս, էջ 549:

ՍԱՂԱՐԴԱՎԱՆՔԻ ՃԱՐՏԱՐԱՊԵՏՈՒԹՅՈՒՆԸ

Վանքի ճարտարապետության առաջին անդրադարձները. 1668 թ. ֆրանսիացի հեղինակը վանքի մասին նշել է. «Եկեղեցին խաչաձև է, ինչպես բոլոր հայկական եկեղեցիները, և կենտրոնում բարձրանում է գեղեցիկ գմբեթը, որի շուրջը [կանգնած] են տասներկու առաքյալները: Ե՛վ եկեղեցին, և՛ վանքը համակ սրբատաշ քարից են, ու, թեև ամբողջ շինությունը շատ մեծ չէ, այնտեղ ծախսվել է մեծ քանակությամբ ոսկի և արծաթ: Բազմաթիվ հայ ընտանիքներ կան, որոնք այդ պատճառով շատ են վնասվել, քանի որ նրանք այս վայրերի հանդես այնպիսի նվիրվածություն են ներշնչել, որ մեծաթիվ կանայք ամուսիններից զաղտնի վաճառել են իրենց զարդեղենը, մինչև իսկ հագուստները, որպեսզի հոգան շինության ծախսերը»¹:

1830-ական թթ. հայ հեղինակը վանքի ճարտարապետության առթիվ նշել է. «Եկեղեցին միջակ մեծությամբ կառուցեալ ի կոփածոյ քարանց ուղիղ քառակուսի ի վերայ երկուց սեանց. ունի զմի սեղան պատարագելոյ և զերկուս աւանդատունս և զվերնատունս յարևմտեան բաժնի՝ ի միջոցս սեանցն և արևմտեան որմոյն ի կոփեալ քարանց և ի թրծեալ աղիւտոյ. այս վերնատուն՝ որ է տեղի աղօթից ուխտաւոր կանանց, ունի զերկուս ելանելիս (նէրտիվան) յերկուսին արևմտեան անկիւնս եկեղեցոյն ի նոյն քարեայ շինութեանոց. ի միջոցս այսց ելանելաց, սեանցն և որմոց են երկու փոքրիկ մատուցնք՝ որք են ընդ վերնատամբն. ՚ի մէջ հիւսիսային մատրան ամփոփեալ կան մասունք՝ նշխարք հազար սրբոց...: ...Ճակատ բեմին սեղանոյ և կիսաշրջանակն կամարի նորին բարձր իբրև մարդաչափ յարդարեալ են թափանցիկ սպիտակ և սեւ մարմարոցնայ վիմօք. և արևմտեան մեծի դրան յատակի վեմն է միապաղաղ սեւ մարմարիոն իբրև չորից կանգնոց երկայնութեամբ, երից լայնութեամբ և երկուց թզաց թանձրութեամբ:

Կաթողիկէ տաճարիս՝ որ ի վերայ արևելեան բաժնին, է կարի գեղեցկաձև բազմանկիւնի՝ վայելչապէս զարդարեալ երկոտասան Առաքելոց, և չորիցն՝ Տիրամօր կուսի, Յովհաննո Կարապետի, Ստեփաննոսի Նախավկայի և սուրբ Լուսաւորչի

պատկերօք եղելովք քանդակեալ ի վեմ ՚ի վեշտասան անկիւնսն արտաքուստ. և նոյնաթիւ այլովք պատկերօք զանազան կենդանեաց ի գագաթսն անկեանց՝ յորոց իւրաքանչիւրոց բերանաց հոսին ջուրք անձրևացն իջելոց ի սեպացեալ և սրացեալ տանեաց կաթողիկէին:

Ի հարաւակողմն եկեղեցոյս ընդ որմն արտաքուստ բարձրացեալ երկյարկօք է զանգակատուն վայելոչ՝ որոյ կրկին յարկն է գմբեթն ՚ի վերայ չորից սեանց»²:

1842 թ. օգոստոսին վանք այցելած մեկ այլ ակադեմատես (Տիդիսի ապագա քաղաքագլուխը), անդրադառնալով ճարտարապետությանը, գրել է. «Եկեղեցին... բաւական մեծութեամբ քառակուսի է՝ շինած կոփածոյ քարից երկու սիւների վրայ: Ունի մէկ սեղան իւր երկու աւանդատուններովն, որոց յանդիման է կանանց վերնատունը, բոլորն տաշած քարից և երկու կողմից աստիճաններ ունի նեղ և մութ: Յոյց տուաւ վանահայրն ձախակողմեան աստիճանի մէջն բարձր պատի վրայ մին քար կպցրած, որոյ մէջին, սասց, հազար սրբոց աւանդատունն է, ամփոփուած է Յակոբ Չուրայեցի Կաթողիկոսի ժամանակուանից: ...Վերնատան հարաւակողմիցն փոքրիկ դուռն բացին, էս տեղաց դուրս եկինք զանգակատունն...: Բեմի ճակատն և նրա կամարի կէսն սև և սպիտակ մարմարից էր շինուած: Հարցրի վանահորն ուստի՞ց է եկած էն մարմարներն.—սսեց — սպիտակն Գարգար նահանգի Սուջայ գիւղի հանքէն...: ...Կաթողիկէն Հայաստանի եկեղեցեաց նման սուր է: Արևելեան կողմի վրայ արտաքուստ շինածն կոփածոյ քարով զարդարած է պատկերներով Աստուածածնայ, տասներկու առաքելոց, Յովհաննո Կարապետի, Ստեփաննոսի Նախավկայի, սուրբ Լուսաւորչի, և այլ և այլ կենդանեաց: Վերջոցս բերաններն շունթակ է շինած անձրևի ջրերն թափվելու համար: Դուրս եկինք ներսի գաւթէն, անցանք երկու դուռն պարսպին, յորոց մինը մեծամեծ տաշած քարերից, երկաթի երկփեղկ ունէր, կանգնած հպարտ քարոզող հնութեանն: Վանքի պարիսպներն շինած են հասարակ քարից՝ զարմանալի հաստութեամբ, այնպէս որ խուցերն համարեա պատերի միջին է: Դրսի պարսպի միջին էին, տնտեսատունն բաւական

¹ Tavernir J. B., Les six voyages en Turquie et en Perse, Introduction et notes de Stéphane Yerasimos, Paris, 1981, pp. 92-94.

² Ըստ հայրնոցն Յովհ., նշվ. աշխ., հ. Բ, էջ 313-314:

ընդարձակ, բայց մութն – ախտառուն, ուր հարիւրից ատի ձիանք կարելի էր կապել – սրա հարաւակողմն էր վանահօր և միաբանից խցերն, որք նայում են ուխտաւորաց խցերի գաթին»³:

1860 թ. նշվել է. «Սրբոյն Ստեփաննոսի Նախավկայի եկեղեցին խաչաձև քառակուսի է, անսին և կիսախորանաւոր չորս կողմից, որոնք ձևացուցած են խաչի թևերը: Այս չորս թևերի վրայ կիսախորանների գլխին կառուցուած է կաթողիկէն ութ լուսամտով և միջի կողմէն կաթողիկէի ներքի բոլորակ կամարի վրայ շրջապատ ճանապարհ կայ, ընդ որ մէկ մարդ հազիւ կդառնայ: Տաճարն ունի մէկ սեղան պատարագի. հիւսիսային և հարաւային կիսախորանների մէջը առանձին խորաններով շինուած են ևս մէկ մէկ սեղան: Սի դռնն ունի միայն արևմտից, և արևմտեան ճակատի լայնութեանը մէջը շինուած են չորս կամարաւոր սիւներ, և սոցա վրայ տեղի կանանց: Տաճարի միջի լայնութիւնը սեղանէն մինչև դռնը տասն և վեց քայլ է, նոյնչափ և հիւսիսէն հարաւ: Մեծ սեղանի երկու կողմին կան երկու խորան վերնայարկերով, որոց դռները բացուած են սեղանի կիսաբոլորակի մէջ: Հիւսիսային և հարաւային կիսախորանների արևմտեան թևերի մէջը կան առանձին դռներ, որոց ճանապարհը կանանց վերնայարկէն բացուած է. այս դարանների դռները կրով ծածկուած են գետնի հասարութեան հետ: Եկեղեցոյ հարաւային կողմը շինուած է հոյակապ զանգակատունը, որի հին կաթողիկէն 1840 թուականի շարժովը քանդուել էր, որ 1856 թուին Աղայ Աւետիս տէր Սկրտչեան Ազգուլեցի իշխանը շինել տուաւ, իր նախնացը յիշատակ թողով, բայց դեռ ևս զանգակատան ամբողջ նորոգութիւնը նրա բարեպաշտութեան յուսովն է մնում: Եկեղեցոյ կաթողիկէի շրջապատը լուսամտաց վերէն միալար խաչքարով զարդարուած է և իւրաքանչիւրոց ներքև շինել տուողի յիշատակը գրուած է...: Այս խաչքարերի ներքև, նոյն շրջապատի մէջ, առանձին քարերի վրայ քանդակուած են երկուտասան առաքելոց պատկերները քարաշարէն դուրս. նրանց կարգումն է և Սուրբ Գրիգոր Լուսավորիչը: Մենաստանի շէնքերը, որոնք բոլորը հին ժամանակից են մնացել, կամարայարկ ծածկով են և երկու առանձին բակերով բաժանուած: Եկեղեցին արտաքուստ, ըստ որում, ամբողջ նորոգուած է, շինութեան թիւ չկայ վրան...»⁴:

Հ. Ոսկյանը հավաքել և ի մի է բերել վանքին վերաբերող մատենագիտական տեղեկություններն ու վիմագրերը և դրանք հրատարակել նախ հոդվածաշարով, ապա Վասպուրական-Վանին նվիրված առանձին աշխատությամբ⁵:

3 **Շերմազանեան Գ.**, նշվ. հոդվ., «Արարատ», 1877, էջ 26:

4 **Արէ արքեպիսկոպոս Ատրպատականի**, նշվ. հոդվ., «Կռունկ հայոց աշխարհի», 1861, № Ը, էջ 634-635:

5 **Ոսկյան Հ.**, Մաղարոյ Նախավկայի վանքին կոնդակները, «Հանդէս Ամսօրեայ», 1941, 1942: Տե՛ս նաև նույնի՝ Վասպուրական-Վանի վանքերը, Բ մաս, Վիեննա, 1942:

1967 թ. վանք է այցելել Լևոն Մինասյանը և իր տպավորություններն ամփոփել առանձին հոդվածաշարում⁶:

1974 թ. Աբրոյ Ալի Քարանզը և Ջամալ Թորաբի Թաբաթաբային հեղինակել են Ստեփանոս նախավկայի վանքին վերաբերող մի հոդված⁷:

Վանքի վերաբերյալ հիմնական ուսումնասիրությունները պատկանում են գերմանացի ճարտարապետ Հարտմուք Հոֆրիխտերին (ի դեպ, նրա դուկտորական թեզը նվիրված է Մաղարոյականքին, որն էլ պաշտպանել է 1971 թ. Գերմանիայի Աախեն քաղաքում)⁸:

Մաղարոյականքի պատմական անցքերի ժամանակագրական ցանկը կազմել է հայրս՝ Հովհաննես Հախնազարյանը⁹, իսկ տողերիս հեղինակը՝ վանքին առնչվող գրականության ցանկը¹⁰:

Ստեփանոս նախավկայ եկեղեցու թմբուկ-վեղարի քանդակների խորհրդանշանային մեկնությանը նվիրված հոդված է հրատարակել Աշոտ Հայկազունը¹¹:

Մաղարոյականքի ճարտարապետությունը. համալիրը, որն ունի ուղղանկյուն հատակագիծ, կարելի է բաժանել երեք գլխավոր մասի. հյուսիսում եկեղեցական մասն է՝ իր բակով, կենտրոնում՝ վանքի մուտքը՝ կից տնտեսական բաժնին, հարավում միաբանության մասն է (ի դեպ, վանքը շրջապատող տարբեր թեքություն ունեցող սարավանդների պատճառով շենքերն ունեն տարբեր մակարդակներ, ինչպես՝ վանքի հարավում գտնվող բակը հյուսիսային բակից մոտ 1,80 մ բարձր է, և արևելյան կողմում գտնվող սենյակները տեղավորված են լանջի կտրվածքներում): Եկեղեցիներն ու զանգակատունը կառուցված են սրբատաշ, իսկ մյուս կառույցները՝ կոպտատաշ շարվածքով: Վանական համալիրն ամբողջությամբ պարսպափակ է:

Եկեղեցիներ. հյուսիսային բակի կենտրոնում բարձրանում է սրբատաշ քարով կառուցված Սբ. Ստեփանոս գլխավոր եկեղեցին, որին հարավից կից է եռահարկ զանգակատունը, իսկ հյուսիսից՝

6 **Մինասյան Լ.**, Ճամբորդական տպավորություններ Ս. Ստեփանոս նախավկայի վանքից եւ Թարիզ ու Թերիան քաղաքներից, «Ալիք», 1967: Նույնի՝ Իրանի հայկական վանքերը:

7 **Աբրոյ Ալի Քարանզ և Ջամալ Թորաբի Թաբաթաբայի**, Ս. Ստեփանոս Նախավկայ եկեղեցին, Պատմության ուսումնասիրություններ, 1353 (1974), № 1 (պարսկերեն):

8 **Hofrichter H.**, Das Kloster Sdepannos Nachawega in der Iranischen Provinz Aserbaidshon (Dissertation, RWTH Aachen, 1971). Նույնի՝ Das Kloster Sdepannos Nachawega in der Iranischen Provinz Aserbaidshon, "Revue des Etudes Armeniennes", 1972, vol. IX, pp. 193-239. Նույնի՝ "Documenti di Architettura Armena", vol. 10, S. Stepanos, Milano, 1980, pp. 5-8, 54, 66-69.

9 "Documenti di Architettura Armena", vol. 10, S. Stepanos, pp. 18-19.

10 Նշվ. աշխ., էջ 20:

11 **Հայկազուն Ա.**, Խորհրդանշանային մտածողությունը հայ ճարտարապետությունում, Երևան, 2005, էջ 75-77:

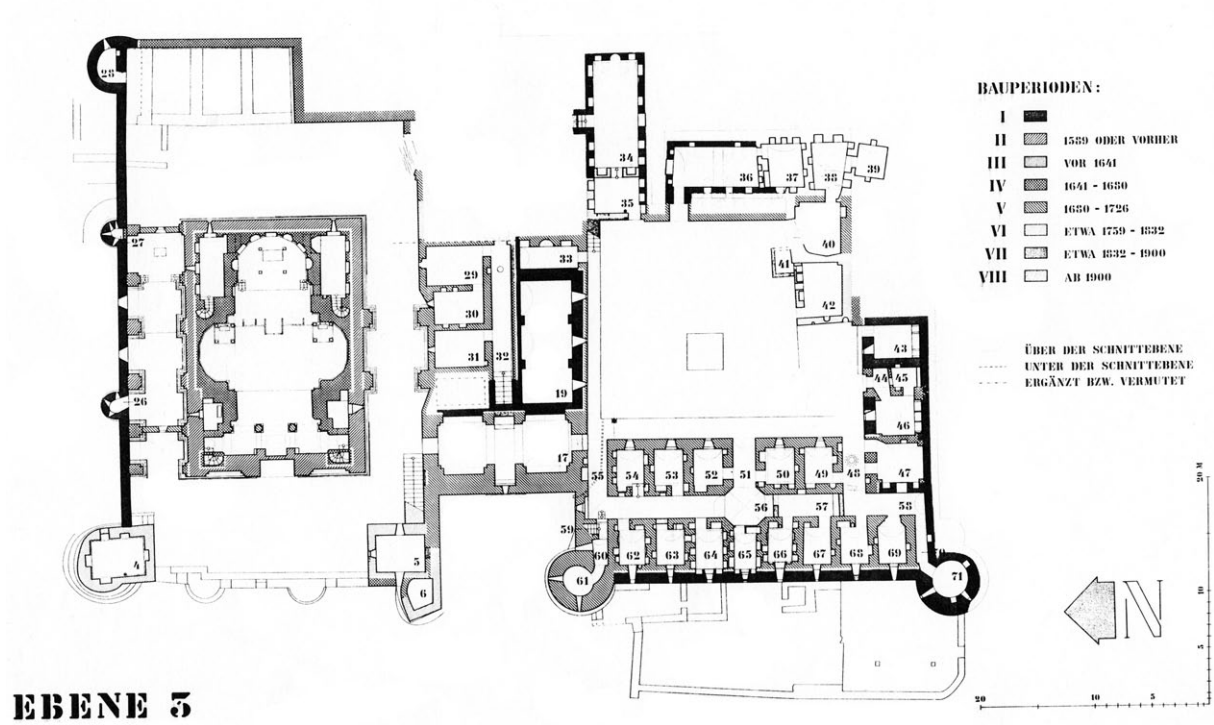
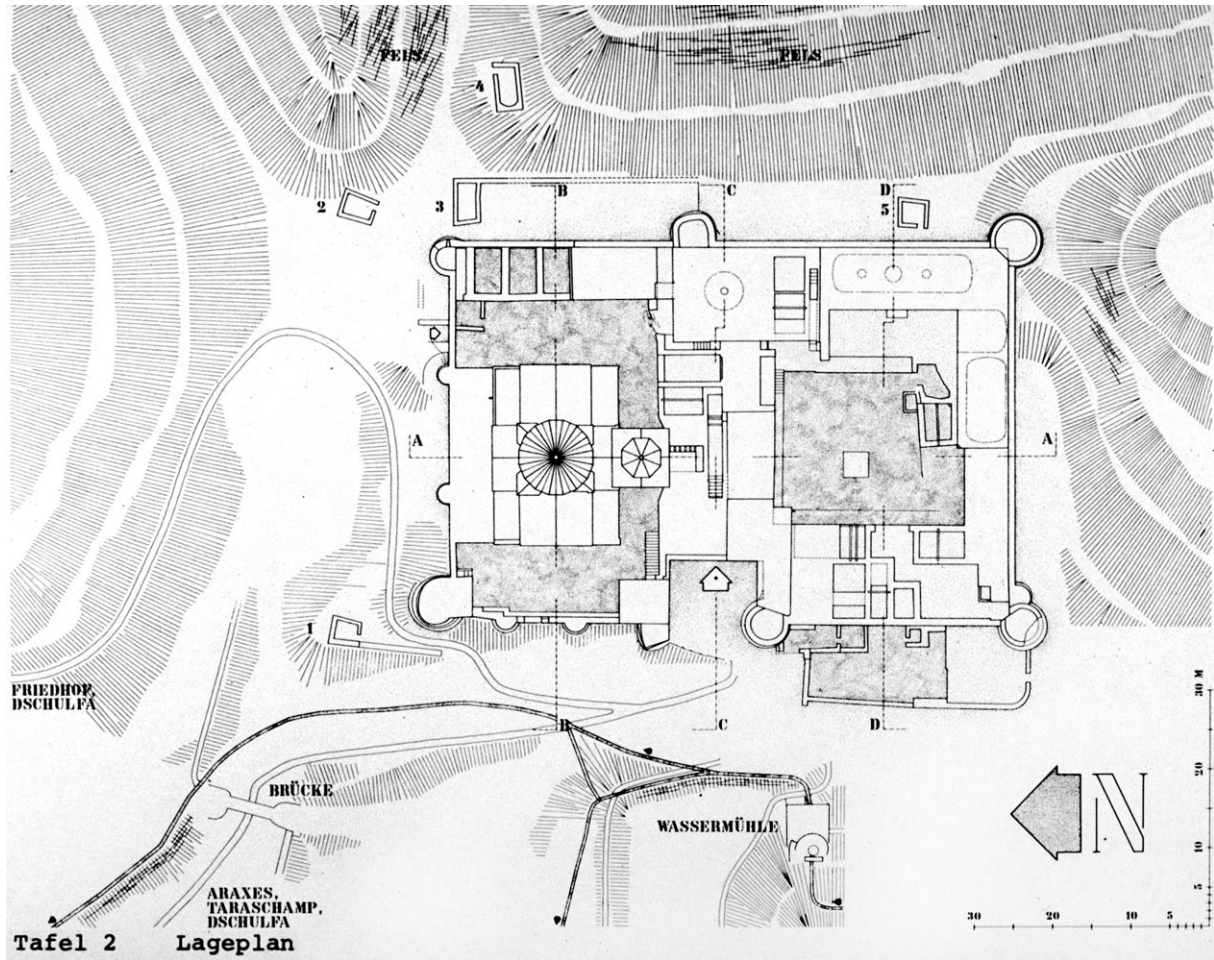

Մաղարդա Սբ. Ստեփանոս ճախավկայի վանքի գլխավոր հատակագիծը (չափ.՝ ճարտ. դր. Գաբրիելոտ Գոֆրիխտերի)

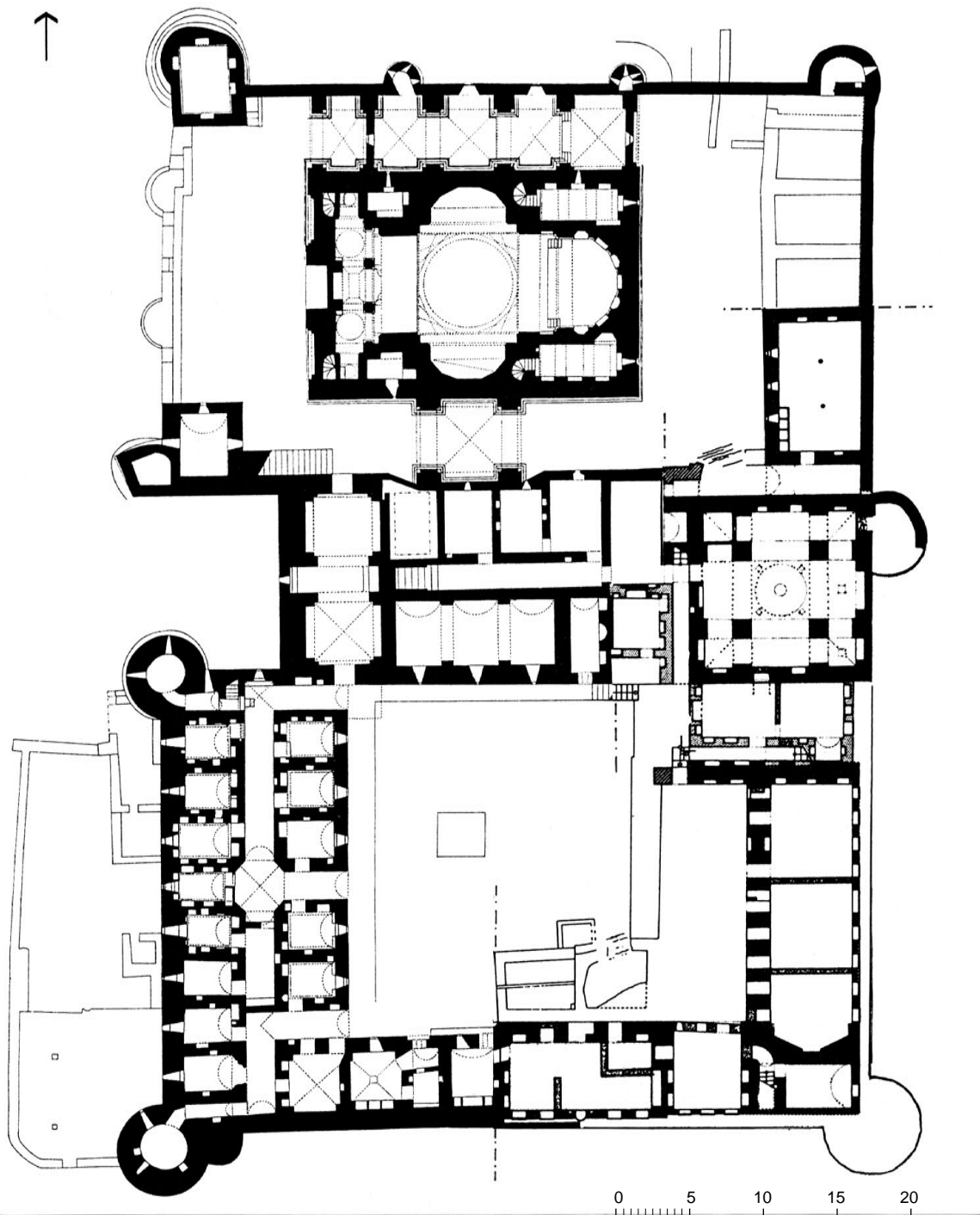

Մաղարդա Սբ. Ստեփանոս նախավկայի վանքի գլխավոր հատակագիծը (չափ.՝ ճարտ. դր. Գարթուտ Գոֆրիստերի)

պարսպի և եկեղեցու միջև հետագայում ավելացված նեղ ու երկար Սբ. Պողոս-Պետրոս եկեղեցին:

Սբ. Ստեփանոս եկեղեցի. ուղղանկյուն, խաչաձև եռախորան, կենտրոնագմբեթ, չորս անկյուններում երկհարկ ավանդատներով կառույց է: Մուտքը բացված է արևմտյան ճակատի կենտրոնից: Եկեղեցու խաչաքևերի կենտրոնը պսակված է 16 նիստանի գմբեթով:

Եկեղեցին ունի անվանակոչված երեք խորան.

«...քրիստոսահիմն և առաքելաշնորհ սուրբ խորանացս՝ սուրբ Աստուածածնի, և սրբոյն Ստեփանոսի նախավկայի, և սրբոյն Գեորգեայ զօրավարին, որ կառուցեալ կան ի հարաւակոյս կողմանէ, հանդէպ Երասխ գետոյ»¹²:

Հատկանշական է, որ եկեղեցու ավագ և փոքր խորաններն օծվել են Սբ. Աստվածածնի, Սբ. Գրի-

¹² ԺԵԱ, էջ 365:

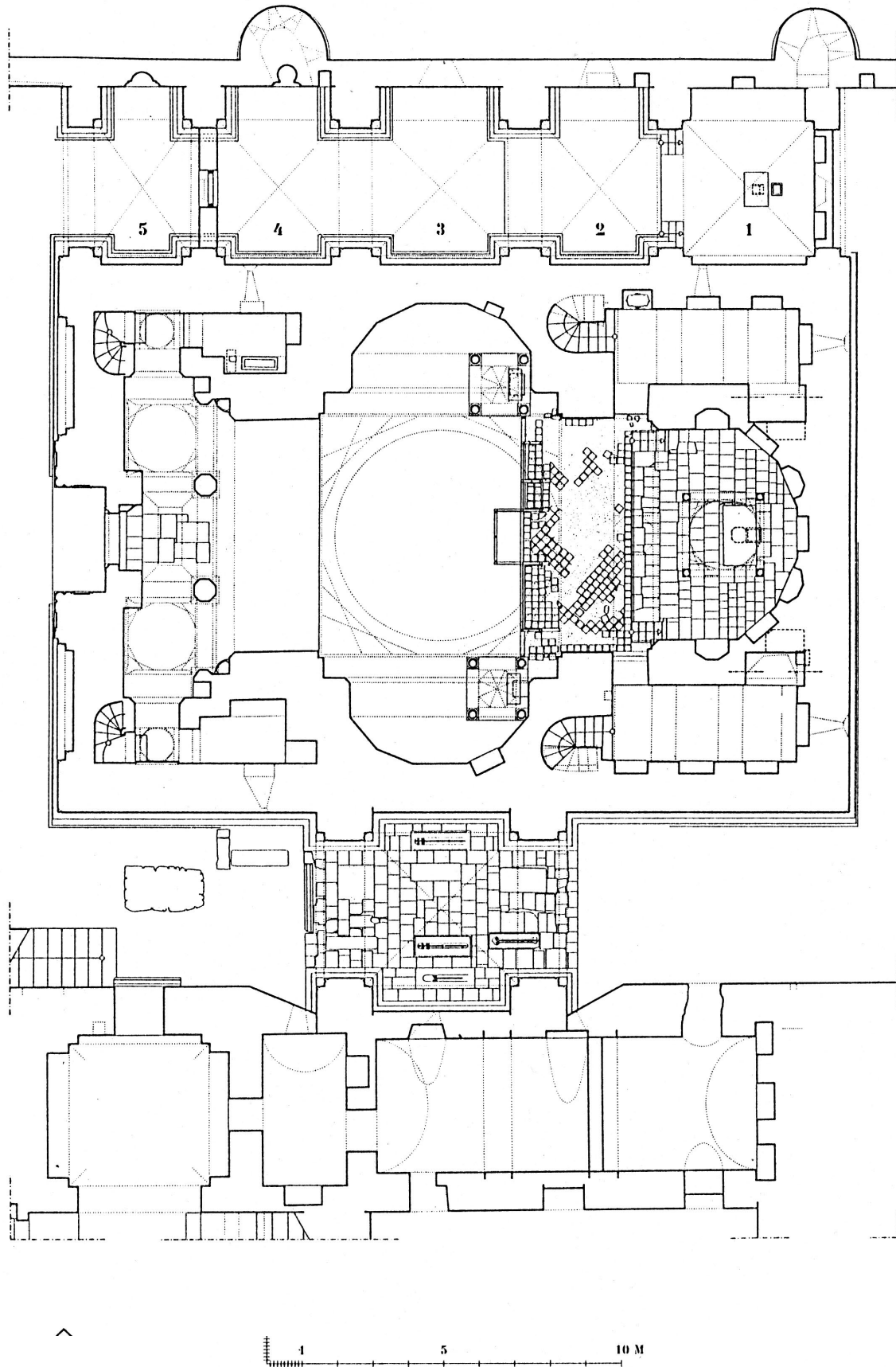

Մաղարդա Սբ. Ստեփանոս ճախավայրի վանքի զույգ եկեղեցիների և հարակից կառույցների հատակագիծը (չափ.՝ ճարտ. դր. Գարթմուտ Դոֆրիստերի)

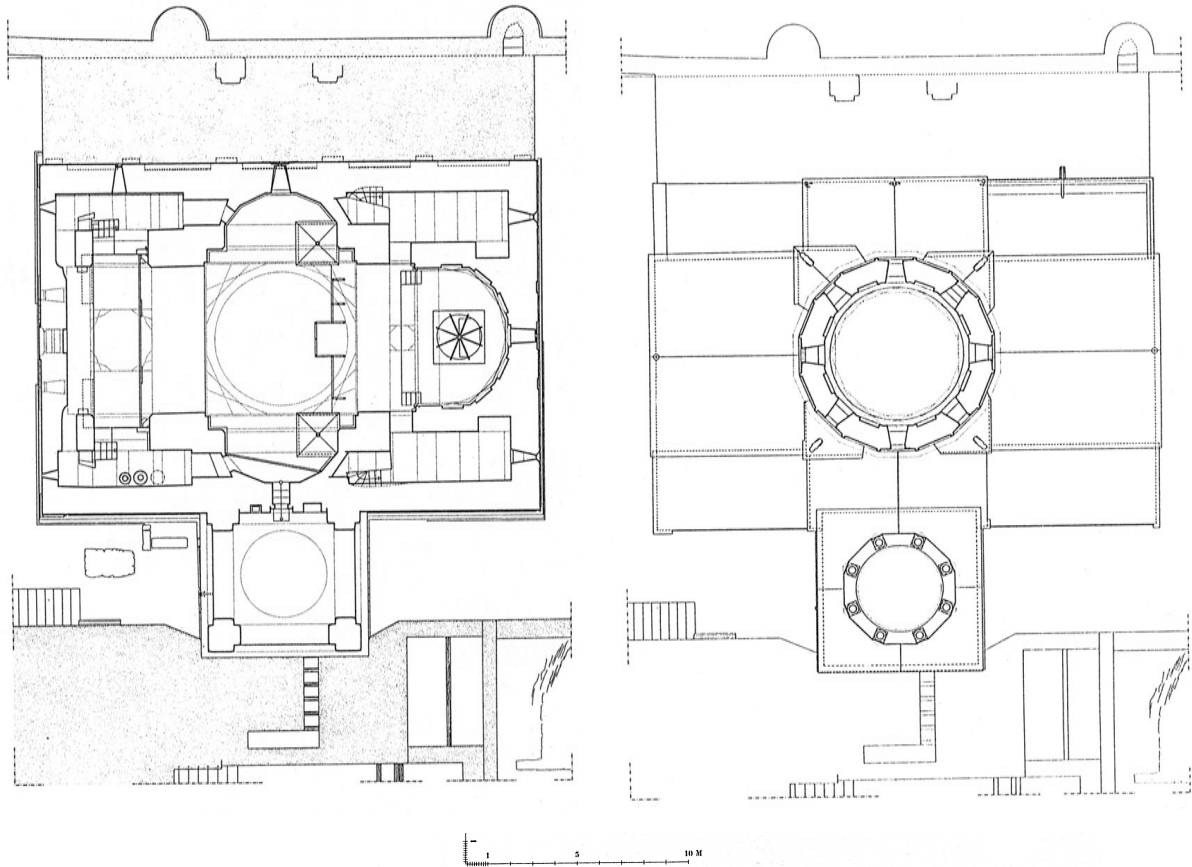

Մաղարդավանքի Սբ. Ստեփանոս եկեղեցու և հարակից կառույցների երկրորդ հարկի և տանիքի հատակագծերը (չափ.՝ ճարտ. դր. Գարթուռ Դոֆրիստերի)

գոր Լուսավորչի և Սբ. Հովհաննես Մկրտչի անուններով¹³:

Հարավային և հյուսիսային հնգանիստ խորանների խորությունն ավելի փոքր է, քան յոթանիստ արևելյանինը:

Ավագ խորանի յոթը նիստերը զարդարված են միահյուսվող սլաքաձև կամարներով ավարտվող երկհարկ կամարաշարով: Առաջին հարկի կամարաշարի մեջ՝ նիստերի կենտրոններում, չորս վեցանկյուն և երեք քառանկյուն որմնախորշեր են, իսկ երկրորդ հարկի կենտրոնում բացված է խաչաձև մեկ լուսամուտ: Խորանի կենտրոնում՝ սեղանի վրա, բարձրանում է ութանիստ չորս սյուներով խաչկալը:

Բենը հինգ աստիճանով բարձր է դասից, որը սրահից բաժանված է փայտե բազրիքով: Բենի ճակատը զարդարված է սև մարմարե 5 շրջանակներում պատկերված սև-սպիտակ քարի համադրությամբ զարդանախշերով: Այստեղ գետեղված է 1656 թ. արձանագրություն (*տե՛ս սույն աշխ., էջ 285, արձ. Բ*): Դասի անկյուններից բացվում են ավանդատների մուտքերը:

Հյուսիսային խորանի կենտրոնական նիստում բացված է խաչաձև լուսամուտ, իսկ հարավային խորանի լուսամուտը ծառայում է որպես եկեղեցուց դեպի զանգակատան երկրորդ հարկ տանող մուտք: Երկու խորանների արևելյան անկյուններում կան սեղաններ՝ ամփոփված չորս ութանիստ սյուներով խաչկալների ներքո: Հյուսիսային խորանում է գտնվում մկրտության ավազանը՝ պսակված շքաքարե ծածկով:

Գմբեթատակ քառակուսուց անցումը թմբուկին իրականացված է միահյուսվող սլաքաձև կամարներով մշակված առագաստներով: Նման կամարներով է հարդարված նաև թմբուկից գմբեթ անցման գոտին: Թմբուկը ներսից զարդարված է կամարաշարով:

Եկեղեցին արևելյան և արևմտյան անկյուններում ունի կրկնահարկ, ուղղանկյուն հատակագծով, թաղածածկ երկուական ավանդատուն: Ընդ որում, արևելյան անկյունների ավանդատներն ավելի մեծ են, քան արևմտյան անկյուններիինը:

Ավանդատների արևմտյան պատերի մեջ վերին հարկ տանող աստիճաններն են: Արևմտյան երկրորդ հարկի ավանդատները պատշգամբով միանում են և ուխտագնացության ժամանակ ծառայում

¹³ Մայր ցուցակ հայերեն ձեռագրաց Մաշտոցի անուան Մատենադարանի, հ. Բ, էջ 1403:

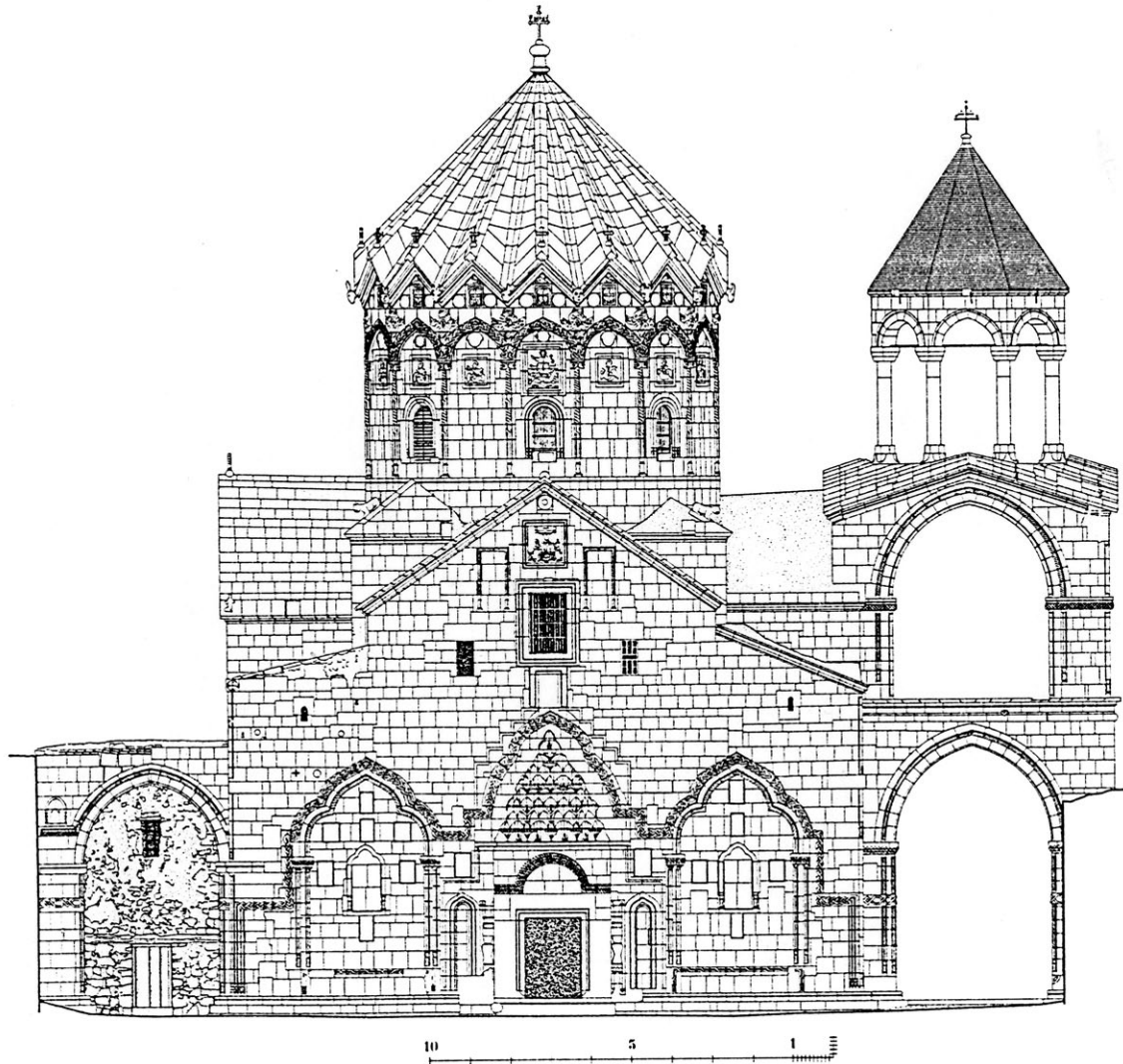

Մաղարդա Սբ. Ստեփանոս նախավկայի վանքի եկեղեցիների և զանգակատան արևմտյան ճակատը (չափ.՝ ճարտ. դր. Գարթմուտ Գոֆրիխտերի)

որպես կանանց օթյակ: Պատշգամբը հենվում է ութանիստ երկու սյուների վրա, որոնք իրար կապող սլաքաձև կամարների միջոցով ստեղծում են նախապահ:

Չորս ավանդատներից հյուսիսարևմտյանն առաջին հարկը հատուկ կարևորություն ունի: Ըստ ավանդության՝ այդտեղ են պահվել Վարդանանց պատերազմի նահատակ զինվորների մասունքները: Այս ավանդատանն է գտնվում 1643 թ. կերտված սպիտակ մարմարե մի տապանաքար (տես սույն աշխ., էջ 285, արձ. Ա):

Արևելյան երկու ավանդատներն ունեցել են մեծ պատուհաններ, որոնք հետագայում փակվել են: Հարավարևմտյան ավանդատան կամարածածկի փոքր բացվածքից երևում է եկեղեցու տանիքի կրկնածածկը, որի շնորհիվ շենքն ավելի մեկուսացված է խոնավությունից, և պաշտպանված են որմնանկարները: Այս ավանդատան արևելյան պատին բացված մուտքը տանում է հարավային խորանի պատշգամբ, որտեղից էլ՝ լուսամուտ-մուտ-

քով զանգակատան երկրորդ հարկ:

Եկեղեցու մուտքից ներս հատակը սալածածկ է (սալերից մի քանիսն արձանագիր տապանաքարեր են): Սալածածկ է նաև բեմի հատակը: Սրահի հատակը սվաղված է, իսկ դասինը պատված է աղյուսե սալիկներով:

Ներքին հարդարանք. եկեղեցու ներքին պատերը շարված են աղյուսով (հին եկեղեցու պահպանված շերտն է), իսկ արտաքինից սրբատաշ քարով (ԺԷ դարի վերակառուցման արդյունքն է) եկեղեցու ներքին պատերն ու կամարածածկերը շարված են աղյուսից՝ պատված գաջե սվաղով: Հյուսիսային և հարավային խորաններում հորիզոնական քիվագոտին պատը բարձրությամբ բաժանում է երկու հատվածի:

Որմնանկարները հիմնականում զարդարում են գմբեթը և ավագ խորանը: Այսպես, գմբեթի կենտրոնում պատկերված է մեծ վարդյակ, որից սկսվում և դեպի պատուհաններն են ձգվում ութ ծաղկաշղթաներ: Թմբուկատակ քիվը, որը զարդարված է մա-

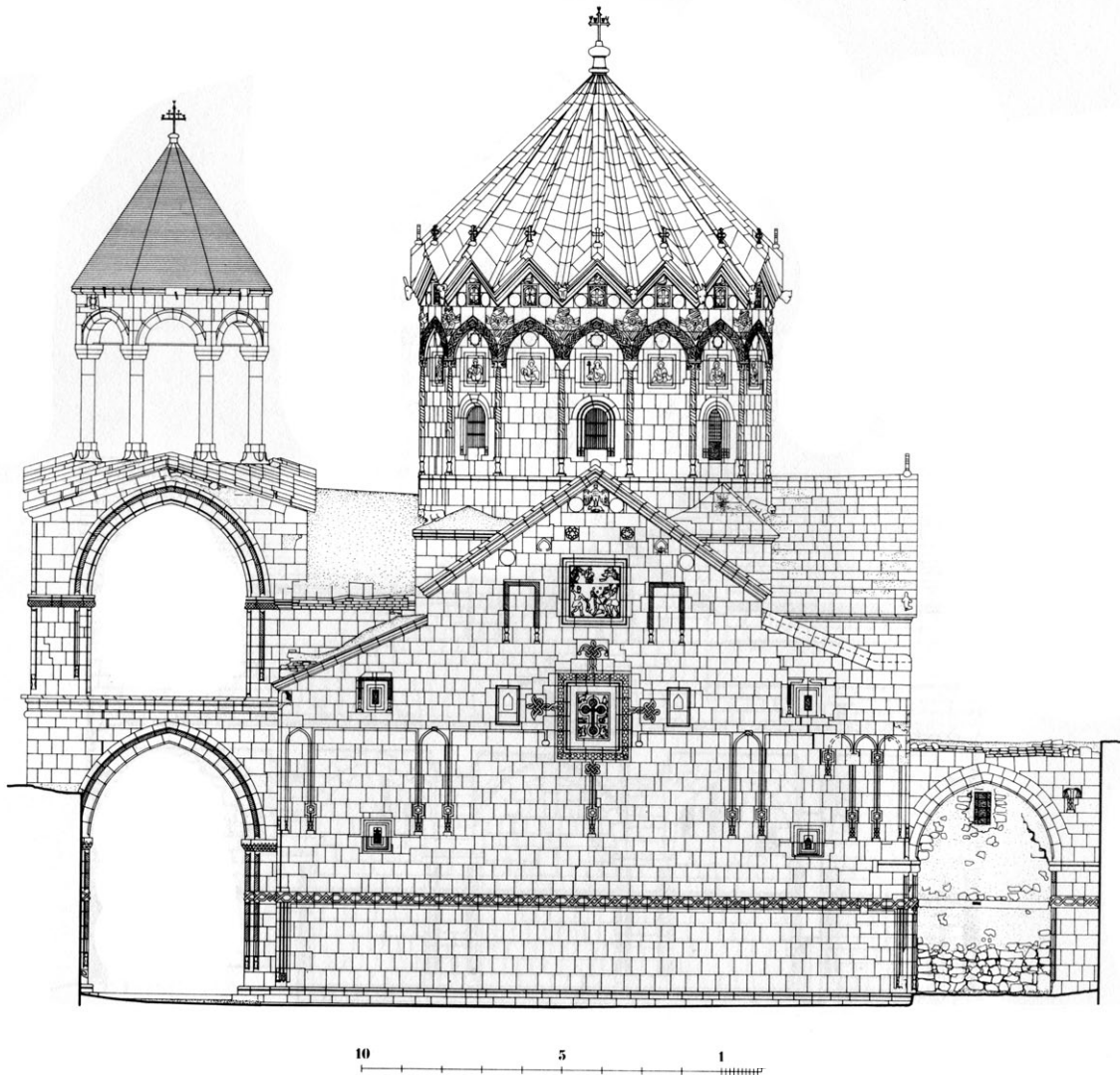

Մաղարդա Սբ. Ստեփանոս նախավկայի վանքի եկեղեցիների և զանգակատան արևելյան ճակատը (չափ.՝ ճարտ. դր. Հարթմուտ Հոֆրիխտերի)

սամբ պահպանված ծաղկագոտիով և թռչուններով, ունի 1826 թ. հիշատակագրություն (*տե՛ս սույն աշխ., էջ 286, արձ. Է*): Գմբեթատակ առազաստներին պատկերված են վեցթևյան հրեշտակներ (սերովբեներ) և բուսազարդեր:

Բացի որմնանկարներից՝ եկեղեցու պատերը ժամանակին ծածկված են եղել նաև շրջանակված պատկերներով, որոնց հետքերը մինչ այսօր նշմարելի են¹⁴: Որմնանկարներն ու երեսպատման սվաղը խոնավությունից վնասված են հիմնականում առազաստներում, խորաններում և թաղերում:

Արտաքին ճակատներ. եկեղեցու երեք ճակատները, բացառությամբ արևմտյանի, մոտ 2 մ բարձ-

րությամբ շրջանցում են հորիզոնական հյուսածո զարդագոտին, որից վեր պատի մակերեսը մշակված է կամարածածկ և ուղղանկյուն հատվածների ռիթմիկ շարքով:

Արևմտյան ճակատ. կենտրոնում շեշտված է խոր ընկած շքամուտքը, որն ունի շթաքարե շարվածքով սրածայր ավարտ: Դռան բարավորը հարդարված է նախշազարդ կամարունքով: Մուտքի երեք կողմերում փորագրված են հայերեն և պարսկերեն արձանագրություններ:

Սբ. Ստեփանոս նախավկայի վանքի գլխավոր մուտքի փայտյա դուռն ուշագրավ է որպես փայտամշակության նմուշ. «Դռան կենտրոնում, շրջագծի մեջ, բարդ երկրաչափական զարդանախշ է: Դռան մակերեսի վրա շարված են երկու տեսակ ութ պսակաթերթիկ աստղածաղիկներ, յուրաքանչյուրն առնված է ութկողանի շրջանակի մեջ, նրանց արանքներում, քառակուսիների մեջ թեք խաչ է:

¹⁴ Վանքի պահակ Սարգիս Միսակյանը մեր այցելության ժամանակ՝ 1968 թ., վկայել է, որ մինչև Առաջին աշխարհամարտը եկեղեցին զարդարված է եղել «անհամար պատկերներով»: Դրանց և ձեռագրերի մի մասը 1918 թ. թալանվել են, մյուս մասն էլ, եկեղեցու մեջ հավաքած, «շաբաթներ վառվում էր»:

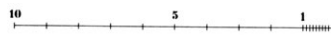
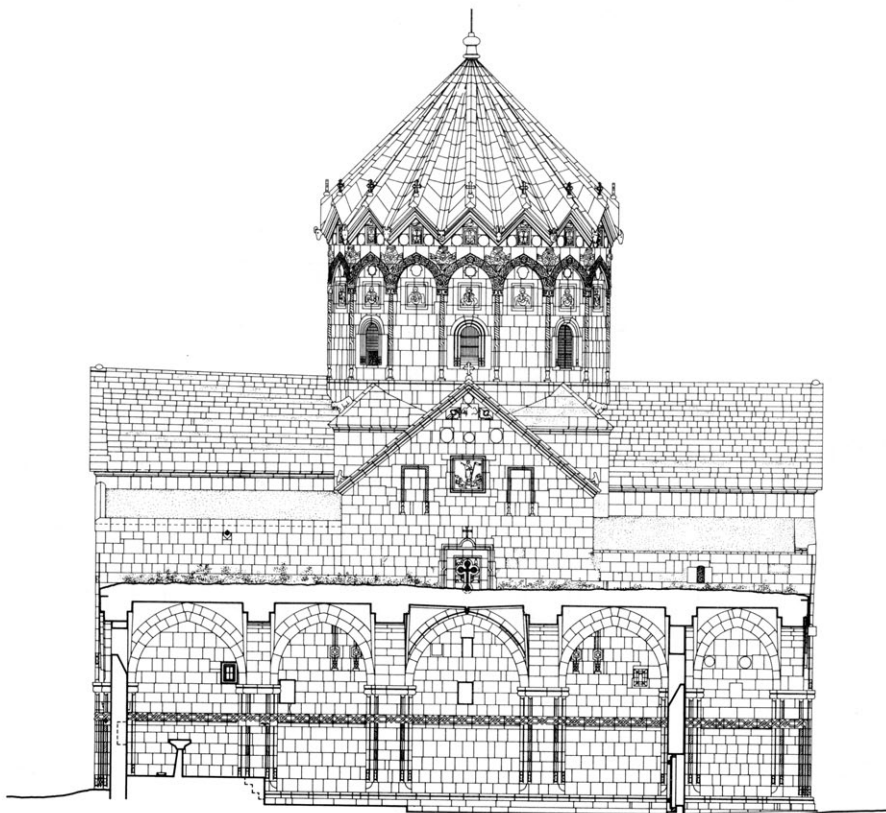
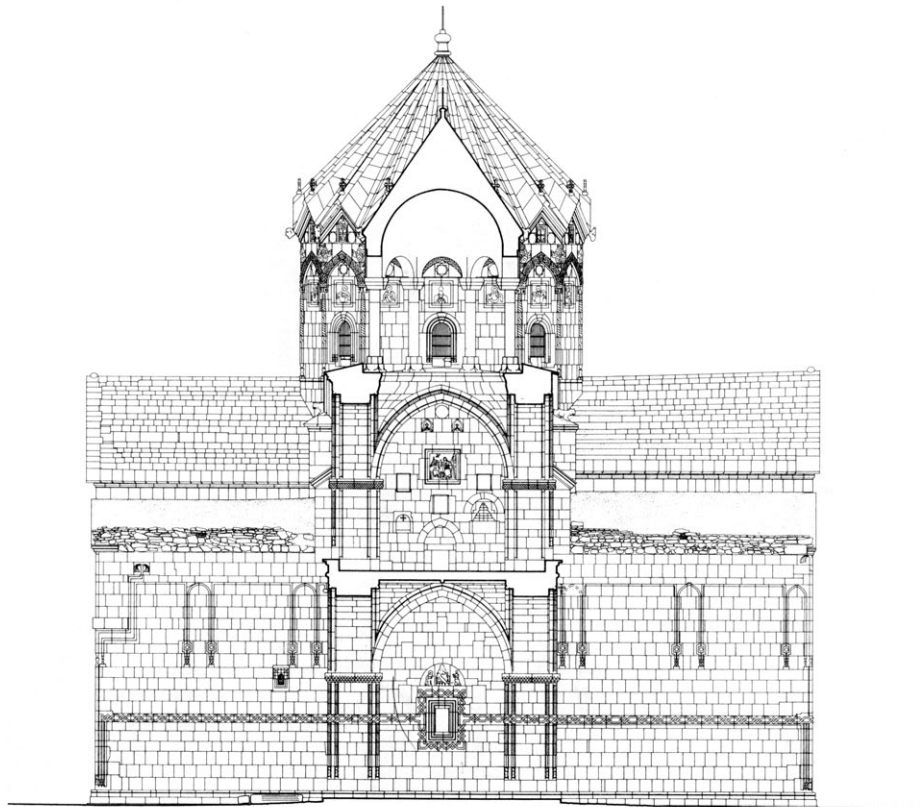

Մաղարդականքի Սբ. Ստեփանոս եկեղեցու հարավային և հյուսիսային ճակատները (չափ.՝ ճարտ. դր. Գարթմուտ Գոֆրիխտերի)



Մաղարդավանքի Սբ. Ստեփանոս եկեղեցու կտրվածքը դեպի հարավ և արևելք (չափ.՝ ճարտ. դր. Հարթմուտ Հոֆրիխտերի)

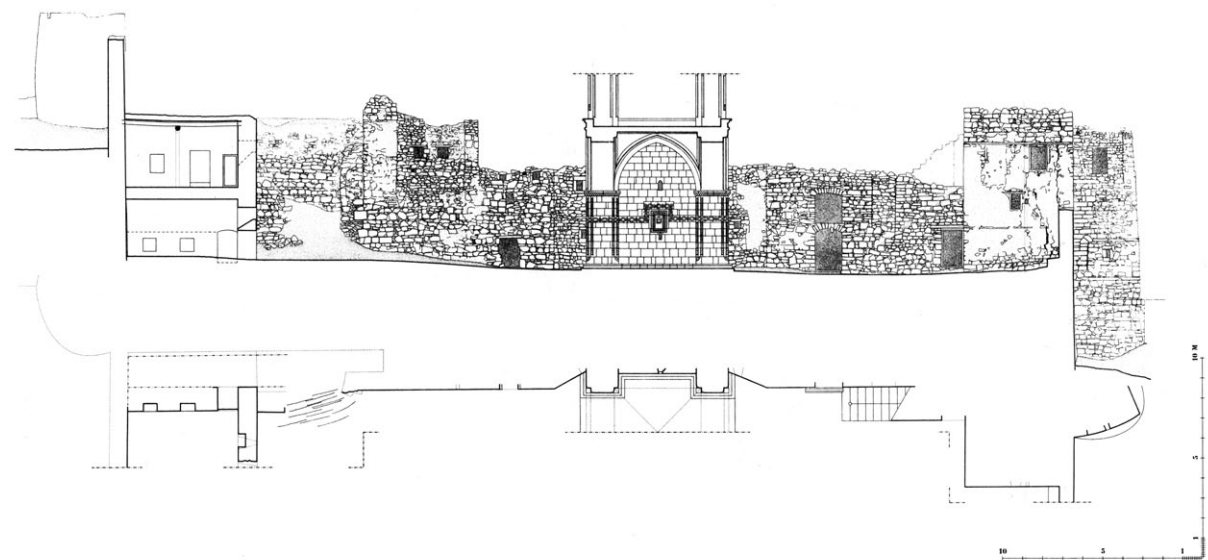

Մաղարդա Սբ. Ստեփանոս նախավկայի վանքի լայնակի կտրվածքները դեպի հյուսիս, արևելք և հարավ (չափ.՝ ճարտ. դր. Հարթմուտ Դոֆրիլտերի)

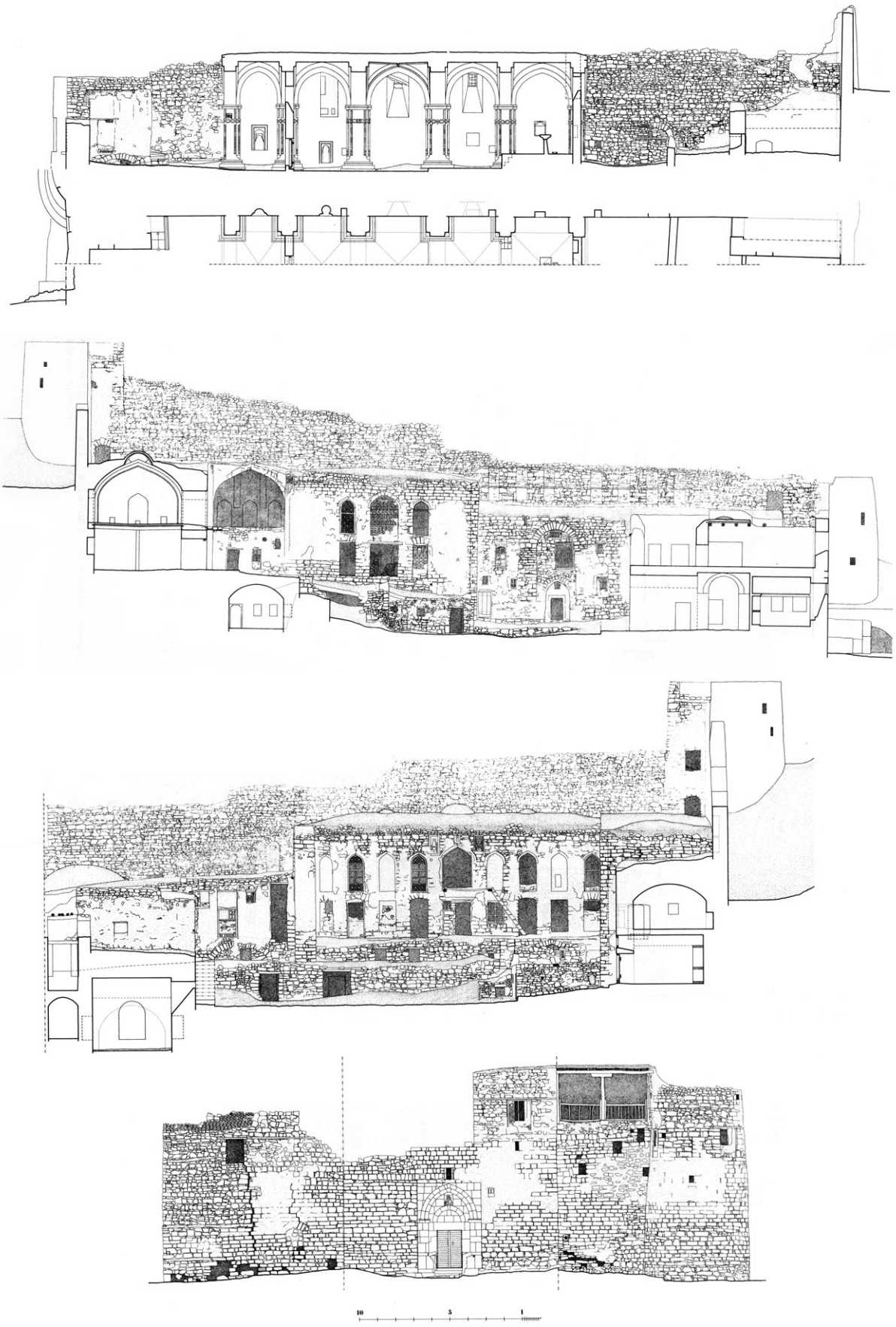

Մաղարդա Սբ. Ստեփանոս նախավկայի վանքի շրջապարսպի և օժանդակ շինությունների ճակատները դեպի հյուսիս, հարավ, արևելք և արևմուտք (չափ.՝ ճարտ. դր. Գարթեմուտ Գոֆրիխտերի)

Դուռն ունի շրջանակ, որի կրկնվող նախշը կազմված է կետերից, նման դաջազարդ գործվածքի»¹⁵:

Շքամուտքի երկու կողմերում միանման երկու մեծ որմնախորշեր են, որոնք ավարտվում են երեք-նուկի տերև հիշեցնող կամարներով: Այստեղ ազուցված են փոքր խաչքարեր:

Արևմտյան ճակատում հորիզոնական զարդագոտին պսակում է որմնախորշերն ու շքամուտքն իրենց ուրվագծերով: Չարդագոտուց վեր՝ հարթ պատի մակերևույթին, բացված են երեք ուղղանկյուն լուսամուտներ, որոնցից կենտրոնականն ավելի մեծ է և առնված է զարդանախշ շրջանակի մեջ: Այս ճակատի եզրերին բացված են ավանդատների կամարածև բավական փոքր երկու լուսամուտներ:

Կենտրոնական լուսամուտից վեր՝ ուղղանկյուն շրջանակի մեջ, խաչելության տեսարանն է: Խաչի հորիզոնական թևերին պատկերված են մարդկանց դեմքերով արևն ու լուսինը, խաչի հիմքում՝ Ադամի գլուխը, իսկ վերին խաչաթևին փորագրված է ՅՆԹՀ: Խաչի երկու կողմերում քանդակված են Մարիամ Աստվածածինը և Հովհաննես առաքյալը:

Հարավային ճակատ. այս ճակատի կենտրոնում հյուսածո ժապավենը քառակուսի շրջանակ է ստեղծում, ուր և տեղադրված է 1742 թ. խաչքար: Դրանից վեր Ծննդյան տեսարանն է. քանդակված են Տիրամայրը՝ մանուկ Քրիստոսը գրկում, աջում՝ Հովսեփը, ձախում՝ ոչխարներն ու հովիվը:

Հորիզոնական զարդագոտուց վեր պատի մակերեսը մշակված է կամարածածկ և ուղղանկյուն հատվածների ռիթմիկ շարքով: Այս ճակատին ազուցված է արձանագիր 31 խաչքար, որոնցից ամենավաղը վերաբերում է 1740 թ. (№ 20), իսկ ամենաուշը՝ 1917 թ. (№ 49):

Մուտքից վեր՝ կենտրոնում, ուղղանկյուն շրջանակի մեջ առնված Ավետման տեսարանն է, ուր պատկերված են Մարիամ Աստվածածինը՝ ավետարանը ձեռքին, դիմացը՝ Գաբրիել հրեշտակապետը՝ ծաղիկը ձեռքին, և ավետաբեր աղավինի: Շրջանակից վեր քանդակված են բուսազարդ երեք վարդյակներ, իսկ ներքևում ազուցված են երեք խաչքարեր:

Հարավային ճակատին կից է զանգակատունը:

Արևելյան ճակատ. այս ճակատի կենտրոնում՝ ներդաշնակ շարքից վեր, աչքի է ընկնում զարդանախշ խաչաքանդակ-շրջանակը, որի մեջ ներգծված է արևելյան խորանի խաչածև լուսամուտը: Լուսամուտի շուրջ պատկերված են արծիվ՝ որսը ճիրաններում, երկու ձուկ, օձ և առյուծ: Խաչաքանդակ-շրջանակի երկու կողմերում արձանագիր խաչքարեր են, իսկ վերևում քանդակված է Մբ. Ստեփանոս նախավկայի քարկոծման տեսարանը: Կենտրոնում ծնկաչոք, աջ ձեռքում բուրվառը

բռնած Ստեփանոս նախավկան է, որը քարկոծվում է երկու կողմից: Տեսարանի վերին ձախ անկյունում Մբ. Երրորդության պատկերն է՝ խաչը ձեռքին Քրիստոսը, աղավնու տեսքով Սուրբ Հոգին և Հայր Աստվածը, որը ձախ ձեռքում պահում է երկրագունդը, իսկ աջով օրհնում նահատակվողին: Վերին աջ անկյունում Ստեփանոս նախավկային նահատակության պսակը հանձնող հրեշտակն է: Նախավկայի ուրարին տեղադրված են փայլուն ապակիներ:

Այս պատկերաքանդակից մի փոքր բարձր երկու համանման վարդյակներ են: Դրանք, քանդակազարդված լինելուց բացի, ծառայում են որպես օղանցք խորանի առաստաղի և երկթեք տանիքի միջև գտնվող տարածության համար:

Ճակտոնի զագաթին՝ քիվատակին, ճանկերով գառ բռնած թևատարած արծվի բարձրաքանդակն է, որի երկու կողմերում կան մեկական վարդյակներ: Արծվաքանդակից ներքև՝ դեպի աջ, տանիքի 1865 թ. նորոգման արձանագրությունն է (*տես սույն աշխ., էջ 312, արձ. ԾՀԹ*):

Ճակատի եզրերին երկհարկ ավանդատների չորս լուսամուտներն են, որոնցից ներքևինները կիսով չափ, իսկ վերևիններն ամբողջությամբ շրջագծված են շքաքարե զարդաքանդակներով:

Հյուսիսային ճակատ. հետագայում ավելացված Մբ. Պողոս-Պետրոս եկեղեցու պատճառով գլխավոր եկեղեցու հյուսիսային ճակատի միայն վերին մասն է դրսից տեսանելի: Հորիզոնական զարդագոտուց վեր ավանդատների կողային լուսամուտներն են, որոնցից արևելյանը շեշտված է շքաքարե շրջանակով: Ճակատի այս հատվածում տեղադրված են 11 խաչքարեր, որոնցից միայն մի քանիսի արձանագրություններն են ընթերցելի և արձանագիր երեք քար:

Ինչպես եկեղեցու արևելյան ճակատին, այնպես էլ այս ճակատի կենտրոնում լուսամուտը խաչածև է՝ առնված զարդաքանդակ ուղղանկյուն շրջանակի մեջ (ներքևի մասը ծածկված է Մբ. Պողոս-Պետրոս եկեղեցու հողե տանիքով): Շրջանակի ներսում՝ լուսամուտի շուրջը, քանդակված են երկու հովազ, արջառ և գիշատիչ թռչուն, իսկ վերևում կիսակոր հիմքով փոքր խաչաքանդակն է:

Ճակտոնի կենտրոնում Հարության տեսարանն է: Մեջտեղում հարություն առած Հիսուս Քրիստոսն է, ներքևում երկու վախեցած զինվորներն են՝ մեկի ձեռքին կեռ թուր, մյուսի ձեռքին՝ նիզակ: Տեսարանից վեր քանդակված է երեք գեղազարդ վարդյակ: Ճակտոնի զագաթին՝ քիվատակին, արծվի բարձրաքանդակն է, որի երկու կողմերում մեկական հրեշտակներ են պատկերված, իսկ վերևում՝ վարդյակ:

Գմբեթ. եկեղեցին ավարտվում է վանքի զարդը կազմող 16 նիստանի գմբեթով, որն ունի քանդակազարդ թմբուկ և հովհարածև վեղար: Թմբուկի պա-

¹⁵ **Դավթյան Ս.,** Դրվագներ հայկական միջնադարյան կիրանական արվեստի պատմության, Երևան, 1981, էջ 154:



Մաղարդավանքի Սբ. Ստեփանոս եկեղեցու և զանգակատան տեսքը հարավ-արևմուտքից (լուս.՝ Ճարտ. դր. Արմեն Հախնազարյանի)

տերին մեկընդմեջ բացված են կամարակապ ութ լուսամուտներ:

Թմբուկը շրջանցում է 16 սյունակամարաշար: Նիստերի անկյուններում գալարահյուս սյուններն ավարտվում են երկգլխանի վիշապներով, որոնցից վեր սկսվում է հյուսածո սլաքաձև կամարաշարը: Կամարների միջև՝ նիստերի անկյուններում, վեցթևյան սերովքներն են: Բոլոր նիստերին՝ լուսամուտից վեր, միևնույն բարձրությամբ սրբերի քանդակներն են՝ ամփոփված ուղղանկյուն շրջանակների մեջ: Շրջանակներից վեր քանդակված են գեղազարդ վարդյակներ: Արևմտյան լուսամուտից վեր Հիսուս Քրիստոսն է՝ բազմած երկնային գահին: Աջով օրհնում է, իսկ ձախ ձեռքում բռնել է երկրագունդը: Ներքևում չորս ավետարանիչների խորհրդանիշերն են՝ արծվի, առյուծի, եզան և մարդու քանդակներով:

Յուրաքանչյուր նիստի ճակտոնին մեկական խաչքարեր են, կողքերին՝ վարդյակներ, վերևում՝ թռչնաքանդակներ: Թմբուկն ավարտվում է հովիտաբաձև վեղարով, որի ջրհորդանները կենդանիների գլուխներ են, իսկ նիստերի կենտրոններում՝ վեղարի եզրերին, կանգնեցված են խաչեր:

Թմբուկի չորս անկյուններում, տումբաների երկթեք տանիքներին կան կենդանիների քանդակներ:

Սբ. Պողոս-Պետրոս եկեղեցի. Սբ. Ստեփանոս եկեղեցու և հյուսիսային պարսպի միջև հետագայում սրբատաշ քարով կառուցվել է նեղ ու երկար սյունասարահ, որին էլ արևմուտքից և արևելքից հավելելով կոպտատաշ շարվածքով պատեր՝ վերածել են միանավ եկեղեցու և կոչել Սբ. Պողոս-Պետրոս:

Բեմի ճակատին կա 1726 թ. արձանագրություն (տե՛ս սույն աշխ., էջ 313, արձ. ՃՁԶ):



Մաղարդավանքի Սբ. Ստեփանոս եկեղեցու թմբուկը հյուսիս-արևմուտքից

Սբ. Ստեփանոս եկեղեցու ճակատները երիզող հորիզոնական զարդագոտին շրջանցում է նաև Սբ. Պողոս-Պետրոս եկեղեցին ներսից:

Եկեղեցու առաստաղը կամարների միջև իրականացված է խաչվող թաղերի միջոցով:

Վեց զույգ որմնասյուներն ու իրար միացնող սլաքածև կամարները եկեղեցին բաժանում են հինգ մասի, որոնցից արևմտյանը ծառայում է որպես բաց նախամուտք, իսկ արևելյանը՝ ուղղանկյուն խորան: Եկեղեցու չորս զույգ եզրային որմնասյուներն ավելի նեղ են, քան կենտրոնականի երկու զույգ որմնասյուները, որոնք իրենց չափերով համընկնում են հարավային զանգակատան առաջին հարկի որմնասյուներին: Կենտրոնական մասի խաչվող թաղերով սրբատաշ ծածկն ունի նույնպիսի հյուսածո զարդանախշ խաչ, ինչպիսին կա հա-

րավային զանգակատան առաջին հարկի առաստաղին: Սբ. Պողոս-Պետրոս եկեղեցու մնացած ուղղանկյուն մասերը, ի տարբերություն կենտրոնականի, ծածկված են խաչվող աղյուսաշար թաղերով: Այս ամենը և Հովհ. Շահխաթունյանցի վկայությունը («Թեպետ հոգացեալ են տալ կառուցանել և զայլ երկուս զանգակատունս 'ի վերայ արևմտեան դրանն և 'ի հիսիսակողմն հանդէպ հարաւային զանգակատանն, այլ որպէս երկի պանդխտութիւն նորին Յակոբայ կաթողիկոսի և վախճանն իսկ անդ 'ի Կոստանդինուպօլիս եթող զայնս կիսակատար (իմա՝ 1680, Ա. Հ.), քանզի երկոցուցն հիմունք ևս լցեալ և յարդարեալ՝ կան այնպէս թերի»)՝¹⁶ հիմք ընդունելով՝ կարելի է ենթադրել, որ նախ կառուցվել է կենտրոնական մասը հարավային զանգակատանը սիմետրիկ (հավանաբար պետք է լինէր հյուսի-

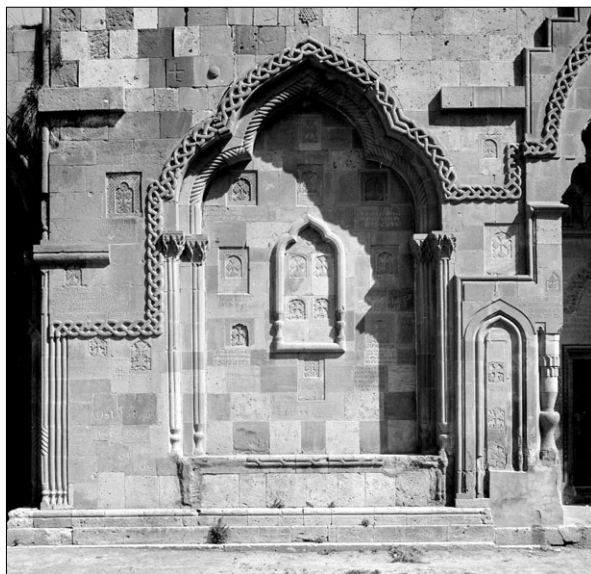

Մաղարդավանքի Սբ. Ստեփանոս եկեղեցու արևմտյան ճակատից բացված մուտքը և հատվածները նույն ճակատից (լուս.՝ ճարտ. դր. Արմեն Գախնազարյանի)



Մաղարդականքի Սր. Ստեփանոս եկեղեցու արևմտյան ճակատից բացված մուտքը (լուս.՝ ճարտ. դր. Արմեն Զախնազարյանի)

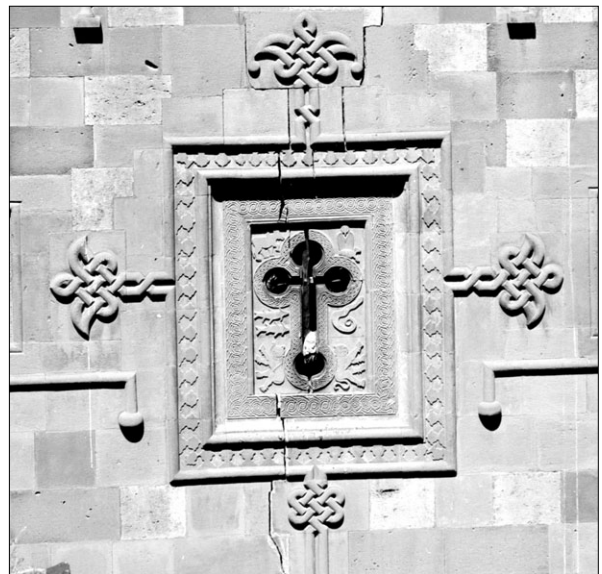

Դրվագներ Մաղարդավանքի Սբ. Ստեփանոս եկեղեցու արտաքին հարդարանքից (լուս.՝ ճարտ. դր. Արմեն Գալստյանի)



Հատվածներ Մաղարդավանքի Սբ. Ստեփանոս եկեղեցու ներքին ծավալներից (լուս.՝ ճարտ. դր. Արմեն Գախնազարյանի)

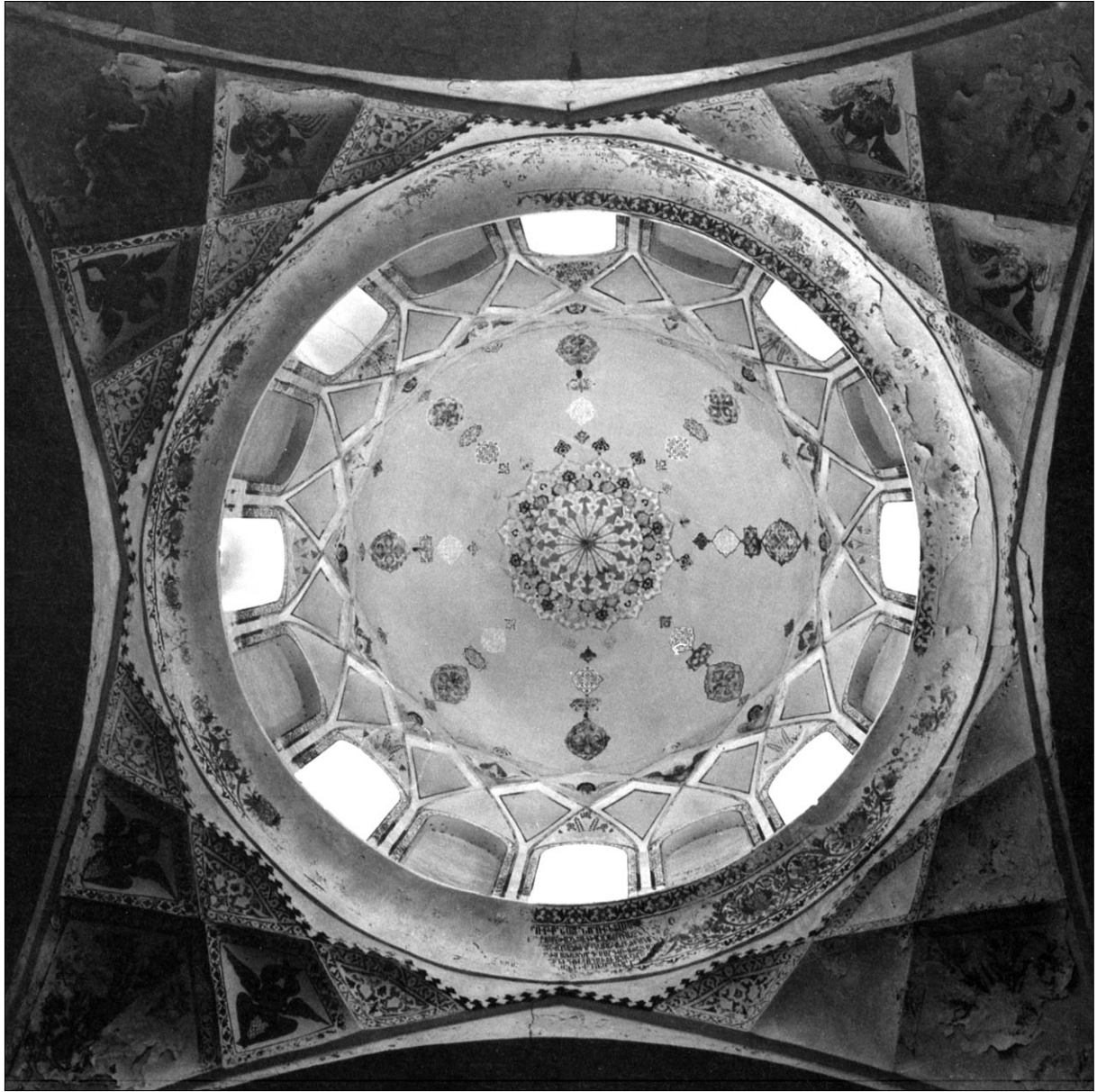

Մաղարդավանքի Սբ. Ստեփանոս եկեղեցու և խաչկալի զմբեքարդները (լուս.՝ ճարտ. դր. Արմեն Հախնազարյանի)

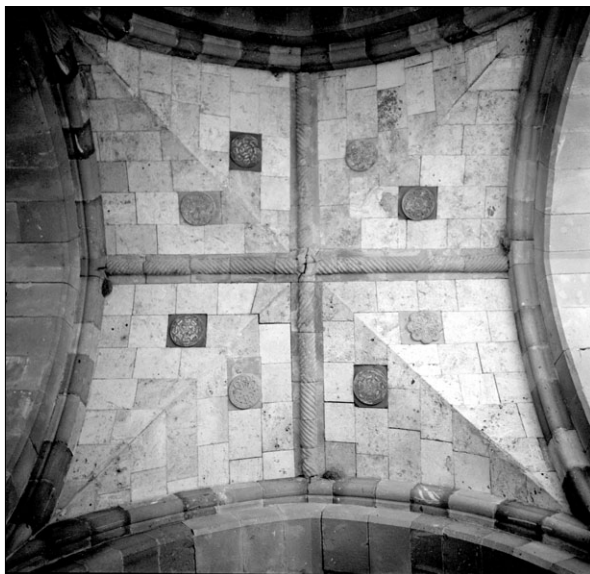

Հատվածներ Մաղարիկականի Սբ. Ստեփանոս եկեղեցուն հյուսիսից կից Պողոս-Պետրոս եկեղեցու վերածված սրահից (լուս.՝ ճարտ. դր. Արմեն Հախնազարյանի)

սային զանգակատուն), իսկ մնացած չորս մասերը կցվել են հետագայում՝ վերածվելով սյունասրահի:

Ունի հարթ հողածածկ տանիք:

Զանգակատուն. եռահարկ է: Եկեղեցուն կից է հարավից:

Առաջին հարկն ունի քառակուսի հատակագիծ: Չորս անկյուններից բարձրանում են երկու հզոր որմնասյուն և երկու սյուն, որոնց սլաքածև կամարներից հենված է խաչվող թաղերով ծածկը: Սյուներն ու որմնասյուները շրջանցում են եկեղեցու հորիզոնական զարդագոտին: Խոյակները շքաքարե մշակում ունեն: Հատակին գտնվում են վանքի ութ առաջնորդների տապանաքարերը (ի դեպ, արձանագրություններն անընթեռնելի են): Արևմտյան ճակատին երկու խաչքար կա, որոնցից մեկն ունի 1696 թ. արձանագրություն (*տե՛ս սույն աշխ., էջ 315, արձ. ԾՂԷ*), իսկ մյուսի գիրն անընթեռնելի է: Հարավարևմտյան որմնասյան արևմտյան նիստին զանգակատան 1854 թ. նորոգությունն իրականացնող ագուլիսցի Գալուստ և Սյրտիչ Տեր-Սյրտչյան եղբայրների արձանագրությունն է (*տե՛ս սույն աշխ., էջ 317, արձ. ՄԷ*):

Հարավային պատին փորագրված է զանգակատան վերակառուցմանը վերաբերող 1879 թվակիր արձանագրությունը (*տե՛ս սույն աշխ., էջ 318, ՄԹ*):

Երկրորդ հարկը նման է առաջինին, միայն այն տարբերությամբ, որ առաստաղի փոխարեն առագաստներով իրականացված է անցում դեպի զանգակատան ռոտոնդայի կլոր բացվածքը, իսկ ճակատներն էլ ավարտվում են մեղմ թեքությամբ ճակատոններով: Խոյակները զարդարված են երկրաչափական նախշերով: Հարավային ճակատում կա երկու խաչքար:

Ռոտոնդայի ութ կլոր սյուների խարիսխներն ունեն քառակուսի հիմք, իսկ երկշար շքաքարե խոյակները վեցանիստ են: Կիսակլոր կամարները նստում են խոյակներին՝ ստեղծելով զանգակատան ութանիստ թմբուկը, որն ավարտվում է ութանիստ բրգածև աղյուսածածկ վեղարով: Կամարները միացած են զանգակատան կայունությունն ապահովող երկաթե ձողերով¹⁷: Ռոտոնդայի թմբուկին քանդակված են վարդյակներ և հրեշտակներ:

Եկեղեցին ունեցել է երկու զանգ՝ մեկը ձուլված 1595 թ., մյուսը՝ 1886 թ., որոնք տակավին 1968 թ. գտնվում էին եկեղեցուն:

Եկեղեցական մասի օժանդակ կառույցներ. Սբ. Ստեփանոս եկեղեցուց արևելք՝ պարսպին կից, միաշար երկհարկ սենյակներ են: Առաջին հարկում գետեղված է ուղղանկյուն, թաղակապ հինգ սենյակ, իսկ երկրորդ հարկում՝ հարավային երկու սենյակների վրա, կառուցված է գույգ փայտե սյուներին հենված գերանածածկ առաստաղով մեծ սրահ:



Մաղարղավանքի զանգակատան տեսքն արևելքից (ուս.՝ ճարտ. որ. Արմեն Դախնազարյանի)

Եկեղեցուց հյուսիս-արևմուտք աշտարակը վերածված է միահարկ ուղղանկյուն սենյակի, իսկ հարավարևմտյան աշտարակին կից են ուղղանկյուն հատակագծով երկհարկ երկու սենյակներ: Երկրորդ հարկի սենյակի աստիճանները կից են հարավային պարսպին:

Օժանդակ շինություններ. տարածվում են վանքի շուրջը՝ պարսպին կից. «...միջոց երկոցունցն են (իմա՝ կրկնակի պարսպի, Ա. Հ.) անելի որմունք սենեկաց քան պարիսպ, որոց շինուածք և որմունք կացուցանեն զպարիսպն յերկուս բաժինս. յայս մի-

16 Ծահխաթունեանց Յովհ., նշվ. աշխ., հ. Բ, էջ 313-315:

17 Երկաթե գոտին հավանաբար 1998-2000 թթ. անջատվել է (կտրվել է), ինչը վտանգավոր դրություն է ստեղծել արդեն իսկ թերված զանգակատան համար:

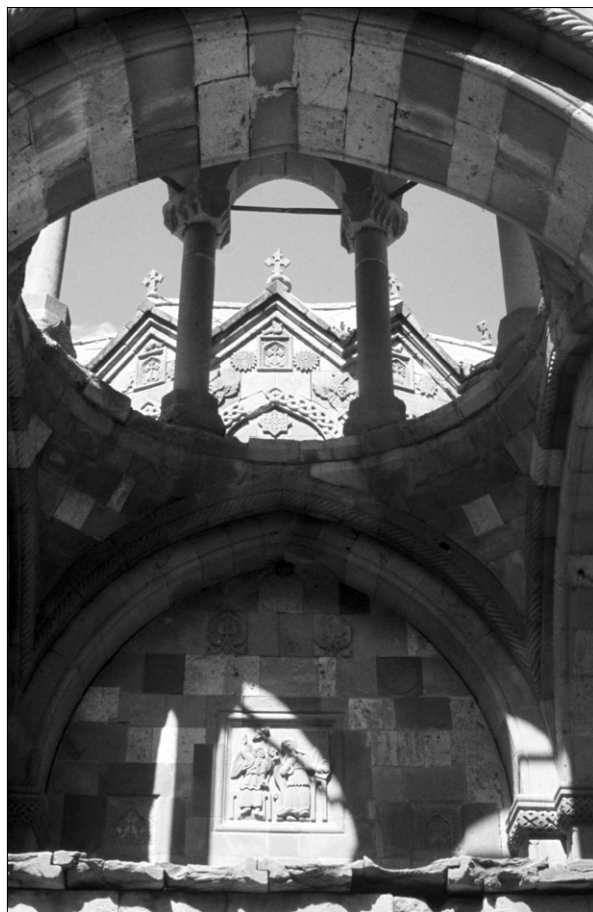

Մաղարդականքի զանգակատան տեսքը հարավից և հատվածներ (լուս.՝ ճարտ. դր. Արմեն Զախնազարյանի)

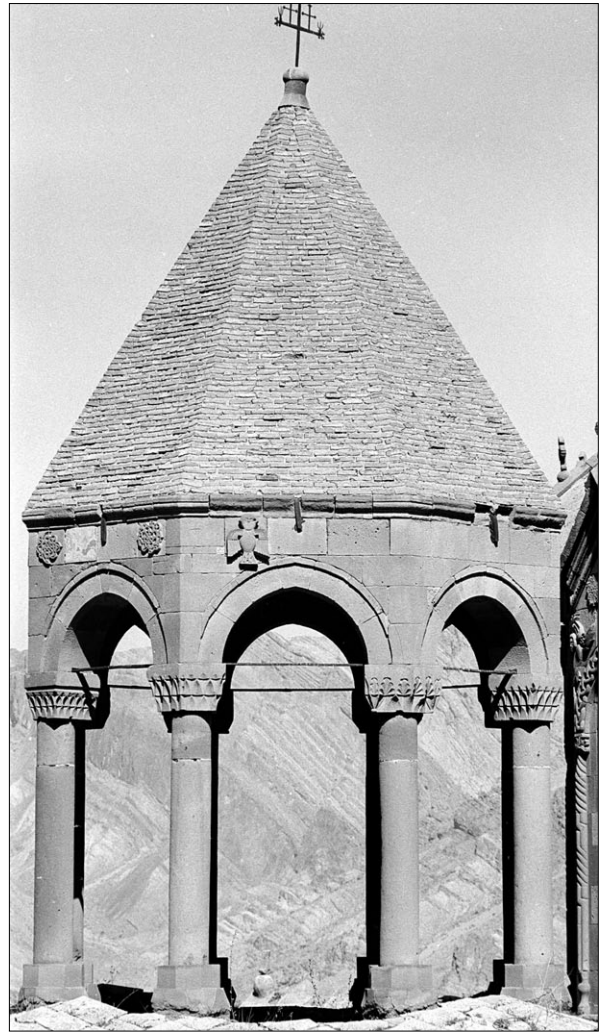

Հատվածներ Մաղարղավանքի զանգակատնից (տես.՝ ճարտ. դր. Արմեն Հախնազարյանի)

ջոցում են տնտեսատունք և ձիանոցք՝ են որ քարայարկք, և են որ փայտածածք. ՚ի հարաակողման պարսպի են մեծ և փոքր սենեակք առաջնորդին կամ վանահորն և միաբանից, նմանապէս քարայարկք և փայտածածք, կրկնայարկք և եռայարկք. բովանդակ շրջապատ պարսպն հանդերձ բրգամբքն հիսեալ է ՚ի հասարակ քարանց և է բաւականաչափ բարձր...»¹⁸:

Համալիրն ունի երկու մուտք՝ գլխավոր և երկրորդական: Գլխավորը բացված է արևմտյան պարսպի կենտրոնում՝ շուրջ 8 մ ներս ընկած հատվածում, իսկ երկրորդը՝ հյուսիսային պարսպի արևելյան հատվածում և տանում է դեպի Սբ. Ստեփանոս եկեղեցու արևելյան բակ:

Գլխավոր մուտքն իր սրբատաշ շարվածքով ակնառու է կոպտատաշ քարերով պարիսպների մեջ: Ունի լաքածն կամարով ավարտ: Բարավորի վերին մասում քանդակված է Մարիամ Աստվածածինը մանուկ Հիսուսի հետ: Բացվում է դեպի եռամաս նախասրահ, որի հարավային մուտքը մի քանի աստիճան բարձրանալով տանում է միաբանության խցերի բակ, հյուսիսայինը՝ եկեղեցու բակ, իսկ մուտքի հանդեպ սկսվող աստիճանները բարձրանում են տնտեսական բաժնի երկրորդ հարկ և ուղիղ միջանցքով հասնում խոհանոց:

Երկհարկ տնտեսական բաժինը կից է գլխավոր մուտքի նախասրահին արևելքից: Առաջին հարկում թաղածածկ մառաններն ու ախոռն են: Երկրորդ հարկում միջանցքի երկու կողմերում մառաններն են, որոնցից արևելք քառասյուն խոհանոցն է: Սյուների վրա նստած գմբեթաձև ծածկն ունի երդիկ, չորս անկյուններում՝ թեք օղանցքներ, արևելքում՝ ևս երկու օղանցք, մի քանի մեծ և փոքր որմնախորշեր, երեք թոնիր: Հարավից ունեցել է սեղանատուն տանող առանձին մուտք, որն այժմ փակված է:

Պարիսպների մեջ ամփոփված ուղղանկյուն այս հատվածը կառուցապատված է ներքին բակի շուրջը երեք կողմերից: Բակի կենտրոնում քառակուսի ջրավազանն է:

Այս կառույցները սկզբունքորեն կարելի է բաժանել երկու մասի՝ սրահայինի և միաբանության խցերի: Սրահային մասը զբաղեցնում է ներքին բակի արևելյան կողմը և հարավարևելյան կեսը, իսկ միաբանության խցերը՝ արևմտյան կողմը և հարավարևմտյան կեսը:

Սրահային մասի առաջին հարկը բուն կառույցից առաջ է ընկած և տեղանքի թեքության պատճառով կիսագետնափոր է: Բաղկացած է իրար մեջ բացվող 6 անկանոն սենյակներից և նրանցից հյուսիս գտնվող սեղանատնից: Սեղանատունն ունի փոքր նախամուտք և թաղածածկ, փայտե հատակով երկար սրահ, որի հյուսիսային պատի կենտրոնից բացված մուտքով (այժմ փակված է) և աս-

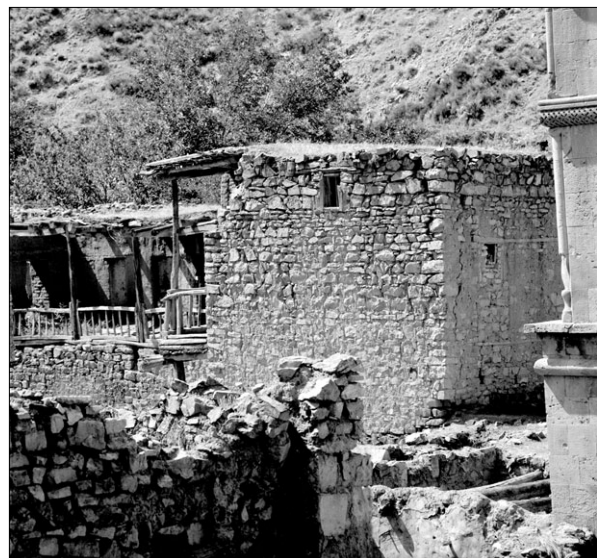
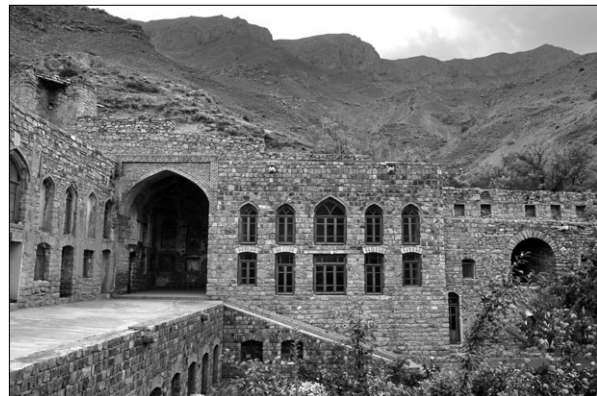
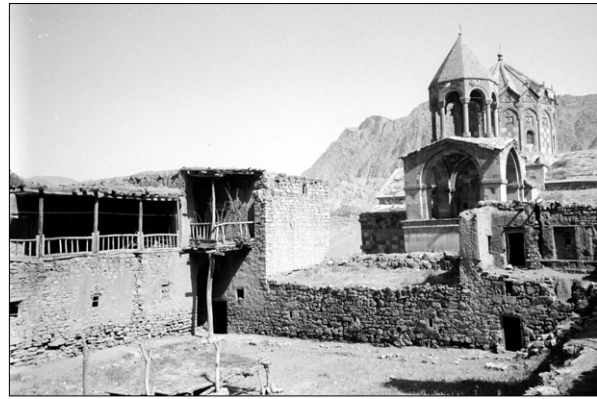

Հատվածներ վանքի բնակելի և տնտեսական կառույցներից (լուս.՝ ճարտ. դր. Արմեն Հախնազարյանի)

18 Ծահխաթունանց Յովհ., նշվ. աշխ., հ. Բ, էջ 316-317:



Հատվածներ վանքի բնակելի, տնտեսական կառույցներից և դարպասն արտաքուստ և ներքուստ (լուս.՝ ծարտ. դր. Արմեն Հախնազարյանի)

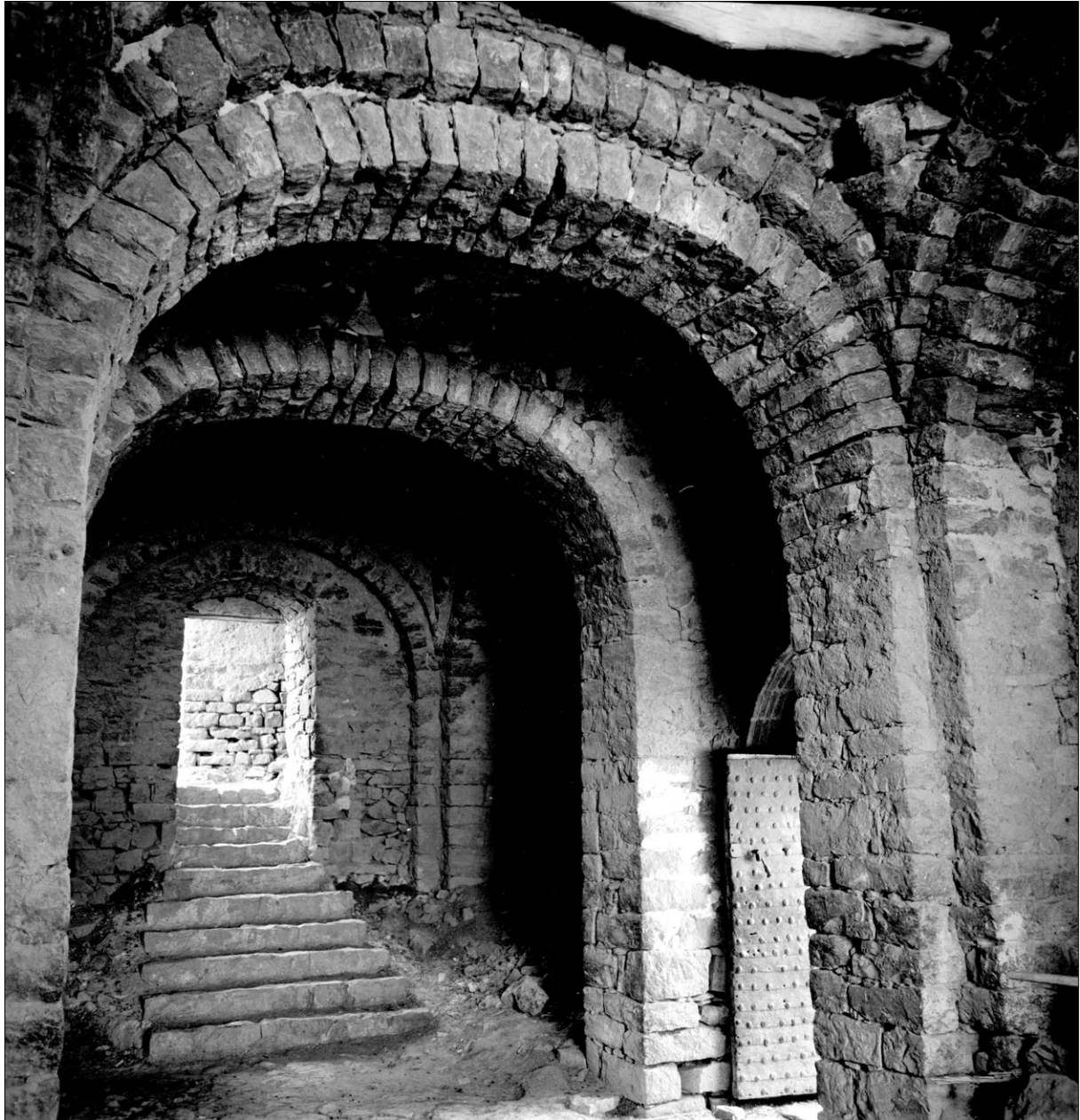

Հատված վանքի գլխավոր մուտքի ներքին ծավալներից (լուս.՝ ճարտ. դր. Արմեն Հախնազարյանի)

տիճաններով հաղորդակցվում է խոհանոցի հետ:

Երկրորդ հարկը կից է պարիսպներին և բաղկացած է կանոնավոր սենյակներից: Առաջին հարկի առաջ եկած սենյակների հողե հարթ տանիքը երկրորդ հարկի սենյակների համար ծառայում է որպես հարթակ: Սեղանատան վրա՝ երկրորդ հարկում, կառուցված են երկու ուղղանկյուն սենյակներ, ուր բարձրանում են նեղ աստիճաններով: Այս սենյակները հավանաբար եղել են վանահոր բնակարանը:

Երրորդ հարկում արևելյան պարսպի երկայնքով ձգվում է սլաքաձև կամարներով, աղյուսաշեն թաղով ծածկված դահլիճ-սրահը¹⁹, իսկ հարավային պարսպին կից՝ բաց նախամուտքով ուղղանկյուն փոքր սրահը: Բաց նախամուտքի և դահլիճ-

սրահի միջև՝ հարավարևելյան աշտարակին կից, երկու հարկերը միացնող աստիճաններն են: Դահլիճ-սրահի ողջ երկայնքով և բաց նախամուտքի լայնությամբ երրորդ հարկի փայտաշեն պատշգամբն էր, որը հյուսիսում հենվում էր հյուսիսային պատի դուրս եկած մասի վրա: Երկրորդ և

19 Սրահը հավանաբար 1900-ական թթ. բաժանվում էր երկու հարկերի ու սենյակների, իսկ 1930-ականներին գործածվում էր իբրև մետաքսի արհեստանոց: 1989-1990 թթ. վերանորոգվել է և ստացել իր նախկին տեսքը: Ավանդաբար կոչել են Աշոտ Երկաթի անունով՝ համարելով, որ այն կառուցել է Աշոտ Բ Բագրատունի հայոց թագավորը (914-928): Ծանապարհորդ Ժ. Բ. Թավերնիեն 1668 թ. եղել է Ստեփանոս նախավկայի վանքում և ընդունվել այս սրահում (Tavernier J. B., նշվ. աշխ., էջ 94-95):

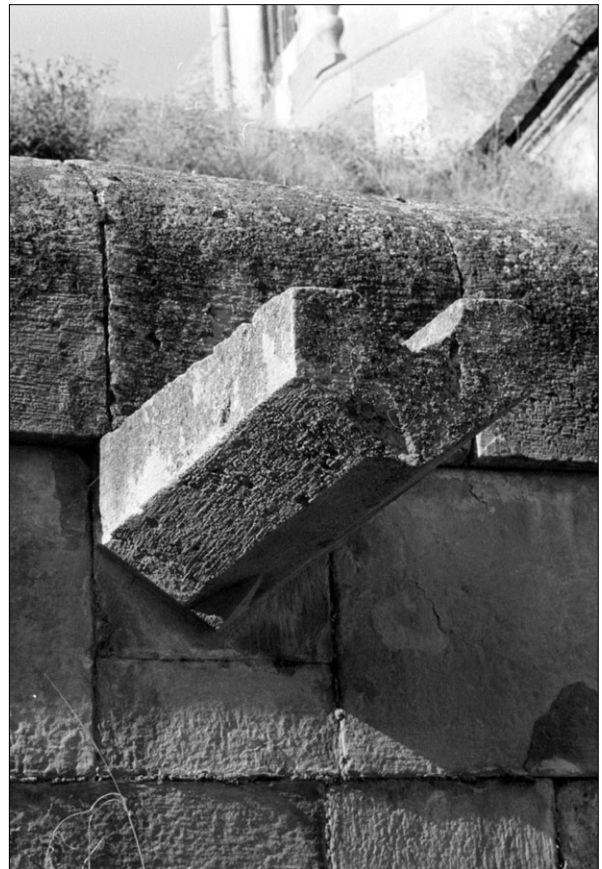
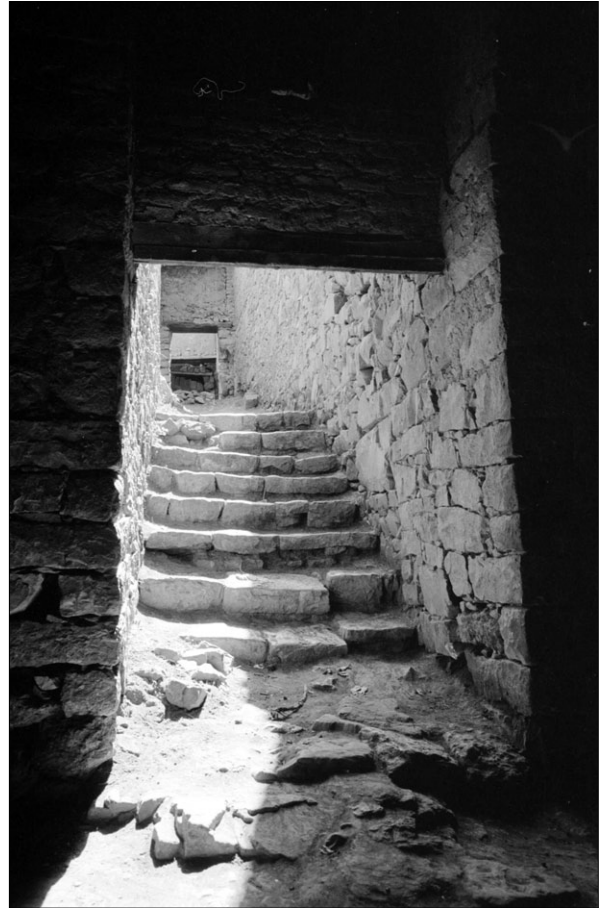

Հատվածներ վանքի օժանդակ կառույցներից և ջրհորդաններից մեկը (լուս.՝ ճարտ. դր. Արմեն Հախնազարյանի)



Հատված վանքի բուրգերով հզորացված շրջապարսպից (ուս.՝ Ս. Կարապետյանի, 2009 թ.)

երրորդ հարկերի սրահների հարավային ճակատը մշակված է նախամուտքի սլաքածև մեծ բացվածքով և լուսամուտների երեք շարքով, իսկ արևելյանը՝ նեղ լուսամուտների ներդաշնակ շարքով, որի կենտրոնում դահլիճ-սրահի սլաքածև ավարտով մուտքն է: Մուտքի վերևում ագուցված է երեք խաչքար:

Երկրորդ հարկի լուսամուտներն ուղղանկյուն են, իսկ երրորդ հարկինը՝ սլաքածև:

Մրահային մասի հարավային թևի շարունակությունն են կազմում միաշարք երկհարկ սենյակները, որոնք էլ միանում են միաբանության՝ նույնպես երկհարկ խցերի արևմտյան թևին: Առաջին հարկում՝ արևմտյան պարսպին կից, կան միաշափ ութ խցեր, որոնք երկար միջանցքով բաժանված են դեպի բակ նայող հինգ խցերից: Երկար միջանցքը բակին է միանում կենտրոնից և եզրերից կարճ անցուղիների միջոցով:

Առաջին հարկի խցերը քարաշեն են, թաղածածկ, ունեն մեկական փոքր լուսամուտներ և որմնախորշեր: Սվաղված են գաջով, տեղ-տեղ նշմարվում են որմնանկարի հետքեր:

Երկու հարկերը իրար միանում են հյուսիսային աշտարակին կից աստիճաններով: Աշտարակի մեջ կա խուց, որի պատերի սվաղի մի մասը դեռևս պահպանվում է, իսկ քիվից բարձր մասում երևում է հրեշտակի և վիշապի հետ պայքարող հերոսի պատկերով որմնանկարը:

Երկրորդ հարկի կանգուն կամ կիսավեր սենյակները, որոնք տարբեր ժամանակաշրջանների կառույցներ են, ըստ իրենց շինանյութի՝ բաժանվում են քարաշեն և քահգելաշեն²⁰ տեսակների: Այս հարկի կառույցները հիմնականում հարթ գերանածածկ են: Հարավում՝ մեծ սենյակի կողքերին, փոքր սենյակներ են, որոնց հյուսիսում ընդհանուր փայտե պատշգամբով զույգ սենյակներ են: Մրանցից էլ հյուսիս՝ վանքի գլխավոր մուտքի վերևում, առանձին կառուցված քահգելաշեն սենյակն է:

Պարիսպ. վանքն ունի «...կրկին պարիսպս՝ զմին շուրջ գտաճարան և զմիսն ի հարաւակողման կից նմին... յարևմտից կողմանէ պարիսպ տաճարին ունի դուռն մեծ երկփեղեկեան պարսպապատ»²¹:

Պարսպապատը շրջափակում է վանքն ամբողջությամբ: Անկյուններում հզորացված է կլոր աշտարակներով: Եկեղեցական հատվածի հյուսիսային և արևմտյան պատերն ամրացված են երկուական կիսակլոր որմնահեծերով: Արևմտյան պատն ունի դեպի դուրս նայող չորս հրակնատ: Այս հատվածի հյուսիսարևմտյան և հարավարևմտյան աշտարակները միացած են ստորգետնյա թաղակապ միջանցքով, որն օգտագործվել է որպես թաքստոց:

20 Քահգելը կավահողին դարձան ավելացրած շաղախն է:
21 **Շահխաթունեանց Յովհ.**, նշվ. աշխ., հ. Բ, էջ 316-317:

Պարսպի բոլոր աշտարակների մեջ կան խորշեր, իսկ եկեղեցական և միաբանության մասերի հյուսիսարևմտյան աշտարակներում գետեղված են սենյակներ: Լուսամուտներ բացված են հիմնականում աշտարակներում և արևմտյան պարսպապատին:

Աղբյուր. մենաստանից փոքր-ինչ հեռու՝ քարափի տակից բխում է հորդ աղբյուր, որը խողովակներով հասնում էր վանք: Դրա շնորհիվ դեռևս ԺԹ դ. կեսերին աշխատում էր պարսպի գլխավոր մուտքի մոտ եղած ջրաղացը, ապա լցվում էր հողերը ռոռզող մեծ ավազանի մեջ²²: Ավանդության համաձայն՝ այս աղբյուրն առաջացել է Բարդուղիմեոս առաքյալի արցունքներից: Աղբյուրի ակունքի մոտ պահպանվել է քարայր, դեպի ուր տանում են աստիճանները: Նրա պատին ագուցված միակ երկա-

թե խաչը՝ իբրև նույն առաքյալի ձեռակերտ, երկրպագության առարկա է եղել ուխտավորների համար²³:

Մաղարդավանքի վերականգնման աշխատանքները. վանքի վերականգնման աշխատանքները սկսվեցին 1973 թ.-ից և ընդհատումներով շարունակվում են մոտ երեսուն տարի: Ամրակայվել են հարավային պարսպի հիմքերը, նորոգվել համալիրի գլխավոր եկեղեցու տանիքը և փլատակված մասերը, Սբ. Պողոս-Պետրոս եկեղեցին, միաբանների խցերի մի մասը, զանգակատան առաջին հարկը, բարեկարգվել է տարածքը²⁴:

Սբ. Ստեփանոս եկեղեցուց արևելք՝ պարսպին կից գտնվող երկհարկ կառույցի առաջին հարկի երեք ավերված սենյակները նորոգվել են 1986-1987 թթ.:

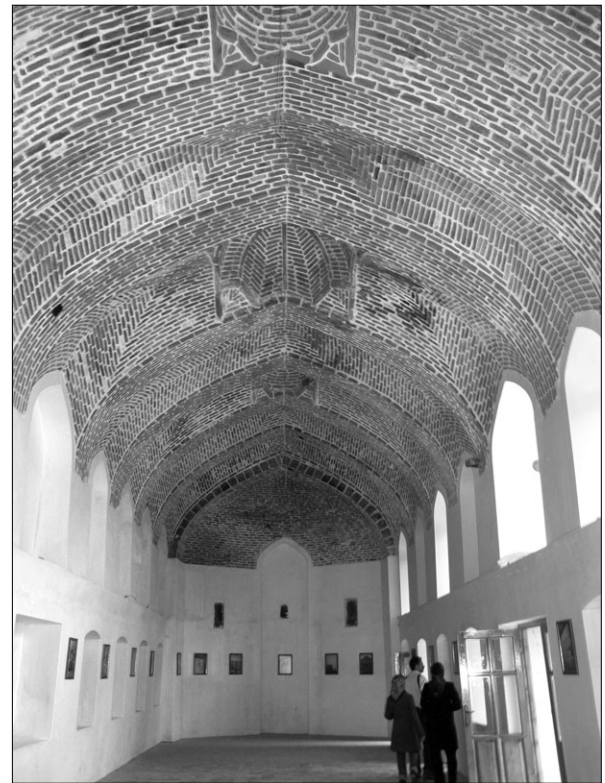

Վանքի օժանդակ կառույցների ներքին տեսքը վերականգնումից հետո (լուս.՝ ճարտ. Մարգրիթ Չախնազարյան, 2009 թ.)

22 Թաղիդեանց Մ., նշվ. աշխ., հ. Ա, էջ 245:

23 Շերմազանեանց Գ., նշվ. հոդվ., «Արարատ», 1877, էջ 26-27: Տե՛ս նաև Ալիշան Ղ., Սիսական, էջ 521: Թաքարեան Յ., Ս. Բարթողիմեոս առաքելի գերեզմանն ու վանքը, «Բիւզանդիոն», 1897, № 332, նոյեմբեր 28/10 դեկտեմբեր: Մինասեան Լ., նշվ. աշխ., էջ 20-21:

Ստեփանոս նախավկայի վանքի ճարտարապետության ու բնական միջավայրի անգուգական պատկերը ներշնչանքի աղբյուր է եղել Հովհաննես ծայրագույն վարդապետ Հուսյանի համար, որը, 1925 թ. Հնդկաստանի Կալկաթա քաղաքից գալով, երեք ամիս ապրել է վանքում և սրբավայրին ձոնել մի գողտրիկ բանաստեղծություն (ԳԱՀՊ, հ. Ա, էջ 131-132):

24 Ստեփանոս նախավկայի վանքում վերաշինության աշխատանքների ընթացքի մասին տե՛ս «Ալիք» օրաթերթի հավելված, 2000, յուլիս:

ՍԱՂԱՐԴԱՎԱՆՔԻ ՎԻՍԱԳՐԵՐԸ

Հնավայրում առկա վիմագրերի ուսումնասիրությանը զբաղվել են դեռևս ԺԹ դարի առաջին կեսից: Առաջին հետազոտողն էր Հովհաննես Շահխաթունյանցը, որը գրի է առել և հրատարակել ընդամենը 6 արձանագրություն: Այնուհետև 1842 թ. վանք այցելած Գալուստ Շերմազանյանցը տասնամյակներ անց հրատարակել է վանքի միայն շինարարական արձանագրությունը:

Ղևոնդ Ալիշանը հրատարակել է 7, Հ. Ոսկյանը՝ 6, Կ. Կոստանյանցը՝ 5, Լ. Մինասյանը՝ 8, Մ. Փափազյանցը՝ 4, Կ. Ամատունին և Ա. Այվազյանը՝ 1-ական արձանագրություններ:

Խիստ շահեկան աշխատությամբ ոլորտն էսպես բարելավել է Գաբրիելա Ուլուհոջյանը, ով վերծանել և հրատարակել է 161 վիմագիր:

Ստորև ներկայացվող հավաքածուն կազմում է 231 վիմագիր:

Մք. Մտեփանոս նախավկա եկեղեցու ներսում

Ա Արձանագրություն, գլխավոր եկեղեցում՝ սպիտակ մարմարից տապանաքարին, 14 տող.

Թու(ին) Ռ-Ղ երկի (1643) հիմնարկոլթիւն այսմ տ/աճարի սրբոց հա/զարաց նշ/խարքն յա/յտնի, ձեռամբ / Յ(ա)կ(ո)ր վ(ա)րդ(ա)պ(ե)տի, / որ յետ իննե/ակ եռեակ (1655) ամի կ/(ա)թ(ո)-ղ(ի)կ(ո)սն Հայոց / լինի, դ(ա)րձ(եա)լ ի / տ(ե)ղ-ւ(ո)ոջս ամփոփի. / թվ(ի)ն Ռ-ՃԷ (1658) ամի:

Հրատ. **Շահխաթունյանց Յովհ.**, նշվ. աշխ., հ. Բ, էջ 313-314: **Շերմազանյանց Գ.**, նշվ. հոդվ., «Արարատ», 1877, էջ 26: **Ալիշան Ղ.**, Սիսական, էջ 520: **Կոստանյանց Կ.**, նշվ. աշխ., էջ 183: **Մինասեան Լ.**, նշվ. հոդվ., «Ալիք», 1967, № 224, հոկտեմբերի 10, էջ 2: Նույնի՝ նշվ. աշխ., էջ 29: **Ոսկեան Հ.**, Վանի-Վասպուրականի վանքերը, Բ մաս, էջ 529: “Documenti di Architettura Armena”, vol. 10, S. Stepanos, p. 12. **Ulughogian G.**, Silloge delle epigrafi Armene di S. Stefano di Giulfra, “Ricerca sull’architettura Armena”, vol. 22, Milano, 1981, էջ 96-97: **Ամատունի Կ.**, Յակոբ Դ Ջուղայեցի կաթողիկոս Էջմիածնի (1600-1680), «Բազմավեպ», 1992, 1-4, էջ 34:

Բ Գլխավոր եկեղեցու բեմի ճակատին, 1 տող.

Յ(ի)շ(ե)ց(ե)ք ի Ք(րիստո)ս զԱստ(ա)պ(ա)-տ(ե)ցի եր(ե)սփոխան Բշխեսմ(ին) եւ ծնողն Ամ(ի)ր խ(օ)ջէն եւ զկեն(ա)կիցն իր զՍայիպն

եւ զղուստրն իր զՀռոմն, որ ետ մարմարել զս(ուր)ք սեղանս, թվ(ին) Ռ-ՃԵ (1656):

Հրատ. **Մինասեան Լ.**, նշվ. հոդվ., «Ալիք», 1967, № 224, հոկտեմբերի 10, էջ 2: “Documenti di Architettura Armena”, vol. 10, S. Stepanos, p. 12. **Ulughogian G.**, նշվ. աշխ., “Ricerca sull’architettura Armena”, vol. 22, էջ 98:

Ճանոթ. Մինասյանի մոտ՝ Ամիրխոջա անձնանունից հետո՝ «և Գուլստանն»:

Գ Արձանագրություն, շքամուտքի դիմաց՝ հարավային կողմում բարձրացող սյան երկու միստերին, 3-ական տող.

Յի(շ)ա)տ(ակ) է ս(ուր)ք սեղանս / ազտա-պատցի Քարէնց / Չաքարին եւ իր որդոցն / Մարգարին, Վ(ա)րդանի(ն), Գալու/ստին եւ ծնողացն: Ռ-Ճ/ՃԷ (1703)ին:

Հրատ. առաջին անգամ:

Դ Արձանագրություն, գլխավոր եկեղեցու ավանդատան մեջ պահվող մարմարե խաչքարի վրա, 5 տող.

[Կամ]օքն Ա(ստուծո)յ շինեցաւ զան/կա-կատունս: Ռ-ՃԿ (1711) թվին: / Յիշատակ Յո-



վան(է)սի որդի մա/հտեսի Մարութին, ծ(ն)օ-
ղացն, Գօզ/ալին է, Սունեաց գեղջէն Աղանձու:

Հրատ. առաջին անգամ:

Ծանոթ. Աղանձը գյուղատեղի է Սյունիքի մարզի Սվարանց գյուղի մերձակայքում:

Ե Արձանագրություն, շքամուտքի դիմաց՝ հյուսիսային կող-
մում բարձրացող սյան զույգ նիստերին, 2-ական տող.

Յ(ի)շ(ա)տ(ակ) է կաթողիկէս տ(է)ր (°) Սէ-
(լի)քջանի որդոցն / Մակարի(ն) եւ Էփումին: /
Ռ-ՃԿԳ (1715) թվին:

Հրատ. առաջին անգամ:

Զ Արձանագրություն, շքամուտքի դիմացի սյուներն իրար
կապող կամարի և հարավային սյան վրա, 4 տող.

Յ(ի)շ(ա)տ(ա)կ է կաթ(ու)ղ(ի)կէս աստա-
պատցի Պետրոս վարդ(ա)պետին եւ ծնօղացն
իւր, Ռ-ՃԶԲ (1723), | եւ հոգետր հօրն | Խ(ա)-
չատուր վ(ա)րդ(ա)պետին:

Հրատ. առաջին անգամ:

Է Արձանագրություն, գլխավոր եկեղեցում՝ գմբեթատակ
քառակուսու վրա՝ որմնանկար-զարդագոտու մեջ, 6 ներկագիր
տող, տարեթիվը գրված է նաև պարսկերեն.

[Ողոր]մութ(եամ)քն ա(ստուծո)յ նորոքեցաւ
ս(ուր)ք |...ն բողոր ծաղկեցաւ ի ժամանակս
Բ(ա)ք(ա)խան շ(ա)հ(ի)ն, | [Աբա]ս Սիրզա(յ)ին
եւ արոռուն ս(ր)ք(ո)յ Էջմիածնա կերընդիր



Եփրեմ/[ի]ն], [մենաստ]անիս առաջնորդ Մար-
գիս ծայրագու(յ)ն... |...ամբ եւ գ(աւա)ռի Ջո(ւ)-
ղա(յ)եցի աղա Շերմ/ա[զա]նեանի, թվ(ին)
Ռ-ՄԶԵ (1826)ին ԻՐԴ (թարգ.՝ 1236):

Հրատ. “Documenti di architettura Armena”, vol. 10, S. Stepa-
nos, p. 13. **Ulughogian G.**, նշվ. աշխ., “Ricerca sull’architettura Ar-
mena”, vol. 22, էջ 98-99: **Այվազյան Ա.**, Նախիջևանի որմնա-
նկարչական արվեստը, Երևան, 1998, էջ 35:

Ծանոթ. տողերի սկզբնամասերը ջնջված են: Իրանի շահոր-
դու անվան առաջին բաղադրիչը՝ «Աբաս», լրացնում ենք՝ «Ա-
բաս-Սիրզա»: Ատրպատականի փոխարքան էր և պարսկական
գորքերի ընդհանուր հրամանատարը 1826-1828 թթ. ռուս-
պարսկական երկրորդ պատերազմում:

Ը Սալատապան երկլեզվյան (հայերեն-վրացերեն) արձա-
նագրությամբ գլխավոր եկեղեցու ներսում, հայերեն տապանա-
գիրը՝ 6 տող.

Այս է տապան թիֆլիզեցի / Արտեմ Միմօնիչ
Զօհրապո/վի, որ վախճանեաց զկեանս / յերի-
դասարդական հասակի / իւրում խաղերայ ախ-
տի, ի | 24 օգոստոսի, 1866 ամի:

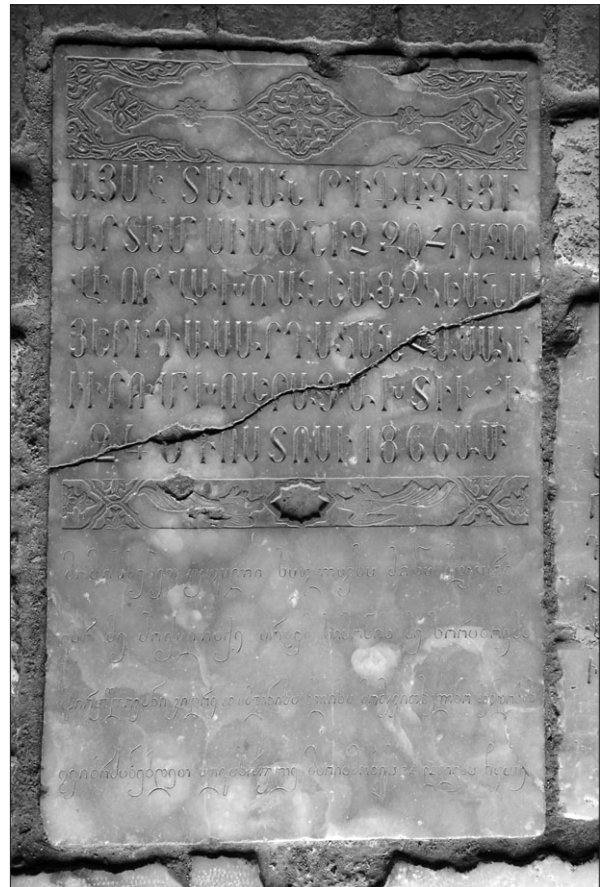

Հրատ. Հնութիւնք վանօրէից Էջմիածին և իւր շրջակայք, գիրք
4, կազմ. **Փափագեանց Մ.**, Վաղարշապատ, 1891, № 290:
“Ricerca sull’architettura Armena”, vol. 22, էջ 100:

Ծանոթ. ըստ Գ. Ուլուիոջյանի՝ տապանաքարը եկեղեցի է
տեղափոխվել մոտակա գերեզմանոցից: Տապանագրի բովան-
դակությունն արձանագրված է նաև վրացերենով (4 տող):

Թ Սալատապան, գլխավոր եկեղեցու ներսում, 6 տող.

Այս է տապան ջահ/րեցի Ջավահիր Վար/ի-
դանովի, որ 13 տարի հա/լատարիմ ծառայեց /



Վանքիս եւ հանգեաւ / ի տէր 1914 թ(վին), յ(ու)-ն(ի)ս(ի) 16(ին):

Հրատ. **Uluhogian G.**, նշվ. աշխ., “Ricerca sull’architettura Armena”, vol. 22, էջ 101:

Ծանոթ. Ձ. Վարդանովի անունը կրող երկրորդ՝ ուղղանկյունածև և ավելի ընդարձակ արձանագրությամբ տապանաքարը գտնվում է վանքի գերեզմանոցում:

Ժ Խաչքար, գլխավոր եկեղեցու ներսում՝ խաչաքերի միջանկյալ հատվածներում, 2 տող.

S(է)ր ա(ստուա)ծ / Յ(խու)ս Զ(րիստո)ս:

Հրատ. առաջին անգամ:

ԺԱ Արձանագրություն, գլխավոր եկեղեցու խորանի արևելյան խորշի վերևում, 1 տող.

Յիշա {կ}տակ է խորհուրդանոցս ազուլեցի Ղուկասի որդի Պետրոսին:

Հրատ. առաջին անգամ:

ԺԲ Արձանագրություն, շքամուտքի դիմաց՝ հյուսիսային կողմում բարձրացող սյան վրա, 2 տող.

Ս(ուր)ք խաչ(ս) յիշ(ա)տ(ակ) վանեցի / տնտես Նազ(ար)էթին:

Հրատ. առաջին անգամ:

ԺԳ Արձանագիր քար (62,5 x 37 x 6 սմ), եկեղեցու հարավարևելյան ավանդատանը. հայերեն տեքստը (3 տող)՝ պարսկերեն երկու հատվածների (8-ական տող) արանքում.

Ղարջ(ա)թարս (°) / իշեայ:

Հրատ. առաջին անգամ:

ԺԴ Արձանագրություն, սև ներկով, եկեղեցու ներսում՝ ծեփի վրա.

Մի խումբ տարագիրներ, շրջելով Հայաստանը, վերջը մեր բախտը գլորեց մեզ Չանգեզուրի լեռների գազաթներից դէպի Պարսկաստան, որտեղ գտանք ապաստան և հանգիստ մեր տարիներով տանջուած և հալածուած մեր սուրբ Հայրենիքի պաշտպանութեան համար: Բայց այդ խաղաղ և լի վայրերը մեզ խորդ դարձաւ և մենք դարձեալ մեր նախնիքներին չմոռացանք և չմոռացանք Հ.Յ.Դ. սուրբ նպատակները, գոհերին և որոշեցինք մեռնել Հայրենիքի համար: Այս թողնում ենք յիշատակ մեզնից յետոյ: Ով որ գայ այստեղ՝ հետևի մեր նպատակներին և յիշի մեզ և մեր սուրբ գաղափարներին: Թող կորչեն և մեռնեն Հայրենիքի դաւաճան գավակները: Կեցցէ Հայրենիք սուրբ, և հաւատարիմ գաւակները, որոնք իրենց Հայրենիքի համար կգոհեն իրենց կեանքը:

Հրատ. առաջին անգամ:

Ծանոթ. ժամանակը՝ Ի դարի սկիզբ:

Սր. Ստեփանոս նախավկա եկեղեցու հյուսիսային ճակատին

ԺԵ Խաչքար՝ ազուցված եկեղեցու հյուսիսային ճակատի վերնամասում, խաչապատկերի շուրջը և ստորին մասում՝ 8 տող.

S(է)ր ա(ստուա)ծ / Յ(խու)ս Զ(րիստո)ս, / թվին / Ռ-ՂԹ (1650), / ս(ուր)ք իս(ա)չս յիշ(ա)-տ/(ա)կ է Շուշանին, կեն(ա)կցին Գիւլամիրին, ծնող(ա)ց ...ին / եւ Նալխունին:

Հրատ. **Uluhogian G.**, նշվ. աշխ., “Ricerca sull’architettura Armena”, vol. 22, էջ 104:

ԺԶ Խաչքար՝ ազուցված եկեղեցու հյուսիսային ճակատին, ստորին մասում՝ 5 տող.

Թվ(ին) Ռ-ՃԾԱ (1702), / յիշատակ է ս(ուր)ք իս(ա)չս Աղա / եւ ... [կր]ղ(ա)կցին՝ Յուստիկին / եւ հորն՝ ...նսին, մօրն՝ Սլանան եւ որդուն Հալպին:

Հրատ. **Uluhogian G.**, նշվ. աշխ., “Ricerca sull’architettura Armena”, vol. 22, էջ 106:

ԺԷ Արձանագիր քար՝ ազուցված եկեղեցու հյուսիսային ճակատին, 4 տող.

Յ(ի)շ(ե)ց(է)ք ի Զ(րիստո)ս Ղարդեցի / Ներսես(ին)՝ ծ(ա)ռ(ա)յ ս(ուր)ք / տանս, եւ հանգուցե(ա)լ ծ/նօղն, / Ռ-ՃԿԸ (1719) թվին:



Հրատ. **Uluhogian G.**, նշվ. աշխ., “Ricerca sull’architettura Armena”, vol. 22, էջ 103-104:

ԺԸ Խաչքար՝ ազուցված եկեղեցու հյուսիսային ճակատին, ստորին մասում՝ 4 տող.

Յ(ի)շ(ա)տ(ա)կ է ս(ուր)ք իս(ա)չս աստ(ա)-պ(ա)տցի Աղաջանի / որդի Աւդալին, Թասալուն, Ըստ/եփանին եւ Գրիգորին, մօրն՝ Շահում(ի)ն, / Ռ-ՃՀԵ (1726):

Հրատ. **Uluhogian G.**, նշվ. աշխ., “Ricerca sull’architettura Armena”, vol. 22, էջ 105:

Ծանոթ. Գ. Ուլտիոջյանի մոտ տարբերվել չկա:

ԺԹ Խաչքար՝ ազուցված «հյուսիսային պատի մի փոքր որմակի մէջ».

Այս է նշան տ(է)րունական եւ բարեխաւս առ Զ(րիստո)ս մահդասի Մարտիրոս վարդապետին հ(ն)գ(ու)ն:

Հրատ. Մինասեան Լ., նշվ. հոդվ., «Ալիք», 1967, № 223, էջ 2: Ծանոթ. Մինասյանը «հ(ո)գ(ու)ն» բառը՝ «հզն» ձևով, սխալմամբ համարել է տարեթիվ և նշել. «Խաչքարի թականը կամ սխալ է գրած, այսինքն պիտի լինի «ՆՀԳ» (1024), կամ գրած է Ազարիայի թականով «ՀԳՆ» (1688):

Ի Խաչքար՝ ագուցված եկեղեցու հյուսիսային ճակատին՝ որմնակամարի ներքո, վերնամասում՝ 2 կիսանդամ տող.

*Ս(ուր)ք խ[աչս] ... մ(ա)հտ(ե)սի Նէ/... դր... ...
...ին ...:*

Հրատ. Ստուհյան Գ., նշվ. աշխ., “Ricerca sull’architettura Armena”, vol. 22, էջ 105:

Հարավային ճակատին

ԻԱ Խաչքար՝ ագուցված եկեղեցու հարավային պատին՝ զանգակատանը կից, հորիզոնական խաչաքների տակ և ստորին մասում՝ 1-ական տող.

*Թվ(ին) ՌՃԾԷ (1708), յ(հ)շ(ա)տ(ա)կ է
ս(ուր)ք խաչս Աս(ա)տո(ւ)րի(ն^ո):*



Հրատ. առաջին անգամ:

ԻԲ Խաչքար՝ ագուցված եկեղեցու հարավային ճակատին, ներքևից չորրորդ գծում, 5 տող.

*Յ(հ)շ(ա)տ(ա)կ է ս(ուր)ք խ(ա)չս | դաշտ(ե)-
ցի Պիլոս / Յակոբե(ա)նին եւ ծն(ո)ղ(ա)ց նո-
րին՝ Մարիամին, | ... (Ռ)ՃԶԹ (1740):*



Հրատ. Ստուհյան Գ., նշվ. աշխ., “Ricerca sull’architettura Armena”, vol. 22, էջ 82:

ԻԳ Խաչքար՝ ագուցված եկեղեցու հարավային ճակատին, ներքևից չորրորդ գծում՝ խաչապատկերի տակ, քայքայված 7 տող.

*Յ(հ)շ(ա)տ(ա)կ է ս(ուր)ք խ(ա)չս խոյեցի
Օվանէսի որդի Մկ(ր)տիչին, կ(ո)ղ(ակ)ցի(ն)
Մինային, | թ(վ)ին ՌՃՂԹ (1750)ին:*



Հրատ. Ստուհյան Գ., նշվ. աշխ., “Ricerca sull’architettura Armena”, vol. 22, էջ 77:

ԻԴ Գլխավոր եկեղեցու հարավային ճակատին՝ ներքևից չորրորդ գծում, 5 տող.

*Յ(հ)շ(ատա)կ է ս(ուր)ք խ(ա)չս շամբեց/ի Ա-
վետիկ(ին), ծն(ո)ղ(ա)ցն Թո/րոսին, մայր Նազ-
լիխա/նին, դուստ(ր)ն Նազու/խանին, թվ(ին)
ՌԲԾԱ (1752), կ(ո)ղ(ա)կց(ին) Մար(ի)ամ(ին):*

Հրատ. Ստուհյան Գ., նշվ. աշխ., “Ricerca sull’architettura Armena”, vol. 22, էջ 76:

Ծանոթ. տարեթիվը սխալմամբ՝ ՌԲԾԱ (1652):

ԻԵ Գլխավոր եկեղեցու հարավային ճակատին՝ ներքևից չորրորդ գծում, 5 տող.

*Յ(հ)շ(ատա)կ է ս(ուր)ք խ(ա)չս արարք/եցի
Թորոսին, Ապ/րիամին, եղբորն Պողոսի(ն),
խր ծն(ո)ղացն, թվ(ին) ՌԲ/ԾԵ (1756):*

Հրատ. Ստուհյան Գ., նշվ. աշխ., “Ricerca sull’architettura Armena”, vol. 22, էջ 77-78:

Ծանոթ. տարեթիվը սխալմամբ՝ ՌԲԾԵ (1656):

ԻԶ Գլխավոր եկեղեցու հարավային ճակատին՝ ներքևից չորրորդ գծում, 5 տող.

*Յիշատ(ա)կ է ս(ուր)ք խ(ա)չս շամբ/եցի
Մկրտոսի ... որդի Ասա.../ին, ...թվ(ին) ՌԲ/ԾԶ
(1757):*



Հրատ. Ստուհյան Գ., նշվ. աշխ., “Ricerca sull’architettura Armena”, vol. 22, էջ 80:

ԻԷ Գլխավոր եկեղեցու հարավային ճակատին՝ ներքևից չորրորդ գծում, 6 տող.

*Յիշատ(ակ) է ս(ուր)ք {Դա} խ(ա)չս վա/-
նեցի Միրզային եւ | ուր կողակից Հուրի/զատին*

եւ ուր որդի Յարութ(իւնի)ն եւ դստերն / Սոնային, քվ(ին) ՌԲԸԻ (1771):



Հրատ. Մսիսեան Գ., նշվ. աշխ., “Ricerca sull’architettura Armena”, vol. 22, էջ 79:

ԻԸ Գլխավոր եկեղեցու հարավային ճակատին՝ ներքևից չորրորդ գծում, 7 տող.

Յ(ի)շ(ա)տ(ա)կ է խ(ա)չս դաշտեցի Եսայի / որդի մ(ա)հտ(ե)սի Իշխանին եւ եղբար/ցն՝ Ծատուրին եւ մ(ա)հտ(ե)սի Հազարա/պետին, մ(ա)հտ(ե)սի Բինաթին, Օվ/անեսին, որդի Կարապետին եւ Եսայուն, Սկրտչին, ...ի/ն եւ Սօվ/սեսին, քվ(ին) ՌԲԸԻԶ (1777):



Հրատ. Մսիսեան Գ., նշվ. աշխ., “Ricerca sull’architettura Armena”, vol. 22, էջ 80:

ԻԹ Գլխավոր եկեղեցու հարավային ճակատին՝ ներքևից չորրորդ գծում, 7 տող.

Յիշատ(ա)կ է ս(ուր)ք խ(ա)չս դաշտեցի / Գալուստի որդի մահտեսի Սկրտչին եւ երբօրն Օվ/ասափին, Նիկողոսի(ն) եւ որդի Մէրումին, Ղազարին, Առ/աքելին, Գրիգորին, Գալստին, / Օվանեսին: ԹՎ ՌԲԸԻԶ (1777):

Հրատ. Մսիսեան Գ., նշվ. աշխ., “Ricerca sull’architettura Armena”, vol. 22, էջ 78:

Լ Գլխավոր եկեղեցու հարավային ճակատին՝ զարդագոտուց վեր՝ առաջին գծում, 5 տող (տեղ-տեղ քայքայված).

Յիշ(ա)տ(ա)կ է խ(ա)չս Յատվ/անցի մահ-տ(ե)սի Սարգիս/ին, ծնողացն՝ մահտ(ե)սի

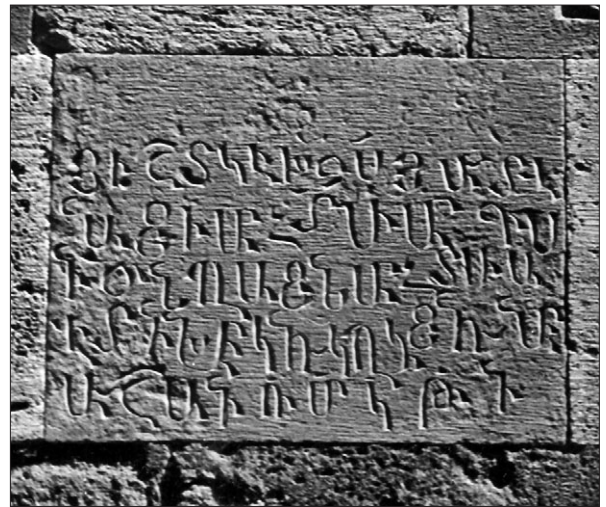

Ավետին, Խանթեկուն, կողակցուն՝ Նարի/աշանի(ն), ՌՄԿԹ (1820)ին:

Հրատ. Մսիսեան Գ., նշվ. աշխ., “Ricerca sull’architettura Armena”, vol. 22, էջ 75:

ԼԱ Գլխավոր եկեղեցու հարավային ճակատին՝ զարդագոտուց վեր՝ առաջին գծում, 4 տող.

Յ(ի)շ(ա)տ(ա)կ է ս(ուր)ք խաչս շ/ամբեցի մահտեսի Գալ/ու(ս)տին, ծնողացն, Յարութին: ՌՄԿԹ (1820)ին:

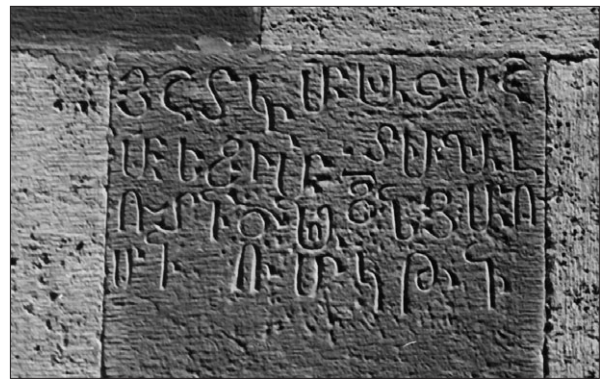

Հրատ. Մսիսեան Գ., նշվ. աշխ., “Ricerca sull’architettura Armena”, vol. 22, էջ 76:

ԼԲ Գլխավոր եկեղեցու հարավային ճակատին՝ ներքևից չորրորդ գծում, 5 տող.

Յ(ի)շ(ա)տ(ա)կ է ս(ուր)ք խ(ա)չս / դաշտեցի Պետրոս [Սա]րգիսես/անին եւ ծն(ն)-դ(ա)ցն ն(ն)րին՝ / Ոսկի(ն), քվ(ին) (Ռ)ՄՀԹ (1830):

Հրատ. Մսիսեան Գ., նշվ. աշխ., “Ricerca sull’architettura Armena”, vol. 22, էջ 81:

ԼԳ Որմնախաչ գլխավոր եկեղեցու հարավային ճակատին՝ զարդագոտուց վերև, ստորին մասում՝ 4 տող.

Յիշ(ատա)կ է ս(ուր)ք խ(ա)չս քորոյցի յան-

զ/ն(ւ)ցեալ Դաթի որդի լուսա/հոգի Արբահա-
մին, /1833 ամի փ(ե)տ(ո)վարի 18ի(ն):

Հրատ. **Ushogian G.**, նշվ. աշխ., “Ricerca sull’architettura
Armena”, vol. 22, էջ 70:

Ծանոթ. հայերեն վերծանության մեջ ամսաթիվը (18) վրիպ-
մամբ չի հրատարակվել:

ԼԳ Նախորդի մոտ, 5 տող.

Յիշ(ատա)կ է ս(ուր)բ խ(ա)չս / սալմ(ա)ստ-
ցի / Բարու Խո(ւ)տ/ալ(ե)րդի(ն), / 1833 ամի:

Հրատ. **Ushogian G.**, նշվ. աշխ., “Ricerca sull’architettura
Armena”, vol. 22, էջ 70:

ԼԾ Նախորդի մոտ, 6 տող.

Յիշ(ատա)կ է ս(ուր)բ խ(ա)չս ք/արվիզցի Օ-
սեփի/սանին որդի Ռ-ափա/էլ աղաին եւ ծնօ-
ղ/ա {ն}ցն նորին, / 1833 / ամի:

Հրատ. **Ushogian G.**, նշվ. աշխ., “Ricerca sull’architettura
Armena”, vol. 22, էջ 71:

ԼԶ Որսնախաչ գլխավոր եկեղեցու հարավային ճակատին՝
զարդագոտուց վերև՝ առաջին շարքում, ստորին մասում՝ 5 տող.

Յիշ(ատա)կ է ս(ուր)բ խ(ա)չս / բա(յ)ա-
զ(ետ)ցի Յար/ուքինի որդի լուսայ(ո)գի Մի/բ-
քա(ւ)յի(ն) եւ Գի/րիզորին: /1855 ամի:

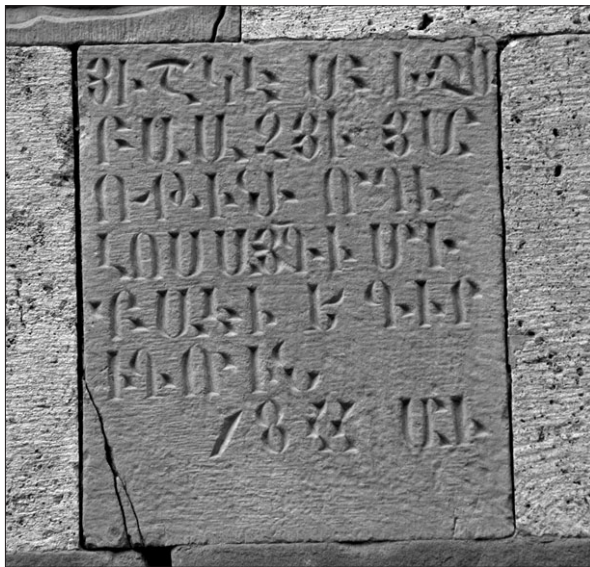

Հրատ. **Ushogian G.**, նշվ. աշխ., “Ricerca sull’architettura
Armena”, vol. 22, էջ 74:

Տարբերություն. հրատարակված տեքստի «Բաագի» (՞)
վերծանությունը ճշտում ենք՝ «Բա(յ)ազ(ետ)ցի», «Գիրիոր»
անձնանունը՝ «Գիրիզոր» (ինչպես և կա բնագրում): Լրացնում
ենք բացակայող «որդի լուսայ(ո)գի» բառերը, տարեթիվը՝ ոչ թե
1933, այլ՝ 1855:

ԼԷ Գլխավոր եկեղեցու հարավային ճակատին՝ զարդագո-
տուց վերև, 5 տող.

Յիշատ(ա)կ է ս(ուր)բ խ(ա)չս ն/որնախչու-
վանցի Ակուր/ջանի դո(ւ)սորր Ն(ո)րակու/-
զալին: /1854:

Հրատ. **Ushogian G.**, նշվ. աշխ., “Ricerca sull’architettura
Armena”, vol. 22, էջ 72:

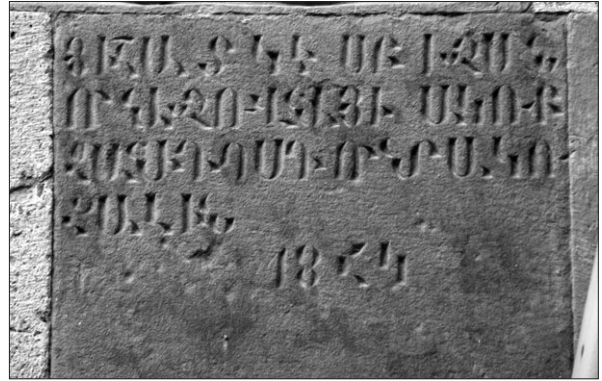

Տարբերություն. Գ. Ուլուխոջյանի մոտ անձնանունը՝ «Տորա-
կուզալ», իսկ տարեթիվը սխալմամբ՝ «1834»:

ԼԸ Գլխավոր եկեղեցու հարավային ճակատին՝ ներքևից
չորրորդ գծում, 5 տող.

Ս(ուր)բ խ(ա)չս յ(ի)շ(ա)տ(ա)կ է / քաղ(ա-
քի)կցի Ներսեսի / դուստր Խանում/ին եւ ծնօ-
ղաց / նորին, 1834ին:

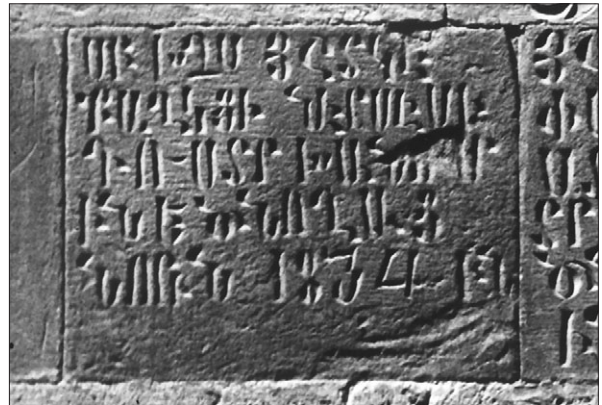

Հրատ. **Ushogian G.**, նշվ. աշխ., “Ricerca sull’architettura
Armena”, vol. 22, էջ 83:

ԼԹ Նախորդին կից, 6 տող.

Յ(ի)շ(ա)տ(ա)կ է ս(ուր)բ խ(ա)չս / փայա-
ջուկցի / Ստեփանի դուստր Մարիամին եւ /
ծնողաց նորին, 1834:

Հրատ. առաջին անգամ:

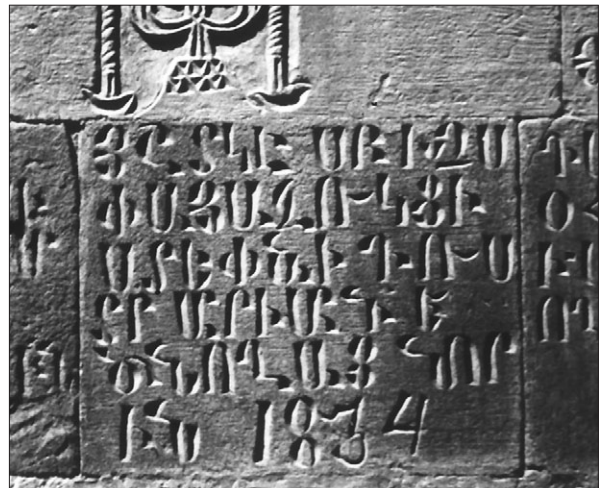

ԽԵ Գլխավոր եկեղեցու հարավային ճակատին՝ զարդագոտուց վերև, 6 ստղ.

Յ(հ)շ(ա)տ(ա)կ է ս(ուր)բ խ(ա)չս շամբեցի Սարգիսի որդի տիրացու Պետրոսին եւ կո-

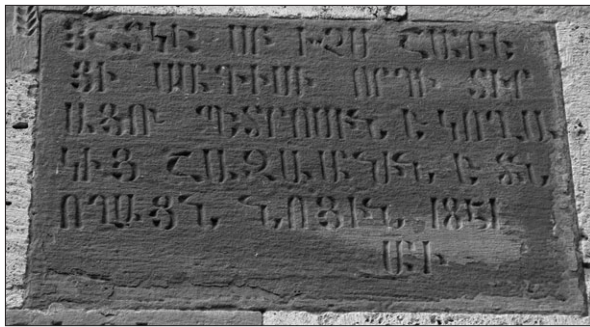

ղակից Շազամանին եւ ծնողացն նոցին, / 1851 / ամի:

Հրատ. **Uluhogian G.**, նշվ. աշխ., “Ricerca sull’architettura Armena”, vol. 22, էջ 73:

ԽԱ Գլխավոր եկեղեցու հարավային ճակատին՝ խաչապատկերի տակ, 7 ստղ.

Ս(ուր)բ խ(ա)չս յ(հ)շ(ա)տ(ա)կ է շամբեցի Աւետին եւ կողակից Թովսժամին եւ / որդոցն՝

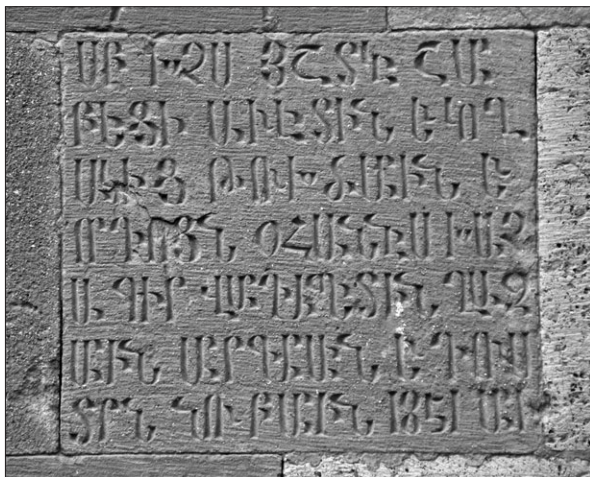

Օհանէս խաչաղիւր վարդապետին, Ղազարին, Սարգարահին եւ դուստրն՝ Նուբարին, 1851 ամի:

Հրատ. առաջին անգամ:

ԽԲ Գլխավոր եկեղեցու հարավային ճակատին՝ ներքևից չորրորդ գծում (ծայրարևելյանը), 5 ստղ.

Յ(հ)շ(ա)տ(ա)կ է ս(ուր)բ խ(ա)չս դաշտիցի / Սէքայէլի որդի / Կէտրէքին եւ մայր ն(ո)րա / Թումաշաի Սամվէլեանց, 1852 / ամի նոյ(եմբեր)ի 25:

Հրատ. **Uluhogian G.**, նշվ. աշխ., “Ricerca sull’architettura Armena”, vol. 22, էջ 84:

ԽԳ Գլխավոր եկեղեցու հարավային ճակատին՝ ներքևից չորրորդ գծում, 5 ստղ.

Յ(հ)շ(ա)տակ է ս(ուր)բ խ(ա)չս / դաշտիցի մ(ա)հ(տե)սի / Օհանջանի որդի Աղամ(ա)լին եւ ծնողաց ն(ո)րին: 1857 / ամի:



Հրատ. **Uluhogian G.**, նշվ. աշխ., “Ricerca sull’architettura Armena”, vol. 22, էջ 84:

ԽԴ Գլխավոր եկեղեցու հարավային ճակատին՝ զարդագոտուց վերև, 5 ստղ.

Յ(հ)շ(ատա)կ է ս(ուր)բ խ(ա)չս Սալմաս(տ)ու կ(ա)լ(ա)սարցի / բ(ա)րոն Բ(ա)տալ Արգլէմանե(ա)նի եւ ծնողացն, 1865:

Հրատ. **Uluhogian G.**, նշվ. աշխ., “Ricerca sull’architettura Armena”, vol. 22, էջ 72:

ԽԵ Գլխավոր եկեղեցու հարավային ճակատին՝ ներքևից երկրորդ գծում՝ զանգակատան հյուսիսարևմտյան որմնասյան մոտ, 5 ստղ.

Յ(հ)շ(ատա)կ է ս(ուր)բ խ(ա)չս Սալմաս(տ)ու փա(յա)ճոկցի / Բ(ու)տաղին (ե)ւ ծնողաց նորին, / 1865 ամի:

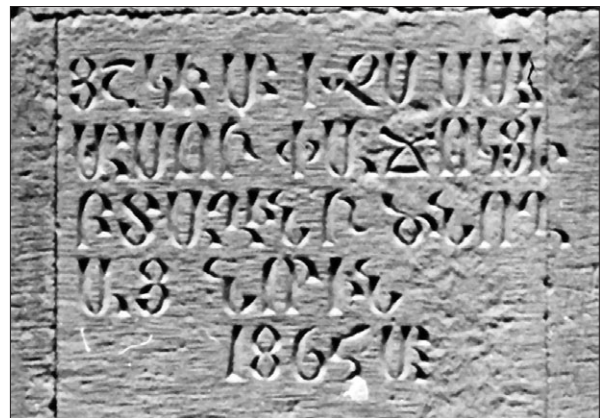

Հրատ. **Uluhogian G.**, նշվ. աշխ., “Ricerca sull’architettura Armena”, vol. 22, էջ 85:

ԽԶ Գլխավոր եկեղեցու հարավային ճակատին, ներքևից երկրորդ գծում, հողմնահարված, 5 ստղ.

Յ(հ)շ(ատա)կ է ս(ուր)բ խ(ա)չս / Սալմաս(տ)ու փա(յա)ճո(ւ)կցի Դոստին եւ ծն(ո)-ղաց / ն(ո)րին, / 1865 ամի:

Հրատ. **Uluhogian G.**, նշվ. աշխ., “Ricerca sull’architettura Armena”, vol. 22, էջ 86:

ԽԷ Գլխավոր եկեղեցու հարավային ճակատին՝ զարդագտուց վերև, 6 տող.

Ս(ուր)ք խ(ա)չս բարեխօսս է շամբ(ե)ցի Առուխին, ծնող(ա)ցն, Գլխուստին, Մարխնո-

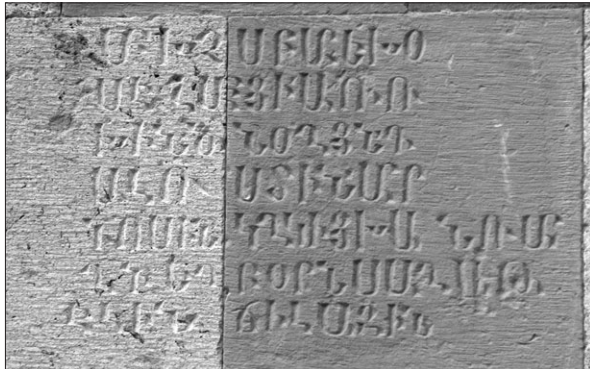

սին, կ(ո)ղ(ա)կից Խանումաղին, եղբորն՝ Մաղաթեին, ճիլագին:

Հրատ. **Ushogian G.**, նշվ. աշխ., “Ricerca sull’architettura Armena”, vol. 22, էջ 74:

Տարընբերցում. Գ. Ուլուիոջյանի մոտ՝ «Առուխին» բառն ընթերցվել է «Մառուխին», «Մար(ի)նոսին»՝ «...նոսին», «Խանումաղին»՝ «Խանում», «ճիլագին»՝ «Թվին...»:

ԽԸ Գլխավոր եկեղեցու հարավային ճակատին՝ զարդագտուց վերև, 7 տող.

1842, / ս(ուր)ք խ(ա)չս է տէրունա/կան, բարեխօսս է / միշտ յախտեան / Թիֆլիզ բաղաքի / բնակին ի Վան, / որ կոչի Յուեփեան:

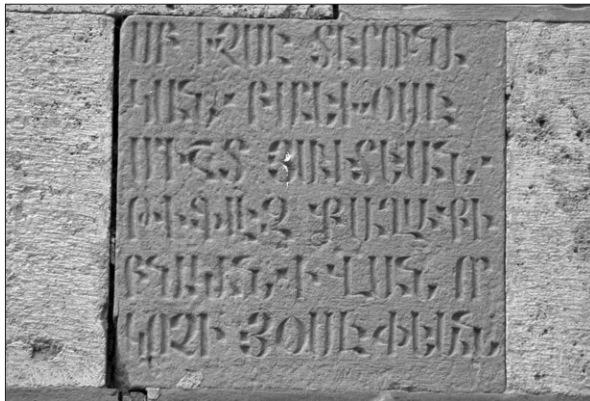

Հրատ. **Ushogian G.**, նշվ. աշխ., “Ricerca sull’architettura Armena”, vol. 22, էջ 75:

Տարընբերցում. Գ. Ուլուիոջյանի մոտ՝ «ի Վան»-ի փոխարեն՝ «Ա.»:

ԽԹ Գլխավոր եկեղեցու հարավային ճակատին՝ ներքևից չորրորդ գծում, 5 տող.

Յ(ի)շ(ա)տ(ա)կ է ս(ուր)ք խ(ա)չս / դաշտեցի Յարապեա Օվանեսա/նին եւ ծն(ո)ղ(ա)ցն(ո)րին՝ / Հազայվարթին:

Հրատ. **Ushogian G.**, նշվ. աշխ., “Ricerca sull’architettura Armena”, vol. 22, էջ 81-82:

Ծ Գլխավոր եկեղեցու հարավային ճակատին՝ զանգակատան մերձավորությամբ, 4 տող.

Յուն(իս) 1, 1908, / Մարգիս / Մարուխանեանց / սալմաստեցի:

Հրատ. **Ushogian G.**, նշվ. աշխ., “Ricerca sull’architettura Armena”, vol. 22, էջ 87:

ԾԱ Գլխավոր եկեղեցու հարավային ճակատին՝ ներքևից երկրորդ գծում, 4 տող.

Աստապատցի Ղազար Առաքելեան / Ղազարեանց: / 1909 ամի, 10 մայ(ի)ս(ի):



Հրատ. **Ushogian G.**, նշվ. աշխ., “Ricerca sull’architettura Armena”, vol. 22, էջ 86:

ԾԲ Գլխավոր եկեղեցու հարավային ճակատին՝ ներքևից երկրորդ գծում, 4 տող.

Աստապատցի / Մարտիրոս / Մուրադեան, / 1911:

Հրատ. **Ushogian G.**, նշվ. աշխ., “Ricerca sull’architettura Armena”, vol. 22, էջ 87:

ԾԳ Գլխավոր եկեղեցու հարավային ճակատին՝ զարդագտուց վերև, 4 տող.

Շուշեցի / Օհաննես / Պողոսեանց, / 8.13. 1911 թ.:

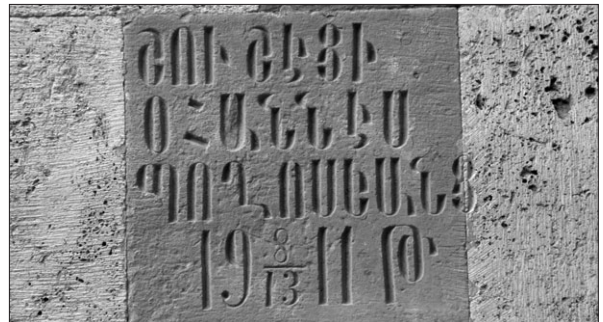

Հրատ. **Ushogian G.**, նշվ. աշխ., “Ricerca sull’architettura Armena”, vol. 22, էջ 75:

Ծանոթ. նախորդ հրատարակության մեջ ամիս-ամսաթիվը բացակայում է:

ԾԴ Գլխավոր եկեղեցու հարավային ճակատին՝ ներքևից չորրորդ գծում, 4 տող.

Արշակ Մ., / Տիգրան Կ. / Աստապատցի: / 1917 ամի:

Հրատ. **Ushogian G.**, նշվ. աշխ., “Ricerca sull’architettura Armena”, vol. 22, էջ 83:

Արևելյան ճակատին

ԾԵ Խաչքար գլխավոր եկեղեցու արևելյան ճակատին՝ զարդագոտուց վերև: Նրանից ձախ և ներքև՝ 8 տող.

*Յ(ի)շ(ա)տ(ա)կ է ս(ուր)ք | խ(ա)չս շամբ(ե)/-
ցի Ֆահրա/տի որդի մահ/տ(ե)սի Շմատուն/ին եւ
ծն/ողացն, | Ռ-Ճ-Հ-Գ (1724):*



Հրատ. **Ushogian G.**, նշվ. աշխ., “Ricerca sull’architettura Armena”, vol. 22, էջ 89:

ԾԶ Որմնախաչ գլխավոր եկեղեցու արևելյան ճակատին՝ զարդագոտուց վերև, ստորին մասում՝ 6 տող.

*Յ(ի)շ(ա)տ(ա)կ է ս(ուր)ք խաչս խօյ/եցի Օ-
հանէսի որդի Ա/վաքին, Պաղտասարի որդի Ա-
թապակին, Եսա(յ)ի որդի Մար(ի)ամին, Գէոր-
քին, | թվ(ին) Ռ-ՄԿԵ (1816):*

Հրատ. **Ushogian G.**, նշվ. աշխ., “Ricerca sull’architettura Armena”, vol. 22, էջ 89:

ԾԷ Խաչքար գլխավոր եկեղեցու արևելյան ճակատի կենտրոնական մեծ պատուհանից հարավ (շրջանակի մեջ), ստորին մասում՝ կապգրեթով 4 տող.

*Յ(ի)շ(ա)տ(ա)կ է ս(ուր)ք խ(ա)չս Ղա/րսա
եղե(ա)լ ք(րիստո)սասէր վ(ա)ճ(ա)ռ(ա)կ(ա)-*



*ն(ա)ց. | օժ(ա)նդ(ա)կ եղեն նոր(ն)գ(ն)ութե(ան) /
ս(ուր)ք եկ(ե)ղեցո(յ)ս:*

Հրատ. **Ushogian G.**, նշվ. աշխ., “Ricerca sull’architettura Armena”, vol. 22, էջ 87-88:

ԾԸ Խաչքար գլխավոր եկեղեցու արևելյան ճակատի կենտրոնական մեծ պատուհանից հյուսիս (շրջանակի մեջ), ստորին մասում՝ 6 տող.

*Յ(ի)շ(ա)տ(ա)կ է ս(ուր)ք խ(ա)չս Թ/օղաք
եղե(ա)լ ք(րիստո)սասէր վ(ա)ճ(ա)ռ(ա)կ(ա)-
ն(ա)ց, որ | օժ(ա)նդ(ա)կ եղեն նոր(ն)գ/ման |
ս(ուր)ք եկ(ե)ղեցոյս:*

Հրատ. **Ushogian G.**, նշվ. աշխ., “Ricerca sull’architettura Armena”, vol. 22, էջ 88-89:

ԾԹ Գլխավոր եկեղեցու արևելյան ճակատի հյուսիսային մասում՝ զարդագոտուց վերև, 6 տող.

*Բարեխօս է արձ[ա]/նս աստ(ա)պ(ա)տցի |
Թասալուն, | Եսա(յ)ուն, Իսրում/ին, ծն(ն)դ(ա)ց
եւ ըն/տանեսացն:*

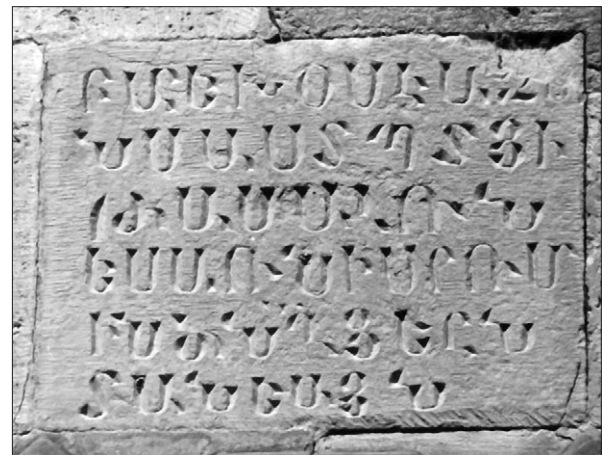

Հրատ. **Ushogian G.**, նշվ. աշխ., “Ricerca sull’architettura Armena”, vol. 22, էջ 90:

Կ Գլխավոր եկեղեցու արևելյան ճակատին, 4 տող.



*...այ Անանի | [որդ]ոցն Վէլուն, |...սսին:
Խաչս/...րի:*

Հրատ. **Ushogian G.**, նշվ. աշխ., “Ricerca sull’architettura Armena”, vol. 22, էջ 90:

ԿԱ Խաչքար եկեղեցու արևելյան ճակատին, ստորին մասում՝ անավարտ արձանագրություն.

Ս(ուր)ք խաչս բարեխ(ն)ս է...

Հրատ. առաջին անգամ:

Ծանոթ. ներկազիր արձանագրությունից հազիվ հետքերն են նշնարվում:

Արևմտյան ճակատին

ԿԲ Խաչքար գլխավոր եկեղեցու արևմտյան ճակատին՝ հարավային մեծ խորշի վերևում, աջ կողմում՝ 4 տող.

Յ(ի)շ(ատա)կ է ս(ուր)ք խ(ա)չ(ս) ոսկերիչ Պետրոսին, հորն՝ Պողոսին, աղբորն՝ Ուղ...:



Հրատ. **Ushogian G.**, նշվ. աշխ., “Ricerca sull’architettura Armena”, vol. 22, էջ 47: Նույնի՝ Epigraphic Documents (Inscriptions) as a Source for Study on the Socio-Political Life of the Armenians in Northern Iran, 17th-19th centuries, UCLA (University of California, Los Angeles), Saturday, May 15, 2004, արձ. 3:

Ծանոթ. հրատարակչիչը արձանագրության վերջում թերի թողնված անձնանվան «Ուղ» տառերը սխալմամբ դիտարկել է իբրև տարեթիվ (ՌՂ=1641):

ԿԳ Գլխավոր եկեղեցու շքանուտքից վերև և աջ, 5 տող.

Ս(ուր)ք խաչս յիշատակ է ջուղա(յ)եցի Բար/աջանի որդի խօճ/ա Ուռուփլուն, / թվ(ին) ՌՃԺԷ (1668):

Հրատ. “Documenti di Architettura Armena”, vol. 10, S. Stepanos, p. 17. **Ushogian G.**, նշվ. աշխ., “Ricerca sull’architettura Armena”, vol. 22, էջ 37:

ԿԴ Գլխավոր եկեղեցու շքանուտքի հյուսիսային կողմում.

Յ(ի)շ(ա)տ(ա)կ է դրուս / ագուլ(ե)ցի խ(օ)-ճ(ա)յ / Ն(ի)կուղայոսին եւ / կ(ո)ղ(ա)կցացն Մարիա/մին եւ Մ(ա)րգ(ա)րիտին եւ / պապին՝ Բ(ա)րթ(ո)ղլուն / եւ ծն(ո)ղ(ա)ցն Ղարդ(ա)շլլուն եւ Չիչակի(ն), / եղբորն՝ Նազ(ա)րին / եւ որդոց սոցին:

Ծարունակությունը հարավային կողմում.

Տէրունին, Յ(ա)րութ(իւ)նին, Ահարունին, / Սամուէլին, Եղիա/յին, Խ(ա)չ(ա)տուրին, / Պօղոսին, Սօվս(է)սին, / Եղիազարին եւ միս / Նազարին եւ քվեր(ն) {Ե}/Եղիսարեթին, / թվ(ին) ՌՃԻԹ (1680):

Հրատ. **Շահխաթունեանց Յովհ.**, նշվ. աշխ., հ. Բ, էջ 316: **Աիշան Ղ.**, Սիսական, էջ 520: **Կոստանեանց Կ.**, նշվ. աշխ., էջ 194: **Ոսկեան Հ.**, նշվ. աշխ., Բ մաս, էջ 532: **Մինասեան Լ.**, նշվ. աշխ., էջ 33: “Documenti di Architettura Armena”, vol. 10, S. Stepanos, p. 12. **Ushogian G.**, նշվ. աշխ., “Ricerca sull’architettura Armena”, vol. 22, էջ 28-29: Նույնի՝ նշվ. հոդվ., UCLA, May 15, 2004, արձ. 9:



Ծանոթ. Ղ. Աիշանի և Կ. Կոստանյանցի մոտ «Բ(ա)րթողլու» բառի փոխարեն՝ «Բարդողլունեա»:

Հրատարակչիչների մոտ չկա «Պողոսին, Սօվս(է)սին» հատվածը:

ԿԵ Գլխավոր եկեղեցու շքանուտքից վերև՝ պարսկերեն արձանագրության տակ, 3 տող.

Կամօք եւ ողորմութ(եամ)քն ա(ստուծո)յ նորոգեաց սրբոյն Ստեփ(ա)նոս Նախավկային եկ(ե)ղ(ե)ցոյս / յարեւմտեան կողմիս որսի երեսն նախչեւանցի Աղամալն յիշ(ա)տ(ա)կ իւրն եւ կողակցուն՝ Մարիամին եւ ծնօղացն՝ Աղաջանին եւ Նանագուլին, թվ(ին) ՌՃԾԳ (1704):

Հրատ. **Շահխաթունեանց Յովհ.**, նշվ. աշխ., հ. Բ, էջ 315: **Արել արքեպիսկոպոս Ասպատականի**, նշվ. հոդվ., էջ 635: **Փափագեանց Մ.**, նշվ. աշխ., գիրք չորրորդ, № 290: **Աիշան Ղ.**, Սիսական, էջ 520: **Կոստանեանց Կ.**, նշվ. աշխ., էջ 202: **Ոսկեան Հ.**, էջ 531-532: **Մինասեան Լ.**, նշվ. աշխ., էջ 33: “Documenti di Architettura Armena”, vol. 10, S. Stepanos, p. 12. **Ushogian G.**, նշվ. աշխ., “Ricerca sull’architettura Armena”, vol. 22, էջ 26:

Տարբերություն. Կ. Կոստանյանցի մոտ տարեթիվն է՝ 1694 թ.: Փափագյանցի ընթերցումը թերի է:

Ծանոթ. Արել արքեպիսկոպոսը տարեթիվը չունի, կան նաև մանր տարբերություններ:

ԿԶ Գլխավոր եկեղեցու արևմտյան ճակատի հարավային պատուհանի տակ, արտաքուստ, խիստ քայքայված՝ 6 տող.

Յ(հ)շ(ե)ց(ե)ք ի Զ(րիստո)ս. ս(ուր)ք խ(ա)չս / քարվեժեցի Տ(ե)ր Ըստ/եփանոսին, հորն՝ Յօ-հ/անէսին, մօրն՝ Գա[յան]ին, կող(ա)կցին Բու-նեաթին, քվ(ին) Ռ-ճԾԳ (1704):

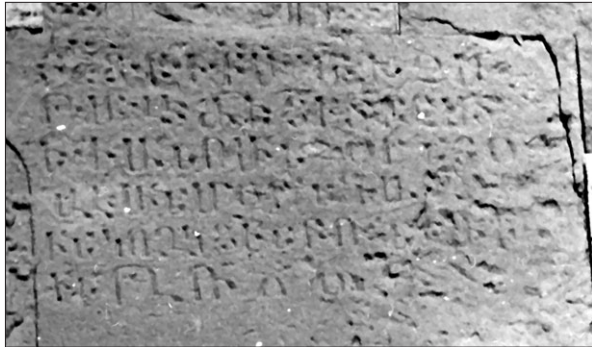

Հրատ. **Ստուհոցյան Գ.**, նշվ. աշխ., “Ricerca sull’architettura Armena”, vol. 22, էջ 48:

Տարբերություն. Գ. Ուլրիտցյանի մոտ «Բունեաթին» բառի փոխարեն՝ «Բունոթին»:

ԿԷ Գլխավոր եկեղեցու շքամուտքի կամարից վերև, 9 տող.

Յ(հ)շ(ա)տ(ա)կ է եւ քարեխօս է / ս(ուր)ք խ(ա)չս նախջվանեցի / Աղամալին եւ կո-ղ(ա)կցին՝ Մարիամին եւ ծնօղ(ա)ցն՝ Աղա-ջանին, Նանագուլին, որ սայ է պատճառ ա-րեւմտեան պատիս նորոգութե(ա)ն, քվ(ին) Ռ-ճ/ԾԳ (1704):



Հրատ. **Շահխաթունեանց Յովհ.**, նշվ. աշխ., հ. Բ, էջ 315: **Ալիշան Ղ.**, Սիսական, էջ 520: **Ոսկեան Հ.**, նշվ. աշխ., էջ 531: “Documenti di Architettura Armena”, vol. 10, S. Stepanos, p. 13. **Ստուհոցյան Գ.**, նշվ. աշխ., “Ricerca sull’architettura Armena”, vol. 22, էջ 27:

Ծանոթ. իտալերեն քարգմանության մեջ վիմագրի թվագրերը սխալմամբ վերծանվել են՝ «1705»: Արճանագրությունը պատ-մողաբար հրատարակվել է նաև՝ **Աբել արքեպիսկոպոս Աստրպատականի**, ճանապարհորդություն ի Դարբեժ, «Կռունկ հայոց աշխարհին», 1861, Բ տարի, թիվ 8, էջ 635:

Տարբերություն. Ոսկեանի մոտ՝ «պատիս» բառի փոխարեն՝ «պարսպիս»:

ԿԸ Գլխավոր եկեղեցու արևմտյան ճակատին՝ հարավային մեծ խորշից աջ՝ զարդագոտուց վերև, 5 տող.

Ս(ուր)ք խ(ա)չս յ(հ)շ(ա)տ(ա)կ է սս/տա-պ(ա)տեցի Պողոսի / որդի Բարին, Բունիաթին,

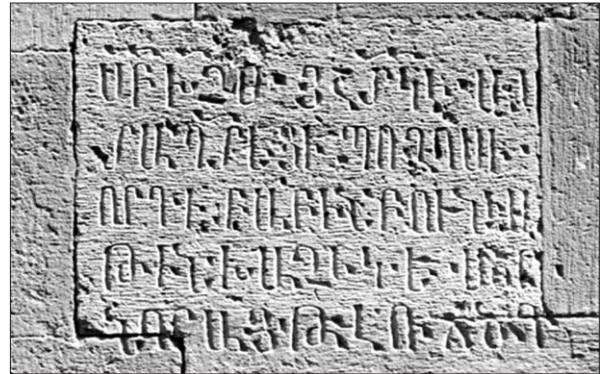

Խաչիկ(ին) եւ մօր / նորայ, քվ(ին) Ռ-ճԾԳ (1704):

Հրատ. **Ստուհոցյան Գ.**, նշվ. աշխ., “Ricerca sull’architettura Armena”, vol. 22, էջ 44:

ԿԹ Խաչքար գլխավոր եկեղեցու արևմտյան ճակատին՝ հյուսիսային մեծ խորշում, ստորին մասում՝ 6 տող.

Յ(հ)շ(ա)տ(ա)կ է քարս շամբեցի Նաույ-սա/րթի որդի Մին/ասին, կող(ա)կցին / Վար-դոյին, քվ(ին) Ռ-ճԾԳ (1704):

Հրատ. **Ստուհոցյան Գ.**, նշվ. աշխ., “Ricerca sull’architettura Armena”, vol. 22, էջ 53:

Հ Խաչքար գլխավոր եկեղեցու արևմտյան ճակատին՝ հարավային մեծ խորշում, ստորին մասում՝ 7 տող.

Յ(հ)շ(ա)տ(ա)կ է ս(ուր)ք խ(ա)չս շամբ(ե)ցի Մարտ(ի)րոսի որդի / Ամլիկին, մօրն՝ / Սառին, կող(ա)կցին Մարիամին, / որդոյն Մարտի-րոսին, քվ(ին) Ռ-ճԾԳ (1704):

Հրատ. **Ստուհոցյան Գ.**, նշվ. աշխ., “Ricerca sull’architettura Armena”, vol. 22, էջ 64:

ՀԱ Խաչքար գլխավոր եկեղեցու արևմտյան ճակատին՝ հարավային մեծ խորշում, ստորին մասում՝ 4 տող.

Յ(հ)շ(ա)տ(ա)կ է ս(ուր)ք խ(ա)չս շամբեցի / Մարտիրոսի որդի Կիրակոսին, մօրն՝ Մա-ռին, կողակցին՝ / Նուբարին, քվ(ին) Ռ-ճԾԳ (1704):

Հրատ. առաջին անգամ:

ՀԲ Խաչքար գլխավոր եկեղեցու արևմտյան ճակատին՝ հարավային մեծ խորշում՝ նախորդից ներքև, ստորին մասում՝ 9 տող.

*Յ(ի)շ(ա)տ(ա)կ է ս(ուր)բ խ(ա)չս / շամ-
բ(ե)ցի Միքա/էլին, ծնողացն՝ / Մարտիրոսին,
Սա/ռին, կ(ո)ղ(ա)կցին Անթ/առանին, որդ[ո]յն
Յար/ութիւնին, / ...սա/, թվ(ին) Ռ-ճԾԳ (1704):*
Հրատ. առաջին անգամ:

ՀԳ Խաչքար գլխավոր եկեղեցու արևմտյան ճակատին՝
հարավային մեծ խորշում, ստորին մասում՝ 6 տող.

*Յ(ի)շ(ա)տ(ա)կ է խ(ա)չս Խուռու/մի դուս-
տրն Նուրար/ին, կող(ա)կցին Բաղա(ա)սարին,
/ դստերն Մա/հիարուն, / թվ(ին) Ռ-ճԾԳ (1704):*



Հրատ. **Մսիսյան Գ.**, նշվ. աշխ., “Ricerca sull’architettura
Armena”, vol. 22, էջ 66:

ՀԴ Խաչքար գլխավոր եկեղեցու շքամուտքից հարավ՝
որմնախորշից վերև, ստորին մասում՝ 6 տող.

*Ս(ուր)բ խաչս բարեխօս / աստայապտեցի
Կոս/տանտի որդի Աս{տ}ատ/ուրին եւ կո-
ղա(կ)ցուն / Անախաթունին եւ որդի [Վ]ար-
դանին, Նառուզ/ին, Այտին/ին, թվին] Ռ-ճԾԳ
(1705):*

Հրատ. **Մսիսյան Գ.**, նշվ. աշխ., “Ricerca sull’architettura
Armena”, vol. 22, էջ 39:

Տարբերություն. Ուլուխոջյանի մոտ «Նառուզ»-ը՝ «Ն...ռ»,
տարբերվում է՝ «Ռ-ճԾԳ» (1704):

ՀԵ Խաչքար գլխավոր եկեղեցու արևմտյան ճակատին՝
շքամուտքից աջ (հարավ)՝ անկյունային հատվածում գետեղված
կամարակապ որմնախորշից վերև, կիսագլանաձև երիզի մոտ,
ստորին մասում՝ 5 տող.

*Ս(ուր)բ խաչս բարեխօս է / աստայ(ա)տցի
Ֆրմն/նց Գալուստին եւ ծն/ողացն Հէրա-
պետին, / Գատրին, թվ(ին) Ռ-ճԾԳ (1705):*

Հրատ. **Մսիսյան Գ.**, նշվ. աշխ., “Ricerca sull’architettura
Armena”, vol. 22, էջ 42:

Ծանոթ. հայտնի է, որ վիմագրում հիշվող Հայրապետի որդի
պարուն Գալուստը 1706 թ. նոյեմբերին Էվազի որդի Հայրա-



պետից մեկ թումանով գնել է հողակտոր «Դարի արտ» տեղամա-
սում (**Աբրահամյան Հ.**, Կալվածագրեր, պրակ I, էջ 43):

ՀԶ Խաչքար գլխավոր եկեղեցու արևմտյան ճակատին՝
հյուսիսային մեծ խորշի ներքևում, ստորին մասում՝ 7 տող.

*Ս(ուր)բ խաչս բարեխօս է / Պարսամի որդի
Խաչա/տրին եւ իւր կողակցին / Խուռու/մին եւ
իւր որդոցն Պարսամին եւ Բ(ու)ն/իաթին,
թվ(ին) Ռ-ճԾԳ (1705), / Հեղինին:*

Հրատ. **Մսիսյան Գ.**, նշվ. աշխ., “Ricerca sull’architettura
Armena”, vol. 22, էջ 49-50:

ՀԷ Խաչքար գլխավոր եկեղեցու արևմտյան ճակատին՝
հարավային մեծ խորշի վերին ձախ անկյունում, ստորին
մասում՝ 6 տող.

*Ս(ուր)բ խ(ա)չս յ(ի)շ(ա)տ(ա)կ է Կ(ի)րակո-
սին, / որդոցն Յովանիս/ին, մուղտսի {ն}Աւա/-
քին եւ կող(ա)կցին Եթ/արին, որդուն Էվա/զին,
թվ(ին) Ռ-ճԾԳ (1705):*

Հրատ. **Մսիսյան Գ.**, նշվ. աշխ., “Ricerca sull’architettura
Armena”, vol. 22, էջ 64:

ՀԸ Խաչքար գլխավոր եկեղեցու արևմտյան ճակատին՝
հյուսիսային մեծ խորշի վերին ձախ հատվածում, կամարի տակ,
ստորին մասում՝ 3 տող.

*Ս(ուր)բ խ(ա)չս բարեխօս է դա[շտեցի]
...ն...շթն (°) / [Հ]ապետի որդի Աբրահամին եւ
ծնողացն՝ Ոսկուն, թվ(ին) Ռ-ճԾԳ (1705):*

Հրատ. **Մսիսյան Գ.**, նշվ. աշխ., “Ricerca sull’architettura
Armena”, vol. 22, էջ 50:

ՀԹ Խաչքար գլխավոր եկեղեցու շքամուտքի ձախ կողմում,
ստորին մասում՝ 9 տող.

*Ս(ուր)բ խաչս բարեխօս/ս է աստայա-
տեց(ի) Մատղաշին եւ կողակցուն Գարանին,
/ որդոյն Սարգ/իսին, դուստր / Մարիամին, / եւ
եղբորն Միրանին, եւ որդուն՝ / Վարդանին,
թվ(ին) Ռ-ճԾԳ (1705):*

Հրատ. **Մսիսյան Գ.**, նշվ. աշխ., “Ricerca sull’architettura
Armena”, vol. 22, էջ 37:

Ծանոթ. Գ. Ուլուխոջյանի ընթերցումը թերի է:

Չ Խաչքար գլխավոր եկեղեցու արևմտյան ճակատին՝
հյուսիսային մեծ խորշի վերին աջ հատվածում, կամարի տակ,
ստորին մասում՝ 4 տող.

Մ(ուր)բ խ(ա)չս ք(ա)ր(ե)խ(ո)ս է դ(ա)շ-տ(ե)ցի Մ(ա)րգ(ա)րի[ն], | կ(ո)ղ(ա)կից Խուն-դամին եւ իւր [որդի] | Ստ(ե)փ(ա)նին, որ է իւր(եա)նց յ(ի)շ(ա)տ(ա)կ, | թվ(ին) Ռ-ՃԾԴ (1705):

Հրատ. **Ստուգիան Գ.**, նշվ. աշխ., “Ricerca sull’architettura Armena”, vol. 22, էջ 51: Նույնի՝ նշվ. հոդվ., UCLA, May 15, 2004, արձ. 7:

ՁԱ Խաչքար նույն խորշում, ստորին մասում՝ 6 տող.

Մ(ուր)բ խաչս քարեխօս է ախտապատեցի Քուսա/նէնց Վարդանին եւ | իւր ծնողացն եւ եղբ/արցն՝ Արգիսանին, Բ(ու)նիաթին | եւ Մեհրապին, թվ(ին) Ռ-ՃԾԴ (1705):

Հրատ. **Ստուգիան Գ.**, նշվ. աշխ., “Ricerca sull’architettura Armena”, vol. 22, էջ 25:

ՁԲ Խաչքար գլխավոր եկեղեցու արևմտյան ճակատին՝ հարավային մեծ խորշում, ստորին մասում՝ 10 տող.

Մ(ուր)բ խ(ա)չս յ(ի)շ(ա)տ(ա)կ է | աստ(ա)-պ(ա)տեցի Յա/կոբի որդի Դի/լաքին եւ մօրն՝ | Խուռումին | եւ եղբայրցն՝ Դանէլին, | Էվումին,



Թաթեխին եւ | Յօվսէփին եւ ամենայն մերձա-տրաց իւրոց, | թվ(ին) Ռ-ՃԾԴ (1705):

Հրատ. **Ստուգիան Գ.**, նշվ. աշխ., “Ricerca sull’architettura Armena”, vol. 22, էջ 67:

ՁԳ Խաչքար գլխավոր եկեղեցու արևմտյան ճակատին՝ հյուսիսային մեծ խորշի վերնամասում, կամարի տակ, ձախ կողքին՝ առաջին տողը՝ վրացերեն, որից հետո 6 տող՝ հայերեն.

Մ(ուր)բ խ(ա)չս յ(ի)շ(ա)տ(ակ) է Խէջօի որ-դի պ(ա)ր(ո)ն Պապօին եւ որդիոցն Մէլքօին, Գ(ա)սպ(ա)րին, | Բ(ա)ղտ(ա)ս(ա)րին, իւր ծն(ո)ղ(ա)ցն, Մ(ա)ն/իժօին, թվ(ին) Ռ-ՃԺԵ (1666):

Հրատ. առաջին անգամ:

ՁԴ Գլխավոր եկեղեցու շքամուտքի քանդակազարդ կա-մարի մոտ՝ շքաքարային հորինվածքից ներքև և ձախ, 10 տող.

Յ(ի)շ(ա)տ(ակ) է քարս | դաշտեցի Մէլքումի որդի Մյարտիրոսին եւ | ծնողացն եւ | որ զիս յիշէք | յիշեալ յիջիք | ի Զ(րիստո)ս, | թվ(ին) Ռ-ՃԾԶ (1707):

Հրատ. **Ստուգիան Գ.**, նշվ. աշխ., “Ricerca sull’architettura Armena”, vol. 22, էջ 36:

ՁԵ Խաչքար գլխավոր եկեղեցու արևմտյան ճակատին՝ հարավային մեծ խորշում, ստորին մասում՝ 4 տող.

Մ(ուր)բ խ(ա)չս ք(ա)րեխօս է աստ(ա)-պ(ա)տցի | Գր(ի)գ(ո)րի որդի Փրիջանին եւ կող(ա)կցին Նալին եւ որդին Խ(ա)չ(ա)տրին, | ի թվ(ին) Ռ-ՃԾԶ (1707):



Հրատ. **Ստուգիան Գ.**, նշվ. աշխ., “Ricerca sull’architettura Armena”, vol. 22, էջ 63:

ՁԶ Խաչքար գլխավոր եկեղեցու արևմտյան ճակատին՝ հարավային մեծ խորշում զետեղված խորշիկի մեջ, ստորին մասում՝ 7 տող.

Մ(ուր)բ խ(ա)չս քարեխօս է Սարգիսի | որդի Հայր(ա)պետին, կ(ո)ղ(ա)կից Նունքարին, որ-

դոցն՝ Գիրու/մին, Մալիզանին, | ՌճԾԷ (1708):
Հրատ. առաջին անգամ:

ՁԷ Խաչքար գլխավոր եկեղեցու արևմտյան ճակատին՝ հարավային մեծ խորշում, ստորին մասում՝ 9 տող.

*Բարեխօս է ս(ուր)ք խ(ա)չ/ս ար(ա)րքեցի
Բար/քի որդի Աւաք/ին, մօրն՝ Ծաղկին, | կ(ո)-
ղ(ա)կ(ի)ց Գօզ(ա)լին, որդ(ո)ցն՝ | Վերտուն,
Չանկին, Մուք(է)լին, Բար(ա)քին, Արաս-
տիկին, | ՌճԿԲ (1713) քվի(ն):*



Հրատ. **Uluhogian G.**, նշվ. աշխ., “Ricerca sull’architettura Armena”, vol. 22, էջ 63: Նույնի՝ նշվ. հոդվ., UCLA, May 15, 2004, արձ. 6:

ՁԸ Գլխավոր եկեղեցու շքամուտքից ձախ, արտաքուստ 4 տող.

*Տրապ(ի)զոնեցի Յովան(է)սի որդի | Վար-
դանին եւ որդի Յովաննէս(ին), | որ ենք ծ(ա)-
ն(ա)յ ս(ր)բոյ(ն) Նախ(ավ)կա(յ)ին, | ՌճԿԸ
(1719) քվին:*

Հրատ. **Uluhogian G.**, նշվ. աշխ., “Ricerca sull’architettura Armena”, vol. 22, էջ 36:

Տարընթերցում. Գ. Ուլուհոջյանի մոտ՝ «Յովան(է)սի» փոխարեն՝ «Յովնաս», «Յովաննէս»-ի փոխարեն՝ «Յովէս»:

ՁԹ Խաչքար գլխավոր եկեղեցու արևմտյան ճակատին՝ հարավային մեծ խորշը եզրափակող զարդագոտուց վերև, ստորին մասում՝ 7 տող.

*Յ(ի)շ(ատա)կ է ս(ուր)ք խ(ա)չս շամբ(ե)ցի |
մահ/տեսի Թաթնսին եւ իր որդոցն Մարտի-*



*րոսին, Ղազարին եւ կո/ղակցացն եւ դստերն
Ասմարին, | ՌճԿԸ (1719) քվին:*

Հրատ. **Uluhogian G.**, նշվ. աշխ., “Ricerca sull’architettura Armena”, vol. 22, էջ 45:

Ղ Խաչքար գլխավոր եկեղեցու արևմտյան ճակատին՝ շքամուտքից ձախ (հյուսիս)՝ անկյունային հատվածում գետնեղված կամարակապ որմնախորշից վերև, կիսագլանաձև երիզի մոտ, ստորին մասում՝ 4 տող.

*Յ(ի)շ(ա)տ(ա)կ է ս(ուր)ք խ(ա)չս աստ(ա)-
պ(աստե)ցի Չաղար/էնց Ստեփանի որդի Թա-
թնսին, եղբորն Մ(ու)սկանին եւ մօրն | Խան-
բէկուն, Ռճ/ՀԳ (1724):*

Հրատ. **Uluhogian G.**, նշվ. աշխ., “Ricerca sull’architettura Armena”, vol. 22, էջ 22:

Ծանոթ. արճանագրության վերջին երկու տողը խաչքարի մակերեսից դուրս է:

Տարընթերցում. Գ. Ուլուհոջյանի մոտ «Մուսկանին» բառի փոխարեն՝ «Ու/ր/սկանին»:

ՂԱ Խաչքար գլխավոր եկեղեցու արևմտյան ճակատին՝ հյուսիսային մեծ խորշում գետնեղված խորշիկի մեջ, ստորին մասում՝ 5 տող.

*Ս(ուր)ք խ(ա)չս յի)շ(ա)տ(ա)կ է աստ(ա)-
պ(ա)տցի ուստա | Աւաքի որդի ուստա Պողո-
սին եւ որդի | Սկրտչին եւ ծնողացն, որ վախս |*



տուինք ութ օր Գալուստի գետի / ջաղացի մեր փայ շհատն, Ռ-Ճ-Հ-Գ (1724):

Հրատ. **Մխոցյան Գ.**, նշվ. աշխ., “Ricerca sull’architettura Armena”, vol. 22, էջ 60: Նույնի՝ “Due epigrafi a S. Stefano di Giulfa”, «Բազմավեպ», 1982, էջ 174:

ՂԲ Խաչքար գլխավոր եկեղեցու արևմտյան ճակատին՝ հյուսիսային մեծ խորշում գետեղված խորշիկի մեջ, ստորին մասում՝ 5 տող.

Ս(ուր)բ խ(ա)չս յ(հ)շ(ա)տ(ա)կ է աստ(ա)պ(ա)տցի խօջա Գալուստին եւ որդոցն Եղեազարին, Սողոմոնին, Հայրապետին եւ Վարդանին, / որ վախտը արին տարէն ութ օր / գետի ջաղացի շհատն, Ռ-Ճ-Հ-Գ (1725):



Հրատ. **Մխոցյան Գ.**, նշվ. աշխ., “Ricerca sull’architettura Armena”, vol. 22, էջ 59: Նույնի՝ նշվ. հոդվ., «Բազմավեպ», 1982, էջ 173-174:

Տարբերություն. Գ. Ուլունդյանի մոտ «վախտը արին» բառի փոխարեն՝ «վախ ու բարին»:

ՂԳ Խաչքար գլխավոր եկեղեցու արևմտյան ճակատին՝ հյուսիսային մեծ խորշում, ստորին մասում՝ 5 տող.

Յ(հ)շ(ա)տ(ա)կ է ս(ուր)բ խ(ա)չս աստապատցի Վարդանի որդոցն / Ա(ստու)ա)ծատ(ու)րին, Ստեփանին եւ / Թաղվերանին եւ ծնողացն, / Թեղիկին, թվ Ռ-Ճ-Հ-Գ (1725):

Հրատ. **Մխոցյան Գ.**, նշվ. աշխ., “Ricerca sull’architettura Armena”, vol. 22, էջ 54:

ՂԴ Խաչքար գլխավոր եկեղեցու արևմտյան ճակատին, հարավային մեծ խորշում գետեղված խորշիկի մեջ, ստորին մասում՝ 4 տող.

Ս(ուր)բ խ(ա)չս յ(հ)շ(ա)տ(ա)կ է աստ(ա)պ(ա)տցի / մահտ(ե)սի Արսէի որդի Ռհան(հ)սին, / մօրն՝ Թազազ(ու)լին, եղբօրն՝ Անյանին, թվ(ին) Ռ-Ճ-Հ-Գ (1725):

Հրատ. առաջին անգամ:

ՂԵ Խաչքար գլխավոր եկեղեցու շքամուտքից աջ, ստորին մասում՝ 6 տող.

Թվ(ին) Ռ-Ճ-Չ-Չ (1737). / ս(ուր)բ խ(ա)չս յ(հ)շ(ատա)կ է աստ(ա)պ(ա)տցի պարոն Սու-



բ(հ)ասի որդի Յակոբին եւ կ(ո)ղ(ա)կցին Փիազին:

Հրատ. **Մխոցյան Գ.**, նշվ. աշխ., “Ricerca sull’architettura Armena”, vol. 22, էջ 41-42:

ՂԶ Խաչքար գլխավոր եկեղեցու արևմտյան ճակատին՝ շքամուտքի և հյուսիսային մեծ խորշի միջև, զարդագոտուց վերև, ստորին մասում՝ 5 տող.

Յ(հ)շ(ա)տ(ա)կ է ս(ուր)բ խ(ա)չս Զուղ(այ)եցի Մարգարի որդի Հայրապետին եւ դուստր Եղիսաբեթին, թվ(ին) Ռ-Ճ-Գ-Գ (1745)ին:

Հրատ. **Մխոցյան Գ.**, նշվ. աշխ., “Ricerca sull’architettura Armena”, vol. 22, էջ 20:

Գ Գլխավոր եկեղեցու շքանուարից ձախ՝ որմնախորշի մեջ, ստորին մասում՝ 8 տող.

*Յ(ի)շ(ա)տ(ա)կ է ս(ուր)բ խ(ա)չս / Նոր Ջու-
ղա(յ)ու դաշխեցի Նազարեթին եւ իւր / որդիք
Եղ(ի)ազար(ի)ն, Յարութի(ւ)նին / եւ հանգու-*



*ցեալ Մանուկ(ի)ն եւ բոռն(ու)նք Յօ(հ)աննէսին,
Ներսեսին, Խաչ(ի)կին, / Մուրատ(ի)ն եւ Յօվա-
զիմին, / թվին Ռ-ՃՂԴ (1745):*

Հրատ. **Մսիսեան Գ.**, նշվ. աշխ., “Ricerca sull’architettura
Armena”, vol. 22, էջ 22-23:

Դ Խաչքար գլխավոր եկեղեցու արևմտյան ճակատին՝ շքանուարից ձախ՝ անկյունային հատվածում գետեղված կամարակապ որմնախորշի մեջ, ստորին մասում՝ 11 տող.

*Յիշատակ է ս(ուր)բ խ/աչս յարարքե/ցի
Բարխո(ւ)տարի / որդի Յօվանէսին/ եւ որդոցն*



*Դ(ա)ն(ի)էլի/ն, Վ(ա)րդանին եւ ծ/նողացն,
Սալ/իին, / թվին Ռ-ՃՂԹ (1750)ին:*

Հրատ. **Մսիսեան Գ.**, նշվ. աշխ., “Ricerca sull’architettura
Armena”, vol. 22, էջ 21:

Ծանոթ. Ուլուխջյանի մոտ տարեթիվը սխալմամբ՝ «Ռ-ՃՂ»
(1741), իսկ վերջին անձնանունը՝ «Սալե»:

Ե Արձանագիր բար գլխավոր եկեղեցու արևմտյան ճակատին՝ հյուսիսային մեծ խորշում, 4 տող.

*Յ(ի)շ(ա)տ(ա)կ է ք(ա)րս ար(ա)պկ(ի)ր/ցի
մ(ա)հտ(ե)սի Գէրթ/ին, կ(ո)ղ(ա)կց(ո)ւն Խ(ա)-
նում(ի)ն, / թվին Ռ-ՃՂԹ (1750)ին:*

Հրատ. **Մսիսեան Գ.**, նշվ. աշխ., “Ricerca sull’architettura
Armena”, vol. 22, էջ 55:

Զ Արձանագիր բար նույն խորշում, 8 տող.

*Յ(ի)շ(ա)տ(ակ) է ք(ա)րս ար(ա)պկ(ի)ր/ցի
մ(ա)հտ(ե)սի Ն(ա)հ(ա)պ(ե)տ/ին, որդ(ո)յն
Եր(ե)միա(յ)ին, / կ(ո)ղ(ա)կց(ո)յն մ(ա)հտ(ե)սի /
Քնքուշ(ի)ն եւ Ս(ա)րթ(ա)յի/ն, դստ(ե)րն
Անթատա/նին, / թվին Ռ-ՃՂԹ (1750)ին:*

Հրատ. **Մսիսեան Գ.**, նշվ. աշխ., “Ricerca sull’architettura
Armena”, vol. 22, էջ 55:

ՃԱ Արձանագիր քար նույն խորշում, 6 տող.

*Յ(հ)շ(ա)տ(ակ) է ք(ա)րս ար(ա)պկ(հ)րցի
մ(ա)հ/տ(ե)սի Պօղոսին որդոց Ը/ստ(ե)փ(ա)-
նին, Յ(ե)ր(ե)միա(յ)ին, Յ(ո)հ(անն)էսին, չ(Ն)/
Ն(ա)հ(ա)պ(ե)տին, Յ(ա)րուֆին եւ ծն/ող(ա)ցն,
Աթառին, | թվ(ին) Ռ-ՃՂԹ (1750):*

Հրատ. **Ստուգյան Գ.**, նշվ. աշխ., “Ricerca sull’architettura
Armena”, vol. 22, էջ 56:

ՃԲ Գլխավոր եկեղեցու արևմտյան ճակատին՝ հարավա-
յին մեծ խորշում՝ խաչապատկերի մոտ, 7 տող.



*Յ(հ)շ(ատա)կ է ս(ուր)ք | խ(ա)չս չք/աւոր
մղ/տսի Բ(ա)ղոտ/(ա)սարին, | թվ(ին) Ռ-ՃՂԹ
(1750):*

Հրատ. առաջին անգամ:

ՃԳ Գլխավոր եկեղեցու շքամուտքից աջ՝ որմնախորշի
մեջ՝ խաչապատկերի ստորին մասում, 6 տող.

*Յ(հ)շ(ա)տ(ակ) է ս(ուր)ք խ(ա)չս ա/լրցի
Գօտէր/ծու որդի Գիօր/զուն, կող(ակ)ցին Բ/ա-
լային, թվ(ին) Ռ-ՃՂԹ (1750)ին: Ես...:*

Հրատ. **Ստուգյան Գ.**, նշվ. աշխ., “Ricerca sull’architettura
Armena”, vol. 22, էջ 41:

Ծանոթ. արձանագրությունը թերի է:

Տարբերություն. հրատարակչի մոտ «Բալա» բառի փոխարեն՝
«Ներալա»:

ՃԴ Գլխավոր եկեղեցու արևմտյան ճակատին՝ կենտրո-
նական մեծ պատուհանից ձախ՝ զույգ խաչապատկերների



արանքում (9 տող), թվագրերը՝ աջակողմյան խաչապատկերի
ստորին թևի մոտ (1 տող).

*Յ(հ)շ(ա)տ(ակ) է ս(ուր)ք | խ(ա)չս տ(ե)ր
Թաթ(ե)ոսի որդի | Ն(ա)զարին, մ/օրն՝ Բ(ա)կյի-
սին եւ կողակ/ցո(ւ)ն՝ Գալա/նին, թվերն՝ | Ջա-
նիկին, | թվ(ին) Ռ-ԲՃ (1751):*

Հրատ. **Ստուգյան Գ.**, նշվ. աշխ., “Ricerca sull’architettura
Armena”, vol. 22, էջ 46:

ՃԵ Արձանագիր քար գլխավոր եկեղեցու արևմտյան ճա-
կատին՝ հյուսիսային մեծ խորշում զետեղված խորշիկի տակ, 5
տող.

*Յ(հ)շ(ա)տ(ակ) է ք(ա)րս ար(ա)պկ/ե[ր]ցի
Խօջաքի որդի թ(ա)րզի Պօղոս/ին եւ մօրն
Եղմէ/րին, թվ(ին) Ռ-ԲՃ (1751):*

Հրատ. **Ստուգյան Գ.**, նշվ. աշխ., “Ricerca sull’architettura
Armena”, vol. 22, էջ 57:

ՃԶ Գլխավոր եկեղեցու շքամուտքի հյուսիսային կողմում,
33 տող.



Ողորմու(թեամ)ք տ(եա)ռ(ն) արարչին | նորոգեցաւ տունս կրկին | ի ժամանակս տ(եա)ռն նորին | Եփրեմ ընդիր հայրապետին, | Պարսից մեծի ինքնակալին, | Շահ Բարախսան մեծ արք(ա)յին | սպայծառաց(ա)ւ տաճար ներսի | արդեամբ արդա Շերմազանին, | որ է տեղ(ե)աւ ջուղա(յ)եցին, | Թիֆլիզ քաղաքին բնակին, | իսկ մասնաւոր օժանդակին | որդիք մէլիք Ստեփանին, | որք են բնիկ ջուղա(յ)եցին, Աբր(ա)համ(ին) եւ Մաթեոսին, | Սկրտիչեան Օհաննէսին, | որ եւ կոչի փեսայ նոցին, | Ջուղայ եւ Շամբ բորոզին | կաճն ծրի աստ հասուցին, | վարձս նոցին փոխադրեցի | յաւուր մեծի դատաստանի | իշխօղ տանս զիմ նուաստի | Սարգիս անուն առաջնորդի, | յե[տետ]դիս այսմ գործի | բազ[ու]մ ջանի կատարեցի, | [հանտի]պողաց այսմ տանի | [Հայր] մեղայի մեզ յիշեց(ի) | [եւ ինքն] եւս յիշեալ լիցի | [տուրք] Փրկչին մեծ ատենի | [անցան] յացս բորոզին | [Հայրն] երկնա(ւ)որ լսէ նոցին, | [1827] թվականիս հայկականի | [Ռ-Մ հ]արուր ամի եօթանաս[ու]ն եւ | հինգ վերաբերի:

Հրատ. Սիմանան Լ., էջ 62վ. աշխ., էջ 33-34: “Documenti di Architettura Armena”, vol. 10, S. Stepanos, p. 13. Ստեփան Գ., 62վ. աշխ., “Ricerca sull’architettura Armena”, vol. 22, էջ 30-31: Նույնի՝ 62վ. հոդվ., UCLA, May 15, 2004, արձ. 10:
Ծանոթ. 23-րդ տողից սկսած վիճաբրի քայքայված սկզբնամասը լրացրել ենք ըստ նախկին հրատարակչների:

ՃԷ Գլխավոր եկեղեցու արևմտյան ճակատին՝ հարավային մեծ խորշից աջ՝ զարդագոտուց վերև՝ շրջանագծով ներփակված խաչապատկերի տակ, 5 տող.

Ս(ուր)ք խ(ա)չս յիշ(ա)տ(ակ) է | ցղնէցի տ(է)ր Յօսէփի կողակից | Եղիսաբերին, թվ(ին) Ռ-ՄՀԸ (1829):

Հրատ. Ստեփան Գ., 62վ. աշխ., “Ricerca sull’architettura Armena”, vol. 22, էջ 44:

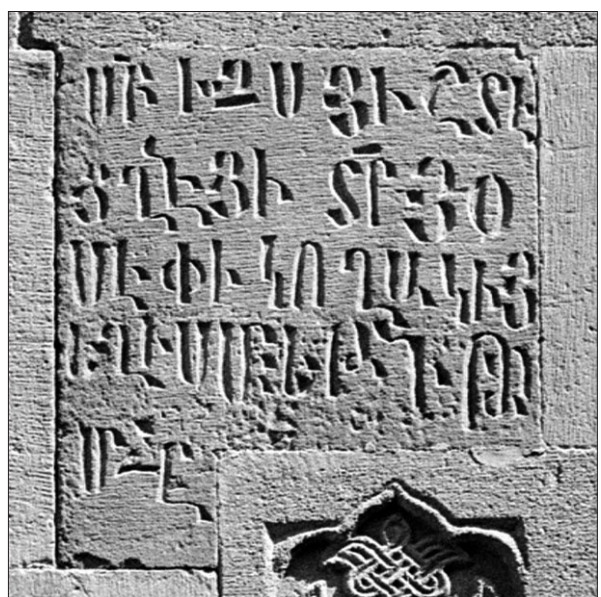

ՃԸ Գլխավոր եկեղեցու շքամուտքի հարավային կողմում, 40 տող.

1831 ամի տ(եա)ռն եւ Հայոց թվին Ռ-ՄՁ | յ(ու)լ(ի)սի Ի (20), իշխանու(թ)ե(ա)ն տ(եա)ռն Եփրեմի՝ | կ(ա)թողիկոս Հայոց ազգի, | Պարսից ազգի ինքնակալի | Շահ Պապախսան մեծ

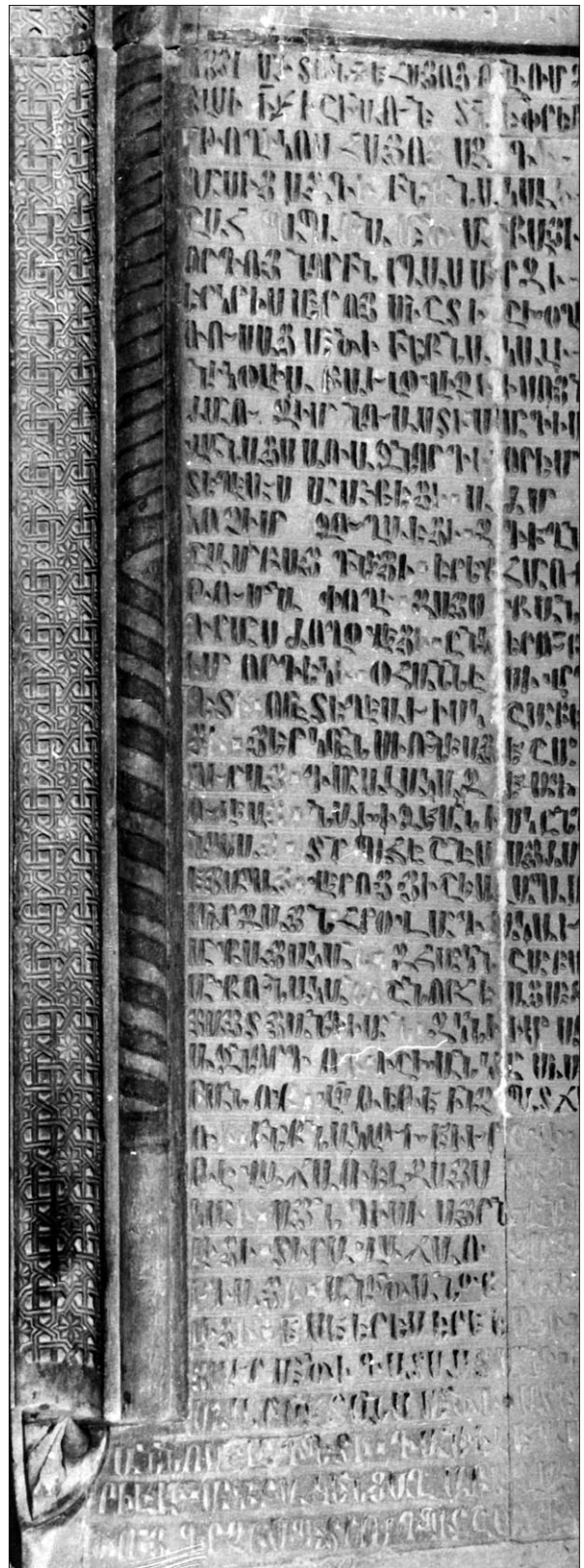

արքայի, | որոյն նորին Ապաս Միրզ(այ)ի, | երկրիս մերոյ միշտ իշխօղի, | Ռուսաց մեծի ինքնակալի | Նիկօլիս Բալօվիչի, ի սոյն | ժամու զիս նուաստի Սարգիս | վանացս առաջնորդի, որ եմ | տեղեաւ արարքեցի, ա(յ)ժմ | կոչիմ ջողա(յ)եցի, զգիւղն | Շամբայ գնեցի երեք հարուր | թուման փողի, զայսքան | դրամս ժողովեցի ընկերութեամբ | իմ որդեկի Օհաննէսի վ(ա)րդ(ա)յետի, որ է տեղեաւ իսկ Շամբեցի, յերկրէն Սիունեաց եւ Շարխուրայ, Դարալակազ եւ Ազուլեայ, Նախիջեան, իսկ ընդ | նոսայ տէր պահէ շէնս այժմ | եւ յապայ վերոյ յիշեալ Ապաս | Միրզայն հրօվարդակաւ | արքայական զհարկն Շամբա | արքունական շնորհեաց մեզ | յայտ յանդիման զկնի իմ առաջնորդոք, իշխան կամ միաբանոք վ(ա)ս(ն) թեթեւ ինչ պատճառի ինքնակալութիւնս եւ իւրօվի, | թէ վաճառել զայս գեղս | կամի, այնպիսի այրն ընկեր | լիցի տիրավաճառ չար Յոխայի, անիծանօք կապե(ա)լ | լիցի եւ սելերես երեսեացի | յա(ու)ր մեծի դատաստ[անի, է] | միաբան տանս մեծի [Ստեփ]յաննոս վ(ա)րդ(ա)յետի, Դանիէլ [եւ Գար]րիէլի մաքրակենցաղ արեղայի, | ծ(ա)ռ(ա)յ գրչիս Պետրոս դպիր Շամբեցի:

Հրատ. Փափազեանց Մ., նշվ. աշխ., գիրք չորրորդ, № 290: Մի-նասեան Լ., նշվ. աշխ., էջ 34-36: “Documenti di Architettura Armena”, vol. 10, S. Stepanos, p. 14. Ստուգյան Գ., նշվ. աշխ., “Ricerca sull’architettura Armena”, vol. 22, էջ 33-34: Նույնի՝ նշվ. հոդվ., UCLA, May 15, 2004, արձ. 12: Գևորգյան Մ., Հայ վիճագիր բանաստեղծությունը, Երևան, 1989, էջ 50 (տրված է մասամբ):

Տարբերեցում. նախորդ հրատարակիչների մոտ «Շարուր»-ի փոխարեն՝ «Շամուր»: Փափազյանցի ընթերցումն ամբողջական չէ, իսկ «Արարքեցի» բառի փոխարեն ունի «Մաքեցի»:

Ծանոթ. վիճագրի 34-38 տողերի վերջնամասերը քայքայված են. լրացրել ենք ըստ նախկին հրատարակիչների:

ՆԾ Խաչապատկեր գլխավոր եկեղեցու շքամուտքի քարահեծանից աջ, ստորին մասում՝ 6 տող.

Յ(ի)շ(ատա)կ է ս(ուր)ք խ(ա)չս Սավրի | գեղցի Սարխօշին եւ | կողակից Շաքարին եւ |



որոցն Դա(ւ)վաթին, | Մանուկին, Ս(ա)հա-կին, Ստեփանին, 1833 թվին:

Հրատ. Ստուգյան Գ., նշվ. աշխ., “Ricerca sull’architettura Armena”, vol. 22, էջ 38: Նույնի՝ նշվ. հոդվ., UCLA, May 15, 2004, արձ. 8:

Ծանոթ. արձանագրությունը ներկայացնում ենք մասնակի ճշտումներով:

ՆԾ Արձանագրություն գլխավոր եկեղեցու արևմտյան ճակատին՝ հարավային մեծ խորշում, 6 տող.

Յ(ի)շ(ատա)կ է ս(ուր)ք խ(ա)չս թիֆլիզցի Խանսիբեում եւ | ծն(ո)ղացն Խօնօմսիմային եւ Փիրիջանին, 1833 | թվին:



Հրատ. Ստուգյան Գ., նշվ. աշխ., “Ricerca sull’architettura Armena”, vol. 22, էջ 69:

ՆԾԱ Չույզ խաչապատկեր գլխավոր եկեղեցու արևմտյան ճակատին՝ հարավային մեծ խորշում զետեղված խորշիկի տակ, ստորին մասում՝ 7 տող.

Յիշ(ա)տակ է ս(ուր)ք խ(ա)չս | նոր նախճու-վանցի | տ(է)ր Գալո(ւ)ստի | տուստր Եղ(ի)ս/ա-բետի(ն) եւ որդի Գոսիկին, | 1854 ամի:

Հրատ. Ստուգյան Գ., նշվ. աշխ., “Ricerca sull’architettura Armena”, vol. 22, էջ 68:

Տարբերեցում. Գ. Ուլուխջյանի մոտ տարեթիվն է «1834»:



ՃԺԲ Խաչապատկեր գլխավոր եկեղեցու արևմտյան ճակատին՝ հարավային մեծ խորշի ներքևի աջ կողմում, ստորին մասում՝ 6 տող.

Յ(հ)շ(ա)տ(ա)կ է ս(ուր)բ խ(ա)չս / թիֆլիզի-ցի / Սիխայ{են}էլ / Կոլովեին / եւ ծնողաց ն/ռ-րին, 1857 ամի:

Հրատ. **Ստուհոյան Գ.**, նշվ. աշխ., “Ricerca sull’architettura Armena”, vol. 22, էջ 67:
Ծանոթ. Գ. Ուլուխոյանի մոտ տարեթիվն է «1837»:

ՃԺԳ Գլխավոր եկեղեցու շքամուտքի ձախ կողմում՝ որմնակամարից վերև և ձախ, 9 տող.

Յ(հ)շ(ա)տ(ա)կ է ս(ուր)բ խ(ա)չս / ջուղա-(յ)եցի մէլիք / Ստեփաննի որդի լու/սահոգի Գ-ա-լուս/տին եւ մօրն Բը/հարին, Ռ-ՄՁԸ (1839)/ քվին:

Հրատ. **Ստուհոյան Գ.**, նշվ. աշխ., “Ricerca sull’architettura Armena”, vol. 22, էջ 23-24:
Ծանոթ. Գ. Ուլուխոյանի մոտ վերջում առկա է «Եւ եղբոր[ն] Վ(ա)ս(իլի)՞ն» հաստատվածը, որը բուն արձանագրության մեջ չկա:

ՃԺԴ Նույն որմնակամարից վերև և աջ, 4 տող.
Ս(ուր)բ խաչս յ(հ)շ(ա)տ(ա)կ է ջուղա(յ)եցի Մէլիք Ստեփաննեան / Օհաննէսին եւ որդի / Ա-լինին, 1849 ամի:

Հրատ. **Ստուհոյան Գ.**, նշվ. աշխ., “Ricerca sull’architettura Armena”, vol. 22, էջ 24:

ՃԺԵ Խաչքար գլխավոր եկեղեցու շքամուտքի աջ կողմում՝ որմնախորշի մեջ, ստորին մասում՝ 6 տող.

Յ(հ)շ(ա)տ(ա)կ է ս(ուր)բ խ(ա)չս / խօւեցի Պողոսի որդի Օհաննէսին եւ դուստրն Ասլի-խա/նին, 1851 ամի:

Հրատ. **Ստուհոյան Գ.**, նշվ. աշխ., “Ricerca sull’architettura Armena”, vol. 22, էջ 40: Նույնի՝ նշվ. հոդվ., UCLA, May 15, 2004, սրձ. 4:



ՃԺԶ Խաչքար գլխավոր եկեղեցու շքամուտքից հարավ՝ որմնախորշի վերևում՝ խաչապատկերի տակ: Ստորին մասում՝ երկեզվյան (հայերեն և վրացերեն) արձանագրություն: Հայերեն վրձնագիրը՝ 6 տող.

Ս(ուր)բ խ(ա)չս է տէրունական / քարէխօս է միշտ յա(ի)տեան Սղմաղ քաղաքի / բնական. Խէչան, որ / կոչի Օհաննէսեան, / 1851 ամի:

Հրատ. առաջին անգամ:
Ծանոթ. տարեթվից առաջ՝ նախավերջին տողը վրացերեն է:

ՃԺԷ Խաչապատկեր գլխավոր եկեղեցու արևմտյան ճակատին՝ հարավային մեծ խորշում, ստորին մասում՝ 6 տող.

Յ(հ)շ(ա)տ(ա)կ է ս(ուր)բ խ(ա)չս սէ/տա-վարցի Եղ(հ)ազարին եւ ծնողաց նոր/ին եւ կողակից / Կիլիսաթունին, / 1851 ամի:



Հրատ. **Ստուհոյան Գ.**, նշվ. աշխ., “Ricerca sull’architettura Armena”, vol. 22, էջ 69:

ՃԺԸ Գլխավոր եկեղեցու շքամուտքից վերև՝ ձախ կողմում, շքաքարե զարդագոտու տակ, 7 տող.

Ս(ուր)բ խաչս / յիշ(ա)տ(ա)կ է / աստա-պ(ա)տ/ցի մէլիք Մաթիվոս Ահա/րունե(ա)նի(ն) եւ ծնող/ա {ն}ցն նորին, / 1856 ամի:

Հրատ. **Ստուհոյան Գ.**, նշվ. աշխ., “Ricerca sull’architettura Armena”, vol. 22, էջ 25:

ՃԺԹ Արձանագիր քար՝ ագուցված գլխավոր եկեղեցու արևմտյան ճակատին՝ տանիքի հյուսիսային ջրհորանոցից ներքև. վրան՝ 6 տող.

Ողջո(յ)ն քեզ տապան, / տուն իմ իսկական, / մինչ ի յաւետեան / Գ-ալուստ Մարքարե(ա)ն, / Աստապա(տ) գեղճ բնական, / 1875 ամի:

Հրատ. **Փախազեանց Մ.**, նշվ. աշխ., գիրք չորրորդ, № 290: **Ստուհոյան Գ.**, նշվ. աշխ., “Ricerca sull’architettura Armena”, vol. 22, էջ 15:

ՃԻ Արձանագիր քար գլխավոր եկեղեցու արևմտյան ճակատին՝ հարավային մեծ խորշում գետեղված խորշիկի տակ, 3 տող.

Կիւմիշխան(ե)ցի / Խ. Տ. / 1909:

Հրատ. առաջին անգամ:

ՃԻԱ Գլխավոր եկեղեցու շքամուտքի աջակողմյան որմնախորշում, 6 տող.

Պասկովի/չ Մէլ(ի)ք Ստեր/անօվ ջուդ/ա- (յ)էցի, հուլիսի 20, / 1910 ք(վ)հ(ն):

Հրատ. **Ստուհոցիան Գ.**, նշվ. աշխ., “Ricerca sull’architettura Armena”, vol. 22, էջ 39:

ՃԻԲ Նախորդի մոտ, 4 տող.

Ամուսին Պ(ա)սկօվչի / Խանգատա Մէլիք Ստերանօվ, / 1910 ք. 20 հուլիսի:

Հրատ. **Ստուհոցիան Գ.**, նշվ. աշխ., “Ricerca sull’architettura Armena”, vol. 22, էջ 40:

ՃԻԳ Գլխավոր եկեղեցու արևմտյան ճակատին՝ հյուսիսային մեծ խորշում գետեղված խորշիկից ներքև, 2 տող.

Գրիշա-Մոնաս, / 1911:

Հրատ. **Ստուհոցիան Գ.**, նշվ. աշխ., “Ricerca sull’architettura Armena”, vol. 22, էջ 49:

ՃԻԴ Գլխավոր եկեղեցու շքամուտքի ձախ կողմում՝ որմնակամարից վերև և աջ՝ 1849 թ. արձանագրության մոտ, 4 տող.

Կարնեցի / Քաջբերունի / Փնջոյեան, / 1913:

Հրատ. **Ստուհոցիան Գ.**, նշվ. աշխ., “Ricerca sull’architettura Armena”, vol. 22, էջ 25:

ՃԻԵ Արձանագիր քար գլխավոր եկեղեցու արևմտյան ճակատին՝ հյուսիսային մեծ խորշում՝ Արգուի խաչքարի մոտ, 3 տող.

Մխիթար / Բարաեան, / 1913:

Հրատ. առաջին անգամ:

ՃԻԶ Արձանագիր քար գլխավոր եկեղեցու արևմտյան ճակատին՝ հյուսիսային մեծ խորշում գետեղված խորշիկից աջ, 5 տող.

Դարա(շամբ)ցի Արպագ, / Մամիկոն Մարգիսեան Միմօն, / Կետեանօս եղ(բայր)ներ, / 1921:

Հրատ. առաջին անգամ:

ՃԻԷ Գլխավոր եկեղեցու շքամուտքի ձախ կողմում, 5 տող.

Պարիս / Աթանեսեան արփեցի / 15.9.1921:

Հրատ. առաջին անգամ:

ՃԻԸ Խաչքար գլխավոր եկեղեցու արևմտյան ճակատին՝ հյուսիսային մեծ խորշում գետեղված խորշիկի մեջ, ստորին մասում՝ 6 տող.

Ս(ուր)ք խ(ա)չս բարեխօս է / աստասպատեցի խօջա / Վէիկին, կողակցին / Ողորին, դստեր / Ավատին, թռն՝ Ս(ա)րգ/արին, Աղամին, քվին Ռ-ՃԿ.:

Հրատ. **Ստուհոցիան Գ.**, նշվ. աշխ., “Ricerca sull’architettura Armena”, vol. 22, էջ 61:

Ծանոթ. հայերեն վերձամուրթյան 3-4-րդ տողերում հավանաբար տպագրական վրիպակի պատճառով բացակայում է «կողակցին / Ողորին» հատվածը, սակայն այն առկա է իտալերեն թարգմանության մեջ:



Գ. Ուլուխոջյանի մոտ «Ավատին» և «Մ(ա)րգ/արին» բառերի փոխարեն՝ «Ավսիտին», «Վ(ա)րգ/արին»:

Տարեթվի միավորը չի պահպանվել, բայց պկնհայտ է, որ կերտվել է 1711-1720 թթ. միջակայքում:

ՃԻԹ Խաչքար գլխավոր եկեղեցու արևմտյան ճակատին՝ շքամուտքը հարավային մեծ խորշին միացնող զարդագոտուց վերև, 7 տող.

Բարեխօս է ս(ուր)ք խ(ա)չս Չաքարի որդի Ծատուրին, մօրն՝ / Սղմերին, եղբորն՝ Յօկանիսին, կ(ո)ղ(ա)կցին՝ Նուրջ(ի)կին, / Մէչ(ա)-



նարին, որդի .../նիթ Չաքարին, Աղաղ(ա)նին, / դստ(եր)ն՝ Սէրամին, Յումոխ(ա)նին:

Հրատ. **Ստուհոցյան Գ.**, նշվ. աշխ., “Ricerca sull’architettura Armena”, vol. 22, էջ 43:

Տարբերություն. Ուլուիտոյանի մոտ «Նուրջ(ի)կ» բառի փոխարեն՝ «Նուրգակ», իսկ «Աղաղ(ա)նի» բառը՝ «Մարավնին»:

ՃԼ Խաչքար գլխավոր եկեղեցու արևմտյան ճակատին՝ հարավային մեծ խորշի վերին աջ հատվածում, ստորին մասում՝ 6 տող (3 շարք).

Ս(ուր)ք խ(ա)չս յիշ(ա)տ(ա)կ է մա/հղասի Յ(ա)կան(ին) եւ կող(ա)կ/ից Անճրեւին, որդի, / եղբ(այ)ր Ովանին, հայր Սյ/աքին, մայր Եղի-սարեթ/ին, որդի Ոսկան(ին), Մրվաթ(ին):

Հրատ. **Ստուհոցյան Գ.**, նշվ. աշխ., “Ricerca sull’architettura Armena”, vol. 22, էջ 25:

ՃԼԱ Խաչքար գլխավոր եկեղեցու արևմտյան ճակատին՝ հյուսիսային մեծ խորշում գետեղված խորշիկի մեջ, ստորին մասում՝ 8 տող.

Բարեխօս է ս(ուր)ք խաչ/ս շամ(բե)ցի Ղեւանդին, / ծնողացն՝ Խաչիկ/ին, Խօնթկարին, խ/րօխքեր Պապիկին, / կ(ո)ղ(ա)կցին Եղումին, դստ/երցն Վառվառին, Նու/րիալամին:

Հրատ. **Ստուհոցյան Գ.**, նշվ. աշխ., “Ricerca sull’architettura Armena”, vol. 22, էջ 61-62: Նույնի՝ նշվ. հոդվ., UCLA, May 15, 2004, արձ. 5:

ՃԼԲ Գլխավոր եկեղեցու արևմտյան ճակատին՝ Քրիստոսի խաչերության քանդակի վրա, 1 տող.

Յ(խոս) Ն(ագովրեցի) Թ(ագաոր) Հ(րէից):
Հրատ. առաջին անգամ:

ՃԼԳ Գլխավոր եկեղեցու արևմտյան ճակատին՝ կենտրոնական պատուհանից աջ, 7 տող.

Յ(ի)շ(ա)տ(ա)կ է ս(ուր)ք խ(ա)չս ահ/արեցի Չալալի / որդի Մուրատխան/ին, մօրն՝ Մարիա-

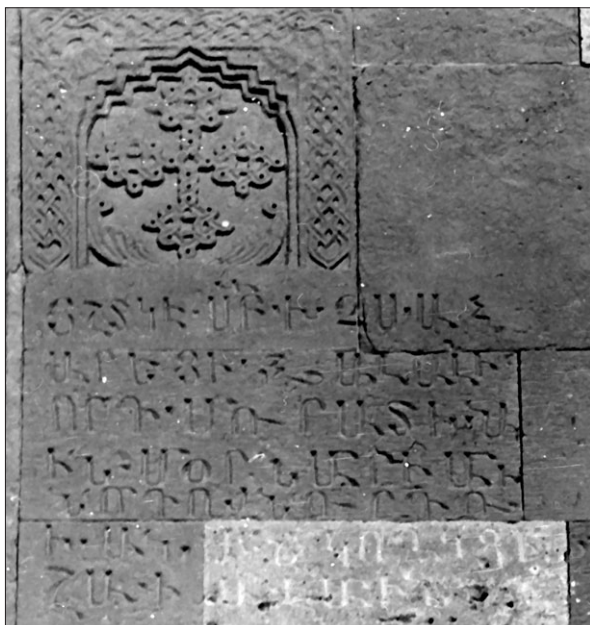

մի/ն, որդոյն՝ Ուրդու/խանին, կող(ա)կցին՝ / Շափարվարին:

Հրատ. **Ստուհոցյան Գ.**, նշվ. աշխ., “Ricerca sull’architettura Armena”, vol. 22, էջ 47:

ՃԼԴ Որմնախաչ գլխավոր եկեղեցու արևմտյան ճակատին՝ հյուսիսային մեծ խորշում գետեղված խորշիկից ներքև և ձախ, ստորին մասում՝ 4 տող.

Յ(ի)շ(ա)տ(ա)կ է ս(ուր)ք խ(ա)չս աս/տ(ա)-պ(ա)տցի ուստ(ա)յ Անան/ի կող(ա)կ(ի)ց Ար-գուին, մօրն Սըրութխ(ա)տին, թվ(ին) ...:

Հրատ. **Ստուհոցյան Գ.**, նշվ. աշխ., “Ricerca sull’architettura Armena”, vol. 22, էջ 48-49:

ՃԼԵ Խաչքար գլխավոր եկեղեցու արևմտյան ճակատին՝ հյուսիսային մեծ խորշում գետեղված խորշիկից աջ, ստորին մասում՝ 6 տող.

Յ(ի)շ(ա)տ(ա)կ է ս(ուր)ք խ(ա)չս / շամբ(ե)-ցի Շեթնց / Դաթի որդի Գրիգոր/ին, մօրն



Մուրինին, / կ(ո)ղ(ա)կցին Նուրիալամին, Չա-ռու/մ[ի]ն:

Հրատ. **Ստուհոցյան Գ.**, նշվ. աշխ., “Ricerca sull’architettura Armena”, vol. 22, էջ 51-52:

ՃԼԶ Խաչապատկեր գլխավոր եկեղեցու արևմտյան ճակատին՝ հյուսիսային մեծ խորշում գետեղված խորշիկի վերնամասում, ստորին խաչաքերի շուրջ՝ 5 տող.

Ս(ուր)ք խ(ա)չս յիշ(ա)տ(ա)կ է / աստ(ա)-պ(աստ)ցի Բախշումի որդի Խօջումին, ծնօ-



դա/ցն Խանգատին, որդոյն Թ/աթոսին, կո-
ղ(ա)կցին:

Հրատ. Սւհոցիան Գ., նշվ. աշխ., “Ricerca sull’architettura Ar-
mena”, vol. 22, էջ 58:

ՃԼԷ Խաչքար գլխավոր եկեղեցու արևմտյան ճակատին՝
հյուսիսային մեծ խորշում զետեղված խորշիկի կամարից աջ, 2
տող.

Թառիկին, Թանկումին, | որդոց Էվումին,
Տ(ի)րատ(ու)րին:

Հրատ. Սւհոցիան Գ., նշվ. աշխ., “Ricerca sull’architettura Ar-
mena”, vol. 22, էջ 66:

ՃԼԸ Խաչքար գլխավոր եկեղեցու արևմտյան ճակատին՝
հարավային մեծ խորշում զետեղված խորշիկի մեջ, ստորին մա-
սում՝ 5 տող.



Ս(ուր)բ խ(ա)չս բարեխաւ(ս) Թ/ումիկին, եղ-
բ(ո)րն Փիր/ումին եւ ծն(ո)ղ(ա)ցն իւր | Քամա-
լին, Նունիկին, կ(ո)ղ(ա)կցին Մարիամին:

Հրատ. առաջին անգամ:

ՃԼԹ Խաչքար գլխավոր եկեղեցու արևմտյան ճակատին՝
հարավային մեծ խորշում զետեղված խորշիկի մեջ՝ նախորդին
կից, ստորին մասում՝ 6 տող.

Յ(ի)շ(ա)տ(ա)կ է ս(ուր)բ խ(ա)չս | Շահու-
մին, կ(ո)ղ(ա)կցին՝ | Պղուզին, եղբոր/ն՝ Շ(ա)-
ղալվաթին, կ(ո)ղ(ա)կից Թանկումին, ծն(ո)-
ղ(ա)ց՝ | Տիրատուրին, Համիկին:

Հրատ. առաջին անգամ:



ՃԼՆ Գլխավոր եկեղեցու արևմտյան ճակատին՝ հարավա-
յին մեծ խորշում զետեղված խորշիկի վերևում, խաչապատկերի
շուրջը՝ 4 տող.

Յ(ի)շ(ա)տ(ա)կ է | ս(ուր)բ խ(ա)չս Շահ/ու-
մին, Շաղ(ալվա)թին, | ծն(ո)ղ(ա)ց Տիր(ա)-
տ(ու)րին, Յամիկին, կ(ո)ղ(ա)կցացն:

Հրատ. առաջին անգամ:

ՃԼՍ Խաչքար գլխավոր եկեղեցու արևմտյան ճակատին՝
չքամուտքից հյուսիս՝ անկյունային հատվածում զետեղված կա-
մարակապ որմնախորշի մեջ, ստորին մասում՝ 4 տող.

Յ(ի)շ(ա)տ(ա)կ է ս(ուր)բ խ(ա)չս մ(ա)հ-
տ(ե)սի | Խաչատ(ու)րին եւ ծն(ո)ղ(ա)ցն | Չա-
քարէին եւ Խանու/մին, թվ(ին) Ռ...:

Հրատ. առաջին անգամ:



ՃՆՔ Խաչքար գլխավոր եկեղեցու շքանուրթի աջ կողմում՝ որմնախորշի մեջ, ստորին մասում՝ 4 տող.



Յ(ի)շ(ա)տ(ակ) է ս(ուր)ք խ(ա)չս դաշ/տեցի մահտեսի Ոսկանին | եւ որդի Նազարէթին եւ ծնօղացն:

Հրատ. առաջին անգամ:

ՃՆԳ Գլխավոր եկեղեցու արևմտյան ճակատին՝ կենտրոնական մեծ պատուհանից ձախ քանդակված խաչապատկերից ներքև, անավարտ 1 տող.

Ս(ուր)ք խա[չս]...

Հրատ. առաջին անգամ:

ՃՆԴ Գլխավոր եկեղեցու շքանուրթի արձանագրությունից ցած, 3 տող.

Հիշատակ գրեցի | Վարթան Վարթանյ(ան), / 1956 թ. հունիս 15:

Հրատ. առաջին անգամ:

ՃՆԵ Արձանագրություն, գլխավոր եկեղեցու շքանուրթի կամարակապ ճակատակալ քարին, պարսկերեն, 8 տող.

بسم الله الرحمن الرحيم و هو قدير
در عصر سلطنت اعلی حضرت قدر قدرت قضا توامان سکندر
حشمت دارا دریان نواب اشرف حضرت نایب السلطنة العلیه
عباس میرزا روحنا فداه که خلف ارشد نامدار جم جاه ظل الهی
فتحعلی شاه قاجار است مابقی الله عمره و سلطنة و ادام ملکه
که مرحمت بی نهایت در باره کمترین دعاگو سرکیس خلیفه ولد
استپان اجانانی من قرا نخجوان داشت و گویا که حسن خدمت
کمترین در پیشگاه حضور والا جلوه گر شده بود بنابراین قریة
درهشام در تاریخ سنه ۱۲۴۵ باین کمترین که دعاگوی دولت ابد

مدت شاهی بودیم تیول مرحمت فرمودند که صرف اوجاق دانیال
نماییم و دعای بعمر دولت شاه و شاهزاده و میرزاده نمائیم و در
تاریخ سنه ۱۲۴۵ قریة دره شام را از عالیجاه محبعلی بیگ نخجوانی
بمبلغ سه صد تومان گرفته وقف اوجاق دانیال ساختیم که هر
کس در این مقام مبارک بعد از این خلیفه بوده باشد اولاً بدولت
شاه ایران واجبت دعا نمایند و ثانياً لعنت خدا و نفرین رسول
بر انکس شود که این قریه را بفروشد یا به بیع گذارد صرف اوجاق
نماید.

کتابه علی اشرف نخجوانی سنه ۱۲۴۷.

Թարգմ. Հանուն ողորմած ու բարեգութ Ալլահի.

Նա է ամենագոր. Նորին Մեծություն Դարեհի հզորությունն ու Ալեքսանդրի փառքն ունեցող և ճակատագրի պես անբեկանելի թագաժառանգ Աբաս-Միրզայի կառավարման շրջանում, որը Աստծո ստվեր Ջաճղիղի պես փառաշեղ Ֆաթհալի շահ Ղաջարի անվանի ավագ որդին է, թող Աստված նրան ու նրա իշխանությանը երկար կյանք տա, [վերջինս] ամենամվաստ օրինաբանողի՝ Նախիջևանի գյուղերից Աջանանից Ստեփանի որդի Մարգսին, անսահման ողորմածության արժանացրեց և ասելով, որ նվաստիս բարի ծառայությունները հայտնի դարձան Նորին Մեծությանը, Դարաշամբ գյուղը 1245 (1829/30թ.) թվականին որպես թիուլ շնորհեց շահի մշտնջենական պետության համար աղոթող նվաստիս, որպեսզի նա հոգա Ս. Դանիելի օջախի ծախսերը և աղոթի շահի ու արքայորդու պետության համար: 1245թ. Դարաշամբ գյուղը 300 թումանով գնեցինք Դարաշամբ գյուղը Նախիջևանի Մոհիբ Ալի բեկից և վակֆ արեցինք Ս. Դանիելի վանքին, որպեսզի այստեղևտև ով էլ, որ լինի այս օրինյալ դիրքում որպես վանահայր, նախ և առաջ օրհնի Իրանի շահի պետությունը: Եվ թող Ալլահի ու նրա մարգարեի անեծքին արժանանա նա, ով այն կվաճառի կամ որևէ գործարքի առարկա կդարձնի: Այն պետք է օգտագործեն վանքի կարիքների համար: Գրեց Ալի Աշրաֆ Նախիջևանին 1247 թ. (1831/2թ.):

Ծանոթ. Թարգմանությունը՝ պարսկագետ Քրիստինե Կոստիկյանի:

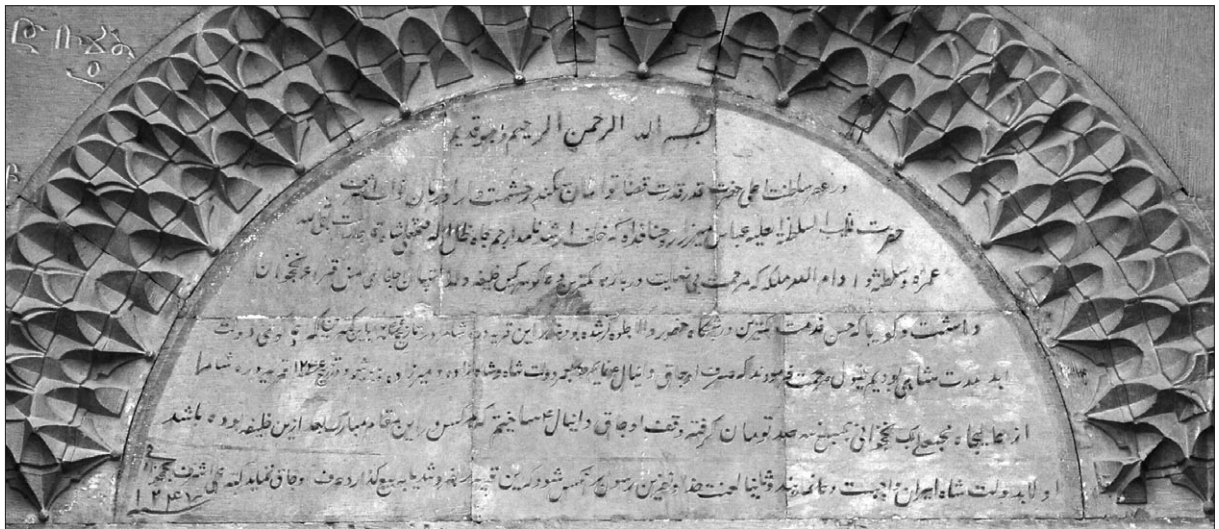

Գմբեթին

ՃԽԶ Գլխավոր եկեղեցու գմբեթի թմբուկի հյուսիսարևելյան մասում, 2 ստող.

ԹՎ(ԻՆ) Ռ-ՂԲ (1643) հիմնարկեցո, | թՎ(ԻՆ) Ռ-ՃԴ (1655) ասարտեցո:



Հրատ. **Շահխաթունեանց Յովհ.**, նշվ. աշխ., հ. Բ, էջ 315: **Ալիշան Ղ.**, Միսական, էջ 520: **Կոստանեանց Կ.**, նշվ. աշխ., էջ 186: **Ոսկեան Հ.**, Վանի-Վասպուրականի վանքերը, Բ մաս, էջ 531: **Մինասեան Լ.**, նշվ. աշխ., էջ 31: Նույնի՝ նշվ. հոդվ., «Ալիք», 1967, № 224, հոկտեմբերի 10, էջ 2: “Documenti di Architettura Armena”, vol. 10, S. Stepanos, p. 12. **Ստեփանյան Գ.**, նշվ. աշխ., “Ricerca sull’architettura Armena”, vol. 22, էջ 96: **Հախնազարեան Ա.**, Սբ. Թադևոս առաքելի եւ Սբ. Ստեփանոս նախավկայի վանքերը, էջ 24:

Ծանոթ. նախորդ հրատարակիչները «o» ձայնավորը վերծանել են «ա»:

ՃԽԷ Գլխավոր եկեղեցու գմբեթի թմբուկին՝ Տիրամոր բարձրաքանդակից վերև՝ խաչքարը ներկակող շրջանակի մոտ, խիստ վնասված 3 ստող.

ԹՎ(ԻՆ) Ռ-ՃԴ (1655), յ(ի)շ(ա)տ(ա)կ [է խաչա]... ծն(ն)դ(ա)ց, կ(ն)դակից...| ...Սաքա-մին:

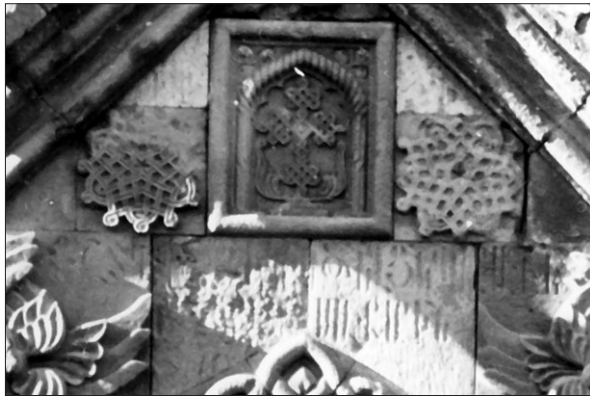

Հրատ. առաջին անգամ:
Ծանոթ. տարեթվի վերծանությունը թեական է:

ՃԽԸ Գլխավոր եկեղեցու գմբեթի թմբուկին՝ Գր. Լուսավորչի բարձրաքանդակից վերև, 2 ստող.

Յ(ի)շ(ա)տ(ա)կ է Աւետիկին, ծն(ն)դ(ա)ցն՝ Պետրոսին, Ափա/րէ(ին) եւ որդոցն, թՎ(ԻՆ) Ռ-ՃԴ (1655):

Հրատ. “Documenti di Architettura Armena”, vol. 10, S. Stepanos, p. 12. **Ստեփանյան Գ.**, նշվ. աշխ., “Ricerca sull’architettura Armena”, vol. 22, էջ 92:

ՃԽԹ Նույն բարձրաքանդակի տակ, 1 ստող.
Ս(ուր)քն Գրիգոր Լուսաւ(որ)իչ:
Հրատ. առաջին անգամ:

ՃԽԺ Գլխավոր եկեղեցու գմբեթի թմբուկին՝ զահին բազմած Զրիստոսի բարձրաքանդակից վերև, 2 ստող.

[Սուրք] խաչս յ(ի)շ(ա)տ(ա)կ է Պատենցի Աղումին, | եղ(ք)այր Էրասպե[տին], ծն[ողա]ց:



Հրատ. **Ստեփանյան Գ.**, նշվ. աշխ., “Ricerca sull’architettura Armena”, vol. 22, էջ 91:

ՃԽԱ Նույն բարձրաքանդակի տակ, 1 ստող.
Չորեքկերպեան արթոն Զ(րիստոս)ի:
Հրատ. առաջին անգամ:

ՃԽԲ Գլխավոր եկեղեցու գմբեթի թմբուկին՝ Սբ. Պողոս առաքյալի բարձրաքանդակից վերև, 1 ստող.

...Դուրսփերո՞ւն:
Հրատ. **Ստեփանյան Գ.**, նշվ. աշխ., “Ricerca sull’architettura Armena”, vol. 22, էջ 92:

ՃԽԳ Նույն բարձրաքանդակի տակ, 1 ստող.
Ս(ուր)քն Պողոս:
Հրատ. առաջին անգամ:

ՃԽԴ Գլխավոր եկեղեցու գմբեթի թմբուկին՝ Սբ. Մատթեոսի բարձրաքանդակից վերև, 2 ստող.

Յ(ի)շ(ա)տ(ա)կ է դալալ Դօուրին եւ ծնող(ա)ց, | որդի Փանոսին: Մարգարէ:
Հրատ. **Ստեփանյան Գ.**, նշվ. աշխ., “Ricerca sull’architettura Armena”, vol. 22, էջ 93:

Ծանոթ. Մարգարեն հավանաբար արձանագրության գրիչն է: Տարբերություն. Գ. Ուլուիոջյանի մոտ՝ «Դօուրին» բառի փոխարեն «Դօուրինին», «Փ(ա)նոսին»-ի փոխարեն՝ «Մարգարին»:

ՃԽԵ Նույն բարձրաքանդակի տակ, 1 ստող.
Ս(ուր)քն Մաթեոս:
Հրատ. առաջին անգամ:

ՃԽԶ Գլխավոր եկեղեցու գմբեթի թմբուկին՝ Սբ. Մարկոսի բարձրաքանդակից վերև, 2 ստող.

Յ(ի)շ(ա)տ(ա)կ է Խալխալէնց Ովան/իսին եւ իւր ծնողացն:
Հրատ. **Ստեփանյան Գ.**, նշվ. աշխ., “Ricerca sull’architettura Armena”, vol. 22, էջ 94:

Տարբերություն. Գ. Ուլուիոջյանի մոտ «Ովանիսին» բառի փոխարեն՝ «Իսին»:

ՃԽԷ Նույն բարձրաքանդակի տակ, 1 ստող.
Ս(ուր)քն Մարկոս:
Հրատ. առաջին անգամ:

ՃԾԸ Գլխավոր եկեղեցու գմբեթի թմբուկին՝ Սբ. Պետրոս առաքյալի բարձրաքանդակից վերև, 2 տող.

Խ(ա)չա յ(ի)շ(ա)տ(ա)կ է Մուշեղին, որդոցն՝ Ովյանիսին, Փանոսին, կողակցին:



Հրատ. **Սևուհյան Գ.**, նշվ. աշխ., “Ricerca sull’architettura Armena”, vol. 22, էջ 95:

ՃԾԹ Նույն բարձրաքանդակի տակ, 1 տող.

Ս(ուր)քն Պետրոս:

Հրատ. առաջին անգամ:

ՃԿ Գլխավոր եկեղեցու գմբեթի թմբուկին՝ Սբ. Հակոբ առաքյալի բարձրաքանդակից վերև, 2 տող.

Յ(ի)շ(ա)տ(ա)կ է խօջա Պ(օ)ղոսին, ծն(ն)-դ(ա)ցն, Պետրոսին, որդոցն, Յ(ա)կ(ո)բջ(ա)-նին:

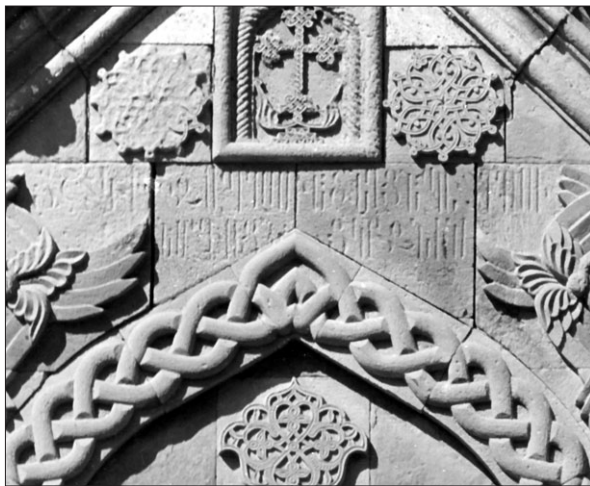

Հրատ. **Սևուհյան Գ.**, նշվ. աշխ., “Ricerca sull’architettura Armena”, vol. 22, էջ 92:

ՃԿԱ Նույն բարձրաքանդակի տակ, 1 տող.

Ս(ուր)քն Յակովբոս:

Հրատ. առաջին անգամ:

ՃԿԲ Գլխավոր եկեղեցու գմբեթի թմբուկին՝ Սբ. Հովհաննես Սկյրտչի բարձրաքանդակից վերև, 3 տող.

Յ(ի)շ(ա)տ(ա)կ է Գրիգորին, հորն՝ Գե-րաքին, մօրն՝ Ծ(ա)ղկին եւ եղբարցն: Ամի (°):

Հրատ. առաջին անգամ:



ՃԿԳ Նույն բարձրաքանդակի տակ, 1 տող.

Ս(ուր)քն Յովհանէս Սկրտիչ:

Հրատ. առաջին անգամ:



ՃԿԴ Գլխավոր եկեղեցու գմբեթի թմբուկին՝ Սբ. Անդրեաս առաքյալի բարձրաքանդակից վերև, 2 տող.

Յ(ի)շ(ա)տ(ա)կ է խօջա ...ծն(ն)դ(ա)ցն Ալխանազարին, որդի Դուկասին:

Հրատ. **Սևուհյան Գ.**, նշվ. աշխ., “Ricerca sull’architettura Armena”, vol. 22, էջ 92:

Ծանոթ. Գ. Ուլուիտյանի մոտ Ալխանազար անձնանունը բացակայում է:

ՃԿԵ Նույն բարձրաքանդակի տակ, 1 տող.

Ս(ուր)քն Անդրէաս:

Հրատ. առաջին անգամ:

ՃԿԶ Գլխավոր եկեղեցու գմբեթի թմբուկին՝ Սբ. Թադեոս առաքյալի բարձրաքանդակից վերև, 2 տող.

Յ(ի)շ(ա)տ(ա)կ է խօջա Մա(ր)քարին, ծն(ն)դ(ա)ցն, Նազարին, կ(ո)ղ(ա)կց(ի)ն, որդի Փանոսին:

Հրատ. **Սևուհյան Գ.**, նշվ. աշխ., “Ricerca sull’architettura Armena”, vol. 22, էջ 95:

Տարբերություն. Գ. Ուլուիտյանի մոտ առաջին տողում՝ «խօջա Ա...րին, ծն(ն)դ(ա)ցն, Նազարին»:

ՃԿԷ Նույն բարձրաքանդակի տակ, 1 տող.
Ս(ուր)քն Թաթևու:
Հրատ. առաջին անգամ:



ՃՀԲ Գլխավոր եկեղեցու գմբեթի թմբուկին՝ Սբ. Հովհաննես առաքյալի բարձրաքանդակից վերև, 2 տող.
Յ(ի)շ(ա)տ(ա)կ է ... / որդոցն ...ցին:



Հրատ. **Սևուհյան Գ.**, նշվ. աշխ., “Ricerca sull’architettura Armena”, vol. 22, էջ 93:
Ծանոթ. հրատարակված տեքստը ներկայացնում ենք մասնակի լրացումներով:

ՃՀԳ Նույն բարձրաքանդակի տակ, 1 տող.
Ս(ուր)քն Ռհանէս:
Հրատ. առաջին անգամ:

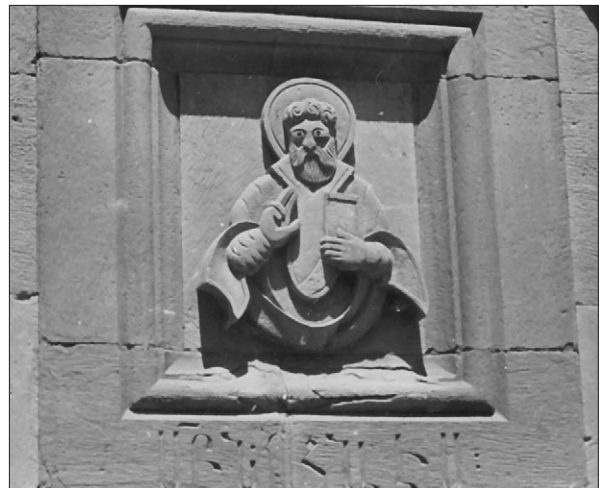

ՃԿԸ Գլխավոր եկեղեցու գմբեթի թմբուկին՝ Սբ. Թովմաս առաքյալի բարձրաքանդակից վերև, 2 տող.
Յ(ի)շ(ա)տ(ա)կ է խօջա Ագ.../ Նազարին Ա...:



Հրատ. **Սևուհյան Գ.**, նշվ. աշխ., “Ricerca sull’architettura Armena”, vol. 22, էջ 95:

ՃԿԹ Նույն բարձրաքանդակի տակ, 1 տող.
Ս(ուր)քն Թումաս:
Հրատ. առաջին անգամ:

ՃՀ Գլխավոր եկեղեցու գմբեթի թմբուկին՝ Սբ. Փիլիպոս առաքյալի բարձրաքանդակից վերև, 2 տող.
Յ(ի)շ(ա)տ(ա)կ է Աղամալին, հորն՝ Սուրբանումին, / մօրն՝ Ասյումին:

Հրատ. **Սևուհյան Գ.**, նշվ. աշխ., “Ricerca sull’architettura Armena”, vol. 22, էջ 94:
Ծանոթ. Գ. Ուլուիճյանի ընթերցումը թերի է, Սուրբանումին անձնանունն էլ՝ Սուրբանու:

ՃՀԱ Նույն բարձրաքանդակի տակ, 1 տող.
Ս(ուր)քն Փիլիպոս:
Հրատ. առաջին անգամ:

ՃՀԴ Գլխավոր եկեղեցու գմբեթի թմբուկին՝ Սբ. Բարդուղիմեոս առաքյալի բարձրաքանդակից վերև, 2 տող.

Յ(ի)շ(ա)տ(ա)կ է Բարսեղին, հորն Ախնազարին, ծն/ողացն, որդի Մինասին:

Հրատ. **Սևուհյան Գ.**, նշվ. աշխ., “Ricerca sull’architettura Armena”, vol. 22, էջ 94:
Ծանոթ. հրատարակչը սխալմամբ վիճագրի տեղադրությունը մատնանշել է Հովհաննես Սկրտչի բարձրաքանդակից վերև:



ՃՀԵ Նույն բարձրաքանդակի տակ, 1 տող.
Ս(ուր)քն Բարդղղիմէոս:
 Հրատ. առաջին անգամ:

ՃՀԶ Գլխավոր եկեղեցու գմբեթի թմբուկին՝ Տիրամոր բարձրաքանդակի տակ, 1 տող.
Ս(ուր)քն Ա(ստուա)ծածին:
 Հրատ. առաջին անգամ:



ՃՀԷ Գլխավոր եկեղեցու գմբեթի թմբուկին՝ Սր. Շմավոնի բարձրաքանդակից վերև, 2 տող.
Յ(ի)շ(ա)տ(ա)կ է Օետիկին, հորն՝ Չիք Պետրոսին, ծն(ն)դ(ա)ցն եւ որդոց:
 Հրատ. առաջին անգամ:
 Ծանոթ. Օետիկ բառն Ավետիկ անձնանվան գրության սակավադեպ հանդիպող ձևերից է:

ՃՀԸ Նույն բարձրաքանդակի տակ, 1 տող
Ս(ուր)քն Շըմա(ւ)ոն:
 Հրատ. առաջին անգամ:



ՃՀԹ Գլխավոր եկեղեցու տանիքի տակ, 3 տող.
Ի 1865 [ամի] / տ(եսառ)ն / նորոգեցաւ / [տա]-նիքս:

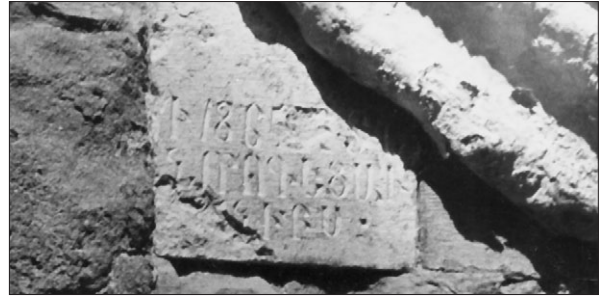

Հրատ. “Documenti di Architettura Armena”, vol. 10, S. Stepanos, p. 16. **Սևուհյան Գ.**, նշվ. աշխ., “Ricerca sull’architettura Armena”, vol. 22, էջ 91:

ՃԶ Արձանագրություն գլխավոր եկեղեցու թմբուկին, 2 տող.
Յ(ի)շ(ա)տ(ա)կ է Իսրա(յ)էլէնց Պ(ո)ղոսին, ծն(ն)դ(ա)ցն Ամսյատին, Գուլիէրուն:
 Հրատ. առաջին անգամ:

ՃԶԱ Արձանագրություն գլխավոր եկեղեցու թմբուկին, 2 տող.
Յ(ի)շ(ա)տ(ա)կ է խօջա Սկրտիչին, ծն(ն)-դ(ա)ցն ՚իճ Ղ(ա)զարին, որդի ...նին:
 Հրատ. առաջին անգամ:

ՃԶԲ Արձանագրություն գլխավոր եկեղեցու թմբուկին, 2 տող.
Յ(ի)շ(ա)տ(ա)կ է խօջա Սուքարին, ծն(ն)-դ(ա)ցն Նազարին, կ(ո)ղ(ա)կց(ի)ն, որդի Ղ(ա)-զարին, որդի Կիրակոսին:
 Հրատ. առաջին անգամ:

ՃԶԳ Արձանագրություն գլխավոր եկեղեցու թմբուկին, 2 տող.
Յ(ի)շ(ա)տ(ա)կ է խօջա Նազարին, ծն(ն)-դացն Եղազարին, Ս...:
 Հրատ. առաջին անգամ:

ՃԶԴ Խաչքար եկեղեցու ներսում. ստորին թևի երկու կողմում (տարեթիվը՝ 1 տող) և հորինվածքի ստորին մասում (4 տող)՝ 5 տող.



*ՌՃԿԹ (1720), | յ(հ)շ(ա)տ(ա)կ է ս(ու)րբ
խ(ա)չս եւ քարմէս աստապ(ատ)եցի | Էտիլի
որդի Խաչատրին եւ կողակցին իւր | Շահրի-
պարին եւ որդոցն եւ դստե(ր)ացն եւ մօրն, |
թվ(ին) ՌՃԿԹ (1720)-ին:*

Հրատ. առաջին անգամ:
Ծանոթ. քարմա՛ կանանց վերնատուն եկեղեցում:

**Սր. Պողոս-Պետրոս եկեղեցու
նեքսում**

ՌՁԵ Խաչքար Սր. Պողոս-Պետրոս եկեղեցու բեմի ճակա-
տին, ստորին մասում՝ 3 տող.

*Ս(ուր)բ յ(ա)չս քար(է)խօս աստ(ա)պ(ա)տ-
ցի | Կուսանէնց խօջայ Արզ(ու)մանի որդի խօ-
ջայ Ա(ստուա)ծատրին, (թվին) ՌՃՀԴ (1725):*

Հրատ. **Sluhogian G.**, նշվ. աշխ., “Ricerca sull’architettura
Armena”, vol. 22, էջ 103:

ՌՁԶ Սր. Պողոս-Պետրոս եկեղեցու բեմեզրին՝ սև մարմա-
լից 3 քարերի վրա, 1 տող.

*Յիշ(ե)ց(է)ք ի Զ(րիստո)ս աստ(ա)պ(ա)տցի
խօջա Ա(ստուա)ծատուրն եւ ծնօղացն խօջա
Արզ(ու)մանն եւ Գուլիխանն եւ որդի ... Վար-
դանն եւ կողակիցքն, (թվին) ՌՃՀԵ (1726):*

Հրատ. **Շահխաթունեանց Յովհ.**, նշվ. աշխ., հ. Բ, էջ 316:
Ալիշան Ղ., Սիսական, էջ 521: **Հախնազարեան Ա.**, Սր. Թաղէս
առաքելալի եւ Սր. Ստեփանոս նախավկայի վանքերը, էջ 208:
Ոսկեան Հ., նշվ. աշխ., էջ 532: **Սիմասեան Լ.**, նշվ. աշխ., էջ 38:
Sluhogian G., նշվ. աշխ., “Ricerca sull’architettura Armena”, vol.
22, էջ 102:

ՌՁԷ Խաչքար Սր. Պողոս-Պետրոս եկեղեցում, ստորին մա-
սում՝ կիսանդ 7 տող.

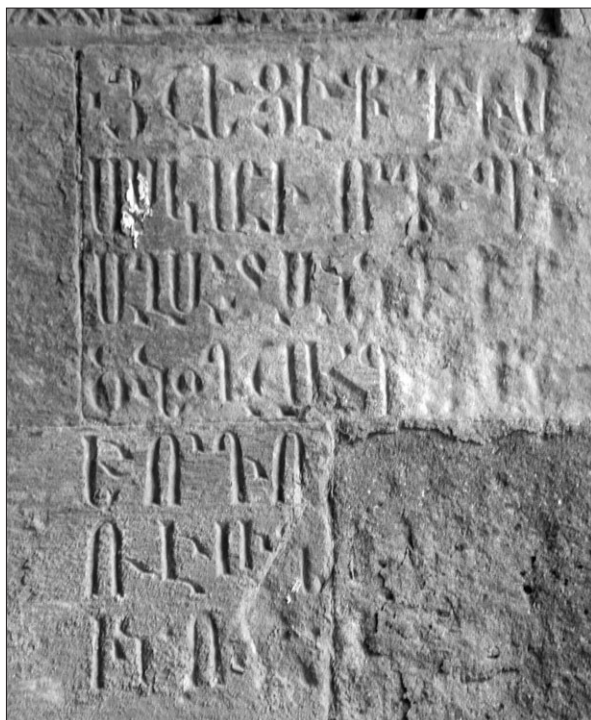

*Յ(ի)շեցէք ի Զ(րիստո)ս | Ասկարի որդի
պ(ա)ր(ո)ն | Աղամջանին եւ | ծնօղ Շահգուլին |
եւ որդո.../ուէլին, [թվ]]ին Ռ...:*

Հրատ. **Sluhogian G.**, նշվ. աշխ., “Ricerca sull’architettura
Armena”, vol. 22, էջ 106:

Տարբերություն. Գ. Ուլուխոջյանի մոտ «պ(ա)ր(ո)ն Աղամջա-
նին»-ի փոխարեն՝ «Պաղարտան», իսկ «Շահգուլին» անձնա-
նունն էլ ընթերցված է թերի:

ՌՁԸ Սր. Պողոս-Պետրոս եկեղեցում, 4 տող.

*Յ(ի)շ(ե)ցէք ի Զ(րիստո)ս ահ/արեցի Գրի-
գոր(ի)ն եւ կողակի/ցն Խանրէկին:*

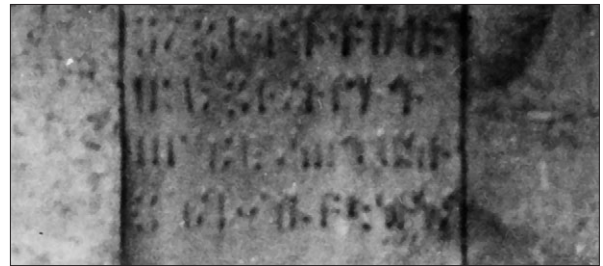

Հրատ. **Sluhogian G.**, նշվ. աշխ., “Ricerca sull’architettura
Armena”, vol. 22, էջ 107:

ՌՁԹ Սր. Պողոս-Պետրոս եկեղեցում, քայքայված 4 տող.

*Յ(ի)շ(ե)ց(է)ք [ի Զ(րիստո)ս] | Սիմէ(ո)նի
որդիքն Տուն/ուղուլին, Ներսէս/(ի)ն, Դա-
նիէլ(ի)ն:*



Հրատ. **Sluhogian G.**, նշվ. աշխ., “Ricerca sull’architettura
Armena”, vol. 22, էջ 107:

ՌՂ Սր. Պողոս-Պետրոս եկեղեցում, նախորդի մոտ, 4 տող.

*Յ(ի)շ(ե)ց(է)ք ի Զ(րիստո)ս | արգուրում/եցի
Յօվան/իսի որդի Ա(ստուա)ծատուր(ի)ն:*

Հրատ. **Sluhogian G.**, նշվ. աշխ., “Ricerca sull’architettura
Armena”, vol. 22, էջ 107:



Սբ. Պողոս-Պետրոս եկեղեցու արևմտյան ճակատին

ԳՂԱ Խաչքար Սբ. Պողոս-Պետրոս եկեղեցու արևմտյան ճակատին՝ մուտքի կամարից աջ՝ զարդագոտուց ներքև, ստորին մասում՝ 5 տող.

Այս է նշան տերունական / լեր բարեխաւս առ Զ(րիստո)ս փրկութե(ան) տ(է)ր Սարգիս



կրր/(ո)նաւորին, ի թվ(ա)կ(ա)ն(ի)ս ՌԼԹ (1590), / նկարող Գրիգ(ո)ր էրէցս յիշ(եա)յ:

Հրատ. **Ushogian G.**, նշվ. աշխ., “Ricerca sull’architettura Armena”, vol. 22, էջ 16: Նույնի՝ նշվ. հոդվ., UCLA, May 15, 2004, արձ. 2:

ԳՂԲ Խաչապատկեր Սբ. Պողոս-Պետրոս եկեղեցու արևմտյան ճակատին՝ մուտքի կամարից աջ, ստորին մասում՝ 7 տող.

Ս(ուր)բ խ(ա)չս բ(ա)ր(է)խ(օ)ս է հա/մա- դանեցի ողորմած / հոգի Սիմէոնի որդի / Վարդ(ա)նին եւ իր եղբար Եղիազ(ա)րիին եւ որդի Սիմէոնին եւ ուրե(ա)նց ծնօղ/ացն Նազուխա- նին եւ կ(ո)ղ(ա)կցացն, / թվին ՌՃԿԵ (1716) / եկն ս(ուր)բ Նախ/ավկ(այ)ն:



Հրատ. **Ushogian G.**, նշվ. աշխ., “Ricerca sull’architettura Armena”, vol. 22, էջ 19:

ԳՂԳ Սբ. Պողոս-Պետրոս եկեղեցու արևմտյան ճակատին՝ մուտքի կամարից ձախ, 8 տող.

Ս(ուր)բ խ(ա)չս / բ(ա)րիխ(օ)ս է աստ(ա)- սլ(ա)տ/եցի Տուգէց Կո[ս]/տանի դուստր / Ան-



բ(ա)ռանին եւ իր / կ(ո)ղակից Թու/ոզին, թվին / ՌՃԿԵ (1716)ին:

Հրատ. **Ushogian G.**, նշվ. աշխ., “Ricerca sull’architettura Armena”, vol. 22, էջ 102:

ԳՂԴ Խաչքար Սբ. Պողոս-Պետրոս եկեղեցու արևմտյան ճակատին՝ մուտքի կամարից աջ՝ Սարգիս կրոնավորի խաչքարին (1590 թ.) կից, ստորին մասում՝ 8 տող.

Յ(ի)շ(ա)տ(ա)կ է ս(ուր)բ խ(ա)չս յալցի Գօրկի բէկին կող(ակ)ցուն Թամարին, փ(ե)- ս/այ Աֆտան(դ)իլ բէկին / եւ իր կող(ակ)ցին, որ բ(ա)զում եւ երախտիս{ի} ուն(ի) ի վ(ե)ր(այ) / ս(ուր)բ արոռիս, / թվ(ին) ՌՃՂԳ (1745):

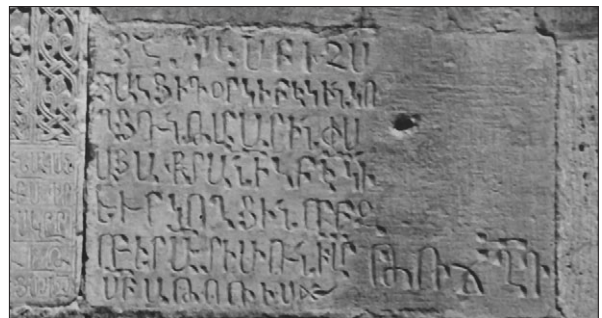

Հրատ. **Ushogian G.**, նշվ. աշխ., “Ricerca sull’architettura Armena”, vol. 22, էջ 17:

Ծանոթ. Ալ (Ալի) վրացախոս, ծագումով անցի հայերով բնակեցված գյուղ Վրաստանի Խաշուրի շրջանում:

ԳՂԵ Որմնախաչ Սբ. Պողոս-Պետրոս եկեղեցու արևմտյան ճակատին՝ մուտքի կամարից աջ՝ զարդագոտուց ներքև, ստորին մասում՝ 4 տող.



Յ(հ)շ(ա)տ(ա)կ է ս(ուր)ք խ(ա)չս սալ-մաստեցի / մէլիք Յակոբի որդի {ր}ի մալիք / Ըստէփանին (ե)ւ մօրն Թարառիկին, / թվ(ին) ՌՄԻԷ (1778):

Հրատ. **Uluhogian G.**, նշվ. աշխ., “Ricerca sull’architettura Armena”, vol. 22, էջ 15:

Չանգակատանը

ՃԳՁ Խաչքար զանգակատան առաջին հարկում (գահին բազմած սք. Աստվածածնի բարձրաքանդակի մոտ), ճակատին և խաչապատկերի շուրջը՝ 3 տող.

Ս(ուր)ք խ(ա)չս յիշ(ա)տ|ակ է..., / թվ(ին) ՌՃԻՁ (1677)ին:



Հրատ. **Uluhogian G.**, նշվ. աշխ., “Ricerca sull’architettura Armena”, vol. 22, էջ 117:

ՃԳԷ Որմնախաչ զանգակատան առաջին հարկի հյուսիս-արևմտյան որմնասյան վրա, ներքևում՝ 5 տող.

Յ(հ)շ(ա)տ(ա)կ է ս(ուր)ք խ(ա)չս / աստ(ա)-ս(ա)տցի Վերդու որդի Խուդա/վերդուն, (թվին) ՌՃԽԵ (1696), / օգ(ն)ստ(ն)ս(հ) Ա (1):

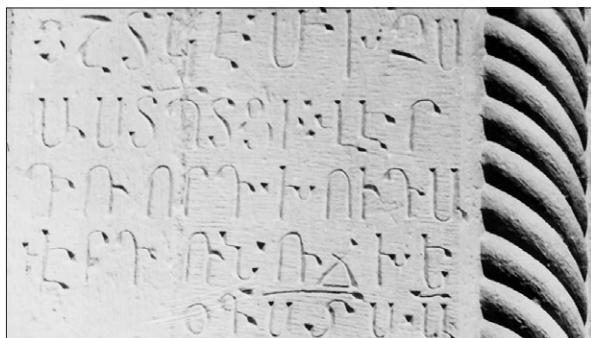

Հրատ. **Uluhogian G.**, նշվ. աշխ., “Ricerca sull’architettura Armena”, vol. 22, էջ 119:

ՃԳԸ Խաչքար զանգակատան առաջին հարկում՝ «Ավետուան» բարձրաքանդակի տակ, ստորին մասում՝ 3 տող, թվագրերը՝ խորանախաչի մոտ.

Յ(հ)շ(ատա)կ է ս(ուր)ք խ(ա)չս թօրեցցի / Ղազ(ա)ր վ(ա)րս(ետի)ն եւ իւր ծն(ո)ղ(ա)ցն / եւ ամ(ենայն) արե(ա)ն մ(ե)րձ(ա)ւ(ո)ր(ա)ցն, թվ(ին) ՌՃԾԱ (1702):



Հրատ. **Uluhogian G.**, նշվ. աշխ., “Ricerca sull’architettura Armena”, vol. 22, էջ 110:

ՃԳԹ Խաչքար զանգակատան առաջին հարկում՝ գահին բազմած Սք. Աստվածածնի քանդակից ձախ, ստորին մասում՝ 5 տող.

Յիշատակ է ս(ուր)ք խ(ա)չս / սալմաստեցի մէլիք / Վարդանին եւ ուր կող(ա)կից / Շահբէկուն եւ ուր որդի / մէլիք Ուրդուխանին, (թ)վ(ին) ՌՃՁԵ (1736):

Հրատ. **Uluhogian G.**, նշվ. աշխ., “Ricerca sull’architettura Armena”, vol. 22, էջ 115:



Մ Խաչքար զանգակատան առաջին հարկում՝ զահին բազմած Սբ. Աստվածածնի քանդակից աջ, ստորին մասում՝ 5 տող.

Յ(ի)շ(ա)տ(ակ) է ս(ուր)ք խ(ա)չս շամբ(ե)ցի մ(ա)հտ(ե)սի Պ(օ)ղ(ո)սին | եւ որդեն մ(ա)հ-



տ(ե)սի Մ(ա)լ|ումին, կ(ո)ղ(ա)կցացն, | Ռ-ՃՁԸ (1739):

Հրատ. **Մսիսյան Գ.**, նշվ. աշխ., “Ricerca sull’architettura Armena”, vol. 22, էջ 117-118:

ՄԱ Խաչքար զանգակատան առաջին հարկի հյուսիս-արևելյան որմնասյան արևմտյան նիստին. հիշատակագրությունը՝ ստորին մասում (6 տող), թվագրերը՝ աջ կողմում (2 տող).

Ռ-ՃՁԸ (1739). | յ(ի)շ(ա)տ(ակ) է ս(ուր)ք խ(ա)չս շ(ա)մբ(ե)ցի մ(ա)հտ(ե)սի Յ(ա)ր(ո)ւթին եւ կ(ո)ղ(ա)կց(ի)ն մ(ա)հտ(ե)սի Մ(ե)րմին եւ | որդ(ո)յն մ(ա)հ(տե)սի Յ(ա)կոբ(ի)ն, | ծնողացն, դստ(ե)րն:



Հրատ. **Մսիսյան Գ.**, նշվ. աշխ., “Ricerca sull’architettura Armena”, vol. 22, էջ 118:

ՄԲ Խաչքար զանգակատան առաջին հարկում՝ Աստվածամոր բարձրաքանդակի տակ, ստորին մասում՝ 4 տող.

Յ(ի)շ(ա)տ(ակ) է ս(ուր)ք խ(ա)չս աստապ(ա)տեցի Բաշխումի որդի Խօջումին եւ մօրն | Խանգաղին եւ որդյն Թաղեսին, | թվ(ին) Ռ-ՃՂԱ (1742)ին:



Հրատ. **Մսիսյան Գ.**, նշվ. աշխ., “Ricerca sull’architettura Armena”, vol. 22, էջ 114:

Ծանոթ. 1667-1680 թթ. ժամանակավաճում գրված մի կալվածագրում որպես նվիրատու հիշվում է Բաշխումի որդի Խօջումը:

ՄԳ Խաչքար զանգակատան առաջին հարկի հյուսիս-արևելյան որմնասյան վրա, ստորին մասում՝ 6 տող.

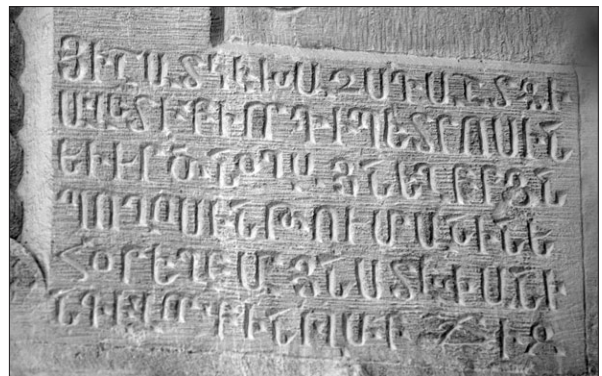

Յիշատ(ակ) է խ(ա)չս դաշտ(ե)ցի | Ավետիքի որդի Պետրոսին | եւ իւր ծնողացն, եղբ(ա)րցն | Պողոսին, Թումանին եւ | հօրեղբարցն Ստեփանի/ն, Գեվորքին, թվ(ին) Ռ-ԲԾԻԶ (1777):

Հրատ. **Մսիսյան Գ.**, նշվ. աշխ., “Ricerca sull’architettura Armena”, vol. 22, էջ 119:

ՄԴ Խաչքար զանգակատան առաջին հարկում՝ Սբ. Աստվածածնի բարձրաքանդակից վերև, ստորին մասում՝ 4 տող.

Յիշ(ա)տ(ակ) է ս(ուր)ք խ(ա)չս խօյեցի Օհանեսի դուստր Մարիամին եւ ծնող(ա)ցն, Ասլիխանի(ն), Ռ-ՄՀԷ (1828)ին:



Հրատ. Մխոցյան Գ., նշվ. աշխ., “Ricerca sull’architettura Armena”, vol. 22, էջ 116:

ՄԾ Խաչքար նախորդի մոտ, ստորին մասում՝ 4 տող.

Յիշ(ա)տ(ա)կ է ս(ուր)բ խ(ա)չս խ/ոյէցի
Մարիամի | որդի Օհանջանին, | ՌՄՀԷ
(1828)ին:

Հրատ. Մխոցյան Գ., նշվ. աշխ., “Ricerca sull’architettura Armena”, vol. 22, էջ 1:



ՄՁ Արձանագիր քար զանգակատան առաջին հարկում՝ Սր. Աստվածամոր բարձրաքանդակի մոտ՝ 1677 թ. խաչքարից ներքև, 6 տող.

Յ(ի)շ(ա)տ(ա)կ է ս(ուր)բ խ(ա)չս | խ/ոյէցի
Օհան/էսի դուստր Մա/րիամին եւ ծն(ո)ղ(ա)ցն,
| Ասլիխանին, | թվ(ին) ՌՄՀԹ (1830):



Հրատ. Մխոցյան Գ., նշվ. աշխ., “Ricerca sull’architettura Armena”, vol. 22, էջ 117:

ՄԷ Չանգակատան առաջին հարկում՝ հարավարևմտյան որմնասյան արևմտյան միստին, 11 տող.

Այս զանգակատունս ն/իրողեցաւ արդեամբ
| եւ ծախիւք ազույ/եցի ազնուականք եղ/բայրք
աղա մ(ա)հ(տես)ի | Գալուստ կամ աղա
Մկրտիչ տ(է)ր Մկրտչեան/ցի աշխատու-
(թեամ)բն, որդի մ(ա)հ(տես)ի Գալուստի ազ-
ն/իւ աղա Աւետիսի, յամի | տ(եա)ռն 1854:

Հրատ. Մխոցյան Գ., նշվ. աշխ., էջ 19: “Documenti di Architettura Armena”, vol. 10, S. Stepanos, pp. 14-15. Մխոցյան Գ., նշվ. աշխ., “Ricerca sull’architettura Armena”, vol. 22, էջ 108:

Տարբերություն. Մմբատյանցի 5-10-րդ տողերի ընթերցումը սխալ է՝ «եղբարց աղայ մահտեսի Գալուստի, և աղայ Մկրտչի Տերանց, և աշխատութեամբ որդույ մահտեսի Գալուստի ազնի աղայ Աւետիսի Տերանց»:



ՄԶ Չանգակատան առաջին հարկում՝ հյուսիսարևմտյան որմնասյան հարավային նիստին, 15 տող.

Յամի տ(եառ)ն 1865 եւ Լուսատրչ(ա)կ(ա)ն 1565 եւ ազգ(ա)կ(ա)ն Ռ-ՅԺԳ, | ի կայսրութե(ա)ն Ռուսաց 2(րդ) Աղէքսանդր Նիկոլայեչի, | ի կաթողիկ(ո)սութե(ա)ն Ամ(ենայն) Հայոց տ(եառ)ն Ա Մատթեոսի, | ի թագաւորութե(ա)ն պարսից Նա(ս)րադին շահի եւ | ի վանա(հա)յրութե(ա)ն Մեսրոպ վարդապետի Սմբատե(ա)նց | նորոգեցաւ տանիք սեղանոյ տա-



ճարիս | արդեամբ վ(երին)ազուլեցի մատ(ե)սի պ(ա)ր(ո)ն Գալ(ու)ստի | եւ որդոյ նորին ազնիւ Աւետիս աղայի եւ | որդոյ նորին ազնիւ Աղէքսանդրի Տ(ե)ր(ե)անց | եւ յամի տ(եառ)ն 1866 | ի կ(ա)թ(ո)ղ(ի)կ(ո)սութե(ան) Ամ(ենայն) Հայոց տ(եառ)ն Գէորգեայ Դ | նորոգեցաւ հիւսիսային կողմն տանե(ա)ց տ(ա)ճ(ա)րիս | արդեամբք հայ ժ(ո)ղ(ո)վրդոց Վերին և Ն(երքին) Ազուլեցի | նուիրելոց ընդ ձեռն բարեպ(ա)շտ իշխանացն | պ(ա)ր(ո)ն Սկրտիչ աղ(ա)յի Տ(ե)ր(ե)անց եւ պ(ա)ր(ո)ն Պօղոսի Աղամալե(ա)նց:

Հրատ. **Սմբատեանց Մ.**, Նկարագիր Սուրբ Կարապետի վանից Երնջակայ եւ շրջակայից նորա, էջ 18-19: “Documenti di Architettura Armena”, vol. 10, S. Stepanos, p. 15. **Ushogian G.**, նշվ. աշխ., “Ricerca sull’architettura Armena”, vol. 22, էջ 111-112:

Ծանոթ. 5-րդ տողում «վարդապետ» բառը փորագրված է փակագրով: Սմբատյանցն արձանագրության 1865 և 1866 թվականների հատվածները հրատարակել է առանձին-առանձին:

ՄԹ Արձանագրություն զանգակատան առաջին հարկի հյուսիսարևելյան որմնասյան հարավային նիստին, 4 տող.

Ես Կարապետս՝ հիննախջ(ե)ւանցի, | շինել տվի զանկ(ա)կատունս ս(ր)ք(ոյ)ն Ստեփան-



նոս Նախավկա(յ)ին ի յիշատ(ա)կ ծնողաց | ինոց Ադամի եւ Թակուի(ո)յս, ի 1879 ամի:

Հրատ. “Documenti di Architettura Armena”, vol. 10, S. Stepanos, p. 16. **Ushogian G.**, նշվ. աշխ., “Ricerca sull’architettura Armena”, vol. 22, էջ 109:

Ծանոթ. նախորդ հրատարակություններում «ամի» բառը բացակայում է:

ՄԺ Չանգակատան առաջին հարկում՝ 1742 թ. խաչքարի մոտ, 9 տող.

Ես Խաչատուր Վարդանեան հիննախիջեւանցիս եկեղեցուս կտուրը | նորոգել տւի հինգ հարիւր | րուբլու գումարով ի վանախայրութիւն Ղե(ւ)ոնդ վարդապետի | յիշատակ իմ եւ տիկնոջս ինոյ՝ | Շողերի, 1910 թ. հոկտեմբերի 11(ն) | ձեռամբ ջուղա(յ)եցի Ալի | Մելիք Ստեփանեանցի:

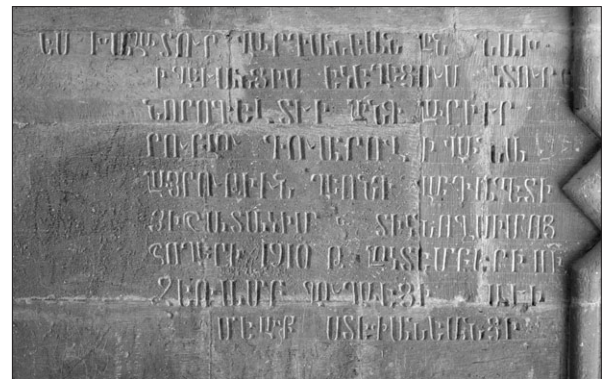

Հրատ. “Documenti di Architettura Armena”, vol. 10, S. Stepanos, p. 16. **Ushogian G.**, նշվ. աշխ., “Ricerca sull’architettura Armena”, vol. 22, էջ 114:

ՄԺԱ Խաչքար զանգակատան առաջին հարկում՝ «Ավետուն» բարձրաքանդակից աջ, վերնամասում՝ 3 տող.

Յ(ի)շ(ա)տ(ա)կ է ս(ուր)ք խ(ա)չս թօրէզցի տ(ե)ր | Յարութ(ի)ւնին եւ ծնօղ(ա)ցն եւ կ(ո)ղ/ակցին եւ որդոցն:



Հրատ. **Ushogian G.**, նշվ. աշխ., “Ricerca sull’architettura Armena”, vol. 22, էջ 110:

ՄԺԲ Խաչքար զանգակատան առաջին հարկում՝ «Ավետուն» բարձրաքանդակից ձախ, ստորին մասում՝ 2 տող.

Յ(ի)շ(ա)տ(ա)կ (է) ս(ուր)ք խ(ա)չս շ(ամ)ք(ե)ցի ս(ա)րկ(ա)ւ(ա)ք | Թաթոս(ի)ն եւ ուր ծն(ո)ղ(ա)ցն:

Հրատ. **Ushogian G.**, նշվ. աշխ., “Ricerca sull’architettura Armena”, vol. 22, էջ 111:

ՄԺԳ Չանգակատան հարավային կողմում, արձանագիր քարի վրա՝ 2 տող.

Ս(ուր)ք խաչս յիշ(ա)տ(ակ) է / վանէցի տնտես Նազ[արէթին]:

Հրատ. **Ստուգիան Գ.**, նշվ. աշխ., “Ricerca sull’architettura Armena”, vol. 22, էջ 123:

Ծանոթ. ծառայում է իբրև սանդուղք: Մասնատված է: Նախորդ հրատարակիչը անունը վերծանել է «Նազ(ա՞ր)», վերականգնում ենք «Նազարէթ», ինչպես այն փորագրված է գլխավոր եկեղեցու ներսում՝ այս վրա:

Հարավային բակի մեծ սրահի ներսում

ՄԺԴ Խաչքար սրահի հյուսիսային պատին, շուրջը 4 տող.
*Թվ(ին) ՊՂԵ (1446), / կանկնեցաւ խաչս ի / քարեխ(ա)ւսութ(ի)ւ(ն) / Գրիգ(ո)ր վ(ար)դ(ա-
պետ)ին:*

Հրատ. “Documenti di Architettura Armena”, vol. 10, S. Stepanos, p. 16. **Ստուգիան Գ.**, նշվ. աշխ., “Ricerca sull’architettura Armena”, vol. 22, էջ 120: Նույնի՝ նշվ. հոդվ., UCLA, May 15, 2004, արձ. 1:

Ծանոթ. վիմագիրը ներկայացնում ենք մասնակի ճշտումներով:

ՄԺԵ Խաչքար պատի շարվածքում, երեսին՝ 5 տող.
Թվ(ին) ՋԾԳ (1504), / խ(ա)չս ք(ա)րեխ(ա)ս / տ(է)ր Յովանի(ն) / եւ եղբորն Էլիթէկ(ի)ն:

Հրատ. առաջին անգամ:

ՄԺԶ Խաչքար գեղաքանդակ, սրահի արևելյան պատին, մեծ խաչաքանդակի հորիզոնական թևերից վեր՝ 2 տող և հորիզվածքի ստորին մասում՝ 5 տող.

*Թվ(ին) Ռ-ԽԵ (1598), ս(ուր)ք խ(ա)չս ք(ա)-
րեխ(ա)ս առ Զ(րիստո)ս փրկութի(ւն) մ/ատ(ու)-
ցելոց մանօանդ միջնորդութե(ամ)ք ք(ա)ր(ե)/
խօսութե(ամ)քն ող(ո)րմեա տ(է)ր ա(ստուա)ծ
մահդասի Բար/դուդմէնս արեղաին հ(ո)գ(ոյ)ն,
թվ(ին) Ռ-ԽԵ (1598):*

Հրատ. “Documenti di Architettura Armena”, vol. 10, S. Stepanos, p. 16. **Ստուգիան Գ.**, նշվ. աշխ., “Ricerca sull’architettura Armena”, vol. 22, էջ 120:

Ծանոթ. վիմագիրը ներկայացնում ենք մասնակի ճշտումներով: Նախորդ հրատարակություններում «հ(ո)գ(ոյ)ն» բառի փոխարեն առկա է «ծ(ա)ռ(այի)ն»:

ՄԺԷ Խաչքար սրահի արևելյան պատին՝ կենտրոնական մեծ կամարից ձախ: Խիստ հողմահարված հիշատակագրությունը՝ ստորին մասում՝ 3 տող, տարեթիվը՝ 2 տող.

Ս(ուր)ք խ(ա)չս ... / ... /, թվ(ին) Ռ-ԾԲ (1603):
Հրատ. **Ստուգիան Գ.**, նշվ. աշխ., “Ricerca sull’architettura Armena”, vol. 22, էջ 121: Տարեթիվը նախորդ հրատարակության մեջ՝ Ռ-ՁԲ (?) (1633):

ՄԺԸ Խաչապատկեր սրահում, ստորին մասում՝ 7 տող.
*Խաչս յիշատակ / է տ(է)ր Ներսէ[ս]ին / եւ իւր հօրն Էղազին / եւ կ(ո)ղ(ա)կ(ի)ց Խ(ա)զ(ա)-
ր(ա)տ[ին], Ս(ա)թլմ(ի)շ Մոխտին, / թվ(ին) Ռ-ԿԴ (1615):*

Հրատ. **Ստուգիան Գ.**, նշվ. աշխ., “Ricerca sull’architettura Armena”, vol. 22, էջ 122:

ՄԺԹ Խաչքար հարավային բակի կից շինություններից մեկի պատին՝ ներքուստ, խորշի մեջ, ստորին մասում՝ 4 տող.

*Ս(ուր)ք խ(ա)չս յ(ի)շ(ատա)կ է Փիրք/...ին,
կ(ո)ղ(ա)կ(ի)ց Յ/...ին, որդ(ոյ)ն Յովա/նիսին,
թվ(ա)կ(ա)ն Ռ-Ճ (1651):*

Հրատ. առաջին անգամ:

ՄԻ Խաչքար սրահին կից շինության պատի շարվածքում, վրան՝ 6 տող.

*Թվ(ին) Ռ-ՃԸ (1659), / ս(ուր)ք խ(ա)չս յ(ի)-
շ(ա)տ(ա)կ է Ալազան/էնց մահդ(ա)սի
Սարգսին, ծն(ո)ղ/ացն Թաթ(ո)ս(ի)ն, Սօլթա-
խանին, / կ(ո)ղ(ա)կցացն, որդի Առաք(է)լ(ի)ն, /
Ատօմին:*

Հրատ. առաջին անգամ:

ՄԻԱ Խաչապատկեր սրահում, ստորին մասում՝ 1, աջ կողմում՝ 9 տող.

*Շն(որ)հիւ տեսոն ա(ստուծոյ) նորոգեցաւ
զայս սենեակս / ձեռամբ իմոյ անարժանիս իբր
առաջն/որդի ս(ուր)ք ուխտիս Սարգիս վ(ա)ր-
դ(ա)պ(ե)տ Ջուդեցու / ի ժամանակի տ(եսո)ն
Եփրեմի եւ Օհաննէսի / կ(ա)թ(ո)ղ(ի)կոսաց եւ
երկուց տ(է)րու(թ)ե(ա)նցն ռուս/աց եւ պարսից
Բարսիսանի եւ Նիկոլայ / արքայից եւ էր ժա-
մանակս այս, որք տեղա/փոխեցան ազգն
Հայոց եւ անցին այն կոչսն Երասխայ, 1832
յուլ(ի)սի մուտն: / Ծ(ա)ռ(ա)յ Պետրոս:*

Հրատ. “Documenti di Architettura Armena”, vol. 10, S. Stepanos, p. 14. **Ստուգիան Գ.**, նշվ. աշխ., “Ricerca sull’architettura Armena”, vol. 22, էջ 122:

ՄԻԲ Խաչքար պատի շարվածքում, երեսին՝ 5 տող.
*[Խ]աչս յ(ի)շ(ատա)կ / [Է]զդինին, / Միրէ-
թին, / Ս[ու]ր(ա)տին, Այգրին:*

Հրատ. առաջին անգամ:

ՄԻԳ Խաչքար, ստորին մասում՝ 3 տող.
*Ս(ուր)ք խ(ա)չս յ(ի)շ(ատա)կ է Համփա/շէ-
(ին), Եղիսաբեթին, Ասլու/նին, թվին Ռ-Ղ (1641):*

Հրատ. առաջին անգամ:

Ծանոթ. այս խաչքարը 1999 թ. Արամ Ա կաթողիկոսը փոխադրել է Անթիլիասի թանգարան:

ՄԻԴ Խաչքար, ստորին մասում՝ 3 տող.
1723 / հիմնեցաւ եւ / օծեցաւ 1747:
Հրատ. առաջին անգամ:

ՄԻԵ Խաչքար, ստորին մասում՝ 4 տող.
*Ս(ուր)ք խ(ա)չս յ(ի)շ(ատա)կ է Փիրք/ամա-
լին կ(ո)ղ(ա)կց(ի)ն՝ Յլատիկ(ի)ն, որդ(ի)ն
Յովսխան(ու)մն, թվ(ա)կ(ա)ն Ռ-Ճ (1641):*
Հրատ. առաջին անգամ:

Վանքի գերեզմանոց (շրջապարսպից դուրս՝ հյուսիսարևելյան կողմում)

ՄԻԶ Տապանաքար ուղղանկյունաձև, երկայնական նիստին՝ 11 տող.

...Ջուղա... / ...Խաչատրին, / թվ(ին) Ռ-Ղ (1641):

Հրատ. առաջին անգամ:

Ծանոթ. տապանաքարը կտրված է, արձանագրությունից ընթերցվում են առանձին բառեր:

ՄԻԷ Սալատապան, վրան՝ 2 տող.

...աբեղա ..., / թվ(ին) Ռ-ՃԿԵ (1716):

Հրատ. առաջին անգամ:

Ծանոթ. արձանագրությունը խիստ հողմահարված է. ընթերցվում են առանձին բառեր:

ՄԻԸ Սալատապան, վրան՝ 13 տող.

Այս է տապան / ... / հանգուցե(ա)լ / Մաղաքեայ / վ(ա)րդ(ա)պետին / Դանէլե(ա)ն / Շամբեցի եւ / թռռն մեծ / Մաղաքեայ / վ(ա)րդ(ա)պետին, / փոխեցաւ / առ տէր / 1837 թվին:

Հրատ. առաջին անգամ:

ՄԻԹ Սալատապան, 7 տող.

Այս է տապան / Դավութին, ո/ր է որթի Յօվակիմի, որ է / տեղեաւ փ/ռնակուցի, / 1846:

Հրատ. առաջին անգամ:

ՄԱ Սալատապան, վրան՝ 9 տող.

Աստ ի տապ(ա)նիս հանգչի դեռ քսան ամաց Մկրտչէ, / իսկ որ աւանդն էր հոգի, դառնայ առ տ(է)րն, ամէն: / Դրամբենց տոհմին ս. ս. Աւրոնդ (°) որդի Մելքոնի, որ է / բնակիչ Շիրակ գաւառի Աղեքսանդրապօլ քաղ(ա)քի: / Սա առետր(ա)կ(ա)ն գործով անդ ի քաղ(ա)քն ի Դավրէժ / յերթեւեկ առնելն իւր որպէս գտէր իսկ յաւե(ր)ժ / աւաղ խօլերայ ցաւօք, ի ճան(ա)պ(ա)րհին յանկ(ա)րծ / փոխի առ տ(է)րն իւր անդ(ա)րձ, {ո}ր առաքէ ա(սաստուա)ծ այց (°): / Յամի տ(եառ)ն 1866 եւ լուսաւորչ(ա)կ(ա)ն 1566:

Հրատ. առաջին անգամ:

ՄԱԱ Տապանաքար ուղղանկյունաձև, երկայնական նիստին՝ 5 տող.

Այս է տապան ջահրեցի Ջավա/հիր Վարդանովին, որ 13 տարի / հաւատարիմ ծառայեց վանքիս / եւ հանգեաւ ի տէր 1914 թ. յուն(ի)ս(ի) 16(ին), / կտակելով վանքիս 700 ըուրլի:

Հրատ. առաջին անգամ:

Ծանոթ. տապանաքարից բացի՝ Ջ. Վարդանովի անունը կրող մի սալատապան կա Սբ. Ստեփանոս եկեղեցու ներսում: Այս տապանագրի վերջին տողը սալատապանի տեքստում բացակայում է:



Ջուղայի գերեզմանոցը 1986 (լուս.՝ Ռ. Աբգարյանի) և 2005 թ. ղեկտեմբերին մախիջևանյան զինուժի կողմից ոչնչացնելու պահին

ԱՇԽԱՏՈՒԹՅԱՆ ՄԵՉ ՀԱՆԴԻՊՈՂ ՕՏԱՐ ԲԱՌԵՐԻ ԵՎ ՏԵՐՄԻՆՆԵՐԻ ԲԱՌԱՐԱՆ

ԱԹԱԲԱԿ (ԱԹԱԲԵԿ, թուրք.)– 1. տիտղոս, որ շնորհվել է սելջուկ ամիրայությունների կառավարիչներին և զորահրամանատարներին, 2. արքայորդիներին խնամակալ նշանակված անձը:

ԱԼԹԱՄՂԱ (ԱԼԹԵՄՂԱ, մոնղոլ.)– հրամանագիր, թագավորական հրովարտակ:

ԱԽԹԱՐՄԱ (ԱՂԹԱՐՄԱՅ, թուրք.)– կաթողիկեացած՝ հավատափոխ եղած հայ:

ԱՂԱ (պարսկ.)– 1. մանր ավատատերերին և կրտսեր պաշտոնյաներին տրվող տիտղոս, 2. պարոն, տեր:

ԱՄԻՐ (արաբ.)– բարձրաստիճան զորահրամանատար, ցեղային զորամիավորումների առաջնորդ: Տիտղոսը տրվում էր նաև իշխանական լայն իրավունքներով օժտված տեղական ավատատերերին:

ԲԱՀԱԴՈՒՐ (մոնղոլ.)– հերոս, դյուցազն, քաջ, կտրին:

ԲԱՀՐԱ (ԲԱՀՐԵ, պարսկ.)– բառացի՝ *մաս, բաժին*: Հողագործների կողմից կալվածատիրոջն ու պետությանը տրվող հողային հարկ, որից կալվածատիրոջը *մայիքին*, հատկացվող մասը կոչվում էր *բահրաչե-յե մայիքանե*, իսկ պետությանը տրվող բաժինը՝ *բահրաչե-յե դիվանի*: Ժամանակակից պարսկերենում նշանակում է նաև *տոկոս, շահ, օգուտ, եկամուտ*:

ԲԱՏԱԼ– փոխարեն, ի տրիտուր:

ԲԱՐՉՐԱԿՈՒՅՆ ԴԻՎԱՆ (արաբ.), ՄԵԾ ԴԻՎԱՆ– արքունիքին կից պետական ֆինանսահարկային վարչություն, որը ենթարկվում էր մեծ վեզիրին կամ «սահիբ դիվանին»:

ԲԵԿ (թուրք.)– մանր ավատատերերին և կրտսեր զինվորականներին տրվող տիտղոս: Հաճախ կազմել է արական անձնանվան մաս (օրինակ՝ Ասլանբեկ, Ջանիբեկ և այլն):

ԲԵԿԼԱՐԲԵԿ (թուրք.)– այսպես էին կոչվում վիլայեթների (նահանգների) կառավարիչները՝ կուսակալները, նահանգապետները, որոնք մեծարվում էին նաև խան տիտղոսով: ԺՉ-ԺԷ դդ. Իրանում կային 13 բեկլարբեկություններ, որոնցից էին Ատրպատականի (Ազերբայջանի), Գարաբաղի, Շիրվանի և Չուխուր Սա՛դի բեկլարբեկությունները (բոլորն էլ տերության հյուսիսարևմտյան մասում):

ԲԵՂՍՈՒՐ– 1. անթերի, անպակաս, անմնացորդ, 2. լրիվ:

ԲԻԹԻԿՉԻ (ԲԻԴԻԿՉԻ, մոնղոլ.)– գրագիր, հարկեր ցուցակագրող դիվանատան պաշտոնյա:

ԳԱՀՐԵՉ (ՔՈՒՀՐԻՉ, ԳԱՐՀԵՉ, ՔՅԱՀՐԻՉ, պարսկ.)– 1. աղբյուր, 2. ստորգետնյա առու:

ԳԱՉ– երկարության չափ: Մեծ կիրառում ուներ Հայաստանում, Պարսկաստանում, Թուրքիայում և Վրաստանում: Առաջին երեք երկրներում ԺԸ դ. այն հավասար էր 71 սմ, իսկ Վրաստանում և Պարսկաստանի որոշ շրջաններում տատանվում էր 98-100 սմ-ի միջև:

ԴԱՎԻՉԻ ԼԻՆԵԼ– վեճ հարուցել:

ԴԱՐՈՒԳԱ (մոնղոլ.)– տվյալ շրջանի ոստիկանության պետը, որը գործուն մասնակցություն էր ունենում բնակչությունից գանձվող հարկերի հավաքմանը:

ԴԻԴԵԲՈՒԼ (վրաց.)– մեծամեծ:

ԴԻՎԱՆ-ԱԼ-ՍԱԴԱՐԱԹ– կրոնական բարձրագույն առաջնորդի ատյանը:

ԴՈՎԼԱԹԱՎՈՐ– 1. ունևոր, 2. կարող, 3. տիտղոս ունեցող:

ԴՈՒՋԱՆ (արաբ.)– խանութ, կրպակ:

ԹՈՒՄԱՆ (մոնղոլ.)– 1. վարչատերիտորիալ այնպիսի միավոր, որտեղից հնարավոր էր ռազմի դաշտ դուրս բերել մեկ թուման (10000) զինվոր: 2. դրամական միավոր, հավասար է 10000 դինարի: ԺՉ-ԺԷ դդ. Իրանում ընդունվել են չափի ու կշռի միավորներ, կտրված փողեր, որոնք հնուց սահմանված էին Թավրիզում: Դրանից անկախ՝ առանձին նահանգներում գոյություն ունեին չափի տեղական միավորներ: Ուստի շատ հաճախ առևտրական գործարքներին վերաբերող փաստաթղթերում ու տեղեկագրերում նշվում էր, որ գումարը պետք է վճարել թավրիզյան թումաններով: Տես **ԴԻՆԱՐ**

ԻԼԱԴԱ– կապ, առնչություն:

ԻԽՐԱՋԱԹ– ծախսեր:

ԻԴՐԱՐ (ԻԽՐԱՐ, արաբ.)– 1. խոստում, 2. համաձայնություն, հաստատում:

ԻՋԱՐԱՆԱՄԱ– կապալազիր, վարձակալության մասին փաստաթուղթ:

ԻՍԱԶԻՆԱ (արաբ.)– 1. հարստություն, գանձ, 2. գանձարան:

ԻՍԼԻՄԵ (արաբ.)– պետական հողատիրության որոշակի ձև, որի եկամուտները ԺԷ-ԺԸ դդ. սոնորինում էին նահանգային կառավարիչները՝

խաները: Այս ժամանակաշրջանում խալիսեն ուներ եռակի նշանակություն՝ 1. մուլք, կալվածք, որն ազատված էր հոգուտ Դիվանի գանձվող հարկերից, 2. մման մուլքից գանձվող հարկ, և 3. մուլքի խալիսեն կոչված հողերի վրա նստած գյուղացիներ, որոնք հաճախ կոչվում էին նաև խաս (արաբ.՝ անձնական, ընտրյալ):

ԽԱՆ (ՂԱՆ, մոնղոլ.)– 1. իշխան, պետ, 2. բարձրաստիճան գինվորականներին և ամիրներին տրվող տիտղոս: ԺՁ-ԺԷ դդ. այն շնորհվում էր բացառապես խոշոր ավատատեր-նահանգապետներին և կուսակալներին՝ բեկլարբեկերին:

ԽԱՐԱՋ (ԽԱՐԱՃ, արաբ.)– հողահարկ արաբական տիրապետության ժամանակ: Ավելի ուշ գործածվում էր որպես բնակչությունից գանձվող մի շարք պետական հարկեր նշանակող տերմին:

ԽԵԹԱԲ– հրամանագիր:

ԽԻԼԱՅ (ասոր.)– 1. պարզև, ընծա, 2. նվեր տրված զգեստ:

ԽԻԼԱՅԵԼ - նվիրել, նվերներով մեծարել:

ԽՈՋԱ (ստույգ՝ ԽԱՋԵ, պարսկ.)– այսպես էին կոչվում խոշոր դրամատերերն ու հարուստ վաճառականները: Նրանք հաճախ կառավարման համակարգում վարում էին ֆինանսական պատասխանատու պաշտոններ և լրջորեն ներգործում էին քաղաքական գործընթացների վրա:

ԿԱՋԻ (արաբ.)– Շարիաթի հոգևորական դատավոր:

ՀԱՄՓԱ (ՀԱՄՓԵ)– ուղեկից, ընկերակից: Կալվածագրերում այդպես են կոչվել այն անձինք, ովքեր ուրիշների հետ միասին եղել են տնտեսական որևէ օբյեկտի (աղբյուր, ջրաղաց և այլն) սեփականատեր կամ էլ նրանից օգտվել են համատեղ:

ՀԱՋ (արաբ.)– իսլամի գլխավոր սրբավայր՝ Մեքքա կատարած ուխտագնացություն: Ուխտավոր հավատացյալը կոչվում էր **ՀԱՋԻ**:

ՀՈՋՄ– հրամանագիր, բարձր կարգադրություն:

ՂԱԲԱԼԱ (ստույգ՝ ՂԱԲԱԼԵ, արաբ.)– կալվածագիր:

ՄԱԼ (արաբ.)– եկամտաբեր կալվածքներից ու ստացվածքներից (այգի, ջրաղաց, ձիֆհան և այլն) բնամթերքով կամ կանխիկ դրամով գանձվող գլխավոր եկամտահարկը Մեֆյան Իրանում:

ՄԱԼԻԲ (արաբ.)– կալվածքների, հատկապես գյուղերի խոշոր սեփականատեր:

ՄԱԼԻԲԱՆԵ (արաբ.-պարսկ.)– հողային հարկի այն մասը, որը տրվում էր մալիքին: Լրիվ անվանումն է բահրաչե-յե մալիքանե: Տե՛ս **ԲԱՀՐԱ**:

ՄԱԼՈՋՀԱԹԻ (արաբ.)– հարկային հավաքական տերմին, կազմված է մալ և ջհաթ (երկիր, տեղ, վարելահող) բառերից: Ջհաթը հողային հարկ էր, որ գանձվում էր վարելահողերից: Այդ երկու հարկերը համատեղ էին հաշվում, և գանձվում էին ընդհանուր գյուղական համայնքից: Մալոջհաթը կազմում էր բնակչությունից գանձվող հարկի մեծ մասը և սահ-

մանված չափով գանձվում էր գյուղացիությունից: Ուստի շատ հաճախ այդ անվան տակ հասկացվում էին նաև տվյալ օբյեկտից գանձվող այլ հարկեր: Մալոջհաթը գանձվում էր հացահատիկով, գարիով և բրնձով:

ՄԱՆԹՈՒ– 1. հարկ, տուրք, 2. վերջնական (գին, արժեք):

ՄԱՀԳԱՄԻ (ՄԱՀՏԵՄԻ, արաբ.)– սուրբ քաղաք՝ Երուսաղեմ, ուխտ գնացած քրիստոնյա:

ՄԵԼԻԲ (արաբ.)– ԺԵ-ԺԸ դդ. այսպես էին կոչվում գյուղական կամ քաղաքային ավագները, որոնք ընտրվում էին համայնքի ավագների խորհրդի կողմից կամ էլ նշանակվում էին շահի հրովարտակով և ներկայացնում էին տվյալ համայնքը պետության ու նրա պաշտոնյաների առջև: Նրանք պատասխանատու էին նաև համայնքից գանձվող հարկերի համար: Արևելյան Հայաստանի լեռնային շրջաններում (օրինակ՝ Արցախում և Սյունիքում) մելիքներն ունեին ժառանգական իրավունքներ և հատուկ ինքնավար արտոնություններ:

ՄԵՎԼԱ (ՄԵՎԼԱՆԱ, արաբ.)– տեր: Այսպես էին հորջորջում հոգևորականներին: Հանդիպում է մվելանա (մեր տեր) ձևով: Առավել գործածական է աղավաղված մոլլա տարբերակը:

ՄԻՍԱԼ– մուսուլմանական հոգևոր ատյանների վճիռ:

ՄԻԲՋԱ (արաբ.-պարսկ.)– ամիր-գաղե (ամիրի որդի, իշխանագուն) բառի համառոտ տարբերակն է: Անձնանունից հետո կիրառվելիս նշանակում է տեր, իշխան, արքայագուն: Անձնանունից առաջ դրվելիս օգտագործվում է գրագիր իմաստով:

ՄՈՒԹԱՍԱՌԻՖ (ՄՅՈՒԹԵՍԱՐԻՖ)– գավառապետ:

ՄՈՒԹԱՎԱԼԼԻ (արաբ.)– խնամակալ, տնօրեն: Այսպես էին կոչվում վանքերի և մզկիթների առաջնորդները: Նրանք տնօրինում էին իրենց ենթակա կալվածքներն ու դրանցից ստացված եկամուտները:

ՄՈՒԼԵՆԱՍԱ (ՄՈՒԼԵՆԱՍԵ, արաբ.-պարսկ.) – կալվածագիր, որևէ մուլքի սեփականությունը (պատկանելիությունը) հաստատող փաստաթուղթ:

ՄՈՒՀԱՄԻԼ (արաբ.)– հարկահավաք պաշտոնյա:

ՅԱՐԼԻՂ (մոնղոլ.)– հրովարտակ:

ՆԱՅԻԲ (արաբ.)– փոխարքա, կուսակալ, փոխանորդ:

ՇԱՀԱՏ– ջրաղացի վարձ ադունն աղալու համար, եկամուտ:

ՇԱՍԱՐՏԱՆ– մոմակալ:

ՉԱՐԵԲ (պարսկ.)– ամբողջի մեկ քառորդ մասը: Իբրև հարկային տերմին վկայված է Ժ-ԺԴ դդ. հայերեն վիճակահանարձանագրություններում (մանրամասն տե՛ս Մաղարդավանքի կալվածքներն ու տնտեսությունը բաժնում, ծանոթ.16):

ՊՈՋ– ծորակ:

ՄԱԴՐ– մուսուլմանական կրոնական բարձրագույն առաջնորդ:

ՄԱՐԳԱՐ (պարս.)– Կաջարական Իրանում երկրամասի (նահանգի) զինված ուժերի հրամանատար: Սեֆյան դարաշրջանում զինված ուժերը գտնվում էին բեկլարբեկի ենթակայության տակ, որն էլ հանդես էր գալիս իբրև երկրամասի քաղաքացիական և զինվորական իշխանության կրողը: Հետագայում՝ հատկապես Նադիր շահի օրոք (ԺԸ դ.), քաղաքացիական գործերը տնօրինում էր բեկլարբեկը, իսկ գորքը գլխավորում էր սարդարը: Ենթադրվում է, որ սա ուներ մեկ նպատակ՝ թույլ չտալ տեղերում իշխանության բոլոր լծակների կենտրոնացումը նույն անձի ձեռքում, ինչը կհանգեցներ երկրամասային կառավարողների անսահման ուժեղացմանը: Քաղաքացիական և զինվորական իշխանությունների սահմանազատման միտումը պահպանվեց մինչև ԺԹ դ. սկիզբը, թեև եղան մաս առանձին դեպքեր, երբ այս երկու լծակները գտնվում էին բեկլարբեկի ձեռքում, ինչպես օրինակ՝ Երևանի Հուսեյն խանը, որը, բեկլարբեկ լինելուց բացի, նաև սարդար էր:

ՄԱՐՀԱՏ (ՄԱՀՐԱՏ, պարսկ.)– սահման, սահմանագիծ, սահմանագլուխ:

ՄԻՆՕՌ (հուն.)– սահման, սահմանագիծ:

ՄՈՍԱՐ (ՄՈՍԱՌ)– ընդդեմի չափ՝ 20 փուք կամ 16 կոտ տարողությամբ (1 փուք=16, 380 կգ):

ՄՈՒԲԱԹ (պարսկ.)– 1. դեմք, կերպարանք, պատկեր, երես, 2. ցուցակ, 3. պատճեն, 4. հանգամանք: Վավերագրերում կիրառվում է երրորդ նշանակությամբ:

ՎԱԽՈՒՊՆԱՄԱ (ՎԱԽՈՒՊՆԱՄԵ)– նվիրագիր:

ՎԱՁԻՐ (ՎԵՁԻՐ, արաբ.)– ԺՁ-ԺԷ դդ. այսպես էին կոչվում այն բարձրատիճան ֆինանսական պաշտոնյաները, որոնք հսկում էին պետության, արքունիքի ու բանակի ֆինանսները, զինվորականությանը տրվող ռոճիկները և իրենց գործունեության համար հաշվետու էին մեծ վեզիրի առաջ: Վեզիրներ կային նաև երկրամասային ու նահանգային կենտրոններում, որոնք մեծ վեզիրի ներկայացուցիչներն էին իրենց ենթակա տարածքներում:

ՎԵՔԻԼ (ՎԱՔԻԼ, արաբ.)– փոխանորդ, ներկայացուցիչ, կառավարիչ:

ՎԻԼԱՅԵԹ (արաբ.)– 1. երկիր, 2. մարզ, շրջան: Տերմինի նշանակությունը սկզբնաղբյուրներում տրվում է տարբեր կերպ. հաճախ հասկացվում է ամբողջ երկիրը, հաճախ էլ՝ մեծ մարզը (նահանգը) կամ ընդարձակ շրջանը:

ՓԱԴԻՇԱՀ (պարսկ.)– տիրակալ, թագավոր:

ՔԱԼԱՆԹԱՐ (պարսկ.)– բառացի՝ ամենամեծ: Այսպես էին կոչվում քաղաքային համայնքների պետերը՝ քաղաքապետերը, որոնք ընտրվում կամ էլ շահի կողմից նշանակվում էին մեծահարուստ վաճառականներից՝ խոջաներից: Նրանք զբաղվում էին համայնքների ներքին հարցերով և ներկայացնում էին համայնքները պետական ատյաններում:

ՕԹԱՂ (թուրք.)– 1. սենյակ, 2. իջևան, հանգրվան, 3. վրան:

ՖԵՐՄԱՆ– արքայական հրաման, հրովարտակ:

Գունավոր լուսանկարների ցանկ

- 1-2. Մեծ և Փոքր Մասիսների տեսքն Արտազ գավառից (լուս.՝ Ս. Կարապետյանի, 2011 թ.)
3. Թաղեոս առաքյալի վանքի ընդհանուր տեսքը հյուսիս-արևելքից (լուս.՝ Ա. Հախնազարյանի, 1969 թ.)
4. Թաղեոս առաքյալի վանքի ընդհանուր տեսքը հյուսիսից (լուս.՝ Ա. Հախնազարյանի, 1969 թ.)
5. Թաղեոս առաքյալի վանքի տեսքը հարավից (լուս.՝ Ա. Հախնազարյանի, 1969 թ.)
6. Թաղեոս առաքյալի վանքի տեսքը հարավ-արևմուտքից (լուս.՝ Ա. Հախնազարյանի, 1969 թ.)
- 7-8. Թաղեոս առաքյալի վանքի տեսքն արևելքից (լուս.՝ Ա. Հախնազարյանի, 1969 թ.)
9. Թաղեոս առաքյալ վանքի տեսքը հարավ-արևմուտքից (լուս.՝ Ա. Հախնազարյանի, 1969 թ.)
10. Թաղեոս առաքյալի վանքի տեսքը հարավից (լուս.՝ Ա. Հախնազարյանի, 1969 թ.)
- 11-12. Թաղեոս առաքյալի վանքի տեսքը հարավից (լուս.՝ Ս. Կարապետյանի, 2011 թ.)
13. Թաղեոս առաքյալի վանքի տեսքը հյուսիսից (լուս.՝ Ս. Կարապետյանի, 2011 թ.)
14. Թաղեոս առաքյալի վանքի տեսքը հարավ-արևելքից (լուս.՝ Ս. Հախնազարյանի, 2009 թ.)
- 15-20. Նմուշներ Թաղեոս առաքյալի վանքի զարդաքանդակներից և պատկերաքանդակներից (լուս.՝ Ս. Կարապետյանի, 2011 թ.)
21. Ծործորի ջրամբարի տեսքը տիեզերքից (լուս.՝ Google Earth)
22. Ծործորի ջրամբարի ընդհանուր տեսքը (լուս.՝ Ս. Կարապետյանի, 2011 թ.)
23. Ծործոր վանքի ձորը նախքան ջրամբարի կառուցումը (լուս.՝ Ա. Հախնազարյանի, 1969 թ.)
24. Ծործորի ձորի և վանքի տեսքը հյուսիս-արևմուտքից նախքան ջրամբարի կառուցումը (լուս.՝ Ա. Հախնազարյանի, 1969 թ.)
25. Ծործորի Սբ. Աստվածածին վանքի տեսքը հարավ-արևմուտքից ջրամբարի կառուցման հետևանքով նախքան տեղափոխումը (լուս.՝ Ա. Հախնազարյանի, 1969 թ.)
26. Նոր, ավելի բարձրադիր տեղում վերականգնված Ծործորի Սբ. Աստվածածին վանքի տեսքը հյուսիսից (լուս.՝ Ռ. Գալչյանի, 2009 թ.)
27. Վերականգնված Ծործորի Սբ. Աստվածածին վանքի ներքին տեսքը (լուս.՝ Ս. Կարապետյանի, 2011 թ.)
28. Վերականգնված Ծործորի Սբ. Աստվածածին վանքի տեսքը հարավ-արևմուտքից (լուս.՝ Ս. Կարապետյանի, 2011 թ.)
29. Մաղարդա Սբ. Ստեփանոս վանքի ընդհանուր տեսքը հարավ-արևմուտքից (լուս.՝ Ա. Հախնազարյանի, 1970 թ.)
30. Մաղարդա Սբ. Ստեփանոս վանքի ընդհանուր տեսքը հարավ-արևելքից (լուս.՝ Ս. Կարապետյանի, 2009 թ.)
31. Մաղարդա Սբ. Ստեփանոս վանքի տեսքը հարավ-արևմուտքից (լուս.՝ Ա. Հախնազարյանի, 1970 թ.)
32. Մաղարդավանքի Սբ. Ստեփանոս եկեղեցու զմբեթը հյուսիսից (լուս.՝ Ս. Կարապետյանի, 2011 թ.)
33. Մաղարդավանքի զմբեթի ներքին տեսքը (լուս.՝ Ա. Հախնազարյանի, 1970 թ.)
34. Մաղարդավանքի տեսքը հյուսիս-արևմուտքից (լուս.՝ Ա. Հախնազարյանի, 1970 թ.)
- 35-37. Հատվածներ Մաղարդավանքից (լուս.՝ Ա. Հախնազարյանի, 1970 թ.)

Անձնանունների ցանկ

Ա

Աբաս Ա, Իրանի շահ (1587-1629) 46, 67, 89
 Աբաս Բ, Իրանի շահ 47
 Աբաս-Միրզա, Ապպազմիրզա, Իրանի թագաժառանգ 13-16, 52, 56, 70-71, 95, 169-170, 220-221, 286, 303, 308
 Աբաս փաշա խան, Մակվի Մուրթուգա խանի որդին 17, 61-62
 Աբգար, աստապատցի 233
 Աբգար Ե Ուկամա (Մև) թագավոր (4-50 և թթ., ընդմիջում է եղել 7-13 թթ.) 29
 Աբգար Թ, ասորի թագավոր (179-214) 29-30, 33, 35
 Աբդըլ-Ազիզ, խոջա, ձեռագրի ստացող և նվիրատու 242
 Աբդոլ Ալի Քարանգ 256
 Աբդուլլահ խան, Ատրպատականի ընդհանուր զինվորական հրամանատար 17, 23, 73
 Աբելիանենխե, ցեղ 9
 Աբելյան Մարգիս, Վանք գյուղի քահանա 79
 Աբեր, Մաղարդա Սր. Ստեփանոս նախավկա վանքի միաբան 253
 Աբոլ Մոզաֆար Ռուստամ փառիշահ (1493-1496), Մաղսուղի որդին 45
 Աբրահամ 173
 Աբրահամ, Ատենց Սամվելի որդին 233
 Աբրահամ եպիսկոպոս, Թաղեի վանքի կրոնավոր 53
 Աբրահամ Կրետացի, Ամենայն Հայոց կաթողիկոս (1734-1737) 209, 213, 241
 Աբրահամ, մելիք Ստեփանի որդին 302
 Աբու Մայիդ սուլթան (1316-1335) 212, 229, 245
 Աբուլ Կասեմի, Պարսից պետության խնամակալ 19
 Ադամ, Մաղարդա Սր. Ստեփանոս նախավկա վանքի տնտես 253
 Ազարիա վարդապետ Շամբեցի, Մաղարդա Սր. Ստեփանոս նախավկա վանքի առաջնորդ (1739-1740) 249
 Ազիզ 227
 Ազիզ, Իրանի խան 82-83
 Ազիզ, Հովսեփի և Մարգարի հայրը 234
 Ազնավուրյան Արամայիս 251-252
 Աթանաս եպիսկոպոս, Մաղարդա Սր. Ստեփանոս նախավկա վանքի առաջնորդ (1541-1562) 245-246
 Աթանաս, ծաղկող 239
 Աթանես, Մնացականի հայր 165
 Աթանեսան Պարիս, արվեստի 305
 Աթառ 301
 Ալազանենց Մարգիս, մահտեսի 319
 Ալահմեդին բեկ 37
 Ալեքսան, Շամամի ամուսինը 107
 Ալեքսանդր Նիկողոսիչ, ռուսաց կայսր 318-319
 Ալի Աշրաֆ 308
 Ալի-Իսսան փաշա 21-22
 Ալի խան, Հյուսեին խանի որդին 16

Ալի Գուլի Մուրթուգա խան, Մակվի վերջին սարդար 17-18, 20, 23, 58, 61, 63, 72-74
 Ալիշան Գևորգ 30, 34, 42, 214, 216, 247, 285
 Ալլահվերդի, Պետրոսի հայրը 243
 Ալլահվերտի, յուզբաշի 220
 Ալոյան Մատթեոս արեղա, Մաղարդա Սր. Ստեփանոս նախավկա վանքի առաջնորդ (1905) 253
 Ալքիլիատես Փրեբիս, ՅՈՒՆԵՍԿՕ-ի ընդհանուր պատասխանատուներից 64
 Ախանումուղ 233, 249
 Ախիճան, վանքի Գասպարի որդին 159
 Ախնազար 310
 Ախնազար, Բարսեղի հայրը 311
 Ակիմյան Ն. 32
 Ակ-կոյունլուներ, ցեղ 12
 Ակոր 173
 Ակոր, մահտեսի 162, 174
 Ահարոն, Մաղարդա Սր. Ստեփանոս նախավկա վանքի միաբան 254
 Ահարունեան Մաթիվոս, աստապատցի մելիք 304
 Ահմադ Բալավի 47
 Ահմադ, բայթաք քոչվոր ցեղից սուլթան 13
 Ահմադ, Խոյի խան 219
 Ահմադ, Մակվի սուլթան 50
 Ահմեդ խան 22
 Ադա 287
 Ադալար բեկ 53
 Ադադան 306
 Ադամ, աստապատցի Վելիկի թողը 305
 Ադամալ, Ալուամի որդին 311
 Ադամալ, աստապատցի Կոստանդի որդին 231
 Ադամալ, նախիջևանցի 218
 Ադամալեանց Պողոս, իշխան 318
 Ադամջան, Ասկարի որդին 313
 Ադանան, աստապատցի Ամիր խոջայի դուստրը 231
 Ադապապ, Թաղեի վանքի տիրացու 106
 Ադաջան, աստապատցի, Ավրայի, Ստեփանի, Ստեփանի և Գրիգորի հայրը 287
 Ադաջան, մելիք 160
 Ադաջան, Մարդարի հայրը 68
 Ադեքսանդր Ա Ջուղայեցի կաթողիկոս (1706-1714) 68, 218, 248
 Ադեքսանդր Բ Բյուզանդացի, կաթողիկոս (1753-1755) 93, 160
 Ադիդան 12
 Ադալալ, Դաճարի հայրը 234
 Ադուրիոս եպս., Արտագի թեմի առաջնորդ (302-327) 86
 Ադոմ 309
 Աճադյան Հր. 231
 Աճնյան Հայկ, բանասեր 21, 41, 43, 85, 103, 109, 157
 Ամատունի Կ. 285
 Ամատունիներ, հայ նախարարական տոհմ 10, 12
 Ամիր 232

Ամիր խոջա, աստապատցի Աղանանի հայրը 231
 Ամիր խոջա, երեսփոխան Բշխեսնի հայրը 285
 Ամիր-Ղոզ Հասան, մոնղոլ Հասան Քուչուկի որդին 45
 Ամիր միայնակյաց 77
 Ամիր Նեզամի 16
 Ամիր փաշա, ախալցխացի, նվիրատու 77
 Ամալատ, Իսրայելենց Պողոսի հայրը 312
 Այաթոլլահ-գաղե Շիրազի, «Մշակութային ժառանգություն» տնօրեն 187, 199
 Այգր 319
 Այդին, արարբեցի 232
 Այվազյան Ա. 285
 Այտին, Մարտիրոսի որդին 104
 Այրումներ, ցեղ 24
 Անագուրակ-Նուին, թաքար գորապետ 43
 Անակ Պարթև, Գրիգոր Լուսավորչի հայրը 33, 41
 Անահիտ, Վանքի գյուղի բնակիչ Արշակի կողակիցը 63
 Անան 231
 Անան, Ապախունյաց նախարար 30
 Անան, աստապատցի ուստա 306
 Անանիա վարդապետ, գրիչ 240, 247
 Անանիա վարդապետ, Մաղարդա Սր. Ստեփանոս նախավկա վանքի առաջնորդ (1794-1798) 234, 250
 Անանուն, Եղեսիայի թագավոր 31
 Անանուն Վանքի 91-92
 Անդրեաս, Գաղղենց Դիլանչու որդին 232
 Անդրեաս եպիս., արքեպիսկոպոս Պոլսեցի, Ատրպատականի թեմի առաջնորդ (1873-1878) 78, 85, 103
 Անդրիաս, ԺՃ դար, Թաղեի վանքի կրոնավոր 45
 Անթառան, աստապատցի Տուգեց Կոստանի դուստրը 314
 Անիչկով, ռուս դեսպան 73
 Անձրե, մահտեսի Յականի կինը 306
 Անճա, բայթաքեցի Գարբիելի կողակիցը 71
 Անճա, մահտեսի 172
 Անտոն սարկավազ, գրիչ 76
 Անտոն 174
 Աշոտ Արծրունի, Վասպուրականի գահերեց իշխան 11
 Աշոտ Բ Բագրատունի հայոց թագավոր (914-928) 281
 Աշոտ Գ Ռորյան, Հայոց Բագրատունի թագավոր (953-977) 210-211, 213, 228-230, 235, 244
 Ապլոարիպ, իշխան 228
 Ապրիան, արարբեցի 288
 Առաքեալ վարդապետ 103
 Առաքել, բայթաքեցի չանադի Այվազի եղբայրը 170
 Առաքել, գրիչ 211
 Առաքել, դաշտեցի Մկրտչի որդին 289
 Առաքել Դավրիժեցի 78, 103, 215, 244
 Առաքել վարդապետ 51-53, 106-107, 174

Առաքել վարդապետ Արտազեցի, Հովհաննես Քոնեցու աշակերտներից 44
 Առաքել, մահտեսի Սարգսի որդին 319
 Առաքելյան Թադեոս Խան 54
 Առաքելյան Հովհաննես, սասունցի 97
 Առաքելյան Սարգիս 236
 Առաքելյան Վարուժան, ճարտարապետ 64-65, 112, 175, 205
 Առաքելյան Օժենիկ 205
 Առթեն, Թադեի վանքի տիրացու 172
 Առնաֆար, թոքմաճի 106-107
 Առուխ 233, 249
 Ասատուր 173, 288
 Ասլան աղա (կամ Օհանես), բայազետցի Խաչատուրի որդին 163
 Ասլիխան, խոյեցի 304, 316-317
 Ասլուս 311, 319
 Ասկար, Աղամջանի հայրը 313
 Ասմարյանց Գուկաս, ագուլիսցի 243
 Ասպահապետի Պահլավ, պահլավապարթևական արքայատոհմի ճյուղ 33
 Աստվածատուր 242
 Աստվածատուր, աստապատցի Արզումանի որդին, նվիրատու 68
 Աստվածատուր, աստապատցի Հարությունի որդին 170
 Աստվածատուր, արաբքեցի 232
 Աստվածատուր երեց, սրբագրիչ 214
 Աստուածատուր, Երզրումցի Հովհաննեսի որդին 313
 Աստվածատուր, Թադեի վանքի վարդապետ 68
 Աստուածատուր խոջա, աստապատցի Կուսանենց Արզումանի որդին 313
 Աստվածատուր, մահտեսի Դազարի որդին 234
 Աստուածատուր նախասարկավագ, Մաղարդա Սր. Ստեփանոս նախավկա վանքի միաբան 253
 Ավագ, աստապատցի 232
 Ավագ եպիսկոպոս, Մաղարդա Սր. Ստեփանոս նախավկա վանքի առաջնորդ (1430-1440) 245, 253
 Ավագ, Կիրակոսի որդին 232
 Ավագ, մահտեսի, Հայրապետի հայրը 233
 Ավատ, աստապատցի Վելիկի դուստրը 305
 Ավաք, ավաջուղցի մելիք Մանուկի որդին 167
 Ավաք, մահտեսի Մաթեոսի որդին 170
 Ավաք, Մաղարդա Սր. Ստեփանոս նախավկա վանքի միաբան 253
 Ավդալ, աստապատցի Աղաջանի որդին 287
 Ավեդիս, բայազետցի 163
 Ավետ, հաֆթվանցի Սարգսի հայրը 289
 Ավետիկ 309
 Ավետիկ, թավրիզցի Հայրապետի որդին 166
 Ավետիկ, շամբեցի, Մարիամի կողակիցը 288
 Ավետիս, Մաղարդա Սր. Ստեփանոս նախավկա վանքի միաբան 253
 Ավետիս, արեղա, Ռշտունյաց Նկարենո կամ Սր. Հարություն վանքի միաբան 212
 Ավետիս երեց, ձեռագրի կազմող 240

Ավետիս Հիզանցի, գրիչ 239
 Ավետիսյան Մեսրոպ մակվեցի, Թադեի վանքի կառավարիչ 58, 79
 Ավետիսյան Ք. 103, 105
 Ավետիք 173
 Ավետիք, Ասենց Սամվելի որդին 233
 Ավետիք, դաշտեցի, Պետրոսի հայրը 316
 Ավետիք, Թաթոսի որդին 231
 Ավետիք, Մովսեսի հայրը 234
 Ավետիք վարդապետ, Մաղարդա Սր. Ստեփանոս նախավկա վանքի միաբան 254
 Ավետիք քահանա, գրիչ 242, 248
 Ավետյան Հովհաննես Շամբեցի, Մաղարդա Սր. Ստեփանոս նախավկա վանքի առաջնորդ (1848) 251, 254
 Ավետյան Շերիլ, Իրանի եկեղեցիների պաշտպանության պատասխանատու 64
 Ասենց Աբրահամ 232
 Ասենց Սամվել, Աբրահամի, Ավետիքի և Ստեփանի հայրը 233
 Ատոմ, աստապատցի, Թելիի կողակիցը 232
 Ատոմ գրիչ 238
 Ատրներսեհ եպիսկոպոս Արտազի թեմի առաջնորդ (77-92) 83, 85
 Ատոմ, մահտեսի Սարգսի որդին 319
 Արամ Ա, Մեծի Տանն Կիլիկի կաթողիկոս 64-65, 205, 228, 319
 Արայել, հայր Քիչմիրի 90
 Արգիշտի Ա, թագավոր 9
 Արզու, աստապատցի ուստա Անանի կողակիցը 306
 Արզուման խոջա, աստապատցի Աստվածատուրի հայրը 313
 Արիստակես Բ աթոռակալ կաթողիկոս (1465-1469) 213
 Արիստակես, գրիչ 240
 Արիստակես եպիսկոպոս 89
 Արիստակես վարդապետ, Մաղարդա Սր. Ստեփանոս նախավկա վանքի միաբան 233, 253-254
 Արիստակես վարդապետ Շամբեցի 214, 242, 244
 Արծրունիներ, հայ նախարարական տոհմ 11
 Արդուբյան Հ., կաթողիկոս 94
 Արդուն, մոնղոլ խան 43
 Արմազանեան Ստեփան, քյուլթափեցի 243
 Արշակ 251
 Արշակ, Վանքի գյուղի բնակիչ 63
 Արշակ Բ, թագավոր 24
 Արշակունիներ 10, 32, 35
 Արպագ, դարաշամբեցի 305
 Արտաշես Ա, թագավոր 9-10
 Արտաշես Բ, թագավոր 9
 Արտաշիր Պապական, քրմապետ Մասանի թոռը, Մասանյան հարստության հիմնադիր 32-33
 Արտավան Ե, պարթև Արշակունի թագավոր 33
 Արուրին, թոխատցի 172
 Արուրին 173-174
 Արուսանցի, ցեղ 26
 Ասետիս, ագուլիսցի Տեր-Սլրոշյան Գալուստի որդին 317-318

Ասետիս աղա, դավրիժեցի 108
 Ասետիս, Էնիաթի որդին 104
 Ասետիս, մահտեսի Լալեի որդին 161
 Ասետիք 174
 Ասետիք, թալատեցի 164
 Ասթանդել, Մարիամի որդին 105
 Ասին, ջուղայեցի Մելիք Ստեփանեան Օհաննեսի որդին 30
 Ասիարե, Ավետիկի մայրը 309
 Ասիրիկ, բայազետցի մահտեսի 161
 Աֆտանդիլ բեկ, Գորկի բեկի փեսան 314

Բ

Բաբատեան Մխիթար 305
 Բաբախան շահ 286, 302, 319
 Բաբկեն արքեպիսկոպոս, Մաղարդա Սր. Ստեփանոս նախավկա վանքի առաջնորդ (976-981) 208, 210, 212, 228, 244-245
 Բագրատունիներ 12
 Բադալ (Պատալ), Խոյ քաղաքի ռես 68-69
 Բագում, աստապատցի Կոստանդի որդին 231
 Բագունի Հովհաննես (Յովհաննես) վարդապետ. մականուններ՝ Կայծակ, Երլտըրըմ (թուրք. թարգմ.՝ Կայծակ) և Դելի Կարապալ (թուրք. թարգմ.՝ Գիժ սևագլուխ), Թադեի վանքի վանահայր (1897-1899) 55-57, 96-97
 Բալասան, Էվուսի հայրը 234
 Բալասան, մելիք 160
 Բակիս, Թաթեոսի մայրը 301
 Բայազիթ, շեյխ 81
 Բաներեզես փակակալ, Մաղարդա Սր. Ստեփանոս նախավկա վանքի միաբան 230
 Բադղասար, Մաթեոսի հայրը 241
 Բադղասար, մակվեցի Վարդունի հայրը 68
 Բադղասար, մահտեսի 301
 Բադղասար, նորջուղայեցի մահտեսի խոջա Նազարի հայրը 241
 Բադտասար, Մաղարդա Սր. Ստեփանոս նախավկա վանքի միաբան 253
 Բադղասար, ուղումչեցի 77
 Բամբակունի Ե., վանեցի 170
 Բայաթ, ընչվոր ցեղ 13
 Բայլար, շորթուլաղցի քուրթ, Թադեի վանքի նախկին հովիվ 62
 Բաշխի, Շամբ գյուղի տանուտեր 230
 Բաշխում, Խոջունի հայրը 231, 306, 316
 Բարաղամ, Մաղարդա Սր. Ստեփանոս նախավկա վանքի միաբան 253
 Բարաղամեանց Յարապետ, Մակվի Հայրիկյան ուսումնարանի հոգաբարձու 78-79
 Բարդուղիմեոս 108
 Բարդուղիմեոս արեղա, մահտեսի 319
 Բարդուղիմեոս եպիսկոպոս 79
 Բարդուղիմեոս կրոնավոր, գրիչ 239, 245
 Բարեյան Հայրո, մակվեցի վարպետ 20
 Բարխուդարյանց Մակար եպիսկոպոս 36
 Բարսեղ, Մաղարդա Սր. Ստեփանոս նախավկա վանքի միաբան 253
 Բարսեղ, Ախնազարի որդին 311
 Բարսեղ Ա Անեցի, կաթողիկոս (1105-1113) 42

Բարսեղ արքեպիսկոպոս Խաչատուրյան Կեսարացի, Թաղեոս առաքյալի վանքի առաջնորդ, Արտազի թեմի առաջնորդ (1820-1834) 14-15, 53, 71, 81, 85, 95
 Բարսեղ եպիսկոպոս Բիստենց, Արտազի թեմի առաջնորդ (1591-1631) 67, 89
 Բարսեղ մահտեսի, Ափրիկի որդին 161
 Բարսեղ, մահտեսի Դուլիջանի եղբայրը 166
 Բարսեղ Մեղրեցի, Սյունյաց թեմի առաջնորդ (1143-1148) 211
 Բարսեղ, Շամբ գյուղի տանուտեր 230
 Բարսեղյան Լևոն, Մաղարդա Սր. Ստեփանոս նախավկա վանքի հոգաբարձության նախագահ 226
 Բարսեղյան Դևոն վարդապետ, Մաղարդա Սր. Ստեփանոս նախավկա վանքի առաջնորդ (1903-1904, 1910-1918, 1921-1935) 223-225, 238, 252
 Բաքրանտի գեներալ 15
 Բեկի, Ֆյորենց Մովսեսի կողակիցը 232
 Բեկուն, Խոյի Դովվաթյու խանի քույրը 51
 Բեջան 232
 Բեջան, Բունիաթի հայրը 232-233
 Բեւտենց տէր Պետրոս 47
 Բինաթ, դաշտեցի Եսայու եղբայրը 289
 Բրիար, ջուղայեցի մելիք Ստեփանի մայրը 304
 Բշխեն երեսփոխան, աստապատեցի 285
 Բոնավենտուրա 79, 199
 Բոնիկ, իշխան 37
 Բռուկցի, ցեղ 17
 Բրիստով, Մեծ Բրիտանիայի հյուպատոս 21
 Բրոսսե Մ. 241
 Բունիաթ, Բեջանի որդին 232-233
 Բունիաթ, Հերիջանի որդին 232
 Բունիաթ, Ստեփանի հայրը 234
 Բուրթե, Իվան Օրբելյանի որդին 12

Գ

Գաբրիել, Մաղարդա Սր. Ստեփանոս նախավկա վանքի միաբան 254
 Գաբրիել արեղա 303
 Գաբրիել, բայազետցի 71
 Գաբրիել, Խոյի քահանա 68
 Գագիկ թագավոր 132
 Գագիկ իշխան, Աշոտ Արծրունու եղբայրը 11, 12
 Գագրչենց Դիլանչի, Անդրեսի հայրը 232
 Գալստյան Հովհաննես, Մաղարդա Սր. Ստեփանոս նախավկա վանքի առաջնորդ (1840°-1842°) 251
 Գալուստ, Ագուլիսի Սր. Թովմա առաքյալի վանքի դպիր 75
 Գալուստ, աստապատցի Քարենց Ջաքարի որդին 285
 Գալուստ, աստապատցի Ֆրանցենց Հայրապետի որդին 231-232
 Գալուստ, դաշտեցի Սկրաչի որդին 289
 Գալուստ, Մաղարդա Սր. Ստեփանոս նախավկա վանքի միաբան 253
 Գալուստ, Մուլեյմանի հայրը 232
 Գալուստ վարդապետ, ձեռագրի ստացող 240, 248

Գալուստ վարդապետ, Մաղարդա Սր. Ստեփանոս նախավկա վանքի առաջնորդ (1712-1732°) 232, 242, 248-249
 Գալուստ, շամբեցի 289
 Գալուստ, ջուղայեցի մելիք Ստեփանի որդին 304
 Գալուստ, վարպետ 52, 77
 Գայան, Թաթեոսի կինը 301
 Գայանն, Սիմեոն Էջմիածնեցի Բզնունու մայրը 94, 160, 168
 Գասպար, գրիչ 240
 Գասպար, վանեցի 159
 Գասպարեանց Պետրոսեան Կարապետ, նախիջևանցի 243
 Գասպարյան Պետրոս, նախիջևանցի 235
 Գարան, Ջաքարի մայրը 182
 Գարանլի (Գարակլի) օղլի մահտեսի Յարուբիմ, դաքորճի 107
 Գարեգին Ա, Կիլիկիո կաթողիկոս 65
 Գարեգին 56
 Գարեգին վարդապետ, Թաղեի վանքի փոխվանահայր 58
 Գեղամյանց Եղիշե ավագ քահանա 19
 Գերաթ, Գրիգորի հայրը 310
 Գերոմ մահտեսի, սերուկեցի 162
 Գեորգ 159, 162
 Գեորգ, Գնունյաց իշխան 228
 Գեորգ, Թաղեի վանքի վարդապետ 106, 172-173
 Գեորգեան Վարդան 164
 Գեորգ մահտեսի 173
 Գեորգ վարդապետ 172
 Գեորգ, Տոնապետ Մշկերացու որդին 105
 Գեվորթ, դաշտեցի Ավետիքի հորեղբայրը 316
 Գեթ, արաբկիրցի մահտեսի 300
 Գիօրգ, ալցի Գօտերծու որդին 301
 Գիրուն, արարքեցի 232
 Գիվամերեան Սիմոն, «Արաքս» հանդեսի խմբագիր 97
 Գիլամիր, Շուշանի կողակիցը 287
 Գիլվիար 242
 Գլվանենց Հակոբ, Ստեփանի հայրը 232
 Գոգալ, աղանձեցի 286
 Գոսիկ, նախզվանցի Գալուստի որդին 303
 Գրիգորեղով Ա., Իրանում Ռուսաստանի դեսպան, գրող 14
 Գրիգոր 310
 Գրիգոր, ահաբեցի 313
 Գրիգոր Ամատունի, Արտազի թեմի առաջնորդ 42, 86
 Գրիգոր, աստապատցի Աղաջանի որդին 287
 Գրիգոր, ավաջուղցի Մարտիրոսի հայրը 162
 Գրիգոր, արարքեցի 232
 Գրիգոր Արծկեցի (մակնամունը՝ Էլմլիբենց), գրիչ 238
 Գրիգոր Բանալիշով Պետրոսեան Գրիգոր, թավրիզեցի 108
 Գրիգոր Բերկրեցի 239
 Գրիգոր Գ Պալիավունի, կաթողիկոս (1113-1166) 42
 Գրիգոր, գրիչ 76-77
 Գրիգոր, դաշտեցի Սկրաչի որդին 289
 Գրիգոր եպիսկոպոս 12, 45, 81

Գրիգոր երեց, նկարող 314
 Գրիգոր, Թաղեի վանքի տիրացու 174
 Գրիգոր Ժ Մակվեցի Ջալալբեկյան, Արտազի թեմի առաջնորդ (1426°-1443), կաթողիկոս (1443-1465) 27, 77, 88-89, 212-213, 245
 Գրիգոր ԺԱ Բյուզանդացի, Ամենայն Հայոց կաթողիկոս (1536-1545) 213, 229, 245-246
 Գրիգոր Լուսավորիչ 29, 32-33, 36, 84, 309
 Գրիգոր Ծործորեցի 188, 190
 Գրիգոր, հախվերիզցի Եգոյի եղբայրը 162
 Գրիգոր, Մաղարդա Սր. Ստեփանոս նախավկա վանքի միաբան 253-254
 Գրիգոր, շամբեցի Շեթենց Դավթի որդին 306
 Գրիգոր, Ռշտունյաց իշխան 228
 Գրիգոր վարազանկերտցի 68
 Գրիգոր վարդապետ 319
 Գրիգոր վարդապետ, եպիսկոպոս, Մաղարդա Սր. Ստեփանոս նախավկա վանքի առաջնորդ (1763-1787) 219, 220, 233-234, 249-250
 Գրիգոր Տաթևացի 30, 76, 78
 Գրիգորեանց, Մաղարդա Սր. Ստեփանոս նախավկա վանքի տնտես 253
 Գրիգորես, Մաղարդա Սր. Ստեփանոս նախավկա վանքի առաջնորդ (ԺԳ դար) 245
 Գրիգորես Ապիրատ, Մաղարդա Սր. Ստեփանոս նախավկա վանքի առաջնորդ (ԺԲ դար) 211, 244-245
 Գրիչա-Մոնաս 305
 Գուլե, հախվերիզցի Եգոյի կողակիցը 162
 Գուլիխան, աստապատեցի Աստուածատուրի մայրը 313
 Գուլստան 285
 Գուլիերի, Իսրայելենց Պողոսի մայրը 312
 Գուլբանով, ատենադպիր, Երևանի հայոց կոնսիստորիայի անդամ 53
 Գուռաթ, Սարգսի կողակիցը 166
 Գուրգեն իշխան, Աշոտ Արծրունու եղբայրը 11
 Գուրժի (Գուրջի), Վահրամի որդին, պատվիրատու, նվիրատու 211-212, 241
 Գուրջեան Դաւիթ 242
 Գևոնյան Գեղամ, «Երկիր և մշակույթ» կազմակերպության նախագահ 10
 Գևորգ արքեպիսկոպոս, Ամենայն Հայոց կաթողիկոսական տեղակալ (հետագայում՝ կաթողիկոս՝ 1945-1954) 78, 99-100, 225-226, 238, 243, 253
 Գևորգ, բայազետցի չանաչի Այվազի որդին 170
 Գևորգ Դ Կոստանդնուպոլսեցի, կաթողիկոս (1866-1882) 318
 Գևորգ Ե Տփղիսեցի (Մուրենյանց) կաթողիկոս (1911-1930) 18-20, 22-23, 25, 101, 236, 252
 Գևորգյան Գ. 171
 Գևորգյան Թելման, ճարտարապետ, ՀՀ Հուշարձանների պահպանության վարչության (այժմ՝ գործակալություն) վերականգնման բաժնի վարիչ 205
 Գևորգյան Վահան վարդապետ, Մաղարդա Սր. Ստեփանոս նախավկա վանքի առաջնորդ (1890-1891) 251-252

Գևորգ վարդապետ Արտազի թեմի առաջնորդ, Թաղեի վանքի վանահայր (1787-1806) 94, 106
 Գօրգուն, ուրացող 12
 Գօրկի բեկ 314
 Գօրօ, բայազետցի մահտեսի 161
 Գօրօ, մահտեսի 167

Գ

Գաղյան Խաչիկ վարդապետ 65, 78-79, 83, 85, 103-109, 157, 160-161, 168-169, 172-173, 178-179, 184-185, 223, 236, 244
 Գավաթիարենց Այվազ, աստապատցի 231
 Գանուր, մակվեցի Մուստաֆարի տղա 67
 Գանիել 168
 Գանիել Ա Սուրմառեցի, կաթողիկոս (1807-1808) 94
 Գանիել Դավրիժեցի 79
 Գանիել եպիսկոպոս 245
 Գանիել եպիսկոպոս, Արտազի թեմի առաջնորդ (327-345) 86
 Գանիել, Թաղեի վանքի կրոնավոր 46-47, 175
 Գանիել կրոնավոր, պատվիրատու 238
 Գանիել, Հովանենտի որդին 300
 Գանիել, Մաղարդա Սբ. Ստեփանոս նախավկա վանքի միաբան 253-254
 Գանիել, Շամբ գյուղի տանուտեր 230
 Գանիել վանեցի, Գրիգորի որդին 103
 Գանիել վարդապետ, Արտազի թեմի առաջնորդ 89
 Գանիելյան Մաղաքիա վարդապետ, շամբեցի 320
 Գանիելյան Մերի, ճարտարապետ 228
 Գանիել, Սիմեոնի որդին 313
 Գանիել վարդապետ 303
 Գավիթ, Աղթամարի վանքի եպիսկոպոս 42
 Գավիթ Բաղիշեցի, մատենագիր 33
 Գավիթ Գ Վաղարշապատցի կաթողիկոս 246
 Գավիթ Ե Էնագեթցի (Բորղանյան), կաթողիկոս (1801-1807) 94, 160-161
 Գավիթ, Մատթեոս վարդապետի հայրը 104
 Գավիթ, միայնակյաց 34
 Գավթեան Էյվազ, աստապատցի 243
 Գավթյան Ռազմիկ, ճարտարապետ 228
 Գավթյան Մարգիս վարդապետ, եպիսկոպոս, Մաղարդա Սբ. Ստեփանոս նախավկա վանքի առաջնորդ (1819-1840) 16, 221, 234-235, 250-251, 286, 302-303
 Գավթյան Վասիլ, Թաղեոս առաքյալի և Ստեփանոս նախավկայի վանքերի պահապան 64
 Գավուք, փռնակուցի Հովակիմի որդին 320
 Գավուքենց Սուլթան, Սուքիասի հայրը 232
 Գարեհ 308
 Գարբիհյան Տիգրան սարկավազ, Մաղարդա Սբ. Ստեփանոս նախավկա վանքի առաջնորդ (1947-1949) 226, 253

Գավվաթ, սավրիգեղցի Սարխտշի որդին 303
 Գալիթբեկեան Մենեքերիմ Արծրունի 160
 Դիոնիսիոս Արիսպագացի, Աղեքսանդրայի հայրապետ 47, 76, 86
 Դիլանջի Բունիաթ 232
 Դիլբար, ավաջուղցի Մարտիրոսի կինը 162
 Դիլբո, ավաջուղցի Մարտիրոսի եղբոր կինը 162
 Դոտունվո Լ. Ա. 241
 Դոմբուլի, քրդական ցեղախումբ 13
 Դուրդան, ավաջուղցի Մարտիրոսի եղբոր կինը 162
 Դօլվաթիօջենց Նազար 232
 Դօուք, դալլա 309

Ե

Եաղուք, մահտեսի Եղիայի կինը 173
 Եարի, սալմաստեցի 70
 Եգօ, հախվերիզցի 162
 Եզեկիել, գրիչ 241
 Եզեկիել վարդապետ (Որոտնեցի), գրիչ 77
 Եզր Ա Փառաժնակերտցի, կաթողիկոս (630-641) 41
 Ելիմիրզյանց Գալուստ, աղա 71
 Եկարյան Արմենակ 252
 Եղազար 312
 Եղիազար Ա Այնթապցի կաթողիկոս (1681-1691) 217
 Եղիազար Դատվանցի 168
 Եղիազար, համադանեցի Սիմեոնի եղբայրը 314
 Եղիազար, մահտեսի Բուլիջանի եղբայրը 166
 Եղիազար, Նազարեթի որդին 300
 Եղիազար, սեյդավարցի 304
 Եղիազար վարդապետ, Թաղեի վանքի վանահայր (մինչև 1858 թ.) 85, 96, 107
 Եղիազարյան Մարգար, հասարակական գործիչ 16
 Եղիեա, մահտեսի 173
 Եղինաթ, Եսայի վարդապետի քույրը 104
 Եղիշ մահտեսի, խոյեցի 69
 Եղիշե, պատմագիր 41
 Եղիշե Բ աթոռակից կաթողիկոս (1504-1506) 213
 Եղիշե ծ. վարդապետ 58
 Եղիս, մահտեսի Բուլիջանի կողակիցը 166
 Եղիս, մահտեսի Գորոյի կողակիցը 167
 Եղիսաբեթ 319
 Եղիսաբեթ, Եղիսաբետ, նախիջևանցի տեր Գալուստի դուստրը 243, 303
 Եղիսաբեթ, մահտեսի Ցականի մայրը 306
 Եղիսաբեթ, ցղնեցի Հովսեփի կինը 302
 Եղիսապետ, աստապատցի Հարությունի կինը 170
 Եղիսե, Խուռունի դուստրը 233
 Եղմէր, արաբկիրցի Խոջաքի մայրը 301
 Եղո, Թաղեի վանքի երեցփոխան 70
 Եղո, մահտեսի 107
 Եղում, շամբեցի Գևորգի կինը 306
 Եղօ, խոյեցի մահտեսի 163
 Եղօ, Մարութի որդին 174
 Եսայի, դաշտեցի, Բշխանի հայրը 289
 Եսայի, նվիրատու 241

Եսայի վարդապետ 48, 50
 Եսայի վարդապետ 104
 Եսայի վարդապետ, Արտազի թեմի առաջնորդ, Թաղեի վանքի վանահայր (1759-1780) 93, 185
 Եվսեբիոս Կեսարացի 86
 Երեմիա, արաբկիրցի մահտեսի Նահապետի որդին 300
 Երեմիա, արաբկիրցի մահտեսի Պողոսի որդին 301
 Երեմիա Օշականցի 69
 Երվանդ Բ, թագավոր 85
 Երուազ քրմապետ, Երուանդ Բ թագավորի եղբայրը 85
 Եփրեմ Ա Չորագեղցի կաթողիկոս (1809-1830) 16, 52, 95, 106, 168, 171, 286, 302, 319
 Եփրեմ եպիսկոպոս, Վրաստանի և Իմերեթի հայոց վիճակալին կոնսիստորիայի նախագահ 19
 Եփրեմ վարդապետ, Էջմիածնի նվիրակ 106

Զ

Զադյան Ռշտունի Դանիել ծ. վ., Թաղեի վանքի առաջնորդ (1907-1908) 99-100
 Զանօ, Զաքարի դուստրը 182
 Զառում, շամբեցի 306
 Զարմանդուխտ 31, 175
 Զարմանդուխտ, Աւետիս աղայի դուստրը 108
 Զավուտ (Զավուս), փանիկցի Հարությունի կինը 163
 Զաքար 182, 185, 231, 306
 Զաքար, խոյեցի մահտեսի Եղոյի որդին 163
 Զաքարե 175
 Զաքարե, մահտեսի Խաչատուրի հայրը 307
 Զաքարիա, Թաղեոս առաքյալի աշակերտը 31-32, 34, 83, 85
 Զաքարիա, Մաղարդա Սբ. Ստեփանոս նախավկա վանքի միաբան 254
 Զաքարիա Ա Բիստեցի (նաև Ծործորեցի) եպս., արքեպիսկոպոս, Արտազի թեմի առաջնորդ, Թաղեի վանքի վանահայր (1315-1337) 25, 44-45, 47, 52, 55, 75, 78-80, 84-85, 87-88, 159, 188, 238
 Զաքարիա Բ եպիսկոպոս, Արտազի թեմի առաջնորդ (1361-1392) 88
 Զաքարիա Գ եպիսկոպոս, Արտազ գավառի եպիսկոպոսական թեմի առաջնորդ (1493) 45, 89
 Զաքարիա սարկավազ Բանաբեդեցի, մատենագիր 33, 215
 Զաքարիա վարդապետ Դավանցի, Արտազի թեմի առաջնորդ (1735-1743) 48, 92, 160
 Զաքարյան Ավագ, իշխան 42
 Զաքարյան Շահնշահ, իշխան 42
 Զաքարյանց Բասահակ քահանա, Երևանի հայոց կոնսիստորիայի անդամ 53
 Զաքօ 185
 Զենենտոս, Արտազի թեմի առաջնորդ (72-76) 83, 85
 Զենենդոս 175
 Զոհրապով Արտեմ Սիմոնիչ, քիֆիզեցի 286

Ջօիրաք, Բարսեղ Երեվանցու որդին 160

Է

Էբրահիմն Հեյդարի, Ատրպատականի «Միրասե Ֆարհանգի» կազմակերպության պետ 39, 112
Էդիլենց Խաչատուր 231
Էզդին 319
Էթար, դուստր Մելիք Պնիկի 68
Էլիքեկենց Միքայել (Մուքիլ), շամբեցի 233
Էլիքեկ, Յովանի եղբայրը 319
Էլօ 161
Էդազ, Ներսեսի հայրը 319
Էդբալ-օլ-սալթանե, սարդար 16
Էդիսայիս Իսալիբ դազնճի, Սկրտիչի որդին 107
Էմին Մ. 31
Էվազ, աստապատցի Հայրապետի հայրը 232
Էվում, Բալասանի որդին 234
Էվում, Թառիկի և Թանկումի որդին 307
Էվում, տեր Մելիքջանի որդին 286
Էրապետ, Արումի եղբայրը 309

Թ

Թաբառիկ, սալմաստեցի մելիք Յակոբի մայրը 315
Թագուտի, Աւետիս աղայի դուստրը 108
Թագուտի, մահտեսի Օհանեսի կինը 69
Թադետու, գրիչ 87
Թադետու, Թադեի վանքի վարդապետ 72
Թադետու, մակվեցի, Մանվելի որդին 13
Թադետու, Մաղարդա Սր. Ստեփանոս նախավկա վանքի միաբան 253
Թադետու եպիսկոպոս Արայիչենց, Արտազի թեմի առաջնորդ (1574) 89
Թադետու եպիսկոպոս, Արտազի թեմի առաջնորդ (մոտ 421-451 թթ.) 86
Թադետու եպիսկոպոս, Ատրպատականի թեմի առաջնորդ 85
Թադետու վարդապետ, Թադեի վանքի վանահայր (մինչև 1851 թ.) 54, 96
Թադետու, աստապատցի 306, 316
Թադետու, Աւետիս աղայի որդին 108
Թադետու, Յոհանիսի հայրը 90
Թադիկ արեղա (աշխարհիկ անունը՝ Վահրամ Երիցյան), Թադեի վանքի առաջնորդ (1909-1911) 19, 100-101
Թադետույան Արսեն, Մակվի քահանա, Թադեի վանքի ժամանակավոր առաջնորդ 20-21, 100-101
Թադետույան Թադետու, վարդապետ 82
Թաթետու, Թադեի վանքի եպիսկոպոս 46
Թաթետու վարդապետ 223
Թաթեր 182
Թաթոս, աստապատցի Բախշումի որդին 307
Թաթոս, Ավետիքի հայրը 231
Թաթոս, Թադեի վանքի կրոնավոր 46, 61
Թաթոս, մահտեսի Սարգսի հայրը 319
Թաթոս, շամբեցի սարկավազ 318
Թահմասալ Ա, Իրանի շահ (1524-1576) 66-67
Թադիսաղյան Մեսրոպ, Սր. Էջմիածնի միաբան 38
Թամամ, Սարգիսի դուստրը 108
Թանկում, Շաղայվաթի կինը 307

Թամար, Գօրկի բեկի կինը 314
Թանանդ (Գրիգոր սարկավազ), Թադեի վանքի սարկավազ 46
Թառիկ 307
Թասալ, աստապատցի 232
Թասալ, աստապատցի Աղաջանի որդին 287
Թարիվերդի, դեվանցի 166
Թարխան վարազանկերտցի 68
Թարվիզեանց Եսայի, ոսկերիչ 243
Թափօն 185
Թափօն, Ջաքարի դուստրը 182
Թելի, աստապատցի Ատոմի կողակիցը 232
Թելիմյանց Դավիթով Կարապետ, գոբջեցի 164
Թեյմուր խան, Մակվի սարդար 16-17, 19, 83
Թեոդորոս եպ., Երուսաղեմի (Սաղիմի) պատրիարք 161
Թիերրի Ժան-Միշել 109, 111, 157, 160, 162, 165, 186
Թոխմախյան Արսեն վարդապետ, Մաղարդա Սր. Ստեփանոս նախավկա վանքի առաջնորդ (1891 թ.) 18, 252
Թոդթամիչ խան 45
Թոռնիկյան Դավիթ, եպիսկոպոս 42-43
Թովմա, գրիչ 77
Թովմա Մինասենց, գրիչ 12
Թովմաս եպիսկոպոս 43
Թովմաս Վանանդեցի 47, 214
Թորոս 188
Թորոս Ասպահանցի, ձեռագրի ստացող 240
Թորոս, շամբեցի Ավետիկի հայրը 288
Թորոս, տերնետեցի 174
Թորոս, փիլիսոփա 43, 75, 86
Թորոս օղլի հանճի, թալասցի 166
Թորոսյան Կոմիտաս, քահանա 65
Թովճյան Հ. 78
Թովուզյան Նշան ծ. վրդ., Ատրպատականի թեմի առաջնորդ 65, 227
Թրթռյան Արտավազը, արքեպիսկոպոս, Կիլիկիո կաթողիկոսության ընդի. փոխանորդ 65
Թումա, գրիչ 87, 240
Թումա, Մաղարդա Սր. Ստեփանոս նախավկա վանքի միաբան 253
Թուման, դաշտեցի Ավետիքի եղբայրը 316
Թումանյան եղբայրներ, դարադադցի 56
Թումենց Գասպար, վանեցի, Փիրիջանի հայրը 159
Թումիկ 307
Թունյանց Սկրտիչ, նախիջևանցի 243
Թուոզ, Անթառանի կողակիցը 314
Թօրոս 173
Թօրում, արարքեցի 288

Ժ

Ժան Բատիստ Թավերնիե, ֆրանսիացի ճանապարհորդ (1605-1689) 216, 281
Ժուրդեն դը Սևերակ, Դոմինիկյան հոգևորական 25, 80

Ի

Իադուք 174
Իբրահիմ աղա 171

Իբրահիմ, շահ 68, 92
Իբրահիմ շեյխ-ուլ-խալան 52
Իզնատիոս Եվրոկիացի, մահտեսի 104
Իզնատիոս Համբեցի, երեց, Բասահակ Մակվեցու աշակերտը 91
Իզնատիոս վարդապետ, Մաղարդա Սր. Ստեփանոս նախավկա վանքի առաջնորդ (1882) 251
Իմամ Ալի խան, թուրք խմբապետ 62
Իննովկենտիոս ԺԱ, Հռոմի պապ 81, 91-92
Իշխան, դաշտեցի Եսայու հայրը 289
Իշպուհինե, թագավոր 206
Իսահակ Ասպահանցի, գրիչ և ծաղկող 240
Իսահակ եպիսկոպոս Փառակեցի Շինարար, Թադեի վանքի առաջնորդ (1783-1787) 50, 69-70, 76, 93-94, 171
Իսահակ (Սահակ) Մակվեցի Արդար, Թադեի վանքի առաջնորդ (1664-1702, եպիսկոպոս՝ 1677 թ.-ից) 47-48, 50, 67-68, 76, 79, 81, 89-92, 157, 159, 171, 190
Իսահակ վարդապետ Նախիջևանցի, Երուսաղեմի նվիրակ 250
Իսահակ վարդապետ, Հին Նախիջևանի փոխանորդ 236
Իսաղ, Բայազետի փաշա 93
Իսիդորոս Մերկատոր 32
Իսմայիլ Ա շահ (1502-1524) 13, 67, 89
Իսմայիլ շահ 248
Իսրայել եպիսկոպոս, Արտազի թեմի առաջնորդ (Դ դարի վերջին քառորդ) 86
Իսրայել խալիֆա 16
Իսրայել, Հովհաննեսի հայրը 234
Իսրայել ըաբունի, վարդապետ 44, 76, 79, 196
Իսրայելենց Պողոս 312
Իսքանդար խան, սարդար 74
Իսքանդար Մունջի 13
Իվան Գրիգորովիչ, Ռուսաստանի ներկայացուցչության գործերի կառավարիչ 222
Իրաջե Աֆշար 40

Լ

Լաբուրմա, ասորի կրոնավոր 32
Լազարյան Հ. (Լազարև), գնդապետ 14
Լազարյան Խորեն վարդապետ (աշխարհական անունն է Վահան, մականունը՝ Լազոզլի), Թադեի վանքի առաջնորդ (1901) 78, 97
Լազարովեանց Եղազար աղա 15
Լալե, մահտեսի 161
Լաչին Բեկ 52
Լավիթի դեներալ 15
Լենկ Թեմուր 12, 27, 45, 77
Լուսիկ, Փուրումնան մահտեսի Ստեփանոսի դուստրը 163
Լևոն Գ, Կիլիկիայի հայոց թագավոր (1270 -1289) 43, 86

Խ

Խազարաու 319
Խաթիպ աղա 23
Խաթուն, դուստր Մելիք Պնիկի 68
Խայխալենց Ովանիս 309

Խանքեկ, հաֆթվանցի Մարգսի մայրը 289
 Խանքեկ, ահարեցի Գրիգորի կողակիցը 313
 Խանգաղ, աստապատցի Բախշումի մայրը 306-307, 316
 Խանգատ, Մելիք-Ստեփանով Պասկովիչի կողակիցը 305
 Խանիկով Ն. Վ., Թավրիզում ռուսական հյուպատոս 72-73
 Խանում 159, 242
 Խանում, արաբկիրցի մահտեսի Գերքի կինը 300
 Խանում, մահտեսի Խաչատուրի մայրը 307
 Խանում, պատվիրատու 240
 Խանփեղի, քիֆլիզցի 303
 Խաչատուր 104, 160, 307
 Խաչատուր արեղա 174
 Խաչատուր, աստապատցի Էտիլի որդին 313
 Խաչատուր Գ, Աղթամարի վերջին կաթողիկոս 97
 Խաչատուր, Թադեի վանքի վարդապետ 75
 Խաչատուր, մալաթիացի 173
 Խաչատուր, մահտեսի Սելամի փեսան 68-69
 Խաչատուր, Մաղարդա Սր. Ստեփանոս նախավկա վանքի միաբան 253
 Խաչատուր, մարաղեցի 161
 Խաչատուր, Մովսեսի հայրը 234
 Խաչատուր, Շամբ գյուղի տանուտեր 230
 Խաչատուր Ջուղայեցի 320
 Խաչատուր, սեթինճի 106
 Խաչատուր, Սիմեոն Էջմիածնեցի Բզնու-նու եղբայրը 168
 Խաչատուր վարդապետ 286
 Խաչատուր վարդապետ Կեսարացի, Նոր Ջուղայի թեմի առաջնորդ 215
 Խաչատուր վարդապետ, Մաղարդա Սր. Ստեփանոս նախավկա վանքի առաջնորդ (1813 թ.) 250
 Խաչերես, աստապատցի 232
 Խաչիկ Ա Արշարունի կաթողիկոս (972-992) 207, 209, 211, 228, 245
 Խաչիկյան Լ., Մաշտոցի անվան Մատենադարանի տնօրեն 42, 157, 160, 187
 Խաչիկ, Նազարեթի թոռ 300
 Խաչիկ, շամբեցի Ղևոնդի հայրը 306
 Խաչիկ սարկավագ, Մաղարդա Սր. Ստեփանոս նախավկա վանքի միաբան 254
 Խաչօ, Մանուկի եղբայր 170
 Խատիսյան Ալ., ՀՀ վարչապետ 23
 Խելոք, նվիրատու Փոխանտիկինի կողակիցը 77
 Խեղար 173
 Խոճում, Մարտիրոսի որդին 104
 Խոճումամիր, վարագանկերտցի Յաղուբի որդին 67
 Խոսրոշահի, ճարտարապետ 112
 Խոսրով Ա Անուշիրվան, պարսից թագավոր 11
 Խոսրով միրզա, Աբաս-Միրզայի որդին 220-221
 Խորեն, վարդապետ 97
 Խորեն Ա, Կիլիկիո կաթողիկոս 65, 207

Խոջում, Բաշխումի որդին 231
 Խրիմյան Սկրտիչ Ա կաթողիկոս (1892-1907) 17-18, 54-56, 58-59, 83, 96-97, 99, 157, 223-224, 236, 252
 Խուդավերդեան Բուդտան, նախիջևանցի 243
 Խուդավերդի, աստապատցի Վերդու որդին 315
 Խուռում, Եղիսեի հայրը 233
 Խօմբկար, շամբեցի Ղևոնդի մայրը 306
 Խօջաբ, արաբկիրցի, թարգմանի Պողոսի հայրը 301
 Խօջում, աստապատցի Բախշումի որդին 306, 316
 Խօռօմսիմ, քիֆլիզցի Խանփեղու մայրը 303

Ծ

Ծաղիկ, Գրիգորի մայրը 310
 Ծատուր, դաշտեցի Եսայու եղբայրը 289
 Ծատուր, Ջաքարի որդին 305
 Ծատուրյան Մեթի Խան, վաճառական 81
 Ծեր 184
 Ծովական Ն. եպիսկոպոս 244, 247, 249-250
 Ծովկենց Կոստանդ, աստապատցի Աղամալի և Բագումի հայրը 231

Վ

Վարաբեկ Շամշադ, Մակվի քաղաքապետ 61
 Վարագյոզյան Հովհ., սեպագրագետ 9
 Վարապետ 173
 Վարապետ Ա Կեղեցի, կաթողիկոս (1392-1404) 212
 Վարապետ, դապյանի Սկրտչի որդին 173
 Վարապետ, ասրավցի 168
 Վարապետ, Արտազի թեմի առաջնորդ (1516) 89
 Վարապետ Բ Ուլնեցի, կաթողիկոս (1726-1729) 213, 218, 233
 Վարապետ, գրիչ 214
 Վարապետ, դաշտեցի Իշխանի որդին 289
 Վարապետ երեց, գրիչ 242
 Վարապետ, Ջաքարի հայրը 182
 Վարապետ, Թադեի վանքի կրոնավոր 45
 Վարապետ, հինմախիջևանցի 221, 318
 Վարապետ, ռուսաստանցի քարտաշ վարպետ 58
 Վարապետ վարդապետ 105
 Վարապետ, թաբուրնապետ 76
 Վարապետեան Գուրգեն, Ականցեցի, փորագրիչ 171
 Վարապետյան Կարապետ, ճարտարապետ 112
 Վարապետյան Ստեփան 236
 Վարենի Պահլավ, պահլավա-պարթևական արքայատոհմի ճյուղ 33
 Վեստեանոս, Սիմոնի եղբայրը 305
 Վիրակոս 173
 Վիրակոս, Ավագի և Պետրոսի հայրը 232
 Վիրակոս Ա Վիրապեցի, Թադեի վանքի քահանա, կաթողիկոս (1441-1443) 88-89
 Վիրակոս, խոջա Սուքարի որդին 312
 Վիրակոս, շամբեցի, Հովհաննեսի հայրը 240
 Վիրակոս, մակվեցի Այտիշենց, Ասլանենց

Սկրտչի թոռը, Պապումի որդին 68
 Վիրակոս մահտեսի, Մաղարդա Սր. Ստեփանոս նախավկա վանքի միաբան 253
 Վիրակոս, Մաղարդա Սր. Ստեփանոս նախավկա վանքի միաբան 253
 Վիրակոս, Միայնակյաց 34, 39, 41, 175
 Վիլյախաթուն, սեյդապարցի Եղիազարի կինը 304
 Վուլօվե Միխայել, քիֆլիզցի 304
 Վոմիտաս Ա Աղցեցի կաթողիկոս (615-628) 241
 Վոստանդին Ա Բարձրաբերդցի, կաթողիկոս (1221-1267) 42, 66
 Վոստանեանց Սահակ, թավրիզցի 243
 Վոստանյանց Կ. 157, 285
 Վոստիկյան Քրիստինե 16, 169
 Վրամ, մահտեսի, Ստեփանի պապը 243
 Վրատովսկի Ա. Ի., գեներալ-լեյտենանտ 13
 Վուառզանե, ցեղ 9
 Վուլամիր, վարագանկերտցի 68
 Վուկունյան Սարգիս 252

Հ

Հագարապետ, դաշտեցի Եսայու եղբայրը 289
 Հաթեմ Խան Սուլեյման 16
 Հալպ 287
 Հախնագարյան Արմեն 39
 Հախնագարյան Հովհ. 177, 247, 256
 Հակոբ, գրիչ 77
 Հակոբ Ե Շամախեցի կաթողիկոս (1759-1763) 219, 249
 Հակոբ, Ղոչիկենց Հայրապետի որդին 232
 Հակոբ, Մաղարդա Սր. Ստեփանոս նախավկա վանքի միաբան 253
 Հակոբ սարկավագ, գրիչ 240
 Հակոբ սարկավագ Ջուղայեցի, ձեռագրի պատվիրատու 240-241
 Հակոբ վարդապետ, Արտազի թեմի առաջնորդ (1486) 89
 Հակոբ վարդապետ, Մաղարդա Սր. Ստեփանոս նախավկա վանքի առաջնորդ (1430, 1440 թթ.) 239, 242
 Հակոբ վարդապետ Շամբեցի, Մաղարդա Սր. Ստեփանոս նախավկա վանքի առաջնորդ (1703-1712) 232, 241, 248
 Հակոբ վարդապետ Ջուղայեցի (հետագայում՝ կաթողիկոս Հակոբ Դ, 1655-1680) 47, 81, 90-92, 214-215, 217-218, 221, 247-248, 255, 269, 285
 Հակոբ թաբուրնապետ, Մաղարդա Սր. Ստեփանոս նախավկա վանքի միաբան 254
 Հակոբ (Յակովբ) փիլիսոփա (1485) 239, 245
 Հակոբյան Էմիլ, գնդապետ 43, 65, 157, 211, 244
 Հակոբյան-Թաղևոսյան Նազլու 21
 Հակոբյան Թաթոս, ճարտարապետ 109
 Հակոբյան Ղազար 226-227
 Հակոբյան (Յակոբեան) Պիլոմ, դաշտեցի, Մարիամի որդին 288
 Համազասպ, Գարեգին սրբազանի եղբորորդին 56
 Համասփյուռ, Քարենց Մարգարի դուստրը 231

Համբարցումեան Մէքրագ 168
 Համիդ Խաթիպչահիտ 10
 Համիդ, օսմանյան կայսր 171
 Համիկ 307
 Համվաշէ 319
 Հայդարանլիներ, Հայտարանցի, հեյտա-
 րանցի քրդական քոչվոր ցեղախումբ
 17, 26
 Հայկազն, պայազատ 9
 Հայկազուն Աշոտ 256
 Հայրապետ, աստապատցի Էվազի որդին
 232
 Հայրապետ, Ավետիս աղայի հայրը 108
 Հայրապետ, թավրիզցի, Ավետիկի հայրը
 166
 Հայրապետ, Հայրապետի որդին 163
 Հայրապետ, մահտեսի Ավազի որդին 233
 Հայրապետ, Սևումի որդին 104
 Հայրո, Մանուկի որդին 170
 Հանն Ֆիշեր, պաստոր 17
 Հաջի Սիրզա բեկ 48
 Հասան Ալի, Իսկանդարի եղբոր՝ Ջհան-
 շահի (1437-1467) որդին 12
 Հասրաքյան Մուրադ, ճարտ. դոկտոր 111
 Հարրիտոն Մեյնարտի 22
 Հարություն, արարբեցի 232
 Հարություն մահտեսի, բայազետցի Գար-
 րիելի որդին 71
 Հարություն (Յարութիւն), վանցի Սիր-
 զայի որդին 289
 Հարությունյանց Հովհաննես, ավագ քա-
 հանա, Երևանի հայոց կոնսիստո-
 րիայի անդամ 53
 Հեքում Բ (1289-1301), թագավոր 43
 Հեյդար, ճարտարապետ 39, 112
 Հերակ, կայսր 41, 50
 Հերապետ (Հայրապետ) եպիսկոպոս,
 Մաղարդա Սր. Ստեփանոս նախա-
 վկա վանքի միաբան 246
 Հերիջան, Բումիաթի հայրը 232
 Հերովդես, Հրեաստանի արքա 30
 Հյուսեին խան 13, 16, 52-53, 250
 Հոմայունֆար, ճարտարապետ 112
 Հոռոմ, Բշխեսի դուստրը 285
 Հովքյանց Գրիգոր եպ., Թաղեի վանքի
 առաջնորդ (1868-1873) 85
 Հովհան երեց Դարբանարբեցի 240
 Հովհան Շամբեցի (առնվազն 1690 թ.-ից
 Պետրոս Շամբեցու աքոռակիցն էր),
 Մաղարդա Սր. Ստեփանոս նախա-
 վկա վանքի առաջնորդ (ԺԷ դ. վերջ)
 241, 248
 Հովհան (Յոհան, Ռհան) վարդապետ,
 Մաղարդա Սր. Ստեփանոս նախա-
 վկա վանքի միաբան 217, 232, 253-
 254
 Հովհան վարդապետ, Մաղարդա Սր.
 Ստեփանոս նախավկա վանքի ա-
 ռաջնորդ (1732, 1765, 1767) 219-220,
 233, 249
 Հովհան Ստեցի 45
 Հովհաննես 77, 215, 220, 237
 Հովհաննես, աղանճեցի, Մարութի հայրը
 286
 Հովհաննես, արարբեցի 233
 Հովհաննես, գրիչ 241
 Հովհաննես Ա Մանդակունի, կաթողիկոս
 (478-490) 10, 34-35

Հովհաննես Բ Գաբելյան, կաթողիկոս
 (557-574) 11
 Հովհաննես Գ Օձնեցի, կաթողիկոս (717-
 728) 32, 35
 Հովհաննես Ե Դրասխանակերտցի, պատ-
 նագիր, կաթողիկոս (898-929) 33, 35
 Հովհաննես երեց 45, 76, 104
 Հովհաննես երեց, Մաղարդա Սր. Ստե-
 փանոս նախավկա վանքի լուսարար
 234
 Հովհաննես Երզնկացի (Ծործորեցի) 79-
 80, 87, 188, 196
 Հովհաննես (Յոհաննես) եպիսկոպոս, Թա-
 դեի վանքի վանահայր (1574) 45
 Հովհաննես Ը Կարբեցի, կաթողիկոս
 (1831-1842) 71, 81, 251, 319
 Հովհաննես, Իսրայելի որդին 234
 Հովհաննես, Խոյի քահանա 68
 Հովհաննես, խոջա, ջուղայեցի թովչի Դի-
 կոդոսի որդին 234
 Հովհաննես-Պողոս Բ, Հոռմի Պապ 27-29
 Հովհաննես (Օվանես), Մաղարդա Սր.
 Ստեփանոս նախավկա վանքի ա-
 ռաջնորդ (1562-1563) 246
 Հովհաննես ԻԲ, Հոռմի պապ (1316-1334)
 80
 Հովհաննես, հինջուղայեցի Սաֆարի որ-
 դին 233
 Հովհաննես սարկավագ, Մաղարդա Սր.
 Ստեփանոս նախավկա վանքի միա-
 բան 254
 Հովհաննես, Մաղարդա Սր. Ստեփանոս
 նախավկա վանքի կրոնավոր 211
 Հովհաննես Մաղարդեցի 84, 238
 Հովհաննես նկարիչ 30
 Հովհաննես, շամբեցի, Կիրակոսի հայրը
 240
 Հովհաննես վարդապետ, Մաղարդա Սր.
 Ստեփանոս նախավկա վանքի միա-
 բան 245
 Հովհաննես վարդապետ Աշտարակեցի,
 Մաղարդա Սր. Ստեփանոս նախա-
 վկա վանքի առաջնորդ (1882 թ.) 251
 Հովհաննես վարդապետ Քավեցի, Թաղեի
 վանքի վանահայր, Արտագի թեմի ա-
 ռաջնորդ (1728) 92
 Հովհաննես Սալմաստեցի 77
 Հովհաննես-Սմբատ (Յովաննես) Բագրա-
 տունի հայոց թագավոր (1020-1041)
 244
 Հովհաննես վարդապետ Շամբեցի, Կար-
 սի առաջնորդ 93
 Հովհաննես վարդապետ, ցահուկեցի 223
 Հովհաննես Տավուշեցի, վարդապետ 86
 Հովհաննես Օրբելի 87
 Հովհաննիսյան Ռորբերտ 65
 Հովհաննիսյան Ստեփան 253
 Հովյան Անդրանիկ 40
 Հովսեփ, Ազիզի որդին 234
 Հովսեփ, Թաղեոս Թաղևոսյան վարդա-
 պետի եղբայրը 72, 82-83
 Հովսեփյան Գ. 241
 Հովսեփյան (Յովսեփեանց) Եսայի վար-
 դապետ, Թաղեի վանքի առաջնորդ
 (1863-1897) 52, 54-55, 69, 74, 79, 83,
 85, 96, 100, 172
 Հովսեփյաններ, Վանքի գյուղի բնակիչ-
 ներ 99-100

Հովսեփյան Շահեն, Մաղարդա Սր. Ստե-
 փանոս նախավկա վանքի լիազոր
 226
 Հովսեփ (Յովսեփ) վարդապետ Արտագե-
 ցի, Արտագի թեմի առաջնորդ
 (առնվազն 1243-1247 թթ.) 42-43, 66,
 86
 Հովսեփ (Յովսեփ) վարդապետ, Մաղար-
 դա Սր. Ստեփանոս նախավկա վան-
 քի միաբան 254
 Հովսեփ, ուստա 179
 Հոֆրիխտեր Հարսմուր, գերմանացի
 ճարտարապետ 256
 Հոնիսիմեն, արքայադուստր 210-211
 Հունո, շահբաղցի 251-252
 Հուշանգ Սեյիուն 110
 Հուռիկ, Քարենց Մարգարի դուստրը 231
 Հուռունիմ, ուղումչեցի 77
 Հուսյան Հովհաննես ծայրագույն վարդա-
 պետ 284
 Հուրի, Ղարաբաղու Ավետարանից Գրի-
 գորի կինը 167
 Հուրիզատ, վանցի Սիրզայի կողակիցը
 288
 Հոռոփսիմ 172
 Հոռոփսիմ, ապայճի Սկրտչի կինը 173
 Հոռոփսիմ, տիրացու Գրիգորի դուստրը
 174

Չ

Չիք Պետրոս, Ավետիքի հայրը 312

Ղ

Ղազան 44, 46, 312
 Ղազար, դաշտեցի Սկրտչի որդին 289
 Ղազար, խոջա Մուքարի որդին 312
 Ղազար, մահտեսի, Աստվածատուրի
 հայրը 234
 Ղազար Ա Ջահեկեցի, կաթողիկոս (1737-
 1751) 92-93
 Ղազար երեց, գրիչ 215
 Ղազար մահտեսի, Մաղարդա Սր. Ստե-
 փանոս նախավկա վանքի միաբան
 253
 Ղազար, վարագանակերտցի 68
 Ղազար վարպետ, թավրիզցի 315
 Ղազարյան Պետրոս, Թաղեի վանքի վա-
 նահայր 62-63
 Ղազօվ Բակօ, գոգչեցի 164
 Ղանար, Աղպալի որդին 234
 Ղասում, խոյեցի նվիրատու 77
 Ղարաջաթա՞րս 287
 Ղարիբով Բարդասար 165
 Ղարիբով Յակոբ 165
 Ղարիպ, Պապիկի որդին 104
 Ղեանդ, շամբեցի 306
 Ղոչիկենց Հայրապետ, աստապատցի
 Հակոբի հայրը 232
 Ղուբասար սարկավագ, Մաղարդա Սր.
 Ստեփանոս նախավկա վանքի միա-
 բան 254
 Ղութունան 68
 Ղուլիջան, մահտեսի 166
 Ղուկաս 310
 Ղուկաս, ագուլիսցի, Պետրոսի հայրը 287
 Ղուկաս Ա Կարնեցի կաթողիկոս (1780-
 1799) 50, 93-94, 220
 Ղուկաս, դպիր 159

- Ղուկաս, Մաղարդա Սր. Ստեփանոս նախավկա վանքի առաջնորդ (1376 թ.) 212
- Ղուկաս, Մաղարդա Սր. Ստեփանոս նախավկա վանքի միաբան 253
- Ղուշիկյանց Աբել եպս., Թաղեի վանքի առաջնորդ (1858-1860) 85
- Ղևոնդիոս եպիսկոպոս, Արտազի թեմի առաջնորդ (172-190) 83-84, 86
- Ղևոնդիոս, Մաղարդա Սր. Ստեփանոս նախավկա վանքի առաջնորդ 238
- Ղևոնդ վարդապետ 318
- Ճ**
- Ճգնավորյան Հայկազ 63
- Ճերմակյանց Մեսրոպ Ժ. վրդ., Ատրպատականի թեմի առաջնորդ (1885-1886) 85
- Ճիլազ, Սանդուխտի կողակիցը 233, 249
- Մ**
- Մաղաթ, Մելիքի և Օղլանի որդին 231
- Մաթեոս, Բաղդասարի որդին 241
- Մաթեոս, մահտեսի 170
- Մաթեոս, Մաղարդա Սր. Ստեփանոս նախավկա վանքի միաբան 253
- Մաթեոս, ջուղայեցի 302
- Մալիջան, շամբեցի 233
- Մալխաս, Սիմոնի և Նունուֆարի որդին 231
- Մալում, շամբեցի մահտեսի Պողոսի կինը 316
- Մախատ, դեվանցի 166
- Մակար Թ Թեղուտցի կաթողիկոս (1885-1891) 222
- Մակար, տեր Մելիքջանի որդին 286
- Մակլեր Ֆ. 241
- Մահամատ, Բեջանի որդին 233
- Մաղաթիա, արեղա 43
- Մաղաթիա, Մաղարդա Սր. Ստեփանոս նախավկա վանքի միաբան 254
- Մաղաթիա վարդապետ, Մաղարդա Սր. Ստեփանոս նախավկա վանքի առաջնորդ (1790-1791) 250
- Մաղմու, Մաղմուի որդին 29
- Մաղսուդ, Ռուզան Հասանի որդին 45
- Մամեղով Հասան աղա 236
- Մամեղովներ 236
- Մամուր, սարդար 56
- Մայա, Աւետիս աղայի մայրը 108
- Մամասերյան Մնացական 236
- Մամասեր սարկավագ, Մաղարդա Սր. Ստեփանոս նախավկա վանքի միաբան 254
- Մանգասարենց Հարիկ, Սողոմոնի հայրը 233
- Մանուել, գրիչ 76
- Մանուել, Հակոբ Դ Ջուղայեցու եղբորորդին 91
- Մանուել, Ջաքարիա եպիսկոպոսի հայրը 47, 159
- Մանուկ 174
- Մանուկ, ավաջուղցի մելիք 167
- Մանուկ, խոյեցի մահտեսի Եղոյի որդին 163
- Մանուկ մոկացի, Թաղեի վանքի պահապան 57
- Մանուկ, Նազարեթի որդի 300
- Մանուկյան Արամ 59, 61, 99
- Մանուկյան Արտակ արք., Թեհրանի թեմի առաջնորդ 205
- Մանուկյան Կարապետ ավագ քահանա, Ատրպատականի թեմի առաջնորդական փոխանորդ 65, 225, 253
- Մանուկ, սավրիգեղցի Սարխուշի որդին 303
- Մանուշար, խոյեցի 69
- Մանուշար, ռես Սարգսի որդին 70
- Մանուչե, մակվեցի 50
- Մաշադի Ռգա 227
- Մառիմոս, հռոմեական գորավար 30
- Մատթեոս Ա, Կոստանդնուպոլսեցի, կաթողիկոս (1858-1865) 318
- Մատթեոս Բ Իզմիրյան կաթողիկոս (1908-1910) 18, 75, 100, 225, 236, 244
- Մատթեոս եպիսկոպոս, Արտազի թեմի առաջնորդ (1321-1335) 88
- Մատթեոս եպիսկոպոս, Մաղարդա Սր. Ստեփանոս նախավկա վանքի առաջնորդ (1563) 246
- Մատթեոս եպիսկոպոս, Մաղարդա Սր. Ստեփանոս նախավկա վանքի միաբան 230
- Մատթեոս Ջուղայեցի 68
- Մատթեոս վարդապետ 103-104
- Մատթեոս վարդապետ Սպահանցի, Թաղեի վանքի առաջնորդ, Արտազի թեմի առաջնորդ 68, 80, 92
- Մարգար աղա, խոյեցի 15
- Մարգար, աստապատցի Հարությունի որդին 170
- Մարգար, աստապատցի Վելիկի թոռը 305
- Մարգար, աստապատցի Քարենց Ջաքարի որդին 285
- Մարգար, խոյեցի մահտեսի Եղոյի որդին 163
- Մարգար, Խոյի քահանա 68
- Մարգար, Վարդանի որդին, Սինասի թոռը 70
- Մարգար, Աւետիս աղայի որդին 108
- Մարգարե, խոջա, պատվիրատու 240
- Մարգարեան Հարություն, ազուլիսցի 243
- Մարգարե, գրիչ 309
- Մարգարիտ 173
- Մարգարիտ, Հայրապետի մայր 163
- Մարգարիտ, Հովսեփի կողակիցը 108
- Մարգարիտ, դեվանցի (1811) 166
- Մարեան 172
- Մարթա, մահտեսի Բարսեղի կինը 161
- Մարթա, Փուրումեան մահտեսի Ստեփանոսի դուստրը 163
- Մարիամ, ահարեցի Ջալալի մայրը 306
- Մարիամ, ավաջուղցի մելիք Մանուկի մայրը 167
- Մարիամ, Ավետիկի մայրը 166
- Մարիամ, Ավբանդեղի մայրը 105
- Մարիամ, դաշտեցի Պիլում Հակոբյանի մայրը 288
- Մարիամ, թավրիզցի 166
- Մարիամ, Թորոս օղու մայրը 166
- Մարիամ, Թումաիկի կինը 307
- Մարիամ, խոյեցի մահտեսի Եղոյի կինը 163
- Մարիամ, խոյեցի Հովհաննեսի դուստրը 316-317
- Մարիամ, մահտեսի Մաթեոսի կինը 170
- Մարիամ, շամբեցի Ավետիկի կողակիցը 288
- Մարիամ տատ 242
- Մարինոս 174
- Մարկոս, չորսեցի, պատվիրատու (1686) 240
- Մարկոս վարդապետ, Մաղարդա Սր. Ստեփանոս նախավկա վանքի առաջնորդ (1505-1506) 245
- Մարտիրոս, ավաջուղցի 162
- Մարտիրոս, Հովհաննեսի որդին 172
- Մարտիրոս, մռնցի 162
- Մարտիրոս, Պահատուրի որդին 172
- Մարտիրոս եպիսկոպոս (1587), Մաղարդա Սր. Ստեփանոս նախավկա վանքի առաջնորդ 213, 246
- Մարտիրոս երեց, գրիչ 242
- Մարտիրոս մահտեսի, Թ. Առաքելի վանք 105
- Մարտիրոս վարդապետ, ձեռագրի ստացող 240, 254
- Մարտիրոս վարդապետ, մահտեսի 287
- Մարտիրոս վարդապետ, Մաղարդա Սր. Ստեփանոս նախավկա վանքի միաբան 230
- Մարտիրոսյան Հ. 43
- Մարութ, աղանձեցի Հովհաննեսի որդին 286
- Մարութ նախասարկավագ, Մաղարդա Սր. Ստեփանոս նախավկա վանքի միաբան 253
- Մարութ Սյունեցի, գրիչ, ծաղկող և կագմող 240
- Մարքար, խոջա 310
- Մարքարիտ, Գարանլի օղի մահտեսի Յարությունի կողակիցը 107
- Մարքարյան Գալուստ, աստապատցի 286, 304
- Մելեք Մեհեր, պատվիրատու 240, 247
- Մելիք, գրիչ 240
- Մելիք-Թանգյան Ներսես (Նիկողայոս) արքեպիսկոպոս, Ատրպատականի թեմի առաջնորդ 19-24, 63-64, 101, 225-226, 252
- Մելիք-Թանգյան Պետրոս 225
- Մելիք-Միրզա, նվիրատու 78, 96
- Մելիքյան Թորգոմ արեղա (աշխարհիկ անունը՝ Ջաքետոս), Մաղարդա Սր. Ստեփանոս նախավկա վանքի առաջնորդ (1942-1947) 225-226, 253
- Մելիք Նազի, ջուղայեցի Էսնիազի որդին 106
- Մելիք-Պապյան Մելիք-Ստեփանյանց Ավի, ջուղայեցի 222
- Մելիք-Պապյան Մելիք-Ստեփանյանց Գալուստ, ջուղայեցի 222
- Մելիք-Պապյան Մելիք-Ստեփանյանց Գուլգուլ, ջուղայեցի 222
- Մելիք-Ստեփանեանց Ալի, ջուղայեցի 224, 318
- Մելիք-Ստեփանյանց Ավի 243
- Մելիք, Օղլանի կողակիցը 231
- Մելքիստեղեկ Գառնեցի կաթողիկոս 246-247
- Մելքիստեղեկ, մահտեսի Ակոբի որդին 162
- Մելիքսեթ արեղա, պատվիրատու 239
- Մելիքսեթ վարդապետ, Մաղարդա Սր.

Ստեփանոս նախավկա վանքի միաբան 254
 Մելքիսեթ, մահտեսի 173
 Մելքոն, մահտեսի 161
 Մելքոն, Փուրումեան Ստեփաննոսի որդին 162
 Մելքոն երեց Ջուլայեցի, գրիչ 241
 Մելքոն Կաֆայեցի, Թաղեի վանքի վարդապետ 49
 Մելքոնյան Հ., ասորագետ 29, 32
 Մելքում, դաշտեցի Սկրտչի որդին 289
 Մեհրուժան հայրապետ, Արտազի թեմի առաջնորդ (240-279) 86
 Մեշեղի Ղասում 227
 Մեսրոպ Բաղիշեցի, վարդապետ 77, 90
 Մեսրոպ Մակվեցի 224
 Մեսրոպ, Մաղարդա Մաղարդա Սբ. Ստեփանոս նախավկա վանքի միաբան 253
 Մեսրոպ վրդ. Արտազեցի, Արտազի թեմի առաջնորդ (1335-1359), կաթողիկոս (1359-1372) 27, 44, 80, 88
 Մերկերիոս, բայագետցի Հովոյի որդին 166
 Մելիքեան Բարսեղ Երեվանցի, Գավիթ կաթողիկոսի եղբայրը 160
 Մելիքեան, հայկավերիզցի Եգոյի որդին 162
 Մելիք-Ստեփանեան Օհաննես, ջուղայեցի 304
 Մելիք Փանոս, ավաջուղցի Մարտիրոսի եղբայրը 162
 Մելքոն, բայագետցի Հովհաննեսի որդի 167
 Մելքոնեանց Սկրտիչ 79
 Մերմիմ, շամբեցի մահտեսի Հարությունի կինը 316
 Մերոն, Մահակ քահանայի հայրը 90
 Միլաններ, քրդական քուչվոր ցեղախումբ 26
 Մինա, խոյեցի Օվանեսի կողակիցը, Սկրտչի հայրը 288
 Մինաս, բայագետցի Մուրադի հայրը 185
 Մինաս, Բարսեղի որդին 31
 Մինաս եպիսկոպոս, Արտազի թեմի առաջնորդ, Թաղեի վանքի վարդապետ (1743-1759) 92-93, 105, 1601
 Մինաս եպիսկոպոս, Թաղեի վանքի առաջնորդ 48-49, 68-69
 Մինաս վարդապետ Տաթևացի 243
 Մինասյան Լևոն, նորջուղայեցի 157, 168-169, 171, 241, 256, 285, 288
 Մենուա, քագավոր 9, 206
 Միսակյան Մարգիս, դարաշամբեցի, Մաղարդա Սբ. Ստեփանոս նախավկա վանքի պահապան 226-227, 253, 262
 Միրաքեան Արմենակ 168
 Միրաք Թավրիզեցի 89
 Միրզա, Ախիճան Աղայճան որդի 107
 Միրզա Աղասի 73
 Միրզախանեան Ղևոնդ, վանեցի 164
 Միրզա Մամեդ խան 222
 Միրզա Ջալալ 217
 Միրզա, վանեցի, Հուրիզատի կողակիցը 288
 Միրզոյան Մարգար, գրաբեր 58
 Միրթ 319
 Միրիջան, Թաղեուսի որդի, Մակվի կալվածատեր 13

Միքայել, գրիչ 240
 Միքայել Ասորի, մատենագիր 30, 77, 212
 Միքայել Ա Մեբաստացի կաթողիկոս (1567-1567) 246
 Միքայել Ա թաբուրնապետ, Մաղարդա Սբ. Ստեփանոս նախավկա վանքի առաջնորդ (1636) 247
 Միքայել (Մուքել) Բ վարդապետ Շամբեցի (1663-1680), Մաղարդա Սբ. Ստեփանոս նախավկա վանքի առաջնորդ 216, 231-232, 240, 242, 247-248, 253
 Միքայել (Մուքել) Գ վարդապետ (1746-1763), Մաղարդա Սբ. Ստեփանոս նախավկա վանքի առաջնորդ 219, 233, 249
 Միքայել մահտեսի, Խաչատուրի որդին 174
 Միքայել, փանիկցի Հարությունի որդին 163
 Միքել, Հովսեփի որդին 108
 Մյիթբար, գրիչ 188
 Մյիթբար, գրիչ, եպիսկոպոս, Մաղարդա Սբ. Ստեփանոս նախավկա վանքի առաջնորդ (1430, 1440) 212, 239, 245
 Մյիթբար Այրիվանեցի, պատմագիր (ԺԳ դար) 35
 Մյիթբար Անեցի, պատմագիր (ԺԲ-ԺԳ դարեր) 33, 35
 Մյիթբար Ապարանեցի, մատենագիր 212
 Մյիթբար եպիսկոպոս, ձեռագրի նորոգող 239, 253
 Մյիթբարիչ, Արտազի թեմի առաջնորդ (1406) 88
 Մյիթբարիչ, գրիչ 88
 Մյիթբարյանց Ստեփանոս եպիսկոպոս, Ատրպատականի թեմի առաջնորդ (1886-1892) 85
 Սկրտիչ 69
 Սկրտիչ, ապայճի
 Սկրտիչ, աստապատցի ուստա Պողոսի որդին 233
 Սկրտիչ, դաշտեցի Իշխանի որդին 289
 Սկրտիչ, Թաղեի վանքի քահանա 77
 Սկրտիչ, խոյեցի Օվանեսի և Մինայի որդին 288
 Սկրտիչ, Մաղարդա Սբ. Ստեփանոս նախավկա վանքի միաբան 254
 Սկրտիչ, Մարտիրոսի որդին 174
 Սկրտիչ, Մելիքի և Օղլանի որդին 231
 Սկրտիչ, նկարազարդող 76
 Սկրտիչ, ռուսաստանցի քարտաշ վարպետ 58
 Սկրտիչ Արտազեցի, ԺԷ դարի Արտազի թեմի առաջնորդ 85
 Սկրտիչ եպիս., Թաղեի վանքի վանահայր (ԺՁ դար) 45-47
 Սկրտիչ եպիսկոպոս, Թաղեի վանքի վանահայր 175, 178
 Սկրտիչ եպիսկոպոս, Մաղարդա Սբ. Ստեփանոս նախավկա վանքի միաբան 246
 Սկրտիչ եպիս. Մակվեցի, (առնվազն 1650-1664 թթ.) Արտազի թեմի առաջնորդ 89-90
 Սկրտիչ եպիս. Փոքր, ԺՁ դար Արտազի թեմի առաջնորդ 89
 Սկրտիչ երեց, բազդուրացի 91
 Սկրտիչ խոջա 312

Սկրտիչ Մելիք Նազն 106
 Սկրտիչ վարդապետ Բաղիշեցի (Սկրտիչ Նաղաշ) 244
 Սկրտիչեան Օհաննես, մելիք Ստեփանի փեսան 302
 Սկրտչյան Եղիշե քահանա, Մալմաստի առաջնորդական փոխանորդ 78, 100-101
 Սկրտչյան Մանուկ, Թաղեի վանքի ժամանակավոր վերահսկող 79
 Սկրտչյան Ռուբեն 78
 Սկրտում, շամբեցի (1757) 288
 Մնացական, մահտեսի 173
 Մնացական մահտեսի, բայագետցի Գորոյի որդին 161
 Մնացական երեցփոխ, Աբանեսի որդին 165
 Մովսեցի Հարություն (Ախպեր Հարություն) 60, 172
 Մոհիբ Ալի բեկ 308
 Մոհայլի (Մոհբայլի) բեկ 235
 Մովսես, Ավետիքի որդին 234
 Մովսես, գրիչ (1685) 240
 Մովսես, դաշտեցի Իշխանի որդին (1777) 289
 Մովսես, երևանցի 56
 Մովսես, Խաչատուրի հայրը 234
 Մովսես, տանուտեր 77
 Մովսես Գ Տաթևացի կաթողիկոս (1629-1632) 89, 214, 217
 Մովսես երեց 232
 Մովսես Խորենացի 29-30, 32-34, 38, 41, 78
 Մովսես մակվեցի, Նազուի հայրը 67
 Մովսես վարդապետ, գրիչ 239
 Մովսես վարդապետ, Մաղարդա Սբ. Ստեփանոս նախավկա վանքի միաբան 254
 Մովսեսեան Գարեգին 167
 Մովսիսյան Հուսիկ, վարդապետ 215
 Մար 172
 Մրվաթ, մահտեսի Ցականի որդին 306
 Մուսավի Մակվեցի 224
 Մուլեմ Մոհամադ-գաղե 200
 Մուլքին, շամբեցի Շեթեց Գավիթի մայրը 306
 Մուհամմադ Իբրահիմ, խան 73
 Մուհամմադ խան Ղաջար 51
 Մուշե եպիսկոպոս, Արտազի թեմի առաջնորդ (93-123) 83, 85
 Մուշեղ 310
 Մուշեղ Մովսեցի 62
 Մուշեղյանց Գրիգոր եպիսկոպոս, Ատրպատականի թեմի առաջնորդ (1879-1882) 85
 Մուսավի, ճարտարապետ 112
 Մուստաֆա, աղա 26
 Մուրադ, բայագետցի 50, 184-185
 Մուրադ (Մուրատ) Միմեոն Էջմիածնեցի Բզմունու հայրը 94, 160, 168
 Մուրադ (Մուրատ) Մեբաստացի 60, 224
 Մուրատ 319
 Մուրատ, Ջաբարի որդին (1721) 182
 Մուրատ, Նազարեթի բոռ 300
 Մուրատխան, ահարեցի Ջալալի որդին 306
 Մուրատխան, ռես 68
 Մուրթուզա խան 17

Մուրվաթ, ավաջուղի մելիք Մանուկի կինը 167

Մօսես, մելիք 160

Յ

Յակոբ, բայազետցի չանաղչի Այվազի եղբայրը 170

Յակոբ, բայազետցի Հովոյի որդին 162

Յակոբ, Թադեի վանքի տնտես 45-46

Յակոբ, մահտեսի 159

Յակոբ, մահտեսի Մաթնոսի որդին 170

Յակոբ, Մաղարդա Սր. Ստեփանոս նախավկա վանքի միաբան 253

Յակոբ, Մերկերիոս բայազետցի Հովոյի որդին 166

Յակոբ մահտեսի, շամբեցի մահտեսի Հարությունի և Մերիմի որդին 316

Յակոբ նախասարկավազ, Մաղարդա Սր. Ստեփանոս նախավկա վանքի միաբան 253

Յակոբջան, աստապատցի Հարությունի որդին 170

Յակոբջան, Պողոս խոջայի որդին 310

Յակոբ սալմաստեցի մելիք 315

Յակոբ վարդապետ, ԺԶ դար Արտազի քեմի առաջնորդ 89

Յակոբ փակակալ, Մաղարդա Սր. Ստեփանոս նախավկա վանքի միաբան 253

Յակօ, բայազետցի Մուրադի եղբայրը 185

Յաղոբ վարագնակերտցի, Խոնդամիրի հայրը 67

Յավրի, սալմաստեցի 50

Յատիկ, Փիրքամալի կինը 319

Յարութեն, հախվերիզցի Եզոյի որդին 162

Յարութենունեան Վարդան, տաշվերանցի 165

Յարութիւն, աստապատցի 170

Յարութիւն, արաբկիրցի մահտեսի Պողոսի որդին 301

Յարութիւն, թավրիզցի 318

Յարութիւն մահտեսի, կարնեցի 159

Յարութիւն, Նազարեթի որդի, թոռ 300

Յարութիւն, շամբեցի մահտեսի 316

Յարութիւն, Մարգիսի որդին 108

Յարութիւն, Վարդանի եղբայրը 165

Յարութիւն, փանիկցի 163

Յարութիւնեան Ս. 9

Յարում, շամբեցի 289

Յոհաննես, արաբկիրցի մահտեսի Պողոսի որդին 301

Յովակիմ եպիսկոպոս 53

Յովան 319

Յովանէս երէք, Թադեի վանքի կրոնավոր 46

Յովանիս 319

Յովաննէս, Մաղարդա Սր. Ստեփանոս նախավկա վանքի դռնապահ 253

Յովիաննէս մահդասի, Ներսես վարդապետ Հզվեցու եղբայրը 90

Յովսիանուն, Փիրքամալի դուստրը 319

Յուզբաշյան Մաղաթել-Բեկ 54

Յունուխան, Չաքարի դուստրը 306

Յունանեան Վարդան, եվրոկեցի 81

Յուսէփ, աստապատցի Կուսանց Մեհրապի որդին 68

Յովսէփ, Աւետիս աղայի եղբայրը 108

Յուսեն, Մակվի խան 171

Յուստիկ 287

Յովագիմ, Նազարեթի թոռ 300

Յօհաննէս 167

Յօհաննէս, ավաջուղի Մարտիրոսի եղբայրը 162

Յօհաննէս, ավաջուղի մելիք Մանուկի որդին 167

Յովաննէս, արարքեցի Բարխուտարի որդին 300

Յովանիս, Չաքարի եղբայրը 305

Յօվօ, բայազետցի 166

Ն

Նադիր, Իրանի շահ (1735-1747) 13, 48-49

Նադո խան 62

Նազար 310

Նազար, Թաթնոսի որդին 301

Նազար, խոջա 312

Նազար, խոջա, նորջուղայեցի մահտեսի, Բարդասարի հայրը 241

Նազար, խոջա Մուքարի հայրը 312

Նազար, նորջուղայեցի խոջա 214

Նազար, որդի Յովսէփի 70

Նազարեթ, վանեցի տնտես 287, 319

Նազարեթ, դաշտեցի մահտեսի Ոսկանի որդին 308

Նազարեթ, Նոր Ջուղայի դաշտեցի 300

Նազարյան Կարեն, Իրանում ՀՀ դեսպան 65

Նազլիխան, շամբեցի Ավետիկի մայրը 288

Նազու, մակվեցի Մովսէսի դուստրը 67

Նազուխան Երևանցի Մելիքիան 168

Նազուխան, 314

Նազուխան, շամբեցի Ավետիկի դուստրը 288

Նաթանյան Պողոս 223

Նալբանդ Շխենց Գևորգ, Նալբանդյան Գևորգ (Ընծայր) ծ. վարդապետի հայրը 97

Նալբանդյան Գևորգ (Ընծայր) ծ. վ., Թադեոս առաքյալի, Խոյի և Մակվի առաջնորդ (1901-1908) 18, 51, 58-61, 75, 97-99

Նալխուն (1650) 287

Նահապետ, արաբկիրցի մահտեսի 300

Նահապետ, արաբկիրցի մահտեսի Պողոսի որդին 301

Նահապետ Ա Եդեսիացի կաթողիկոս (1691-1705) 217

Նաղաշ Հովնաթան 221

Նաղայի, Թադեոս առաքյալի և Ստեփանոս նախավկայի վանքերի թուրք պահապան 64, 111, 187

Նադի Բաբալց, Թադեի վանքի նախկին հովիվ, քուրդ 62

Նադպեկ, Հայրապետի եղբայրը 104

Նայիր Մալբանե 52

Նայիպ, սուլթան 15

Նանօ, ավաջուղի Մարտիրոսի կինը 162

Նաջաֆի 62

Նավասարդ մելիք, մելիք Ներսեսի որդին 160

Նավասարդյան Չաքարի, շամբեցի 225

Նապրեդիլի, Իրանի շահ 73, 82-83, 318

Նարիաշան, հաֆթվանցի Մարգարի կողակցը 289

Նեթայուչի 182

Ներսես 319

Ներսես, Թադեի վանքի կրոնավոր 68

Ներսես, դարբեցի 287

Ներսես, Մաղարդա Սր. Ստեփանոս նախավկա վանքի միաբան 254

Ներսես, Նազարեթի թոռը 300

Ներսես Ա Պարթև Մեծ կաթողիկոս, Գր. Լուսավորչի թոռ (353-373) 209

Ներսես Ե Աշտարակեցի կաթողիկոս (1843-1857) 14-15, 72-73, 82, 96, 237, 241, 251

Ներսես եպիսկոպոս, Ատրպատականի քեմի առաջնորդ 224

Ներսես եպիսկոպոս, Արտազի քեմի առաջնորդ 89

Ներսես վարդապետ, Գլաճորի միաբանուբյան անդամ 87

Ներսես վարդապետ Գարաշամբեցի, Մաղարդա Սր. Ստեփանոս նախավկա վանքի առաջնորդ (1699-1700) 248

Ներսես վարդապետ Հզվեցի 90

Ներսես վարդապետ, Մաղարդա Սր. Ստեփանոս նախավկա վանքի միաբան 254

Ներսես Տարոնացի 79, 87

Ներսես, Միմեոնի որդին 313

Ներսիսյան Ներսես, ուսուցիչ 226

Նեթայուչ 182

Նիգան, ամիրա 56

Նիխոր, պարսից զորապետ 11

Նիկոլայ Պավլովիչ, ռուսաց կայսր 15, 95, 303

Նիկոլաս, վրաց կաթողիկոս 91

Նիկողայոս եպիսկոպոս Կարբեցի Թադեի վանքի վանահայր (1834-1850) 71-73, 81-82, 85, 96

Նիկողայոս Լյուրացի 79, 196

Նիկողայոս վարդապետ 251

Նիկողոս, մահտեսի 174

Նիկողոս, դաշտեցի Գալուստի եղբայրը (1777) 289

Նիկողոս, թոփչի, խոջա Հովհաննեսի հայրը 234

Նիկողոս, Մելիքի և Օղլանի որդին 231

Նովրուզ, մոնղոլ զորապետ 43, 86

Նորայր եպիսկոպոս Օովական 85

Նորատունկյան Հակոբ վարդապետ Ախալցխացի, Մաղարդա Սր. Ստեփանոս նախավկա վանքի առաջնորդ (1889-1890) 222, 251

Նունիկ, Թումիկի մայրը 307

Նունուֆար, Միմեոնի կողակցը և Մալխասի մայրը 231

Նուպար, խոյեցի Սաֆարի կինը 69

Նուրիալամ, շամբեցի Գևորգի դուստրը 306

Նուրիալամ, շամբեցի Շեքենց Գավթի կինը 306

Նուրջիկ, Չաքարի կինը 305

Նուրջիկ, քրդական ցեղախումբ 13

Շալջեան Արամ 165

Շալջեան Արմենակ 165

Շահ Աբաս Ա 213-214, 230

Շահբազյան Հակոբ ծ. վրդ., Ատրպատա-

կանի թեմի առաջնորդ (1857 թ. հունիս - 1859 թ. ապրիլ 19) 73
 Շահբեկ, սալմաստեցի մելիք Վարդանի կինը 315
 Շահգուլ, Ասկարի հայրը 313
 Շահեն եպիսկոպոս (124-150), Արտազի վանքի առաջնորդ 83, 86
 Շահգաստ 161
 Շահխաթունյանց Հովհ. 157, 209, 213, 237, 244, 247, 269, 285
 Շահպազյանց Հակոբ ծ. վրդ., Թաղեի վանքի առաջնորդ (1857-1858) 85
 Շահռուխ 77
 Շահռուդ դան 239
 Շահ Սաֆի 66
 Շահիրիպար, աստապատցի Էտիլի կինը 313
 Շահում 307
 Շահում, աստապատցի Աղաջանի մայրը 287
 Շաղալվաթ, Շահումի եղբայրը 307
 Շամամ, Ալեքսանի կողակիցը 107
 Շամամ, Էլոյի կին 161
 Շապուհ, Արծրունյաց իշխան 228
 Շապուհ Ա (Արտաշիր), Արտաշիր Պապականի որդին 33
 Շավարշ, եպիսկոպոս Աղվանից, Արտազի թեմի առաջնորդ (151-171) 83, 85
 Շաւարշ 9
 Շափարվար, ահարեցի Ջալալի կինը 306
 Շաքար, սավրիգեղցի Մարխոշի կինը 303
 Շերմազան (Գալուստ Շերմազանյանց), ջուղայեցի (հետագայում՝ Թիֆլիսի քաղաքագլուխ) 221, 302
 Շերմազանյան, ջուղայեցի (1826) 286
 Շերմազանյանց Գալուստ 220, 285
 Շեկո, ավաջուղցի Մարտիրոսի որդին 162
 Շէլիս Իբրադուլլահ 54
 Շիրազի Ա., «Մշակույթի ժառանգություն» կազմակերպության պետ 177
 Շմավոն, Մաղարդա Սր. Ստեփանոս նախավկա վանքի միաբան 254
 Շմավոն արքեպիսկոպոս, Մաղարդա Սր. Ստեփանոս նախավկա վանքի առաջնորդ (1601-1614) 247
 Շմավոն եպիսկոպոս 214-215
 Շողեր, հիննախիջևանցի Վարդանյան Խաչատուրի կինը 318
 Շուջանես սուլթան, Վանք գյուղի տեր 60
 Շուշան, Աղապաս տիրացուի մայրը 106
 Շուշան, Գիլամիի կողակիցը 287
 Շուշան, հայոց թագուհի, Հովհաննես-Սմբատ թագավորի տիկինը 244

Ո

Ոգուհի, Անակի կինը, Գրիգոր Լուսավորչի մայրը 33
 Ոհանես, Մաղարդա Սր. Ստեփանոս նախավկա վանքի միաբան 253
 Ոսափ, սավրիգեղցի 108
 Ոսգի, Աւետիս աղայի կինը 108
 Ոսկան, դաշտեցի, մահտեսի 308
 Ոսկան, մահտեսի Յականի որդին 306
 Ոսկան, մուսիսցի 162
 Ոսկանյան Համազասպ 65
 Ոսկի, դաշտեցի, Պետրոս Մարգիսյանի մայրը 289
 Ոսկի, թավրիզցի 166

Ոսկյան Հ., 157, 161, 211-213, 215, 244, 249, 256, 285
 Ովանիս, Մուշեղի որդին 310
 Ովան, մահտեսի Յականի եղբայրը 306
 Ովան վարդապետ, ձեռագրի ստացող 240

Չ

Չամչյան Մ. 42
 Չարուխ, մելիք 46
 Չեպեյան Ղևոնդ, արքեպիսկոպոս, Բերիայի թեմի առաջնորդ (1956-1967) 65
 Չեփիճեան Յ., վանեցի 170
 Չիբչեան Ա., վանեցի 170
 Չիբչեան Գասպար, վանեցի 170
 Չլաղառ պարոն Աստուածատուր 161
 Չոբանյան Ամիր-Շեխ Հասան Քուչուկ, մոնղոլ ցեղապետ 45

Պ

Պապիկ, շամբեցի Ղևոնդի հորեղբայրը 306
 Պապիկ, Փոլատի որդին 104
 Պասկովիչ Մելիք Ստեփանով, ջուղայեցի 305
 Պասկևիչ 14-15
 Պատով, որդի Կոստովանց Դեանի 69
 Պարզյանց Սուքիաս, արքեպիսկոպոս, Ատրպատականի թեմի առաջնորդ 83, 85
 Պարոնյան Հարություն և Հակոբ, նյույորքաբնակ եղբայրներ 63
 Պարսամ, Մանուկի որդի 170
 Պետրոս 103, 159, 310, 319
 Պետրոս, ագուլիսցի Ղուկասի որդին 287
 Պետրոս, Ալլահվերդու որդին 243
 Պետրոս, Աղվանից կաթողիկոս 91
 Պետրոս, ավաջուղցի Մարտիրոսի որդին 162
 Պետրոս, ավաջուղցի մելիք Մանուկի որդին 167
 Պետրոս, Աւետիլի հայրը (1655) 309
 Պետրոս, գրիչ 238
 Պետրոս, դաշտեցի Ավետիքի որդին 316
 Պետրոս, երեց 89
 Պետրոս, երևանցի 243
 Պետրոս, Էլոյի որդին 161
 Պետրոս, խոյեցի 68
 Պետրոս, Կիրակոսի որդին 232
 Պետրոս կրոնավոր 231
 Պետրոս, դարաբաղցի 161
 Պետրոս, մահտեսի 173
 Պետրոս, մահտեսի Ափրիկի որդին 161
 Պետրոս, Մաղարդա Սր. Ստեփանոս նախավկա վանքի միաբան 253
 Պետրոս, ուստա 108
 Պետրոս արքեպիսկոպոս, Մաղարդա Սր. Ստեփանոս նախավկա վանքի առաջնորդ (1614-1631) 240, 247
 Պետրոս Դարաշամբեցի, ձեռագրի ստացող 239
 Պետրոս դպիր Շամբեցի, գրիչ 303
 Պետրոս եպիս., Արտազի թեմի առաջնորդ, Թաղեի վանքի վանահայր (1397) 22-23, 44, 46, 49, 64, 88
 Պետրոս եպիս. Քոսեցի, Արտազի թեմի առաջնորդ 89

Պետրոս երեց, ձեռագրի նորագող 241
 Պետրոս վարդապետ 172, 175
 Պետրոս վարդապետ, աստապատցի 286
 Պետրոս վարդապետ, Արտազի թեմի առաջնորդ 89
 Պետրոս վարդապետ, արքեպիսկոպոս Շամբեցի, Մաղարդա Սր. Ստեփանոս նախավկա վանքի առաջնորդ (1677-1703) 217, 231-232, 241-242, 248, 253-254
 Պետրոս վարդապետ, գրիչ 240
 Պետրոս վարդապետ, Թաղեի վանքի վանահայր (1781-1782) 93
 Պետրոս վարդապետ Քաջբերունի Ղազարյան, Թաղեի վանքի վերջին վանահայր (1914-1948) 101
 Պետրոս քահանա (1919) 23
 Պետրոսյան Հայկ 227
 Պետրոսյան Մարտիրոս 222
 Պղուզ, Շահումի կինը 307
 Պոնդիոս վարդապետ 188, 196
 Պոնցիուս, ֆրանցիսկյան միաբանության անդամ 79
 Պողոս, աստապատցի ուստա, Մկրտչի հայրը 233
 Պողոս, արարբեցի 288
 Պողոս Բ Գառնեցի կաթողիկոս (1418-1430) 212
 Պողոս, դաշտեցի Ավետիքի եղբայրը 316
 Պողոս, խոջա 310
 Պողոս, դարաբաղիսցի 62
 Պողոս, Մաղարդա Սր. Ստեփանոս նախավկա վանքի միաբան 254
 Պողոս խալիֆա 16
 Պողոս, շամբեցի մահտեսի 316
 Պողոս միաբան, ձեռագրի կազմող (1627) 240
 Պողոս քահանա 89
 Պրոկոպիոս, հույն գորավար 11
 Պոլոս 174, 242
 Պոլոս, արաբկիրցի, մահտեսի 301
 Պոլոս, արաբկիրցի Խոջաքի որդին 301
 Պոլոս, արաբկիրցի թարգմանիչ, Խոջաքի որդին 301
 Պոլոս, Թաղեի վանքի կրոնավոր 48
 Պոլոս, մահտեսի Ղուլիջանի եղբայրը 166

Ջ

Ջալալ բեկ, հայր Գրիգոր կաթողիկոսի 88
 Ջալալներ, քրդական ընչվոր ցեղախումբ 26
 Ջահվար, Վարդանի մայր 165
 Ջամալ Թորաբի Թարաբաբա 256
 Ջանիկ, Թաթևուհի քույրը 301
 Ջասան Շահանջահ 170
 Ջհանգիր խան, Աբաս-Միրզայի որդին 220

Ռ

Ռիզա Ղուլի խան, Մակվի Մուրթուկա խանի որդին 17
 Ռշտունի Աբրահամ վարդապետ (1895-1901), Մաղարդա Սր. Ստեփանոս նախավկա վանքի առաջնորդ 223, 252
 Ռոստոմ 98
 Ռոստակես, գրիչ 75-76, 87
 Ռոստակես 242

Ռուսա Բ, թագավոր 10
 Ռուստամ, Բարսեղ Երեվանցու որդին 160
 Ռուստամ, Կախեթի թագավոր (1634-1658) 91
 Ռուստամ, Ռուզուհի Վասանի թոռը 89

Ս

Սադրեդին Եիրզեյ, վարպետ 132, 200
 Սաթմիշ Մուա 319
 Սալի, արարքեցի Բարխուտարի մայրը 300
 Սահակ 174
 Սահակ արեղա Շախսաբանցի, գրիչ 77
 Սահակ եպիս. Մաթունյանց Աշտարակեցի (1851-1857), Ատրպատականի թեմի առաջնորդ, Թաղեի վանքի վանահայր 54, 72-73, 82, 85, 96
 Սահակ եպիս. Այվադյան, Ատրպատականի թեմի առաջնորդ 57, 74, 79
 Սահակ եպիսկոպոս 236
 Սահակ, Թաղեի վանքի վարդապետ 77
 Սահակ, սավրիգեղցի Սարխուշի որդին 303
 Սահակեան Սարքսեան Սկրտիչ 234-235
 Սահակեան Ստեփան, ցղնեցի 243
 Սամուել եպիսկոպոս 31-32
 Սամուել, իշխան 31
 Սամուել, քահանա 34
 Սայիպ, Բշխենի կողակիցը 285
 Սանա 287
 Սանատրուկ, Արշակունի թագավոր 30-33, 38, 85, 175, 178, 207
 Սանդուխտ, ճիլագի կողակիցը 233, 249
 Սանդուխտ, Սանատրուկ թագավորի դուստրը 16, 30-36, 38, 40-41, 44, 46-47, 49, 65, 103, 105, 175, 178, 209
 Սանդուխտ, Միմեոն արքեպ. քույրը 185, 168
 Սանոսենք 167
 Տաջյան Յուսուֆ, Ատրպատականի ամիրա 11-12
 Սասան, քրմապետ 32
 Սասանյաններ, թագավորական տոհմ 32, 33
 Սասանյան Արտաշիր 33
 Տարաճեան Խաչիկ, խան 101
 Տարգիս 159
 Տարգիս, Ագիզի որդին 234
 Տարգիս, բայազետցի Հովոյի որդին 162
 Տարգիս, գրիչ 80
 Տարգիս, Թամամի և Հարությունի որդին 107
 Տարգիս, Թորոս օղու հայրը (1844) 166
 Տարգիս, խառակոնիսցի, ռես 50, 70
 Տարգիս, կրոնավոր 314
 Տարգիս Հայկունի 54-55, 78-79, 97
 Տարգիս, հաֆթվանցի 289
 Տարգիս, դագագ մահտեսի 163
 Տարգիս, մահտեսի Ղուլիջյանի որդին 166
 Տարգիս, Նազուխյանի ամուսինը 168
 Տարգիս, Միմեոնի որդի 174
 Տարգիս, Ստեփանի որդին 308
 Տարգիս, վարդապետի որդին 165
 Տարգիս, վարժապետ 88
 Տարգիս աշնի, Աղապապ տիրացուի հայրը 106
 Տարգիս եպիս., Էջմիածնի սինոդի անդամ 222

Տարգիս Գ Մյուսայլ արքունից կաթողիկոս (1484-1515) 45, 213
 Տարգիս ճգնավոր, Մաղարդա Սր. Ստեփանոս նախավկա վանքի առաջնորդ Ղուկասի հորեղբայրը 212
 Տարգիս մահտեսի, Մաղարդա Սր. Ստեփանոս նախավկա վանքի միաբան 253
 Տարգիս վարդապետ 15
 Տարգիս վարդապետ, Աստապատի Սր. Ստեփանոս վանքի առաջնորդ 234
 Տարգիս վարդապետ, գծող 76
 Տարգիս վարդապետ Կաֆայեցի, Թաղեի վանքի վանահայր 47-48, 67-68, 76, 90-92, 190
 Տարգիս վարդապետ, Կիպրոսի հոգևոր առաջնորդ 91
 Տարգիս քարունապետ 238
 Տարգիս քալանթար Ջուղայեցի 250
 Տարգիսեան Մամիկոն 305
 Տարգիսեան Պետրոս, դաշտեցի, Ոսկիի որդին 289
 Տարգայան Եսայի վրդ., Թաղեի վանքի առաջնորդ (1837) 85
 Տարգայան Մեայուս արք., Թեհրանի թեմի առաջնորդ 227
 Տարդար, Մակուի խան 24, 101
 Տարխոզ, Սավրիգեղցի 303
 Տարո, Գրիգորի որդի (1829) 103
 Տարուխանեան Արամայիս 165
 Տարուխանեան Ռաֆիկ 165
 Տարուխանեանց Տարգիս, սալմաստեցի 165
 Տարքսեան Ղազար 235
 Տաքսան 309
 Տաֆար, հինջուղայեցի, Հովհաննեսի հայրը 233
 Տաֆար, մահտեսի Եղիշի եղբայր 69
 Տեղրակ, ավաջուղցի Մարտիրոսի որդին 162
 Տեիդ Միր Աբդուլլա 62
 Տելիմ Ա Ահեղ, սուլթան (1512-1520) 13
 Տելում, մահտեսի 68-69
 Տեպուհ 253
 Տեֆին շահ 231
 Տէչմար 305-306
 Տերամ, Ջաքարի դուստրը 306
 Տերավ օղլի Պապիկ 167
 Միլվեստրիկ, կաթողիկոս 27
 Միմեոն 78
 Միմեոն, Աղվանից կաթողիկոս 91
 Միմեոն, համադանցի 314
 Միմեոն, Մաղարդա Սր. Ստեփանոս նախավկա վանքի միաբան 230, 253
 Միմեոն Ա Երևանցի կաթողիկոս (1763-1780) 49-50, 77, 93, 219-220, 242, 249-250
 Միմեոն Էջմիածնեցի Բզնունի, Արտագի թեմի առաջնորդ, Թաղեի վանքի վանահայր (1806-1820) 51-52, 54-55, 57, 70, 77, 85, 94-95, 106-107, 132, 159-161, 167-168, 171-172
 Միմեոն 313
 Միմոն, Անանի եղբայրը 231
 Միմոն, Նունուֆարի կողակիցը և Մալխասի հայրը 231
 Միմոն, Կետեանոսի եղբայրը 305
 Միմոն կրոնավոր, Ջերմկու վանքի միաբան 215

Մինա, մահտեսի Սելամի քույրը 68-69
 Մինանով Սկրտիչ, գեզեցի 164
 Միոն վարդապետ, Նախիջևանի փոխառորդ 223
 Միսո, ավաջուղցի մելիք Մանուկի հայրը 167
 Մլաք, մահտեսի Ցականի հայրը 306
 Մղմէր, Ջաքարի մայրը 305
 Մմբատ, Իվանե Օրբելյանի որդին 12
 Մմբատ Ա, հայոց թագավոր 11-12
 Մմբատյանց Մեսրոպ, վարդապետ, արքեպիսկոպոս, Սր. Ստեփանոս վանքի առաջնորդ (1864-1866) 221-223, 230, 235, 239, 243-244, 251, 318
 Մոլախեան Աղանի 171
 Մոկրատ 39
 Մողոմոն, Մանգասարեան Հարիկի որդին 233
 Մոյբաթալեան Ասատուր 232
 Մոնա, վանեցի Միրզայի դուստրը 289
 Մովիա, Աւետիս աղայի դուստրը 108
 Ստեփան, աստապատցի Աղաջանի որդին 287
 Ստեփան, Ատենց Սամվելի որդին 233
 Ստեփան, արաբկիրցի մահտեսի Պողոսի որդին 301
 Ստեփան, Բունիաթի որդին 234
 Ստեփան, Գլխանեանց Հակոբի որդին 232
 Ստեփան, մահտեսի Կրամի թոռը 243
 Ստեփան, մելիք 160
 Ստեփան, սավրիգեղցի Սարխուշի որդին 303
 Ստեփան եպիս., Արտագի թեմի առաջնորդ 86
 Ստեփան մահտեսի, մահտեսի Եղիշի որդին 70
 Ստեփան վարդապետ, նվիրակ 161
 Ստեփանեան Աստուածատուր, ազուլիսցի 243
 Ստեփանեանց Մուրադ, քիչմիշքափացի, Մասիսյան ուսումնարանի հոգաբարձու 79
 Ստեփանյան Հայկ 226-227
 Ստեփանոս 172
 Ստեփանոս, գրիչ 211
 Ստեփանոս, վարդապետ 43, 303
 Ստեփանոս, Տարապիճի որդի 44
 Ստեփանոս Գ Հռոմկլայեցի, կաթողիկոս (1290-1293) 43
 Ստեփանոս Ե Սալմաստեցի կաթողիկոս (1545-1567) 213, 246
 Ստեփանոս Լեհացի, քարգմանիչ 76
 Ստեփանոս վարդապետ, խոյեցի 68
 Ստեփանոս վարդապետ, Մաղարդա Սր. Ստեփանոս նախավկա վանքի լուսարար 233
 Ստեփանոս վարդապետ, Մաղարդա Սր. Ստեփանոս նախավկա վանքի միաբան 213, 218, 249, 253
 Ստեփանոս վարդապետ, Մաղարդա Սր. Ստեփանոս նախավկա վանքի սպասավոր և տեսուչ 209
 Ստեփանոս Ջուղայեցի, գրիչ և ծաղկող 212-213, 240-241, 246-247
 Ստեփանոս վարդապետ Ջուղայեցի, Թաղեի վանքի առաջնորդ (1782-1783) 93
 Ստեփանոս Մալմաստեցի 246
 Ստեփան, դաշտեցի Ավետիքի հորեղբայրը 316

Մտեփան մելիք, սալմաստեցի մելիք Հակոբի որդին 315
 Ստրժիգովսկի Յո. 241
 Սրապիոն եպիս., Թաղեի վանքի առաջնորդ 45
 Սրապիոն եպիս., Արտազի բենի առաջնորդ 89
 Սրուբխատ, աստապատեցի ուստա Անանի մայրը 306
 Սուլեյման, Գալուստի հայրը 232
 Սուլեյման, Իրանի շահ (1666-1694) 47-48, 91, 216
 Սուլթանում, Աղամալի հայրը 311
 Սուրեն Դիհովի-Վշնասապ, պարսիկ մարզպան Հայաստանում 11
 Սուրենի Պահլավ, պահլավա-պարթևական արքայատոհմի ճյուղ 33
 Սուքար խոջա 312
 Սուքիաս արքեպիսկոպոս, Ատրպատականի բենի առաջնորդ 223
 Սուքիաս, Դավութեանց Սուլթանի որդին 232
 Սուքիաս, Թաղեի վանքի արքեպիսկոպոս 83
 Սուքիաս քահանա, գրիչ 241
 Սքանդար (Իսկանդար), ակ-կոյունլու թուրքմեն տիրակալ (1420-1437) 12, 45, 76, 81
 Սուրբխան, մահտեսի Ալազանեանց Սարգսի մայրը 319
 Սուրբաթիչ, Մակվի իշխան 12
 Սոդոմոն, աստապատեցի Հարությունի որդին 170
 Սևբարեցի Սաքո 251

Վ

Վազգեն Ա Պալճյան, կաթողիկոս (1955-1994) 29
 Վահան Մամիկոնյան, սպարապետ 10-11, 34-35, 39
 Վաղարշ (193-213), թագավոր 86
 Վառվառ, շամբեցի Գևորգի դուստրը 306
 Վասիլ, Թաղեի վանքի պահապան 111, 187
 Վարդան 52, 104
 Վարդան, աստապատեցի 313
 Վարդան, աստապատեցի Զարեանց Զարաբի որդին 285
 Վարդան, բայազետցի Հովոյի որդին 166
 Վարդան, բայազետցի մալաշի Դավոյի որդին 165
 Վարդան, երեցվորի Հակոբի որդին 165
 Վարդան, համադանցի Սիմեոնի որդին 314
 Վարդան, Յովանեսի որդին 300
 Վարդան, սալմաստեցի մելիք 315
 Վարդան, վարժապետ 88
 Վարդան արքեպիսկոպոս, Մաղարդա Սր. Ստեփանոս նախավկա վանքի առաջնորդ 239
 Վարդան Արևելցի, պատմագիր 30, 86
 Վարդան կրոնավոր, Մաղարդա Սր. Ստեփանոս նախավկա վանքի առաջնորդ (1330) 212, 229, 245
 Վարդան Մամիկոնյան, սպարապետ 10-11, 79
 Վարդան վարդապետ, հիզանցի 104
 Վարդան վարդապետ, մատենագիր 212

Վարդանեան Խաչատուր, հինմախիջանցի 224, 318
 Վարդանյան Ռ. 31
 Վարդանով Ջավահիր, ջահրեցի 286-287, 320
 Վարդուհի, Եսայի վարդապետի քույրը 104
 Վարդում, մակվեցի Բաղդասարի որդին 68
 Վարքան, Խոնցի Մալաքի որդին 108
 Վարքանյան Վարքան 308
 Վահան վարդապետ, Մաղարդա Սր. Ստեփանոս նախավկա վանքի առաջնորդ (1891) 223
 Վահրամ, նվիրատու Գուրժիի հայրը 241
 Վայցման Կ. 241
 Վասակ, Սյունյաց իշխան 228
 Վեհապետյանց Գևորգ արքեպիսկոպոս, Ատրպատականի և Թաղեի վանքի առաջնորդ 73, 85, 221
 Վերդի, աստապատեցի 314
 Վելիկ, աստապատեցի խոջա 305
 Վիսոցկի Նիկոլայ Վասիլիչ 15
 Վոլֆրամ Քլայս, Իրանում Գերմանական հնագիտական ընկերության տնօրեն 10, 64, 109
 Վորոնցով-Գաշկով, Կովկասի փոխարքա 20
 Վրդանես եպս., Արտազի բենի առաջնորդ 89
 Վրթանես եպս., Արտազի բենի առաջնորդ (345-351) 86

Տ

Տաշյան Հ. 32
 Տարոնեցի Ստեփանոս (Ատողիկ, Ժ դար), պատմիչ 35
 Տարսայիճ, Եղեգեաց տերը, Գորգունի որդին 12
 Տեմիրջյան Վարդան, ծ. վարդապետ, Ատրպատականի հայոց բենի առաջնորդ 65, 175
 Տեր-Աբրահամյան Հակոբ վարդապետ 236
 Տեր Ագարիա, գրիչ 239
 Տեր Աղեքսանդր արեղա, Մաղարդա Սր. Ստեփանոս նախավկա վանքի միաբան 253
 Տեր Անանիա, Մաղարդա Սր. Ստեփանոս նախավկա վանքի առաջնորդ (1594 թ.) 247
 Տեր Անդրեաս, Մաղարդա Սր. Ստեփանոս նախավկա վանքի միաբան 254
 Տեր Անտոն, Մաղարդա Սր. Ստեփանոս նախավկա վանքի առաջնորդ (1507 թ.) 245
 Տեր Ատովաձատուր արեղա, Մաղարդա Սր. Ստեփանոս նախավկա վանքի միաբան 253-254
 Տեր Ավագ, Մաղարդա Սր. Ստեփանոս նախավկա վանքի առաջնորդ (1430) 239
 Տեր Ավետիս, ձեռագրի ստացող և նվիրատու 242
 Տեր Ավետիս արեղա, Մաղարդա Սր. Ստեփանոս նախավկա վանքի միաբան 253
 Տեր-Ավետիսյան Սմբատ 238

Տեր-Գալստյանց Սկրտիչ վարդապետ Դարաշամբեցի, Մաղարդա Սր. Ստեփանոս նախավկա վանքի առաջնորդ (1870) 251
 Տեր Գալուստ, նախիջևանցի, Եղիսաբեթի հայրը 243
 Տեր Գասպար արեղա, Մաղարդա Սր. Ստեփանոս նախավկա վանքի միաբան 254
 Տեր Գրիգոր, Մաղարդա Սր. Ստեփանոս նախավկա վանքի առաջնորդ (1381) 212, 245
 Տեր Գրիգոր արեղա, Մաղարդա Սր. Ստեփանոս նախավկա վանքի միաբան 253-254
 Տեր-Գրիգորյան Ստեփան վարդապետ, Մաղարդա Սր. Ստեփանոս նախավկա վանքի առաջնորդ (1894) 252
 Տեր Դանիել 162
 Տեր Դավիթ արեղա, Մաղարդա Սր. Ստեփանոս նախավկա վանքի միաբան 254
 Տեր Եսայի, Մաղարդա Սր. Ստեփանոս նախավկա վանքի միաբան 253-254
 Տեր Երեմիա, Մաղարդա Սր. Ստեփանոս նախավկա վանքի միաբան 254
 Տեր Զաքարիա 76
 Տեր-Թադևոսյանց Սողոմոն, Քիչմիչքափա գյուղի երեցվորի 79
 Տեր Թորգոմ 244
 Տեր Թորոս, Մաղարդա Սր. Ստեփանոս նախավկա վանքի միաբան 253-254
 Տեր-Հարությունյանց Գաբրիել վարդապետ, Երևանի հայոց կոնսիստորիալի անդամ 53
 Տեր Դազար արեղա, Մաղարդա Սր. Ստեփանոս նախավկա վանքի միաբան 253-254
 Տեր Դուկաս, Մաղարդա Սր. Ստեփանոս նախավկա վանքի առաջնորդ (1376) 245
 Տեր-Դևոնդյան Ա. 211
 Տեր Մաղաքիա 234
 Տեր Մարգարե 232
 Տեր Մարգարե արեղա, Մաղարդա Սր. Ստեփանոս նախավկա վանքի միաբան 254
 Տեր Մարտիրոս, Արսեն Թոխմախյանի հայրը 252
 Տեր Մարտիրոս արեղա, Մաղարդա Սր. Ստեփանոս նախավկա վանքի միաբան 253
 Տեր Մելիքջան, Մակարի և Էվոմի հայրը 286
 Տեր Մինաս, Մաղարդա Սր. Ստեփանոս նախավկա վանքի միաբան 254
 Տեր-Մինասյան Հակոբ քահանա 237
 Տեր Սկրտիչ, Մաղարդա Սր. Ստեփանոս նախավկա վանքի միաբան 254
 Տեր-Սկրտյան Ավետիս, ազուլիսցի 256
 Տեր-Սկրտյան Գալուստ, ազուլիսցի 221, 276, 317-318
 Տեր-Սկրտյան Կարապետ եպիսկոպոս, Ատրպատականի բենի առաջնորդ 18-19, 25, 60, 75, 78, 99-100, 225, 236, 238, 241, 243
 Տեր-Սկրտյան Սկրտիչ, ազուլիսցի 221, 276

Տեր Մովսես արեղա, Մաղարդա Սբ. Ստեփանոս նախավկա վանքի միաբան 253

Տեր Յակոբ, Մաղարդա Սբ. Ստեփանոս նախավկա վանքի միաբան 254

Տեր Յոհան, գրիչ 241

Տեր-Ներսեսյան Ս. 241

Տեր Ստեփանոս արեղա, Մաղարդա Սբ. Ստեփանոս նախավկա վանքի միաբան 254

Տեր Վարդան 234

Տեր Վարդան, Մաղարդա Սբ. Ստեփանոս նախավկա վանքի առաջնորդ (1485) 245

Տեր Պետրոս 239

Տեր-Պետրոսյան Մակար վարդապետ, Էջմիածնի Սինոդի ատենակալ 237

Տեր Պողոս, Մաղարդա Սբ. Ստեփանոս նախավկա վանքի միաբան 254

Տեր Սամուել, Մաղարդա Սբ. Ստեփանոս նախավկա վանքի միաբան 253-254

Տեր Սարգիս, Մաղարդա Սբ. Ստեփանոս նախավկա վանքի առաջնորդ (1332) 241, 245

Տեր Ստեփանոս, պատվիրատու 240

Տեր Ստեփանոս, Մաղարդա Սբ. Ստեփանոս նախավկա վանքի միաբան 254

Տերտերյան Գառնիկ 65

Տեր Փիլիպոս, Մաղարդա Սբ. Ստեփանոս նախավկա վանքի միաբան 254

Տերեանց Աղէքսանդր, ագուլիսցի Ավետիսի որդին 318

Տերեանց Սկրտիչ աղա, իշխան 318

Տեր Յովաննես, Մաղարդա Սբ. Ստեփանոս նախավկա վանքի միաբան 254

Տեր-Յովսեփեան Ստեփան, տնակերտցի 243

Տիգրանյան Ս., ՀՀ Արտաքին գործերի նախարար 22

Տիրատուր, Թառնիկի և Թանկումի որդին 307

Տիրատուր, Շահումի հայրը 307

Տիրատուր արքեպիսկոպոս, Արտազի թեմի առաջնորդ (Է դար) 41, 86

Տիրացու 79

Տիրացու Ա եպիս., Արտազի թեմի առաջնորդ, Թաղեի վանքի վանահայր (1285°-1298°) 43-44, 75, 86

Տիրացու Բ եպիս., Արտազի և Ատրպատականի մյուս հայաբնակ շրջանների հայ կաթողիկեների առաջնորդ (1329-1361°) 80, 87-88, 159

Տրդատ Բ, հայոց թագավոր (216-256) 33

Տրիփուն վարդապետ Մեբաստացի, Մաղարդա Սբ. Ստեփանոս նախավկա վանքի առաջնորդ (1901-1902) 252

Տուրիա, հրեա 30

Տունուդուլ, Սիմեոնի որդին 313

Տուփլում, Պողոսի կինը 68

Տոնապետ, մշկերտցի 105

Յ
Յական, մահտեսի 306

ՈՒ
Ուբեդուլլայի (Իբրադուլլահ) քուրդ թուրքահպատակ շեյխ 16

Ուզուն Հասան, ակ-կոյունլու թուրքմեն տիրակալ 12, 45, 89, 213, 229

Ուլթուգա, ցեղ 9

Ուլտիոջյան Գաբրիելա 285-286, 300, 303

Ուրուջյան Էդուարդ, ճարտարապետ 111

Ուխտանես, պատմիչ (Ժ դար) 35

Ուրուր, աստապատցի Վելիկի կինը 305

Ունեու, Էրզրումցի տիրացու 105

Ուոջինանց Սարգիս 69

Ուրդուխան, ահարեցի Ջալալի որդին 306

Ուրդուխան, սալմաստեցի մելիք Վարդանի որդին 315

Փ
Փանոս, աստապատցի 232

Փանոս, դալալ Դ-օուֆի որդին 309

Փանոս, խոջա Մարգարի որդին 310

Փանոս, Մուշեղի որդին 310

Փանոս, Շամբ գյուղի տանուտեր 230

Փավստոս Բուզանդ 32, 41

Փարամազ, Հնչակյան կուսակցության նշանավոր գործիչ 60

Փարի, Ղարաբաղու Ավետարանից Գրիգորի դուստր 167

Փավազյան Հակոբ, պարսկագետ 53

Փավազյան Վահան (Կոսն) 60-61, 99

Փավազյանց Մ. 285, 303

Փիլիպոս, Անետիս աղայի եղբայրը 108

Փիլիպոս Ա Աղբակեցի, կաթողիկոս (1633-1655) 46-47, 175, 178, 215, 218

Փիլիպոս վարդապետ, Թաղեի վանքի վանահայր (1840-ակա՞ն թվականներ) 85, 96

Փիլիպոսյան Կարապետ (1858-1862), Թաղեի վանքի առաջնորդ 85, 96

Փիրիջան, թիֆլիզցի Խանփերու հայրը 303

Փիրիջան մահտեսի, վանեցի Գասպարի որդին 159

Փիրում, Թումիկի եղբայրը 307

Փիրքամալ 319

Փոխանտիկին, նվիրատու Խելոքի կինը 77

Փնջոյեան Քաջբերունի, կարբեցի 305

Փուրումեան Ստեփաննոս 162

Ք
Քամալ 307

Քանդարյան Հակոբ վարդապետ Ալեքսանդրապոլցի, Խոր Վիրապի վանահայր (1860-ական թթ.) 38

Քաջբերունի Ինջոյեան, կարնեցի 165

Քարենց Չաքար, աստապատցի, Մարգարի, Գալուստի և Վարդանի հայրը 285

Քարենց Մարգար, Համասփյուռի և Հուռիկի հայրը 231

Քարիմխան Չանդ, Իրանի տիրակալ 50, 250

Քերիմ խան 234

Քեռի 251

Քիչիմիր, Մերսոնի հայրը 90

Քիչխաթուն, նվիրատու 77

Քյալբալի բեկ 52

Քյարիմ, Նախիջևանի խան 219

Քյուրտյան Հարություն 211, 214-215, 217, 244, 246-247

Քռնեցի Հովհաննես 44

Քուսանենց Աստվածատուր, Ստեփանի հայրը 233

Քուսանենց Ստեփան, Քուսանենց Աստվածատուրի որդին 233-234

Օ
Օդաբաշյան Նիկոլ, գանձակեցի 224

Օեսիկ (Ավետիք) 312

Օգանյան Անդրանիկ 21, 60, 62

Օհան վարդապետ, Մաղարդա Սբ. Ստեփանոս նախավկա վանքի առաջնորդ (1787-1490) 250

Օհանես մահտեսի, դավանցի 69

Օհանես Տեր Աբրահամյան, բայազետցի 107

Օհաննես 174

Օհաննես, խոյեցի Պողոսի որդին 304

Օհաննես վարդապետ, Սարգիս վարդապետի որդին 303

Օհաննեսեան Խեչան, տղամիտցի 304

Օհանջան, խոյեցի Մարիամի որդին 317

Օհանջանյան Սարգիս (Ֆարիատ) 61

Օղլան, Մելիքի կողակիցը 231

Օմար, Լենկ Թեմուրի թոռ 12

Օսիփենց Ստեփան 107

Օվանես, դաշտեցի Եսայու եղբայրը 289

Օվանես, դաշտեցի Սկրտիչի որդին 289

Օվանես, խոյեցի, Միմայի կողակիցը, Սկրտիչի հայրը 288

Օվանես, Հայրապետի եղբայր 104

Օվանես, ղեկանցի 166

Օվասափ, դաշտեցի Գալուստի եղբայրը 289

Օրբելյան Հովհաննես, եպիսկոպոս, Սյունյաց մետրոպոլիտ 79

Օրմանյան Մ. 42, 84-85, 213

Ֆ
Ֆաթալի բեկ 235

Ֆաթալի (Ֆարիալի) շահ 70, 169, 251, 308

Ֆալամաքի, Թեհրանի համալսարանի ճարտարապետության ֆակուլտետի դասախոս 132

Ֆայեղ Էֆենդի, զորահրամանատար 62

Ֆարդուգատեանց Ղազարեան Միխակ 170

Ֆլորենց Մովսես, Բեկի կողակիցը 232

Ֆրանգյան Երվանդ 109, 157, 168-169

Ֆրմենց Հայրապետ, աստապատցի Գալուստի հայրը 231-232

Տեղանունների ցանկ

Ա

Աախեն քաղաք, Գերմանիա 256
 Աբադան 64
 Աբադա, Ապադա 17, 20, 26, 40, 60
 Աբարան, գավառ 16
 Աբելիանեխե ցեղի երկիր 9
 Աբեդյանք 9
 Ագուլեաց գաւառ 53
 Ագուլեցոց Սբ. Աստվածածին եկեղեցի, Ծուշի 36
 Ագուլիս 15, 38, 52, 75, 95, 220, 243, 287, 294, 303, 317
 Ագուլիս Ներքին 318
 Ագուլիս Վերին 318
 Ադանա, քաղաք 80, 87, 188
 Ադրբեջան 95
 Ադրբեջան, մարզ 14
 Ադրբեջանի Հանրապետություն 36, 207
 Ազադակ 233
 Ազատ 209
 Ալագեանի լեռնաշղթա 26
 Ալանաց երկիր 9
 Ալաշկերտ 46
 Ալեքսու 69
 Ալեքսանդրապոլ քաղաք 24, 53, 320
 Ալ, Ալի, գյուղ 301, 314
 Ալի-Բայ կոչված ամրություն 62
 Ալուր, Ալուր 37
 Ախուրիկ Ներքին, Սարայ գավառ 61
 Ախուրիկ Վերին, Սարայ գավառ 61
 Ախտաբուրի ագարակ 229
 Ականց գյուղ 90, 171
 Ակի (ալսուր Աղի անվամբ) ձոր 187
 Ակոռի գյուղ 53, 62
 Ահար 306, 313
 Աղանձ, գյուղ, գյուղատեղի, Սյունիք 286
 Աղբակ գավառ, Վասպուրականի նահանգ 22, 38, 96-97, 207, 215
 Աղբյուրիկ, Աղբերիկ վանք 37
 Աղբուլաղ գյուղ 66, 71
 Աղգյուղ գավառակ 24
 Աղդաշ գյուղ 71
 Աղդիզե գյուղ 75
 Աղթամար 97, 100, 132, 245
 Աղիովիտ 90
 Աղկույրուկ գյուղ 75
 Աղշայ գետ 206
 Աղվանից աշխարհ 77, 91
 Աղց գյուղ 12
 Ամենափրկիչ վանք, Նոր Ջուղա 77
 Ամերիկյան կոմիտեի որբանոց 23
 Ամիդ քաղաք 37, 77
 Ամպ գյուղ 37
 Այրարատյան գավառ 12
 Այրիվանք տե՛ս Գեղարդավանք
 Անգոլա Սբ. Աստվածածին վանք 36
 Անգոլ գյուղ 36
 Անգուրակ, լեռնանցք 66-67
 Անդրեորդու (Հովվի) եկեղեցի 206-207
 Անդրկովկաս 223
 Անի մայրաքաղաք 211, 314
 Անիի Մայր տաճար 231

Անիշբերգայա (Անիշբերգա) երկիր 9
 Աշտարակ 62
 Ապարան 46
 Ապրակունյաց Վերին վանք, Երնջակ գավառ 212
 Աջանան, գյուղ Նախիվանուն 308
 Առաջնորդարանի շենք, Թավրիզ 96
 Առաքելոց երկիր տե՛ս Արտագ գավառ
 Ասիա 12
 Աստապատ, Ագտապատ ավան, գյուղ, գյուղաքաղաք 95, 170, 206, 209-211, 214-215, 217-218, 224, 229-230, 235-236, 242-244, 248, 250, 252, 286-287, 292-293, 295-299, 304-306, 313-316
 Աստրախանի թեմ 19
 Ավաջուղ (Օվաջըկ) գավառակ, նահանգ 15, 24, 167
 Ավարայր գյուղ 41
 Ավարայրի դաշտ 10, 41
 Ավելիի Սբ. Աստվածածին վանք, աղբյուր 37
 Ավելիու Սբ. Թադեի վանք 37
 Ավետարանոց ավան, Վարանդայի գավառ 36
 Ավգարիկ գյուղ, Սարայ գավառ 61
 Ավստրիա 65
 Ատենց Աբրահամի արտ 232
 Ատրպատական (Ագերբայջան) նահանգ 9-17, 19-23, 25-27, 40, 43, 45, 47, 51, 53-54, 57, 59-61, 64-65, 71-73, 79-83, 95-96, 109, 207, 210, 221, 228, 234, 236, 238, 241, 286
 Ատրպատական Արևելյան 82
 Ատրպատական Արևմտյան 39, 82
 Ատրպատական Հարավային 229
 Ատրպատականի թեմ 73, 75, 78, 85, 96, 99-102, 221, 223-225, 227, 236, 238, 243, 253
 Ատրպատականի հայոց առաջնորդարան 75-76, 95, 235-236
 Ատրպատականի հայոց կրթական և ազգային հաստատություններ 226
 Արաբական խալիֆայություն 11
 Արագածոտն 53
 Արագածոտնի մարզ 183
 «Արամյան» արական դպրոց 96
 Արամյան թատրոն 226
 Արաբկիր, Արապկիր 174, 300-301
 Արարատ տե՛ս Դավալու գյուղ
 Արարատ լեռ 24, 26, 86
 Արարատյան դաշտ 16, 25, 46, 53, 59
 Արարք, Արարգ գյուղ 209, 215, 228, 233, 288-298, 300, 303
 Արաքս, Արագ, Երասխ գետ 9, 11, 13-16, 24, 26, 42, 46, 58, 61, 81-82, 87, 206-207, 209-212, 215, 218, 220-221, 223-226, 229-230, 236-237, 239, 244, 319
 Արգելանի վանք 77
 Արեգունի սար 40
 Արդանա գետ 37
 Արճեշ գավառ 20, 24, 51, 90, 97, 103
 Արշակավան քաղաք 24

Արտագ, Արդաս, Արդրգական գավառ 9-14, 16, 24-27, 30, 32, 33-35, 38-46, 53, 56-58, 60, 63, 66, 78-79, 81-89, 91, 93-94, 96, 99-100, 178, 187-188, 238
 Արտագի թեմ 48, 82-83, 85-86, 90-91, 93-95, 188, 190
 Արտաշատ 37
 Արտաշատ-Էկբատան, ճանապարհ 10
 Արցախ 36
 Արփի 305
 Արքայուն, Արքավուն գյուղ 66-67
 Արևելյան Հայաստան (Կովկասյան) 14, 95-96, 206, 221
 Արևմտյան Հայաստան (Թուրքահայաստան) 17, 20, 37, 45, 61-62, 253

Բ

Բաբաջիքի բոլոք, Խոյ գավառ 70, 72-73
 Բաբաջուկ գավառակ 24, 187
 Բագրևանդ գավառ 11-12, 81, 90-91, 94, 250
 Բագուանա սուրբ Գրիգոր վանք տե՛ս Ուչքիլիսա վանք 91
 Բալուի շրջան 37
 Բախաջուղի թանգարան 171
 Բաղդադ 169
 Բաղեշ քաղաք տե՛ս Բիթլիս քաղաք
 Բաղշաջուղ 63
 Բայազետ, Բայազիդ, Բայազիթ 13, 17, 23-24, 50, 53, 69, 71, 77, 81, 93, 95, 161, 163, 165-167, 170, 184-185, 290
 Բաշքեանո եկեղեցի 235
 Բաշքյանո տե՛ս Դարաշամբ
 Բասեն 46
 Բաստամ գյուղ 10
 Բարդուղիմեոսի վանք, Աղբակ գավառ 54, 96
 Բարձրահայաց վանք, Տիգրանակերտ 37
 Բարոն գյուղ 199
 Բաքու, Բագու 19, 20, 56, 225
 Բեքեջիկ տե՛ս Բաբաջուկ
 Բեսարաբիայի թեմ 19
 Բերդաթաղ (Դալա) թաղամաս, Թավրիզ 82, 244
 Բերիա տե՛ս Հալեպ
 Բերկրի 20, 51, 61
 Բեջանի արտ 232
 Բիայնիլի երկիր տե՛ս Վանի թագավորություն
 Բիթլիսի գավառ, նահանգ, քաղաք 37, 90, 244
 Բիատ (Բուատ) գյուղ, Նախիջևան 87, 89
 Բիլնո Նորավանք, Սյունիք 241
 Բյուզանդական կայսրություն 35
 Բողոնիս գյուղ, Ռշտունիք (Գավառ) գավառ 99
 Բոր գյուղ 69
 Բջնի 42
 Բոնակոթ, Փոնակոթ գյուղ, Սյունիք 214, 225, 230, 320
 Բոնաշեն գյուղ 77
 Բուլանըղ 51

Բուլղարիա 76, 99

Գ

Գանդիման 90
 Գանձակ քաղաք 13, 19, 36
 Գանձասար 231
 Գառնի գավառ 11, 16, 212
 Գավաշ գավառ տե՛ս Ռշտունիք
 Գարաբուլաղի քարահանք 55
 Գարգար նահանգ 255
 Գեարուկի կիրճ 60
 Գելիմոլիյե ավան 40
 Գեղամա լեռներ 46
 Գեղարդավանք 31, 53
 Գեղարքունիքի մարզ 183
 Գերեթին վանք, Արտազ գավառ 43
 Գերմանիա 256
 Գերմանական հնագիտական ընկերություն 109
 Գեօլի ականջ վարելահող 74
 Գիլան գետ 87
 Գիրան 209
 Գիրդաղյուզ գյուղ 36
 Գիւֆարաջ 235
 Գլածոր 27, 87, 188
 Գլածորի համալսարան 196
 Գյոզլա, Գյոկչա (Կոկիսոն) գետ, քաղաք 36, 164
 Գյումրի տե՛ս Ալեքսանդրապոլ
 Գյումուշխանե, Կյումուշխանե 305
 Գողթան, Գողթն, Գողտն գավառ 11, 47, 82, 87, 206-207, 209-210, 215-216, 218, 221, 248
 Գոլֆարաջ գյուղ 206
 Գորելի ձոր 60
 Գոնեք գյուղ տե՛ս Տիրոջ գյուղ
 Գրիբուլաղ գյուղ տե՛ս Շավարշան գյուղ
 Գևորգյան ճեմարան, Էջմիածին 225

Դ

Դադի վանք 56
 Դանալի գյուղ 25
 Դանիել մարգարե (Դանիել փեղդամբար) վանք տե՛ս Մաղարդա Սբ. Ստեփանոս նախավկայի վանք
 Դաշտ գյուղ, Մոկս գավառ 77, 288-289, 291-292, 296-297, 308, 316
 Դավալու գյուղ 16, 62-63
 Դավրեզ, Դարեժ, Դարիժ տե՛ս Թավրիզ
 Դատվան 168
 Դարալագյազ, Տարալակեազ 15, 95, 303
 Դարալու Շամլղո տե՛ս Դարաշամբ
 Դարաշամբ գավառ 24, 77
 Դարաշամբ, Դարաշամ, Դարաշամլուղ, Շամբիձոր, Շամբի ձոր գյուղ 24-25, 53, 66-67, 95, 206-207, 209, 212-217, 219-221, 223-226, 228-231, 233-238, 240-241, 244-252, 288-289, 291-293, 295, 298, 302-303, 305-306, 308, 316, 318, 320
 Դարաշամբի վանք, Շամբի վանք տե՛ս Մաղարդա Սբ. Ստեփանոս նախավկայի վանք
 Դարաշամբի թեմ տե՛ս Սբ. Ստեփանոս նախավկայի վանքի թեմ
 Դարաշիչակ գավառ տե՛ս Ծաղկածոր գավառ
 «Դարի արտ» 232

Դարքամարք 240
 Դեզդար սար 40
 Դեհխարդան, Դեհկարկան գյուղ տե՛ս Դուխուրգան գյուղ
 Դերիկի վանք 252
 Դիարբեքիր քաղաք տե՛ս Ամիդ
 Դիբակդաշ 66
 Դիբաք 67
 Դիբքյանո, Դիբքեանո գյուղ 24, 230, 235, 245, 251
 Դիզա գյուղ, Խոյ գավառ 71
 Դիլանջու Բունիաթի արտ 232
 Դիպակ-դաշ գյուղ 71
 Դիվաբույնի եկեղեցի 109
 Դոդա գյուղ 237
 Դվին 11, 211
 Դրազարկ վանք, Կիլիկիա 43, 75
 Դուխուրգան, Թուխուրգան, Տուխուրգան գյուղ 15, 68, 71, 92
 Դումբուլ 49, 69
 Դօվաթիսօշենց Նազարի արտ 232

Ե

Եարմգայա 235
 Եղեսիա 29-31, 97-98
 Եղեգածոր, Եղեգմածոր 46, 53
 Եղեգիս 12
 Եղինո գյուղ 11
 Եվդոկիա 81, 162, 172, 293
 Երզնկա 188, 196
 Երնջակ, Երնճակ գավառ, բերդ, դղյակ 46, 53, 77, 82, 207, 212, 218
 Երևան 13, 15, 18, 22, 49, 53, 61, 69, 78, 96, 105, 160, 168, 187, 216, 237-238, 241, 250
 Երևանյան նահանգ 18
 Երևանի թեմ 19
 Երևանի խանություն, նահանգ 13-14, 51
 Երուսաղեմ 30, 81, 161, 212, 240, 250
 Եփրատ 81

Զ

Ջանգեզուր 53, 287
 Ջանգի գավառ 16
 Ջանգիմար գետ 24, 187
 Ջանգեզուր (այժմ՝ ՀՀ Սյունիքի մարզ) 53, 225
 Ջարգբիլ (Ծար) 13
 Ջարիչատ 46
 Ջարևանո գավառ տե՛ս Խոյ
 Ջենգիմերա Ասպարածին (նաև Ասպարազին), Մալթամ-նանա կոչված վանք տե՛ս Սբ. Աստվածածին եկեղեցի, Ծործոր

Է

Էջմիածին 15-16, 18, 27, 31, 38, 42, 45, 47, 49, 52, 55, 57, 59, 69, 73-75, 78-79, 81-83, 89-92, 92-96, 99, 100, 103-106, 124, 160, 169, 171-172, 185, 214-216, 219, 225-226, 228-229, 237-238, 241, 243-244, 246-248, 250-252
 Էջմիածնի թանգարան 50, 78-79, 99, 101, 105, 214, 225-226, 243, 286
 Էջմիածնի կաթողիկոսարան 92
 Էջմիածնի Մայր տաճար 124
 Էջմիածնի մատենադարան 78, 237, 239
 Էրզրում, Արզրում քաղաք տե՛ս Կարին

Ը

Ընձանափակի արտ 231

Թ

Թաղետո առաքյալի նահատակավայր-գերեզման 12, 41, 43-44, 77, 159
 Թաղետո առաքյալի մատուռ 110
 Թաղետո առաքյալի վանք, Թաղետո առաքելոց վանք, Թաղեի, Թաթավուս, Ս. Թաթեի վանք 10, 12-16, 18-27, 39-84, 86, 88-93, 95-113, 132, 157, 164, 169, 170, 172-175, 177-179, 184-185, 187-188, 205, 223, 227-228, 245
 Թաղետո առաքյալի վանքի, Ս. Թաղեի վանքի, Թաղետո առաքելոց վանքի գյուղ տե՛ս Վանքիգեղ
 Թաղետո առաքյալի վանքի թեմ 75, 81, 170, 187, 221
 Թախթա ավան 10
 Թահունե Խարաբե Բոզորգ 68
 Թանաշեք գավառակ 24
 Թամբան գյուղ, Մարայ գավառ 61
 Թավրիզ, Թարուեզ, Թարվիզ քաղաք 15, 18, 20, 22-23, 33, 39, 45, 47, 49, 56, 59-60, 63-64, 68, 70, 72-74, 76, 78, 80-83, 87, 89, 91, 95-96, 99, 101-102, 111, 166-167, 187, 199-200, 207, 215, 219, 221, 223-224, 226, 233, 235, 237-238, 241, 243-244, 252-253, 290, 295, 315, 318, 320
 Թավրիզի նահանգ (վիլայեթ) 12
 Թավրիզի ռուսաց հիւպատոսարան 236
 Թեհրան 39, 64, 73, 111-112, 187, 199, 222, 227, 240, 251
 Թեհրանի համալսարան 112, 132
 Թեհրանի հայոց թեմ 205, 227
 Թիմար գավառ 37
 Թիֆլիս, Թիֆլիզ քաղաք 19, 56, 72, 94, 170, 217, 221, 255, 286, 292, 302-304
 Թորոլ (Թմբուլ) 289
 Թօրթա սուրբ առաքելոց 173
 Թոքատ, Թոքաթ, Թողաթ, Թօխաղ, Թօխաթ, տե՛ս Եվդոկիա
 Թուանքչի լեռ 44
 Թուրքիա 13, 24, 26, 216
 Թուրքմենչայ գյուղ 14

Ժ

Ժառանգավորաց վարժարան, Աղբամար 100

Ի

Իգդիր 165
 Իմնեթ 19
 Իսխան 18
 Իսպահան, Իսֆահան տե՛ս Նոր Ջուղա քաղաք
 Իսրայել 132
 Իրան 9-10, 13-14, 16, 39, 40, 46-47, 49, 63-65, 67, 81-82, 94, 109, 111, 138, 199, 205, 216, 224-228, 250, 253, 286, 308

Լ

Լոռի 19, 46
 Լոնդոն 54

Խ

Խամեր վարելահող 74

Խանաճարի դաշտ 60
 Խաչուրի շրջան 314
 Խառաքաճ գյուղ 88
 Խլաթ գավառ 42, 51, 103
 Խնդրակատար Սբ. Աստվածածին վանք 37
 Խոյ, գավառ, շրջան, քաղաք 11, 14-15, 18-19, 21-22, 25-26, 47, 49-52, 58-60, 62, 68-72, 74-75, 78, 81, 96, 98, 100, 112, 163, 209, 219-220, 222-223, 230, 234, 238, 242, 288, 293, 304, 316-317
 Խոսրովի դոյակ 209
 Խոտորավանք 228
 Խորասան 13
 Խորհրդային Հայաստան 24, 101, 205, 225-226
 Խոր Վիրապ վանք 38, 86
 Խրամ քաղաք 212
 Խոթ-Բոնաշեն գավառակ 37

Ծ

Ծաղկածոր (Գարաշիչակ) գավառ 16
 Ծիրանավոր եկեղեցի, Արագածոտնի մարզ, Փարսի գյուղ 183
 Ծնկնուկասար տե՛ս Դեզրար սար
 Ծովասար լեռ 37
 Ծործորի (Ձործորի) վանք 24, 64, 79, 80, 112, 187-188, 190, 196, 200, 205
 Ծործորի դպրոց 196, 200
 «Ծուլիկենց գահրեգ», աղբյուր 231, 234

Կ

Կալասար 291
 Կալդրում վարելահող 74
 Կալկաթա քաղաք, Հնդկաստան 63, 284
 Կաղզվան 46, 51
 Կալդանոց վարելահող 74
 Կախեթ 91
 Կանադա 64
 Կառնուտ վարելահող 74
 Կառնուտա ջուր, աղբյուր տե՛ս Սուրբ Սանդուխտա աղբյուր
 Կապի կոչված կիրճ 44
 Կապուտջուղ լեռ 87
 Կարազիաղին 171
 Կարակոյուն (Գարագոյուն) գավառակ 24
 Կարանե, Կարանի 26, 61
 Կարանիի դաշտ 26
 Կարավանք տե՛ս Սբ. Թադեոս առաքելի վանք
 Կարբի գավառ 16, 231
 Կարենի գյուղ 40
 Կարիզ, Ֆարիզ 66-67
 Կարին քաղաք 11, 41, 61, 86, 106-107, 165, 216, 305, 313
 Կարճաղբյուր գյուղ, Գեղարքունիքի մարզ 183
 Կարմիր մենաստան 77
 Կարմիր վանք տե՛ս Սբ. Ստեփանոս վանք, Աստապատ
 Կարս, Ղարս 46, 51, 58, 93, 216, 219, 238, 293
 Կաֆա 190
 Կենտրոնական դպրոց, Հավթվան գյուղ 83
 Կեչառիս 231
 Կեսարիա 215
 Կրիլբուլաղ գյուղ տե՛ս Շավարշան գյուղ
 Կիլիկիա 42-43, 45, 75, 86-88, 205

Կիլիկիո կաթողիկոսություն 83, 205
 Կիրովաքաղ քաղաք տե՛ս Գանձակ
 Կ. Պոլիս 97, 269
 Կոզովիտ գավառ 9, 11-12
 Կոկ, Կոզ գավառ 209
 Կողբավանք 86
 Կոստանդնուպոլիս 30
 Կովկաս 18, 51, 60, 101, 206, 221
 Կոտայք 53
 Կոտուր 26
 Կորուղ (Դորուղ) գյուղ 66-67
 Կորուլ գյուղ 75
 Կրեբից 233
 «Կուսանի գահրեգ» 234
 Կուտկաշենի շրջան, Աղբրեջանի Հանրապետություն 36

Հ

Հալեպ 65, 242, 248
 Հախվերիզ, Հախվերիզ, (այժմ՝ Հախվերիս) գյուղ, Մալմաստ գավառ 165
 Հաղին գյուղ, Մոկս 60
 Հաղպատ 27, 42
 Համադան 10, 225, 314
 Համգաչիման գավառ 46
 Համշեն 10
 Հայաստան 10-13, 25, 27, 29-33, 35-36, 45-46, 48-49, 53, 63-65, 80-81, 83-84, 87, 188, 209, 214, 216, 226, 228, 255, 287
 Հայաստանի Հանրապետություն 62, 100, 183, 207
 Հայկական լեռնաշխարհ 51
 Հայկական մարզ 14
 Հայոց-Ձոր գավառ 36, 61
 Հայրիկյան ուսումնարան, Մակու 78-79
 Հանդամեջ 38
 Հառիճավանք 96
 Հասան գյուղ, Սարայ գավառ 61
 Հավալ գյուղ 37
 Հարանց անապատ, Սյունիք 244
 Հաֆթվան, Հավթվան գյուղ, Մալմաստ գավառ 71, 83, 100, 289
 Հենաքի գերեզմանոց 66
 Հեր գավառ 11
 Հին Նախիջևան 236-237, 294-295, 303, 318
 Հին Նախիջևանի դաշտ 236
 Հին Ջուղա 46, 206-207, 214, 220, 233, 243, 251
 Հին Ջուղայի գերեզմանոց 207
 Հին Ջուղայի կամուրջ 236
 Հնդկաստան 25, 63, 80, 216, 284
 Հնդստան գյուղ, Հայոց ձոր գավառ 61
 Հոռոմայր 211
 Հովի եկեղեցի 64
 Հոռոմեական կայսրություն 32
 Հոռոմ 80-81, 91, 188, 190
 Հոռոմկա 42-43
 Հրեաստան 29-30
 Հրեշտակապետ վարելահող 74
 Հունաքի գերեզմանատուն 66, 68

Ձ

Ձիթատուր վանք տե՛ս Անգղա Սբ. Աստվածածին
 Ձորս-Շամբ տե՛ս Դարաշամբ

Ղ

Ղազախ 19
 «Ղազանգիան» լեռնադաշտ 236
 Ղալայի եկեղեցի տե՛ս Սբ. Աստվածածին, Թավրիզ
 Ղամարլու 61
 Ղարաբաղ 40, 167, 222, 229
 Ղարաբաղի թեմ 19
 Ղարադաղի խանություն, շրջան 18-19, 22, 40, 60, 72, 230, 238
 Ղարադարան 209
 Ղարազիստեղի 10
 Ղարաթուրքի գյուղ 70-73
 Ղարա-խաչ 66
 Ղարաչաման վայր, մարգագետին 40
 Ղարաջալու գյուղ 89
 Ղարարուղ գետ 40
 Ղարաքիլիսա, Կարաքիլիսա գյուղ տե՛ս Թադեոս առաքյալի վանքի գյուղ
 Ղարաքիլիսա վանք տե՛ս Թադեոս առաքյալի վանք
 Ղարաքիլիսայի արտ, մագրա 66-67
 Ղարաքիլիսայի մահալ 70-71
 Ղարդա, Ղարդի գյուղ 287
 Ղըզըլ վանք (Կարմիր վանք) 235, 237
 Ղոբուն գետակ 36
 Ղորուղ, Ղորղի գյուղ 67, 71, 233
 Ղրխբուլաղ, Ղրխբուլաղ գյուղ 49, 66-67
 Ղրիմ 16, 225
 Ղուշեարխաջ 66
 Ղուռուչայի այգի 68

Ճ

Ճերմակ եկեղեցի տե՛ս Թադեոս առաքյալի վանք
 Ճվաշ, Ճուաշ գավառ 11, 228
 Ճուաշոռոտ, Ճուաշ-ռոտ (Չորս) գավառ 9, 13

Մ

Մադրաս 63
 «Մակարի գահրեգ» աղբյուր 231, 234
 Մակվի բանտ 12
 Մակվի բերդ 45, 75
 Մակու, Մակվի գավառ, շրջան, գյուղաքաղաք, քաղաք 9-10, 12-13, 15-26, 39-40, 43-46, 50, 53, 56-61, 67-70, 72-73, 75-76, 78, 80-81, 83, 88-89, 93, 95-96, 98-101, 157, 164, 171, 187, 212, 229, 236-238
 Մակու գետ, կամուրջ 44
 Մակվի դաշտավայր 187
 Մակվի խանություն 13-14, 16-20, 24-25, 54
 Մակվի վանք տե՛ս Թադեոս առաքյալի վանք
 Մակվի վիլայեթ 13
 Մակու (Բայաթ) գավառակ, մահալ 24, 67
 Մահբբանք, Մահբբանք գյուղ, Մասուն 37
 Մահբբանքի բերդ, վանք 37
 Մահլազան գյուղ 18, 59, 66-67, 71, 75, 233
 Մահմուդի շրջան 26
 Մաղաբերդ 13
 Մաղարդա Սբ. Ստեփանոս նախավկայի վանք 16, 26, 53, 64-67, 81-83, 95, 101, 104, 111-112, 206-207, 209-253, 255-256, 258, 262, 268-269, 276, 279, 281, 284-285, 287, 294, 314, 308, 320

Մաղարդավանք, Մաղարթավանք տե՛ս Մաղարդա Սբ. Ստեփանոս նախավկայի վանք

Մաղարթ (Մղարթ), Մաղարթա, Մաղտեաց լեռ 206, 211, 238, 250

Մայրական 221

Մանտան 20

Մաշտոցի անվան Մատենադարան, Երևան 78, 187, 241

Մասիս գավառակ 24

Մասիսեան ուսումնարան, Քիչմիշթափա 79

Մասիս լեռ 9, 10

Մասյացոտն գավառ 9, 12, 206

Մարակերտ (Մարանդ) գավառ 13

Մարաղա գավառ, քաղաք 15-16, 44, 68-69, 80-81, 91

Մարանդ քաղաք 12, 81, 102, 209, 230

Մարաքենդ ավան 206

Մարաց աշխարհի 11

Մարդատան գավառ 9, 11

Մարիամ Աստվածածին, Մարիամ-նանե, Մայրամ-նանա վանք տե՛ս Ծործորի վանք

Մեծ Հայք 9-10, 12, 35, 39, 87

Մեծ Մասիս 52

Մեծփավանք, Արճեշ 103

Մեղրի 206

Մելիտինե, Մեղիտինե (Մալաթիա) 11

Մելիք-Թանգյան թանգարան, Թավրիզ 16, 68, 76, 78, 241

Մենավոր, Մենավորի վանք տե՛ս Թադեոս առաքյալի վանք

Մերձավոր Արևելք 11, 32, 49

Մլրգրա գյուղ 71

Միանոս 22

Միջին Արևելք 32

Միերի դուռ, Վան քաղաք 206

Մոկս 60, 77, 172

Մոսկվա 54

Մուժամբար գյուղ 68, 96

Մովսես 62

Մուհամմադքենդ 67

Մուշ քաղաք 37, 51, 225, 252

Յ

Յոմրիդաշ, Յոմրի-դաշ գյուղ 67, 71

Յոնջալըխ վայր 71

Յուշ 69

Ն

Նագարավա-Խաչան 61

Նախավկայի արտ 232

Նախավկայի թե՛մ տե՛ս Սբ. Ստեփանոս նախավկայի վանքի թե՛մ

Նախավկայի մենաստան տե՛ս Դարաշամբի Սբ. Ստեփանոս նախավկայի վանք

Նախավկայի վանք տե՛ս Մաղարդա Սբ. Ստեփանոս նախավկայի վանք

Նախերդու գյուղ 91

Նախիջևան, Նախչառան գավառ, գյուղ, քաղաք 11, 13, 15-16, 18, 21-22, 44, 46-47, 53, 59, 61, 82, 87, 93, 95, 171, 188, 207, 210-211, 213, 216-225, 230-231, 234-235, 243, 248, 251-252, 308

Նախիջևանի թե՛մ 245

«Նանա Մերյամ» վանք, (Մարիամ Աստվածածին) եկեղեցի, սրբատեղի տե՛ս Սբ. Աստվածածին, Ծործոր

Նասրվազ գետ 87

Ներսեսապատ գյուղ 11

Նգարաան 20

Նիադ գյուղ 62

Նկարենո վանք տե՛ս Սբ. Հարություն վանք, Ռշտունիք գավառ

Նոշար 26

Նորահանի արտ 232

Նորաշեն թաղամաս, Գանձակ քաղաք 36

Նոր Բայազետ 251

Նոր Նախիջևանի թե՛մ 19

Նոր Նախիջևան 290, 303

Նոր Ջուղա քաղաք 51, 63-64, 77, 101-111, 214-216, 219, 234, 238, 241, 300

Նվարակ (այժմ՝ Նիսակ) 11

Նուան 209

Նուշիկ գյուղ 67-68, 71

Շ

Շահբաղի գյուղ, Վանի նահանգ 252

Շահբախա, Շահբախք 23, 61

Շամախու կամ Շիրվանի թե՛մ 19

Շամբ գյուղ տե՛ս Դարաշամբ

Շամբի ձոր տե՛ս Դարաշամբ

Շամբի-ձորգեղ 215

Շամբիձորի մենաստան տե՛ս Մաղարդա Սբ. Ստեփանոս նախավկայի վանք

Շամբու 229

Շամշաղի 19

Շամսիքենդ մեզրե 67

Շամքոր 13

Շավարշան, Շավարշական գավառ, գյուղաքաղաք, գյուղ 9-10, 30, 32, 33-34, 38, 40, 52, 55, 66, 178

Շատիկ անապատ 240

Շարապխանե 46

Շարուկ գյուղ 71

Շարուր 15, 53, 303

Շիրակ գավառ 320

Շիրակուան 46

Շիրակի շրջան 132, 200

Շիրինբալ 209, 230

Շէլիքեանդ 235

Շորագյալ 51

Շուավ գյուղ 18, 59, 75

Շուշի 13, 36, 225, 292

Շուրաք 67

Ո

Ոստան 242

Որմի տե՛ս Ուրմիա

Որոտան 12

Չ

Չաղդորանի (Չաղդրան) դաշտ, (Սանատրուկի դաշտ) 13, 39

Չաղդրան, Չալտրան, Չարդերուն, Չալդորան, Չհար-Դերուն, գավառակ 15, 24, 26

Չայփարա գավառակ 24

Չարչարանաց Բյուր 41

Չարմահալ գավառ 46

Չարսանճագ 99

Չիպուխլը 61

Չնշկածագ 77

Չորս 68-69, 71

Չորսի նահանգ 71

Պ

Պաղեստին 30

Պատեն 309

Պարսկահայք նահանգ 13, 74

Պարսկաստան 13-14, 21, 29, 32, 46, 50, 53, 61, 100, 169, 216, 221, 225-226, 234, 251, 287

Պարսկաստան Սասանյան 35

Պարսպատունիք (Լրասբար) գավառ 13

Պարսք, Փարս նահանգ 32

Պարտավ 77

Պետերբուրգ 97, 225

Ջ

Ջաբեկ վարելահող 74

Ջահրի, գյուղ 286, 320

Ջաղացտեղ, Ջաղաց տեղն գյուղ 77, 209, 231, 233

Ջաղաց հանդ 228

Ջերմկու վանք 215

Ջղախոռ 90

Ջուլֆա գյուղ 235

Ջուլֆա իրանական քաղաք 207

Ջուլֆա քաղաք 20-21, 59, 78, 206-207, 224-225, 238

Ջուղա 209, 214, 216, 218, 230, 252, 286, 294, 299, 302-305, 318, 320

Ջուղա գյուղ 222

Ռ

Ռահան գյուղ 71

Ռեզային տե՛ս Ուրմիա

Ռշտունյաց գավառ 34

Ռումի 49, 69

Ռուսախինիլի քաղաք 10

Ռուսական կայսրություն 222

Ռուսաստան 14, 19-20, 58, 82, 99, 145, 238, 243, 251

Ռուսահայաստան տե՛ս Արևելյան Հայաստան

Ռշտունիք գավառ 99, 212

Ս

Սաղարակ 13

Սաղաղումիսի արտ 232

Սալմաստ գավառ 15-16, 21-24, 26, 47, 51, 58, 60-61, 70-71, 81, 100-101, 165, 209, 220-224, 230, 238, 246, 290-292, 315

Սահաթափոս 69

Սաղիմ տե՛ս Երուսաղեմ

Սամահին 27

Սանատրուկի բերդ, դաշտ, լեռ 34, 40

Սանգար գյուղ 10

Սանդուխտ կույսի փոքրիկ մենաստան, գերեզման, մատուռ 16, 40-41, 46, 175, 177

Սաչան գետ 36

Սասուն 37

Սավրի, Սավրա գյուղ 303, 108

Սարայ գավառ, շրջան 26, 61

Սարիսու գետ 24

Սբ. Աստվածածին տե՛ս Մեծփավանք, Արճեշ

Սբ. Աստվածածին, Ավգայքբրու 104

Սբ. Աստվածածին եկեղեցի, Գանձակ քաղաք, Նորաշեն թաղամաս 36

Սր. Աստվածածին եկեղեցի, Դարաշամբ գյուղ 246
 Սր. Աստվածածին, Աստվածամայր եկեղեցի, Թավրիզի Բերդաբաղ թաղամասում 76, 82, 244, 253
 Սր. Աստվածածին եկեղեցի, Վարանդայի գավառ, Ավետարանոց ավան 36
 Սր. Աստվածածին, Մարիամ Աստվածածին եկեղեցի, վանք տե՛ս Ծործորի վանք
 Սր. Աստվածածին մատուռ 50, 178
 Սր. Աստվածածին մատուռ, Գեղարքունիքի մարզ, Կարճաղբյուր գյուղ 183
 Սր. Աստվածածին մատուռ-եկեղեցի 184-185
 Սր. Աստվածածին կամ Նահատակության տեղի փոքր մատուռ 183
 Սր. Աստվածածին վանք, Մակու 76
 Սր. Գայանե վանք վանք 74, 96
 Սր. Գրիգոր Լուսավորիչ եկեղեցի, Կողբավանք 86
 Սր. Գևորգ եկեղեցի, Հաֆնան գյուղ 100
 Սր. Գևորգ եկեղեցի, Փայաջուկ գյուղ 96
 Սր. Դանիելի վանք տե՛ս Մաղարդա Սր. Ստեփանոս նախավկայի վանք
 Սր. Էջմիածին տե՛ս Էջմիածին
 Սր. Էջմիածնի տաճար 55
 Սր. Թաղեսու-Բարդուղիմեոս եկեղեցի, Թեհրան 240
 Սր. Թաղէի վանք տե՛ս Թաղեսու առաքյալի վանք
 Սր. Թովմա առաքյալի վանք, Թովմայ Առաքելոյ վանք, Ագուլիս 52-53, 75, 95
 Սր. Խաչ եկեղեցի, Գողթն գավառ 47
 Սր. Խաչ վանք, Գրին 225
 Սր. Կարապետի վանք 93, 95
 Սր. Հակոբ վանք, Մեծ Մասիսի փեշին 53
 Սր. Հարություն վանք, Ռշտունիք գավառ 212
 Սր. Հովհաննես, Սր. Հովհաննուս վանք (Ուշքիլիսա) Բագրևանդ գավառ 24, 90-91, 94, 250
 Սր. Ղևոնդյանց անապատ, Վարանդայի գավառ 36
 Սր. Նահատակ մատուռ 38-39, 46, 178-179, 183-184
 Սր. Նշան անապատ վանք (կոչվել է նաև Կարմիր վանք, Բուստա վանք) Նախիջևան 87
 Սր. Շողակաթ եկեղեցի, Թավրիզ 101-102
 Սր. Պողոս-Պետրոս եկեղեցի, Մաղարդավանքում 21, 258, 267-269, 284, 313-314
 Սր. Սարգիս եկեղեցի, Խոյ 69, 112
 Սր. Սարգիս մատուռ, Գեղարքունիքի մարզ, Կարճաղբյուր գյուղ 183
 Սր. Ստեփանոս գլխավոր եկեղեցի տե՛ս Մաղարդա Սր. Ստեփանոս նախավկայի վանք
 Սր. Ստեփանոս եկեղեցի, Խլաթ գավառ, Փրխոս գյուղ 103
 Սր. Ստեփանոս նախավկայի վանք, մենաստան, տե՛ս Մաղարդա Սր. Ստեփանոս նախավկայի վանք
 Սր. Ստեփանոս նախավկայի վանքի գյուղ տե՛ս Դրզլլ վանք
 Սր. Ստեփանոս նախավկայի վանքի թեմ 81, 207, 209, 211, 214, 217-219, 221, 246-247, 249

Սր. Ստեփանոս վանք տե՛ս Դարաշամբ 53
 Սր. Ստեփանոս վանք, Աստապատ 95, 206, 209, 214, 218, 234, 236, 252
 Սր. Վարդան եկեղեցի, Աստապատ 236
 Սր. Վարդան եկեղեցի, Մակու 67
 Սելդավայ, Սելդավար 18, 59, 75, 304
 Սելվըս 167
 Սեօքմենաս 15
 Սիս քաղաք 42, 45, 80, 88
 Սլրուզ 69
 Սոներտ, Սոներ 98-99
 Սոնախ 304
 Սմրղանդ 12
 Սոնա-բուլաղ գյուղ 71
 Սյոքնանավա գավառակ 24
 Սյունիք, Սյունյաց աշխարհ, մարզ 53, 77, 206, 211, 214, 240-241, 244, 286, 303
 Սյունյաց թեմական աթոռ 78
 Սոկատ, Սոքար լեռ 26, 62
 Սողանլուի լեռներ 58
 Սպահան (Իսֆահան) քաղաք 46, 51
 Սվարանց գյուղ, Սյունիք 286
 Ստահր քաղաք 32
 Սուլդուզ 22
 Սպահան քաղաք տե՛ս Նոր Ջուղա քաղաք
 Սպահանի հայոց թեմ 227
 «Սրբոյ Սարգսի ջրաղաց», Ջաղացտեղ գյուղ 231
 Սրջու 242
 Սուջա գյուղ, Գարգար նահանգ 255
 Սուրբ Խաչ եկեղեցի, Աղթամար 132
 Սուրբ Յակոբ 230
 Սուրբ Սանդուխտ աղբյուր 40, 47
 Սուրմալու գավառ 16, 53
 Սուրմալի 69
 Սև եկեղեցի տե՛ս Թաղեսու առաքյալի վանք
 Սևանի շրջան 53
 Սևանի վանք 75
 Սևահող վարելահող 74
 Սևքար գյուղ 251

Վ
 Վաղարշակերտի (Ալաշկերտ) շրջան 42
 Վաղարշապատ տե՛ս Էջմիածին 53
 Վայոց ձոր 240
 Վան քաղաք 9, 20, 25, 51, 54, 60-61, 91, 100, 164, 170, 206, 225, 239, 242, 252, 256, 287-288, 292, 319
 Վանա լիճ 37
 Վանի թագավորություն 9-10, 109, 183, 206
 Վանի նահանգ 61, 252
 Վանքիզեղ 18, 20-21, 23-24, 40, 48-50, 52, 59-60, 64, 66-69, 71, 73-75, 79, 93-95, 100-101
 Վատիկան 27
 Վարազա ժառանգավորաց դպրոց 252
 Վարագնակերտ 67
 Վարանդայի գավառ 36
 Վարդենիսի շրջան 183
 Վարմազիար գյուղ 25, 223, 235, 237
 Վարշամար գյուղ 207
 Վասպուրական նահանգ 9, 11-13, 25, 36, 38-39, 60, 91, 97, 206-207, 256
 Վասպուրականի թեմ 225

Վենետիկի Մխիթարյան միաբանություն 188
 Վերին Կաթան եկեղեցի, Հին Ջուղա քաղաք 214
 Վյատկայի նահանգ, Ռուսաստան 145
 Վրաստան 19, 314
 Վրաստանի թեմ 19

Տ
 Տաթև, Ստաթև, Սյունիք 27, 42, 53, 77, 87, 174, 214, 242-243
 Տանկաստան 100
 Տամբատ (Տմբատ) քաղաք 24
 Տաշերան 165
 Տերեկեկեղ տե՛ս Դարալագյակ
 Տիգրանակերտ քաղաք տե՛ս Ամիդ
 Տիգե գյուղ 18, 59, 71, 75
 Տիկն 233
 Տիրոջ (Գռներ) գյուղ 242
 Տղմուտ գետ 10
 Տնակերտ 243
 Տոսպ-Ռշտունիք գավառ 11
 Տրապիզոն 298
 Տուխուրկան տե՛ս Դուխուրկան
 Տուրուբերան աշխարհ 77
 Տփլիս տե՛ս Թիֆլիս

Յ
 Յաղաց քար 231
 Յղնա 302
 Յղնի 243

Ռ
 Ուլթուգա տե՛ս Արտազ գավառ
 Ուլթուգա ցեղի երկիր 9
 Ուշքիլիսա տե՛ս Էջմիածին
 Ուշքիլիսա տե՛ս Սր. Հովհաննես վանք, Բագրևանդ
 Ուջանի արքունի ամառանոց 229
 Ռոռհա, այժմ՝ Ուրֆա տե՛ս Եղեսիս
 Ուրարտու տե՛ս Վանի թագավորություն
 Ուրմիա, շրջան, քաղաք 15-16, 19, 22-24, 39, 81, 220, 222, 225
 Ուրմիա լիճ 10, 92
 Ուրմիայի պետական բանգարան 10, 200

Փ
 Փանիկ 163
 Փարիզ 111
 Փարսի գյուղ, Արագածոտնի մարզ 183
 Փայաջուկ գյուղ 96, 290-291
 Փառակա գյուղ, Գողթան գավառ 215
 Փերիա գավառ 46
 Փեռա գյուղ 71
 Փրխոս, Խլաթ գավառ 103

Ք
 Քալանրուզ գետ տե՛ս Դարարուզ գետ
 Քաղաքամեջ, Վան 100
 Քաղաքիկ 290
 Քարե դուռ (Դաշ կափու) ամրոց, Գեղարքունիքի մարզ 183
 Քարթլի 91
 Քարխանքի դեմ վարելահող 74
 Քելեթ գյուղ 237
 Քելշիլիք տե՛ս Նուշիկ
 Քեռուրու գյուղ 235
 Քենեյ վայր 71

Քիլիսաքյանը, Քիլիսաքենը գյուղ 24, 71
Քիչմիշթափա, Քիչմիշ-թափա, Քիչմիշթե-
փե գյուղ 18, 20-23, 25, 54, 59, 62, 74-
75, 171

Քյոհրեվան գյուղ 71

Քյութափա 243

Քշաքշեն վարելահող 74

Քոթուկ 67

Քոնդեզենը 67

Քվեբեկ քաղաք 64

Քրդստան 49, 69

Օ

Օգպրն 233

Օթյաց խաչ 38

Օսմանյան պետություն 46

Օրան Շամբի (ավեր քաղաք) 235

Օրդուբադ, Որդուատ շրջան 38, 87

Օրթաքենը Դարաշամբ գյուղ 235

Օրթաքյանը գյուղ 24

Ֆ

Ֆարիզ գյուղ 67

Օգտագործված գրականության ցանկ

Աբրոյ Այի Քարանձ և Ջանալ Թորաթի Թաբաթարայի, Ս. Ստեփանոս Նախավկա եկեղեցին, Պատմության ուսումնասիրություններ, 1353 (1974), № 1 (պարսկերեն):

Աբեղյան Մ., Երկեր, հ. Ե, Երևան, 1975:

Աբել արքեպիսկոս Առաքյառականի, Ճանապարհորդություն ի Դարեժ, «Կռունկ հայոց աշխարհին», 1861, Բ տարի, թիվ 8:

Ագաթանգեղոս, Պատմություն Հայոց, աշխարհաբար բարգձմերթաձականով ու ծանոթություններով Ա. Տեր-Ղևոնդյանի, Երևան, 1977:

Ադոնց Ն., Հայաստանի պատմություն. ակունքները (X-VI դդ. մ թ. ա.), Երևան, 1972:

Ա. Ե., Նամակ Հին-Նախիջևանից, «Մշակ», 1890, № 100:

Այիշան Ղ., Այրարատ, Վենետիկ, 1890:

Այիշան Ղ., Հայաստանում, հ. Բ, Վենետիկ, 1901:

Այիշան Ղ., Հայապատում, հ. Գ, , Վենետիկ, 1901:

Այիշան Ղ., Յուշիկը հայրենաց, հ. Բ, Վենետիկ, 1870:

Այիշան Ղ., Սիսական, Վենետիկ, 1893:

Այիշան Ղ., Տեղագիր Հայոց Մեծաց, Վենետիկ, 1855:

«Ալիք», 1978, մայիսի 21; 1979, 25-29 յունիսի; 1987, № 190, սեպտ. 6; 1991, 13 հուլիսի; 1996, 22 յուլիսի, № 151:

«Ալիք» օրաթերթի հավելված, 2000, յուլիս:

Ալպոյան Մ. Ա., Պատմական Հայաստանի սահմանները, Գահիրե, 1950:

Ալիմեան Ն., Գաղափարագիր կաթողիկոսաց Աղթամարայ, Վիեննա, 1920:

Ալիմեան Ն., Մատենագրական հետազոտություններ, «Հանդես Ամսօրեայ», 1970, № 1-3:

Ալիմեան Ն., Վկայարանություն Ս. Թադևոսի եւ Սանդիստոյ կուսին եւ կանոնք Թադէի, «Հանդես Ամսօրեայ», 1969, № 10-12; 1970, № 1-3:

Անառյան Հր., Հայ գաղթականության պատմություն, Երևան, 2002:

Անառյան Հր., Հայոց անձնանունների բառարան, հ. Ա, Երևան, 1942:

Անառյան Հր., Հայոց անձնանունների բառարան, հ. Բ, Երևան, 1944:

Անառյան Հր., Հայոց անձնանունների բառարան, հ. Գ, Երևան, 1946:

Անառյան Հր., Հայոց անձնանունների բառարան, հ. Դ, Երևան, 1948:

Անառյան Հր., Հայոց անձնանունների բառարան, հ. Ե, Երևան, 1962:

Անառյան Հր., Հայերեն արմատական բառարան, հ. III, Երևան, 1977:

Աճեմեան Հ., Արտագի Ս. Թադէի վանքի ձեռագործ վարագույրը, «Բազմավեպ», 1930:

Աճեմեան Հ., Ս. Թադէի վանքը, մասն I, Թեհրան, 1959:

Աճեմեան Հ., Ս. Թադէի վանքը, մասն II, Թեհրան, 1960:

Ամատունի Կարապետ եպս., ԺԷ դարու երեսնի վարդապետներ, «Բազմավեպ», 1988:

Ամատունի Կարապետ եպս., Սահակ վրդ. Մակուեցի, «Բազմավեպ», 1983:

Ամատունի Կ., Յակոբ Գ Ջուղայեցի կաթողիկոս Էջմիածնի (1600-1680), «Բազմավեպ», 1992, № 1-4:

«Այբբեն», 1981, № 1:

Այվազյան Ա., Նախիջևանի որմնանկարչական արվեստը, Երևան, 1998:

Անանյան Պոռոս, Քրիստոնեության հետքեր Հայաստանի մէջ ս. Գրիգոր Լուսաւորչի քարոզութենէն առաջ (պատմական ուսումնասիրություն), «Բազմավեպ», 1978:

Անանիա Երակացի, Մատենագրություն, Երևան, 1979:

Անանուն, Վկայարանություն Թադէոսի առաքելոյն, քարոզութեանն եւ գալստեանն ի Հայս եւ կատարմանն, որ ի Քրիստոս:

Գիտ նշխարաց Թադէոսի առաքելոյն, Մատենագիրք Հայոց, հ. Գ, Անթիլիաս, 2004:

Անապատական, Համառոտ պատմություն հայ-լատինական յարաբերութեանց (սկիզբէն մինչև 1382), Անթիլիաս, 1973:

Անասյան Ա., Թովմաս Կիլիկեցու աշխարհագրությունը, «Բանբեր Մատենադարանի», № 8, 1967:

Անդրանիկի յուշերը, «Հայրենիք», 1930, № 6:

Անդրիկեան Ն., Սանդիստ, «Բազմավեպ», 1911:

Առաքել Գարիժեցի, Գիրք Պատմութեանց, աշխատասիրությամբ Լ. Ա. Խանլարյանի, Երևան, 1990:

Առաքելեան Հ., Կրթական Պարսկաստանի հայերի դպրոցական վիճակը, «Մասիս», 1885, № 3768:

Առաքելեան Վ., Իրանի հայկական կոթողներու վերականգնումի աշխատանքը, «Յառաջ», 1996, յուլիս 27, 28, 30:

Առաքելեան Վ., Ծործորի դպրոցն ու վանքը եւ նրա Ս. Աստածածին եկեղեցու տեղափոխությունն ու վերակառուցումը, «Ալիք», 2000, Յանվար:

Առաքելեան Հ., Պարսկաստանի հայերը. նրանց անցեալը, ներկան եւ ապագան, մասն Ա, Վիեննա, 1911:

Առաքելեան Վ., Ս. Թադէոս առաքելոյ վանքի տարեկան ուխտագնացութեան առիթով, «Ալիք», 1995, 1 օգոստոսի:

Ասո, Նամակ Թրքո-պարսկական սահմանագլխից, «Հնչակ», 1907, № 9-10:

Ավագյան Ս., Վիմական արձանագրությունների բառարանություն, Երևան, 1978:

Ավդալբեկյան Խ. Հ., Գյուղացիական շարժումը Իրանական Աղրբեջանի Մակվա մարզում 1907 թ., «ՊԲՀ», 1968, № 2:

Ավետիս քահանա, Ժամանակագրություն, Վավերագրեր 2, Երևան, 2001:

Ավետիսյան Ք., Հայ եկեղեցու սրբերի պատկերները XVII-XVIII դդ. եկեղեցական գեղանկարչության մեջ, «Հայոց սրբերը և սրբավայրերը», Երևան, 2001:

Արամ Ա կաթողիկոս, Պետք է վերանորոգուի Սուրբ Թադէն 1700-ամեակէն առաջ, "Outreach", 1996, may.

Արամ Ա կաթողիկոս, Նախատօնեակ 1700-ամեակի, «Կամք», 1996, 2 փետրվարի (թիվ 2844):

Արամայիս Ազնաուրեանի յուշերը, «Հայրենիք», 1937, № 8:

Արամը (Արամի յուշերը), Երևան, 1991:

Արամ, Յուշեր, «Հայրենիք», Պոսթըն, 1922, № 2:

Արամ, Յուշեր, «Հայրենիք», Պոսթըն, 1923, № 3, 4:

«Արարատ», 1868; 1895; 1896; 1897; 1898; 1899; 1901; 1902; 1903; 1904; 1905; 1909; 1910; 1911; 1912; 1917:

«Արաքս», 1892, Բ, դեկտեմբեր; 1893, Ա:

«Արտագ», 2006, № 7-8:

«Բազմավեպ», 1847; 1906; 1935:

Բախտիկեան Ներսէս ծ. վ., Ապրիլեան Եղեռնը եւ պարսկահայերը, «Հասկ» 1965:

Բայրոբոյան Վ., Իրանի պատմություն, Երևան, 2006:

Բառգիրք հայոց արարեալ ՚ի Սուրբ Էջմիածին **Երեմիայ վարդապետ**, Յալիկօնայ, 1698:

Բասմաջեան Կ., Մեր հնութիւնները, «Բանասէր», 1902, ապրիլ:

Բասմաջեան Կ., Ներսէս Աշտարակեցիի քանի մը կոնդակները, «Սիւն», 1937, յունիս; 1938, օգոստոս, սեպտեմբեր, հոկտեմբեր; 1940, սեպտեմբեր:

Բարխուտարեանց Մ., Աղուանից երկիր եւ դրացիք, Թիֆլիս, 1893, էջ 213, վերահրատ.՝ Երևան, 1999:

Բարխուտարեանց Մ., Արցախ, Բագու, 1895, վերահրատ.՝ Երևան, 1999:

«Բիւզանդիոն», 1897, № 355; 1900, № 1229, 19 հոկտ.:

Գարեգին Ա կաթողիկոս, Յիշատակարանք ձեռագրաց, հատոր Ա, Անթիլիաս, 1951:

- Գեորգեան Ա.**, Հայ մանրանկարիչներ. մատենագիտություն IX-XIX դդ., Գահիրե, 1998:
- Գ. Կ. Ո. (Ոսկերիչյան Գարեգին քահանա)**, Ս. Թադևոս առաքելա. Մկրտարան-ուխտատեղին յԵրեսիա, «Բիւզանդիոն», 1897, թիւ 334, դեկտեմբեր 1/13:
- Գիւլխանդեան Ա.**, Յեղափոխական շարժումը Վանի մէջ, «Հայրենիք», 1939, № 7:
- Ժամանակագրություն **Գրիգոր** վարդապետի Կամախեցոյ կամ **Գարանաղոյ**, հրատ. Մ. Վրդ. Նշանեան, Երուսաղէմ, 1915:
- Գրիգոր Տաթևացի**, Գիրք հարցմանց, Կ.Պոլիս, 1729:
- Գրիգորեան Մեսրոպ**, Նոր նիւթեր եւ դիտողութիւններ հրատարակիչ Վանանդեցոյ մասին, Վիեննա, 1969:
- Գևորգյան Գ.**, Անտիպ նյութեր:
- Գևորգյան Հ.**, Սեբաստացի Մուրադ, Երևան, 2005:
- Գևորգյան Ս.**, Հայ վիճագիր բանաստեղծությունը, Երևան, 1989:
- Դանիելեան Անուշաան վրդ.**, Թադևոս առաքելա Հայոց, «Հասկ», 1974, նոյեմբեր-դեկտեմբեր:
- Դանիելեան Է.**, Սուրբ Թադևոս առաքյալի ավանդության արտացոլումը հայ պատմագրության մէջ, «Հայաստանը և Քրիստոնյա Արևելքը» (հոդվածների ժողովածու), Երևան, 2000:
- Դաքեան Վ.**, Իրանի հայկական յուշակոթողների պահպանման համար համահայկական կամք է հարկաւոր, «Լրաբեր», 2005, № 4-5:
- Դատեան Խաչիկ**, Պարսկաստանից բերած հնութիւնները, «Արարատ», 1895:
- Դատյան Խաչիկ Ծ. վարդապետ**, Հոդվածների ժողովածու, Ս. Էջմիածին, 2007:
- Դեմիրջեան Վարդան**, Հայ գաղթականական հոսանքներ Ատրպատականից դուրս եւ բռնի տեղափոխումը դէպի Ատրպատական, ԴԱՀՊ, հ. Բ, Պէյրոս, 1974:
- Դիւան Ատրպատականի հայոց պատմութեան, հ. Ա, Պէյրոս, 1980:
- Դիւան Ատրպատականի հայոց պատմութեան, հ. Բ, Պէյրոս, 1974:
- Դիւան հայոց պատմութեան, գիրք Ա-Բ, խմբագրեց **Գիւտ** քահանայ **Աղանեանց**, Թիֆլիս, 1893:
- Դիւան հայոց պատմութեան, գիրք Գ. Սիմեոն կաթողիկոսի յիշատակարանը, Թիֆլիս, 1894:
- Դիւան հայոց պատմութեան, գիրք Դ. **Դուկաս կաթողիկոս** (1780-1800), յառաջաբանով, յաւելումներով եւ ծանօթութիւններով հրատարակեց **Գիւտ** աւագ քահանայ **Աղանեանց**, Թիֆլիս, 1899:
- Դիւան հայոց պատմութեան, գիրք Ե, Դանիէլ կաթողիկոս (1800-1808), հրատ. **Գիւտ** աւագ քահանայ **Աղանեանց**, Թիֆլիս, 1902:
- Դիւան հայոց պատմութեան, գիրք Է. Դաւիթ կաթողիկոս, մասն երկրորդ (1803-4), հրատարակեց **Գիւտ** Ա. Զ. **Աղանեանց**, Թիֆլիս, 1909:
- Դիւան հայոց պատմութեան, գիրք Ը. Սիմեոն կաթողիկոսի յիշատակարանը, մասն II (1767-1776), հրատարակեց **Գիւտ** ա. քահանայ **Աղանեանց**, Թիֆլիս, 1910:
- Դիւան հայոց պատմութեան, գիրք Ժ. Մանր մատենագիրք (ԺԵ-ԺԹ դար), կենսագրական տեղեկութիւններով եւ ծանօթութիւններով հրատարակեց **Գիւտ Աղանեանց** ա. քահ., Թիֆլիս, 1912:
- Դիւան հայոց պատմութեան, գիրք ԺԱ. Սիմեոն կաթողիկոսի յիշատակարանը, մասն Գ (1777-1779), յաւելումներով եւ ծանօթութիւններով հրատարակեց **Գիւտ Աղանեանց**, Թիֆլիս, 1913:
- Դիվան հայոց պատմության, նոր շարք, գիրք առաջին, հ. Բ, Երևան, 2003:
- Դիւան Նոր Ջուղայի Ս. Ամենափրկիչ վանքի. Էջմիածնի կաթողիկոսների կոնդակներ (1652-1705 թթ.), մասն Ա, աշխատասիրեց **Տեր-Գրիգորեան Խ.**, Անթիլիաս, 2003:
- «Դրօշակ», 1902, № 9; 1904, № 2; 1907, № 4:
- Եզանյան Օ.**, Արտագի Թադևոս Առաքյալի վանքի ձեռագրերի հավաքածուն, «ԲՄ», 1971, № 10:
- Ե-Ժ դարերի հայերեն ձեռագրերի հիշատակարաններ, աշխատասիրությամբ Ա. Ս. Մաքևոսյանի, Երևան, 1988:
- Եղիշէի** վասն Վարդանայ եւ Հայոց պատերազմին, ի լոյս ածեալ բաղդատութեամբ ձեռագրաց աշխատութեամբ Ե. Տէր-Մինասեան, Երևան, 1957:
- Եսմերիտ Կեսարացի**, Պատմութիւն եկեղեցոյ, յեղեալ յԱտրոյն ի Հայ ի Ե դարու, թարգմ. Հ. Ա. Ճարեանի, Վենետիկ, 1877:
- Երեմյան Ս. Տ.**, Հայաստանը ըստ «Աշխարհացոյց»-ի, Երևան, 1963:
- Երեմյան Գ.**, Պատմութիւն Չարսանձագի հայոց, Պէյրոս, 1956:
- Երիցեանց Ա.**, Ամենայն Հայոց կաթողիկոսութիւնը եւ Կովկասի Հայք XIX-րորդ դարում, մասն Ա (1800-1832 թթ.), Թիֆլիզ, 1894:
- Երուսաղէմ, ձեռագիր № 1428:
- «Զանգ», 1919, № 6; 7; 10; 19:
- Զարբհանաղեան Գ.**, Պատմութիւն հայերեն դպրութեան ի պէտս ուսման ազգային վարժարանաց, Բ (ԺԳ) Նոր մատենագրութիւն, Վենետիկ, 1878:
- Զարբհանաղեան Գ.**, Պատմութիւն հայերեն դպրութեան ի պէտս ուսմանց ազգային վարժարանաց, Բ (ԺԲ) Նոր մատենագրութիւն, Վենետիկ, 1905:
- Զաքարեայ Ագուլեցու** օրագրութիւնը, Երևան, 1938;
- Զաքարեայ սարկաւազի** պատմագրութիւն, հ. Բ, Վաղարշապատ, 1870:
- Զաքարեայ սարկաւազի** պատմագրութիւն, հ. Գ, Վաղարշապատ, 1870:
- «Էջմիածին», 1982, Է:
- Էփրիկեան Ս.**, Պատկերագրող բնաշխարհիկ բառարան, հ. Ա, Վենետիկ, 1903-1905:
- Ընդարձակ Տարեցոյց Ազգային Հիվանդանոցի, Կ.Պոլիս, 1927:
- Թաղիադյան Ս.**, Ուղեգրություններ, հոդվածներ, նամակներ, վավերագրեր, Երևան, 1975:
- Թաղիդեանց Մ.**, Ճանապարհորդութիւն ի Հայս, հ. Ա, Կալկաթա, 1847:
- Թավրիզի հայոց առաջնորդարանի բանագրան, № 49, 105, 192:
- Թովմա Արծրունի և Անանուն**, Պատմութիւն տանն Արծրունեաց, Երևան, 1985:
- Թովմա Մեծոփեցի**, Պատմագրություն, աշխատասիրությամբ Լ. Խաչիկյանի, Երևան, 1999:
- Թովմա Մեծոփեցու** Յիշատակարանը, Թիֆլիս, 1892:
- Թոխմայսեան Ա.**, Մասիս լեռների հարաւային ստորոտներ, մասն Ա, Թիֆլիս, 1882:
- Թոխմայսեան Ա.**, Մասիս լեռների հարաւային ստորոտներ, մասն Գ, Թիֆլիս, 1882:
- Թօփճեան Յ.** Յուցակ ձեռագրաց Դադեան Խաչիկ վարդապետի, մասն Ա, Վաղարշապատ, 1898:
- Թօփճեան Յ.**, Յուցակ ժողովածուաց Դադեան Խաչիկ վարդապետի, մասն Բ, Վաղարշապատ, 1900:
- Թօփճեան Բ.**, Ս. Թադևոս եւ Ս. Բարթողիմէոս լուսաւորիչ առաքեալներ Հայաստանի, «Հորիզոն», 1992, նոյեմբեր 30, № 28 (700):
- Թովմուզեան Նշան եպս.**, Այս տարւայ յուլիսին իրահատուկ կերպով պիտի նշուի Ս. Թադէի վանքի ուխտագնացութեան 55-ամեակը, «Ալիք», 7.4.2009:
- Թօփուզեան Նշան Ծլ, վրդ.**, Հասարակ մկրտութեան աւագանը՝ Սր. Թադէն, Թեհրան, 2006:
- ԺԳ դարի հայերեն ձեռագրերի հիշատակարաններ, կազմ. Ա. Ս. Մաքևոսյան, Երևան, 1984:
- ԺԴ դարի հայերեն ձեռագրերի հիշատակարաններ, կազմեց Լ. Ս. Խաչիկյան, Երևան, 1950:
- ԺԵ դարի հայերեն ձեռագրերի հիշատակարաններ, հ. Ա, կազմեց Լ. Ս. Խաչիկյան, Երևան, 1955:

ԺԵ դարի հայերեն ձեռագրերի հիշատակարաններ, հ. Բ, կազմեց Լ. Ս. Խաչիկյան, Երևան, 1958:

ԺԵ դարի հայերեն ձեռագրերի հիշատակարաններ, հ. Ա, կազմեցին Վազգեն Հակոբյան, Աշոտ Հովհաննիսյան, Երևան, 1974:

ԺԵ դարի հայերեն ձեռագրերի հիշատակարաններ, հ. Բ, կազմեցին Վազգեն Հակոբյան, Աշոտ Հովհաննիսյան, Երևան, 1978:

ԺԵ դարի հայերեն ձեռագրերի հիշատակարաններ, հ. Գ, կազմեց Վ. Հակոբյան, Երևան, 1984:

«Լրաբեր», 2005, № 6:

Ինճիճեան Գ., Ստորագրութիւն Հին Հայաստանեայց Վեներտիկ, 1822:

Իրաջե Աֆշար. Գարաբիլիսա, «Փեյման», Թեհրան, 1998, № 2 (պարսկերեն):

Խ. Վ. (Խաչիկ վրդ. Դադյան), Համառոտ նկարագիր Եւրալոջան-Արտազ գաւառի Ս. Թադէոս Առաքելոյ վանքի, «Արարատ», 1898, յունար:

Խ. Տ. Գ. (Տեր-Գրիգորյան Խաժակ), Ս. Թադէոս առաքելի վանքը 1780-1783 թականներին, «Ալիք», 1996, 11 յունիսի:

Խաչերեան Լ., Հայագիր դպրութեան ուսումնագիտական կենտրոնները, դպրոցները, դպրեվանքերը, վարդապետարանները, ճեմարանները, ակադեմիաները եւ համալսարանները միջնադարյան Հայաստանում եւ Կիլիկիայում (V-XVI դդ.), հ. երկրորդ, Լիզպոն, 1998:

Խաչիկեան Լ., Արտագի հայկական իշխանութիւնը եւ Ծործորի դպրոցը, Աշխատութիւններ, հ. Բ, Երևան, 1999:

Խաչիկեան Լ., Արտագի հայկական իշխանութիւնը եւ Ծործորի դպրոցը, «ԲՄ», № 11, Երևան, 1973:

«Ճաղիկ», 1891-1892:

Շովական Ն. եպիս., Ս. Թադէոսի վանք, «Սիոն», 1960:

Շովական Ն. եպիս., Մաղարդայ Ս. Նախավկայի վանք, «Սիոն», 1959:

Կալվաճագրեր եւ տնտեսական այլ գործարքների վերաբերյալ արխիվային վավերագրեր, պրակ 1, կազմեց Հար. Աբրահամյանը, Երևան, 1941:

Կանոնագիրք Հայոց, հ. Ա, աշխատասիրությամբ Վազգեն Հակոբյանի, Երևան, 1964:

Կանոնագիրք Հայոց, հ. Բ, աշխատասիրությամբ Վազգեն Հակոբյանի, Երևան, 1971:

Կարագեղեան Յովի., Սեպագիր տեղանուններ, Երեւան, 1998:

Կարապետյան Ս., Հայերը Կախեթում, Երևան, 2004:

Կիրակոս Գանձակեցի, Պատմություն Հայոց, աշխատասիրությամբ Կ. Ա. Մելիք-Օհանջանյանի, Երևան, 1961:

Կնիք հաւատոյ ընդհանուր Սուրբ Եկեղեցւոյ, Էջմիածին, 1914:

Կոզեան Ս., Հայոց եկեղեցին մինչեւ Փլորենտեան ժողովը, Բեյրութ, 1961:

«Կոչնակ», 1915, № 4; № 14; № 19:

Կոստանդյան Է., Սկրտիչ Խրիմյան. հասարակական-քաղաքական գործունեությունը, Երևան, 2000:

Կոստանեանց Կ., Հայոց վանքերը. համառոտ տեսութիւն, Մոսկուա, 1886:

Կոստիկյան Զ., Պարսկալեզու վավերագրերը Մակուի Ս. Թադէոս վանքի մասին, Մերձավոր եւ Միջին Արևելքի երկրներ եւ ժողովուրդներ, հ. XXV, Երևան, 2006:

Հախնագարեան Ա., Իրանում գտնուող հայկական վանքերի պատմությունը. Սուրբ Թադէի վանքը, «Ալիք», 1983, № 164, օգոստոսի 6:

Հախնագարեան Յովի., Գողթան գաւառ (պատմագրութիւն եւ յուշագրութիւն), Թեհրան, 1991:

Հախնագարեան Յովի., Դասախօսութիւն Ս. Թադէ վանքի կառուցողական արեստի մասին, «Ալիք», 1967, փետրար, մարտ:

Հախնագարեան Յովի., Նախավկայի Ս. Ստեփանոս վանքը (պատմական համառոտ ակնարկ), «Հասկ», 1975; 1976:

Հախնագարյան Ա., Ատրպատականի Ս. Ստեփանոս Նախավկայի վանքը, «Էջմիածին», 1985, Ա:

Հախնագարյան Ա., Սր. Թադէոս առաքելի եւ Սր. Ստեփանոս Նախավկայի վանքերը, Երևան, 2000:

Հակոբյան Թ. Խ., Մելիք-Բախչյան Ստ. Տ., Բարսեղյան Հ. Խ., Հայաստանի և հարակից շրջանների տեղանունների բառարան, հ. 2, Երևան, 1988:

Հակոբյան Թ. Խ., Մելիք-Բախչյան Ստ. Տ., Բարսեղյան Հ. Խ., Հայաստանի և հարակից շրջանների տեղանունների բառարան, հ. 3, Երևան, 1991:

Հակոբյան Հ., Ուղեգրություններ, հ. Ա, Երևան, 1932:

«Հայ արվեստ», 2007, № 3-4:

Հայ արվեստին նվիրված միջազգային երկրորդ սինպոզիում, գեկ. ժող., հ. I, Երևան, 1978:

Հայ ժողովրդի պատմություն, հ. II, Երևան, 1984:

Հայ ժողովրդի պատմություն, հ. IV, Երևան, 1972:

Հայ ժողովրդի պատմություն, հ. V, Երևան, 1974:

Հայ ժողովրդի պատմության քրեստոմատիա, հ. I, կազմեցին **Հովհաննիսյան Պ. Հ., Աբրահամյան Ա. Գ.,** Երևան, 1981:

Հայաստանը միջազգային դիվանագիտության և սովետական արտաքին քաղաքականության փաստաթղթերում (1828-1923), Երևան, 1972:

Հայաստանի ազգային դիվան (ՀԱԴ), **Ֆ. 47,** ց. 1, առաջաբան; **Ֆ. 53,** ց. 1, առաջաբան; **Ֆ. 56,** ց. 1, առաջաբան; ց. 1, գ. 141; ց. 14, գ. 43; ց. 6, գ. 1477; ց. 14, գ. 7; ց. 15, գ. 417; ց. 18, գ. 177ա; ց. 18, գ. 189; ց. 18, գ. 346: **Ֆ. 57,** ց. 2, գ. 1931; ց. 2, գ. 1947; ց. 3, գ. 30; ց. 5, գ. 29; 81; 95; 173; 198: **Ֆ. 200,** ց. 1, գ. 194; 266: **Ֆ. 314,** ց. 1, գ. 113: **Ֆ. 319,** ց. 1, գ. 108 (Դադեան Խաչիկ վարդապետ, Տեղեկագիր սրբոյն Թադէոսի Առաքելոյ վանոց); 164, 179: **Ֆ. 409,** ց. 1, գ. 4074; 4077; 4079; 4090; 4139; 4188; 4209; 4234; 4235; 4243; 4247: **Ֆ. 429,** ց. 1, գ. 228:

«Հայաստանի կոչնակ», 1923, № 27:

Հայերի ցեղասպանությունը Օսմանյան կայսրությունում, Փաստաթղթերի և նյութերի ժողովածու **Մ. Գ. Ներսիսյանի** խմբագրությամբ, Երևան, 1991:

Հայկազուն Ա., Խորհրդանշանային մտածողությունը հայ ճարտարապետությունում, Երևան, 2005:

Հայկական մանրանկարչություն, ներածական հոդվածը **Լ. Ա. Դոստովոյի**, Երևան, 1967:

Հայկական ճարտարապետության պատմություն, հ. I, Երևան, 1996:

Հայկական սովետական հանրագիտարան, հ. 5, Երևան, 1979:

Հայկական սովետական հանրագիտարան, հ. 7, Երևան, 1981:

Հայկ Աճեմյանի անտիպ օրագիր (պահվում է ՀՃՈՒ հիմնադրամի գրադարանում):

Հայկունի Ս., Պարսկահայք (թղթակցութիւն), «Արարատ», 1896:

Հայոց նոր վկաները (1155-1843), աշխատութեամբ **Յ. Մանանդեանի** եւ **Հ. Աճառեանի**, Վաղարշապատ, 1903:

Հայրապետյան Ը., Մայր աթոռի մեծ երախտավոր և գրիչ կաթողիկոսը. Գրիգոր Ժ Ջալալբեկյանց, «Էջմիածին», 1998, № Է:

Հանգոյց Ն. (Աղբայան Նիկոլ), Մամսոնի յուշերը, «Հայրենիք», Պոսթրն 1924, № 7:

«Հասկ», 1948, նոյեմբեր; 1967, ապրիլ-մայիս (հոդվածին կից ցուցակ. Յուզակ Ատրպատականի Հայոց թեմի եկեղեցիների ու վանքերի); 1969:

Հարաքյան Մ., Արտագի Սր. Թադէի վանքի ճարտարապետությունը, «Հուշարձան. տարեգիրք», Գ, Երևան, 2005:

Հատիտյան Ա., Վկայաբանություն Թադէոս առաքյալի քարոզության, նրա Հայաստան գալու և նահատակության մասին, «Էջմիածին», № Է, 1982:

Հացունի Վարդան վարդապետ, Կարեւոր խնդիրներ հայ եկեղեցւոյ պատմութենէն, Վենետիկ, 1927:

Հմայակյան Ս. Գ., Կուռնա-Կուռա աստվածության պաշտամունքը Հայկական լեռնաշխարհում, «Պատմա-բանասիրական հանդես», 1990, № 1:

Հնայակյան Ա. Գ., Վանի թագավորության պետական կրոնը, Երևան, 1990
 Հնուփյունք վանօրեից Էջմիածին և իւր շրջակայք, գիրք 4, կազմ.
Փափագեանց Մ., Վաղարշապատ, 1891:
Հովհան Մամիկոնյան, Տարոնի պատմություն, Երևան, 1989:
Հովհաննիսյան Ջ., Նահատակյան Ռ., Ավետիսյան Մ., Փաստա-
 քոթեր Հայկական լեռնաշխարհի և հարակից շրջանների եր-
 կրաշարժերի պատմությունից, «ԲՀԱ», 1989, № 2:
Հ. Տ. Ա. (Տեր-Աստվածատրյան Հայկ), Սարգիս Հայկունի,
 «Հովիս», 1908, № 45:
 «Հուր», 1971, № 2; 3-4; 1972, № 2:

Ղազարայ Փարպեցոյ Պատմութիւն Հայոց եւ թուրք առ Վահան
 Մամիկոնեան, քննական բնագիրը Գ. Տեր-Մկրտչյանի և Ստ.
 Մալխասյանցի, Երևան, 1982:
Ղանդանյան Ա., Ավանդապատում, Երևան, 1969:
Ղարիբջյան Ի. Գ., Հրաշագործ Սուրբ Գեղարդ, Երևան, 2003:
Ղափանցյան Գր., Ուրարտուի պատմությունը, Երևան, 1940:
 Պատմութիւն **Ղեռնդեայ** մեծի վարդապետի Հայոց, Ս. Պետեր-
 բուրգ, 1887:

Ռգնատրեան Հայկազ Ա., Յուշ եւ Փաշառու, հ. Ա, Թեհրան,
 1972:
Ռեմենեան Ա., Նախիջեւանի հայոց վարժարանը եւ Հոմըր, Վե-
 րնետիկ, 2000:
 «Շոքաթաղ», 1860, տետրակ Թ:

Մագսուտեան Ն., Հայաստանեայց եկեղեցին, «Հայրենիք»,
 1941, № 8:
Մալխաս, Ապրումներ, հ. Ա, Պէյրուք, 1956:
Մալխաս (Հովսեփյան Արտաշես), Ջարթօնք, հ. Ա, Պոստոն,
 1933; հ. Բ, Պոստոն, 1933:

Մալխասեանց Ստ., Հայերէն բացատրական բառարան, հ. 2,
 Երեւան, 1944;
Մաղաքիայ արեղայի պատմութիւն վասն ազգին նետողաց, Ս.
 Պետերբուրգ, 1870:
Մամեան Ն., Ատրպատականի Հայոց թեմը, «Բաֆֆի» տարե-
 գիրք, Ա տարի. 1968, Թեհրան, 1969:

Մայր ցուցակ հայերէն ձեռագրաց Մաշտոցի անուան Մատենա-
 դարանի, հ. Ա, Երևան, 1984:
 Մայր ցուցակ հայերէն ձեռագրաց Մաշտոցի անուան Մատենա-
 դարանի, հ. Բ, Երեւան, 2004:
 Մայր ցուցակ հայերէն ձեռագրաց Մաշտոցի անուան Մատենա-
 դարանի, հ. Գ, Երեւան, 2007:

Մանանդյան Հ., Հայաստանի գլխավոր ճանապարհները ըստ
 Պետինգերյան քարտեզի, Երկեր, հ. Ե, Երևան, 1984:
 Մանր ժամանակագրություններ, հ. 1, կազմեց Վ. Ա. Հակոբյան,
 Երևան, 1951:
 Մանր ժամանակագրություններ, հ. II, կազմեց Վ. Ա. Հակոբյան,
 Երևան, 1956:

Մանուկյան Ա., Քաղաքական բռնաճնշումները Հայաստանում
 1920-1953 թթ., Երևան, 1999:
Մաստուէ Քեյխան, Ջողրաֆյայե Մոֆասալե Իրան, հ. II, Թեհ-
 րան, 1893, պարսկերեն:

Մատենադարան, Կաթողիկոսական դիվան, թղթ. 1, վավ. 189;
 թղթ. 4, վավ. 120-121, 127, 136-140, 143, 147, 149, թղթ. 50, վավ.
 492ա, թղթ. 242, վավ. 139, թղթ. 244, վավ. 254:
 Մատենադարան, ց. 46բ, Խրիմյան կաթողիկոսի արխիվ, թղթ.
 106, վավ. 574, թղթ. 108, վավ. 1072, թղթ. 111, վավ. 45, թղթ. 113,
 վավ. 205:

Մատենադարան, Պատկանյանների արխիվ, թղթ. 139, վավ.
 113:
 Մատենադարան, Ծ. 44 (Գարեգին Հովսեփյան), թղթ. 86, վավ. 7;
 Ծ. 49բ, թղթ. 152, գ. 118; թղթ. 154, վավ. 203ա:
 Մատենադարան, ձեռ. 340, վավ. 122բ-123ա, 8233:

Մատենադարանի պարսկերեն վավերագրերը. Հրովարտակներ,
 պրակ I, կազմեց **Հ. Դ. Փափագյան**, Երևան, 1956:
 Մատենադարանի պարսկերեն վավերագրերը. Հրովարտակներ,
 պրակ II, կազմեց **Հ. Դ. Փափագյան**, Երևան, 1959:

Մատենադարանի պարսկերեն հրովարտակները, պր. 3,
 կազմող՝ **Զ. Կոտիկյան**, Երևան, 2005:

Մատենադարանի պարսկերեն հրովարտակները, պր. չորրորդ,
 կազմ. **Զ. Կոտիկյան**, Երևան, 2008:

Մատենադարանի պարսկերեն վավերագրերը. Կալվածագրեր,
 պրակ I, կազմեց **Հ. Դ. Փափագյան**, Երևան, 1968:

Մատթոս, Իմ կեանքի յուշերից, «Հայրենիք», Պոսթրն, 1925, №
 3 (27):

Մարտիրոսեան Հ., Իրանի հայկական դպրոցները, «Լրաբեր»,
 1966, № 10:

Մաքսուդեան Մ., Ագուլիսի եւ շրջակայքի ձեռագրերը, «Արա-
 րատ», 1911:
 Մելիք-Թանգյան թանգարանի արխիվ, № 47; 48:

Մեղրոյան Հ. Գ., Հայ-ատրական հարաբերությունների պատ-
 մությունից (3-5-րդ դդ.), Երևան, 1970:

Մինասեան Լ. Գ., Երկու խօսք Ս. Թադէոս Առաքեալի եւ
 ընդհանրապէս շարժական տօների մասին, «Ալիք», 1984, 7-րդ
 յունարի:

Մինասեան Լ., Դամբրողական տպատրութիւններ Ս. Ստեփա-
 նոս նախավկայի վանքից եւ Թարիզ ու Թեհրան քաղաք-
 ներից, «Ալիք», 1967, № 223-224:

Մինասեան Լ., Հնադարեան մի կամուրջ Ատրպատականում,
 «Հանդէս Ամսօրեայ», 1968:

Մինասեան Լ., Իրանի հայկական վանքերը, Թեհրան, 1971:
Միքայիլոսեան Մ., Նկարագրական ուղեւորութիւն ի հայաբնակ
 գաւառս Արեւելեան Տաճկաստանի, մասն Ա, Կ.Պօլիս, 1884;
 մասն Բ, Կ.Պօլիս, 1885:

«Միրասե Ֆարհանգի» պարբերական, № 2:
Մխիթար Այրիվանեցոյ Պատմութիւն Հայոց, Մոսկվա, 1860:

Մխիթար Անեցի, Մատենան աշխարհավէպ հանդիսարանաց,
 աշխատասիրությամբ Հ. Գ. Մարգարյանի, Երևան, 1983:
 «Մշակ», 1890, № 147; 1902, № 52:

Մովսէս Խորենացի, Պատմութիւն Հայոց, քննական բնագիրը
 ներածութիւնը Մ. Արեղեանի և Ս. Յարութիւնեանի, Երևան,
 1991:

Մովսէս Կաղանկատուացի, Պատմութիւն Արուանից աշխարհի,
 քննական բնագիրը և ներածությունը՝ Վարազ Առաքելյանի,
 Երևան, 1983:

Մովսիսեան Յուսիկ վրդ., Հայաստանեայցս առաքելական Ս.
 եկեղեցոյ պատմութիւն, Ս. Էջմիածին, 2008:

Մտերեանց Մ., Թուրք Յովհաննոս Օրպէլի Արքեպիսկոպոսի Սիւ-
 նեաց առ Ջաքարիա Ծործորեցի Արքեպիսկոպոս Արտագու և
 Առաջնորդ Ուխտին Թադէոսի Առաքելոյ, «Շոքաթաղ», հ. 2,
 Մոսքուա, 1860:

Մուսալի Մաքուի (Մակվեցի), Մակվի պատմությունը, Թեհրան,
 1997 (պարսկերեն):
 «Մուրն», 1903, № 4; № 8:

Յակոբեան Է., Ատրպատականի հայկական յուշարձանները
 (անտիպ):

Յակոբեան Է., Ս. Թադէի վանքը (պատմական ակնարկ), Թեհ-
 րան, 1999:

Յակոբեան Է., Ս. Ստեփանոս Նախավկայ վանքի վանահայր
 Ղեւոնդ վարդ. Բարսեղեանի նամակը յղուած Ատրպատական-
 նի Հայոց թեմի օրուայ առաջնորդ Տ. Ներսէս եպիսկոպոս Մե-
 լիք-Թանգեանին - 1918 դեկտ. 21-ին, «Հասկ», Անթիլիաս-Լի-
 քանան, 1995:

«Յառաջ», 1939, № 3977:

Յ. վ. Մ. (Մովսիսյան Հոսիկ վարդ.), Հայաստանեայցս Առաքե-
 լական Ս. Եկեղեցոյ պատմութիւն, «Արարատ», 1886:

Յարութիւնեան Առ., Անցքերը Ատրպատականում 1918 թին.
 Սահմանամերձ գաւառները 1918 թին, Թարիզ, 1919:

Յովհան Անդրանիկ, Ղարաքիլիսա, «Իրան-Չամիլն», Թեհրան,
 1996 (պարսկերեն):

Յովհաննէս Քոնեցի, Յաղագս քերականին, բնագիրը հրատ.
 պատրաստեց Լ. Ս. Խաչիկյանը, Երևան, 1977:

Յովհաննոս կաթողիկոսի **Դրասխանակերտցոյ** Պատմութիւն
 Հայոց, Երևան, 1996:

Յովսէփեան Գ., Խաղբակեանք կան Պռոշեանք Հայոց պատմութեան մէջ, մասն երկրորդ, Անթիլիաս, 1969:
Յուզբաշյան Կ. Ն., Ավարայրի ճակատամարտից դեպի Նվարասակի պայմանադրությունը, Երևան, 1989:
 Յուշեր **Արմենակ Եկարեանի**, Պէյրոս, 1985:
 «Յուսաբեր», 1939, № 21-22:

Նայիրի (պատի) օրացոյց (2001 թ. յատկապէս):
Նետ (Մարութեան Մամուլ), Ուխտագնացութիւն, թէ...,
 «Ալիք», 1972, 17 օգոստոսի:

Ներսես արքեպիսկոպոս Մելիք-Թանգյանի նամակները Հայաստանի Հանրապետության կառավարությանը (1919 թվական), «Իրան-Նամէ», 2000, № 35:

Ներսիսյան Վ., Յուզակ հայերէն ձեռագրաց Լոնդոնի Վեյքոմ ինստիտուտի գրադարանի, «ԲՄ», 1986, № 15:

Նժդեհ, Մակու, «Մուրճ», 1903, № 4:
 «Նոր բառգիրք Հայկազեան լեզուի», հ. Ա, Վենետիկ, 1836, վերահրատ.՝ Երևան, 1979:
 «Նոր-Ռար», 1895, № 86:

Նօտարք հայոց, հասարակ եւ ի լոյս ընծայեալ ձեռնարք Ղեւոնդ վարդապետի Փիրղալեանեան Տոսբեցոյ Վարագայ վանոց վանականի, Կ. Պոլիս, 1888:

Շահաբարունանց Յովհ., Ստորագրութիւն Կաթողիկէ Էջմիածնի եւ հինգ գաւառացի Արարատայ, հ. Ա, Էջմիածին, 1842; հ. Բ, Էջմիածին, 1842:

Շերմազանեանց Գ., Ճանապարհորդութիւն Հայաստանումը. 1842 թիւ, 12 օգոստոսի, Մաղարթու Նախավկայի վանքումը, «Արարատ», 1877:

Շերեմ Գեորգ, Սրբավայրեր: Տեղագրութիւն Վասպուրականի-Վանայ նահանգի գլխաւոր եկեղեցեաց, վանօրէից եւ ուսումնարանաց, Թիֆլիս, 1902:

Ոսկեան Հ., Արտագի վանքը, «Հանդէս Ամսօրեայ», 1941:

Ոսկեան Հ., Մաղարդայ Նախավկայի վանքին կոնդակները, «Հանդէս Ամսօրեայ», 1941; 1942:

Ոսկեան Հ., Մալանձոր-Բաղէշի վանքերը, «Հանդէս Ամսօրեայ», 1944, յունուար-դեկտեմբեր:

Ոսկեան Հ., Վանի-Վասպուրականի վանքերը, «Հանդէս Ամսօրեայ», 1942:

Ոսկեան Հ., Վասպուրական-Վանի վանքերը, Բ մաս, Վիեննա, 1942:

Չանչեանց Մ., Պատմութիւն Հայոց, հ. Բ, Վենետիկ, 1785 (վերահրատ.՝ Երևան, 1984):

Չանչեանց Մ., Պատմութիւն Հայոց, հ. Գ, Վենետիկ, 1786 (վերահրատ.՝ Երևան, 1984):

Չարեմցի անվան գրականության և արվեստի թանգարան (ԳԱԹ), Ս. Հայկունու ֆոնդ; Հ. Առաքելյանի ֆոնդ, թիվ 3945 տ:

Չորանյան Պ., Հայ-ռուս-վրացական փոխհարաբերությունները ԺԸ դարի երկրորդ կեսին, Ս. Էջմիածին, 2006:

Ճանապարհորդական յիշողութիւններ **Պետոյի (Պետյան Կ.)**, «Մուրճ», 1891, № 11:

Ռուբէն, Շարուր Նախիջեան եւ թուրք-թաթարական քաղաքականութիւնը, «Գրօշակ», 1925, № 3:

Ռուբէն (Տեր-Մինասյան Ռուբէն), Հայ յեղափոխականի մը յիշատակները, հ. Ա, Թեհրան, 1982:

Ռուբէն, Հայ յեղափոխականի մը յիշատակները, հ. Բ, Թեհրան, 1982:

Սահակեան Ա., Դիւցագնական Ուրֆան եւ իր հայրողիները, Պէյրոս, 1955:

Սահակեան Ա., Թաղէս Հայոց առաքեալ, «Հասկ», 1969, յունիս-յուլիս:

Սամուէլի քահանայի Անեցոյ Հաւաքմունք ի գրոց պատմագրաց, Վաղարշապատ, 1893:

Ս. Ս., Ս. Թաղէից յետոյ այց Ս. Ստեփանոս Նախավկայի վանքին, «Ալիք», 1971, № 179:

Մարգիսեան Հ. Ն., Տեղագրութիւն ի Փոքր եւ Մեծ Հայս, Վենետիկ, 1864:

Մարգայան Գ., Ս. Թաղէի վանքը, «Իրան-Նամէ», 1995, № 2:

Մարթ Յ. (Մարգսեան Հարություն), Ատրպատականի գոյամարտը, Թեհրան, 1964:

Պատմութիւն **Մեքեաի**, աշխատասիրութեամբ Գ. Վ. Աբգարյանի, Երևան, 1979:

«Սիոն», 1960, մարտ; 1994, ապրիլ-մայիս-յունիս:

Մմբատեանց Մ., Նկարագիր Սուրբ Կարապետի վանից Երնջակայ և շրջակայից նորա, Տիֆլիս, 1904:

Մմբատեանց Մ., Տեղագիր Գեղարքունի ծովազարդ գաւառի, որ այժմ Նոր-Բայազիտ գաւառ, Վաղարշապատ, 1895:

Մմբատյան Կ., Կատարները առաջին քայլը, «Հայրենիքի ձայն», 1989, № 50 (1271):

Սուիերք Հայկականք, Ը, Վենետիկ, 1853; ԺԹ, Վենետիկ, 1854:

Մվազյան Վ., Մարգիս Հայկունի, Հայ ազգագրութիւն և բանահյուսութիւն, հ. 4, Երևան, 1973:

Ստեփան Կերառոյ, Հայ եկեղեցիւն Առաջին աշխարհամարտի տարիներին, Ս. Էջմիածին, 2003:

Ստեփանյան Գ., Կենսագրական բառարան, հ. Բ, Երևան, 1981:

Ստեփանյանց Ս., Հայոց ցեղասպանությունը և հայ եկեղեցիւն, «ՊԲՀ», 2000, № 1:

Ստեփանոսի Տարօնեցոյ Ասողկան Պատմութիւն Տիեզերական, Ս. Պետերբուրգ, 1885:

Պատմութիւն նահանգին Սիսական, արարեալ **Ստեփանոսի Օրբիեան** արքեպիսկոպոսի Սիսնեաց, Թիֆլիս, 1911:

Ստեփանոս Օրբեյան, Սյունիքի պատմություն, Երևան, 1986:

Ստրշիգովսկի Յ., Էջմիածնի Աւետարանը, թարգմ. Հ. Բ. Պիլեգիլճեան, Վիեննա, 1892:

Մրասյան Ա., Հովհաննէս Երզնկացի, Երևան, 1958:

Վասպուրական. Վան-Վասպուրականի ապրիլեան հերոսամարտի տասնեւեկնգամեակին առթիւ 1915-1930, Վենետիկ, 1930:

Վավերագրեր հայ եկեղեցու պատմության, գիրք Ե. Մայր Աբոտ Ս. Էջմիածինը Առաջին Հանրապետության տարիներին (1918-1920 թթ.), Երևան, 1999:

Վավերագրեր հայ եկեղեցու պատմության, գիրք Ը, **Մատթէոս Բ Իզմիրլեան**, Երեւան, 2001:

Վաւերագրեր հայ եկեղեցու պատմութեան, գիրք Է. Խրիսեան Հայրիկը եւ ցարական բռնապետութիւնը (1903-1907), կազմ.՝ Բեհրուդեան Ս., Երեւան, 2000:

Վաւերագրեր հայ եկեղեցու պատմութեան, գիրք ԺԳ. **Վեորգ Ե Սուրենեանց** (1847-1930), Երևան, 2005:

Վաւերագրեր հայ եկեղեցու պատմութեան, գիրք ԺԶ. **Կարապետ եպիսկոպոս Տէր-Սկրտչեան** (1866-1915), կազմ.՝ Ավագյան Գ., Երևան, 2006:

Վարանդեան Մ., Մուրատ, Պոսքըն, 1931:

Վարդան ծ. վարդապետ, Թաւրիզի Մելիք-Թանգեան ազգային թանգարան հայերէն ձեռագիրները, ԳԱՀՊ, հ. Բ, Պէյրոս, 1974:

Աշխարհացոյց **Վարդանայ վարդապետի**, քննական հրատարակութիւն Հայկ Պէրպէրեանի, Բարիզ, 1960:

Հաւաքումն Պատմութեան **Վարդանայ Վարդապետի** լուսաբանեալ, Վենետիկ, 1862 (վերահրատ.՝ Երևան, 2001):

Վարդանյան Ռ., Թաղէոս առաքյալի և Սանդուխտ կոյսի վկայարանությունը և նրա ժամանակը, «Հայոց սրբերը և սրբավայրերը» (հոդվածների ժողովածու), Երևան, 2001:

Վարդանյան Վ. Մ., Վասպուրականի Արծրունյաց թագավորությունը, Երևան, 1969:

Վարդանյան Վ. Մ., Վասպուրականի թագավորության սահմանները IX-XI դարերում, «ՊԲՀ», 1969, № 4:

Վիճական տարեգիր, կազմեաց **Կ. Կոստանեանց**, Ս. Պետերբուրգ, 1913:

Վրաց ժամանակագրություն (1207-1318), Երևան, 1971:

Տաշեան Յ., Վարդապետութիւն առաքելոց անվաւերական կանոնաց մատենանը. Թուրք Յակոբայ առ Կողրատոս եւ կանոնք Թաղդի: Քննութիւն եւ բնագիրք, Վիեննա, 1896:

Տեղեկանք Իրանի հայկական եկեղեցիների և մշակութային յուշակոթողների պահպանման միջոցների յանձնախմբի, «Լրաբեր», 2005, № 4-5:

Տեր-Առնոյան Ա., Արաբական ամիրայութիւնները Բագրատունյաց Հայաստանում, Երևան, 1965:

Տեր-Սյրտիչեան Ե., Վասպուրականի զանձերը, հ. Ա, Պոսքոն, 1967:

Տեր-Սյրտչյան Գ., Հայագիտական ուսումնասիրություններ, գիրք Բ, Ս. Էջմիածին, 1998:

Տեր-Պետրոսյան Լ. Հ., Ագաքանգեղոսի ասորական խմբագրությունը, «Էջմիածին», 1987, ԺԱ-ԺԲ; 1988, Ե-Զ; 1989, Գ-Ե-Զ:

Տեմիրճեան Վարդան ծ. վրդ., Ատրպատական, «Հասկ», 1969, յունուար-փետրուար:

Տեմիրճեան Վարդան ծ. վրդ., Յուզակ Ատրպատականի Հայոց թեմի եկեղեցիների ու վանքերի, «Հասկ», 1967, ապրիլ-մայիս (հոդվածին կից ցուցակ):

Տեմիրճեան Վարդան ծ. վրդ., Ատրպատական. աշխարհագրական ծանօթութիւններ, Դիւան Ատրպատականի հայոց պատմութեան, հ. Բ, Պէյրուք, 1974:

Տեմիրճեան Վ., Գաւազանագիրք Լիբանանի և Սուրիոյ Հայոց թեմերու առաջնորդութեանց, հ. Ա, Անթիլիաս, 1980:

Բահն Էսմայիլե, Իրանան Արմանի, Թեհրան, 1970, էջ 73-74, պարսկերէն:

Բաֆֆի, Ճանապարհորդութիւն Պարսկաստանում, ԵԺ, հ. 8, Երևան, 1957:

Բաֆֆի, Պարսկաստան, ԵԺ, հ. 10, Երևան, 1991:

Յուզակ հայերէն ձեռագրաց Չմմառի վանքի մատենադարանին, հ. Բ՝ «Անտոնեան հաւաքածոյ», կազմեցին **Հ. Ն. Ալիճեան** եւ **Հ. Ոսկեան**, Վիեննա, 1971:

Յուզակ հայերէն ձեռագրաց Թարիզի, կազմեց **Հր. Աճառեան**, Վիեննա, 1910:

Յուզակ հայերէն ձեռագրաց Թեհրանի, կազմեց **Հր. Աճառեան**, Վիեննա, 1936:

Յուզակ հայերէն ձեռագրաց Նոր Ջուղայի Ամենավրկիչ վանքի (կազմ. **Ս. Տեր-Անտիսեան**), Վիեննա, 1970:

Յուզակ ձեռագրաց Թարիզի Մելիք-Թանգեան ազգային-եկեղեցական թանգարանի, կազմեց **Վ. Ժայրագ. վրդպ. Տեմիրճեան**, Անթիլիաս, 1977:

Յուզակ ձեռագրաց Մաշտոցի անվան Մատենադարանի, հ. Ա, կազմեցին **Օ. Եզանյան, Ա. Ջեյթունյան, Փ. Անթարյան**, Երևան, 1965:

Յուզակ ձեռագրաց Մաշտոցի անվան Մատենադարանի, հ. Բ, կազմեցին **Օ. Եզանյան, Ա. Ջեյթունյան, Փ. Անթարյան**, Երևան, 1970:

Յուզակ ձեռագրաց Մաշտոցի անվան Մատենադարանի, հ. Գ, կազմեց Ա. Մալխասեան, Երեւան, 2007:

Յուզակ ձեռագրաց Նոր-Ջուղայի Ս. Ամենավրկիչեան վանաց թանգարանի, հ. Բ, կազմ. **Սրնատեան Լ.**, Վիեննա, 1972:

Յուզակ Մայր Աթոռ Ս. Էջմիածնի նոր ստացված ձեռագրերի, «Էջմիածին», 1976, Է, Ը-Թ:

Ուխտանէս եպիսկոպոս, Պատմութիւն Հայոց, հատուած առաջին, Պատմութիւն հայրապետաց եւ թագաւորաց Հայոց, Վաղարշապատ, 1871:

Ուխտատըր (Հայկ Ստեփանյան), Ուխտագնացութիւն դէպի Ս. Թաղէի վանք, «Ալիք», 1954:

Ուղեւոր Ա. Ե., Ուղեւորութիւն ի Սուրբ Էջմիածին. 1876 Յուլիս 20, «Սիօն», 1877:

Փահլիանյան Հ., Իրանահայ համայնքը, Երևան, 1989:

Փաստառի Բողանաբացոյ Պատմութիւն Հայոց, բնագիրք Բ. Պատկանյանի (վերահրատ.), Երևան, 1987:

Փափագյան Հ., Երկու նորահայտ իլիսանական յառլիդներ, «ԲՄ», 1962, № 6:

Փափագյան Հ., Ջրատիրութեան մասին դիվանական վավերագրերը և Շահ Սաֆիի 1638 թ. հրովարտակը, «ԲՄ», № 11, Երևան, 1973:

Փափագեան Վ., Իմ յուշերը, հ. առաջին, Պոսքոն, 1950:

Փօսթանեան Թ., Հայ եկեղեցոյ ծագումն ու զարգացումը, «Հայրենիք», 1955, № 3:

Փօսթանեան Թ., Հայաստանեայց եկեղեցին եւ միւսները, Լոս Անճելոս, 2005:

Քաջերունի (Գաբրիել Տեր-Հովհաննիսյան), Ճանապարհորդական նկատողություններ, Երևան, 2003:

Քաչունի Մ., Աշխարհագրութիւն Հին և Նոր Հայաստանեայց դարասանց տղայոց համար, Վենետիկ, 1857:

Քարավի Աննադ, Քարունե Քարավի, Թեհրան, 1986 (պարսկերէն):

Քիւրտեան Յ., Ստեփաննոս Նախավկայի վանքը, «Հուր», 1974, № 36; 37-38 (պահվում է ՀՃՈԻ հիմնադրամի գրադարանում):

Քրիստոնյա Հայաստան (հանրագիտարան), Երևան, 2002:

Օդարաշեան Ն., Իմ կեանքի պատմութիւնը, «Հայրենիք», 1941, № 9:

Օհանեան Ե., Իննսուն ամեակ, «Չանգ», 1919, № 5:

Օհանջանեան Ս. (Ֆար-Հատ), Իմ յիշատակարանը, «Հայրենիք», 1943, № 4:

Օրմանեան Մ., Ազգապատում, հ. Ա, Ս. Էջմիածին, 2001:

Օրմանեան Մ., Ազգապատում, հ. Բ, Ս. Էջմիածին, 2001:

Օրմանեան Մ., Հայոց եկեղեցին, Կ.Պոլիս, 1911:

Ֆրանգեան Ե., Ատրպատական, Թիֆլիս, 1905:

Ֆրանգեան Ե., Սակուի խանութիւնը, «Տարագ», 1904, № 9; 15:

Ֆրանգեան Ե., Վեց օր Թաղէի վանքում, «Մուրճ», 1903, № 8:

Агабекян Г. О., К вопросу о месте Аварайрского сражения, «ՊԲՀ», 1964, № 4.

Аракелян В., Архитектура монастыря Цорцор, “Четвертый международный симпозиум по армянскому искусству: Тезисы докладов”, Ереван, 1985.

Арутюнян Н. В., Корпус урартских клинообразных надписей, Ереван, 2001.

“История монголов **инока Магакии**, XIII века”, перевод и объяснения К. П. Патканова, СПб, 1871.

Мартirosян А., Армянские поселения на территории Ирана в XI-XV вв., Ереван, 1990.

Меликишвили Г. А., Урартские клинообразные надписи, М., 1960.

Миносский В., Древности Маку (путевые заметки), Петроград, 1916.

Миносский В., Отчет о поездке в Макинское ханство, “Материалы по изучению Востока”, вып. 1, С.Петербург, 1909.

“Переводы и статьи **Н. О. Эмина** по духовной армянской литературе (за 1859-1882 гг): анакрефы, жития, слова и др.”, Москва, 1897.

“После Марко Поло. Путешествия Западных чужеземцев в страны трех Индий”, перевод с латинского и староитальянского языков, введение и примечания Я. М. Света, Москва, 1968.

“Русско-армянское сотрудничество в период присоединения Восточной Армении к России 1826-1828 гг.”, сост.: **Эвоян В., Казарян Э., Мирзоян С., Оганесян Дж.**, «Բախրեր Հայաստանի արխիվների», 1978, № 2.

“Русское слово”, 06 июня (24 мая) 1907 года.

“Словарь иностранных слов”, под ред. **И. В. Лехина** и проф. **Ф. Н. Петрова**, М., 1955.

- Alishan L.**, Lettre d'Abgar ou histoire de la conversion des Edesseens par Laboubnia, contemporain des apotres, Venise, 1868.
- Asadollah Mousavi Makuei**, History of Maku, Tehran, 1997 (պարսկերեն):
- Dictionnaire universel, historique, critique, et bibliographique, t. VI, publié par **Louis Mayeul Chaudon**, Paris, 1810.
- Duval R.**, Histoire d'Edess, La littérature Syriaque, Paris, 1907.
- Hagnazarian A.**, Das Armenische Thaddäuskloster in der Provinz West Aserbaidjan in Iran (Dissertation, RWTH Aachen, 1973).
- Hofrichter H.**, Das Kloster Sdepannos Nachawega in der Iranischen Provinz Aserbaidshan (Dissertation, RWTH Aachen, 1971).
- Hofrichter H.**, Das Kloster Sdepannos Nachawega in der Iranischen Provinz Aserbaidshan, "Revue des Etudes Armeniennes", 1972, vol. IX.
- Kleiss W.**, Das Kloster des Heiligen Taddäus (Kara Kilise) in Iranisch-Azerbaidjan. Istantuler Mitteilungen, Band 17, 1967. Verlag Ernst Wasmuth, Tübingen.
- Kleiss W.**, Le monastère arménien de Saint-Thadée en Azerbeidjan, 1967, Archeologia, 19.
- Macler F.**, Rapport sur une mission scientifique en Arménie Russe et en Arménie turque (Juillet-Octobre 1909), Paris, 1911.
- Marcus Antonius v. d. Oudenrijn O. P.**, Linguae Haicanae scriptores, Bernae, 1960.
- Missionary Researches in Armenia by **Eli Smith, Harrison Gray Otis Dwight, Josiah Conder**, London, 1834.
- Pastor Hans Fischer**, Das Kloster des hl. Thaddaus, Der Christliche Orient, Hheft XI, Nov. 1897.
- Pelliot P.**, Zacharie de Saint-Thadée et Zacharie Sefédinian, Paris, 1943, Revue de l'Histoire des Religions, 121.
- Phillips G.**, The doctrine of Addai, the Apostle, Cambridge, 1868: "La legende d'Abgar dans l'histoire d'Armenie de Moïse de Kohren", par A. Carriere, Paris, 1895.
- Researches of the Rev. **E. Smith** and Rev. **H.G.O. Dwight** in Armenia, vol. II, Boston, 1833.
- Researches and Missionary Labours Among the Jews, Mohammedans, and Other Sects by **Rev. Joseph Wolff**, Philadelphia, 1837.
- Rev. John. Mason Neale**, A History of the Holy Eastern Church, part I, London, 1850.
- "Ricerca sull'architettura Armena", 18, Iran, volume II, Milano, 1978.
- Saint - Martin M.**, Mémoires, v. II, Paris, 1819.
- Les six voyages de **Jean Bapt. Tavernier**, Ecuier Baron d'Aubonne, en Turquie, en Perse, et aux Indes, tome premier, la Haye, 1718.
- Tavernir J. B.**, Les six voyages en Turquie et en Perse, Introduction et notes de Stéphane Yerasimos, Paris, 1981.
- Thierry M.**, Monuments arméniens du Vaspurakan, Paris, 1989.
- Tournebize F.**, Histoire politique et religieuse de l'Arménie depuis l'origine des Arméniens jusqu'à la mort de leur dernier roi (l'an 1393), Paris, 1910.
- "Documenti di Architettura Armena", vol. 4, S. Thadei' vank, Milano, 1971.
- "Documenti di Architettura Armena", vol. 10, S. Stepanos, Milano, 1980.
- "Documenti di Architettura Armena", vol. 20, Sorhul, Milano, 1989.
- Uluhogian G.**, Silloge delle epigrafi Armene di S. Stefano di Giulf, "Ricerca sull'architettura Armena", vol. 22, Milano, 1981.
- Uluhogian G.**, "Due epigrafi a S. Stefano di Giulf", «Բազմապէս», 1982:
- Uluhogian G.**, Epigraphic Documents (Inscriptions) as a Source for Study on the Socio-Political Life of the Armenians in Northern Iran, 17th-19th centuries, UCLA (University of California, Los Angeles), Saturday, May 15, 2004, արձ. 3:

ԱՐՏԱԶԻ ԵՐԵՔ ՎԱՆՔԵՐԸ

Ա Ր Մ Ե Ն Գ Ա Խ Ն Ա Ջ Ա Ր Յ Ա Ն

ԳԻՏԱԿԱՆ ԽՄԲԱԳԻՐ	ԷՄՄԱ ԱԲՐԱՅԱՄՅԱՆ
ԽՄԲԱԳԻՐ-ՍՐԲԱԳՐԻՋ	ՍԱՄՎԵԼ ԿԱՐԱՊԵՏՅԱՆ
ՑԱՆԿԵՐ	ՀԱՍՄԻԿ ՀՈԿՅԱՆՆԻՍՅԱՆ
	ԷՄՄԱ ԱԲՐԱՅԱՄՅԱՆ
	ՏԱԹԵՎ ԽԱԶԱՏՐՅԱՆ
ՀԱՄԱԿԱՐԳՁԱՅԻՆ ՁԵՎԱԿՈՐՈՂ	ՇՈՂԻՆԵ ՀՈԿՅԱՆՆԻՍՅԱՆ
ԹԱՐԳԱՆՆԻՋՆԵՐ	ԱՐՄԵՆ ԳԵՎՈՐԳՅԱՆ
ՊԱՐՍԿԵՐԵՆ	ՔՐԻՍՏԻՆԵ ԿՈՍՏԻԿՅԱՆ
ԱՆԳԼԵՐԵՆ	ԳԱՅԱՆԵ ՄՈԿՍԻՍՅԱՆ
ՖՐԱՆՍԵՐԵՆ	ՇՈՒՇԱՆ ՍՈԼՈՄՈՆՅԱՆ

ՏՊԱԳՐՎԱԾ Է «ԲՅՈՒՐԱԿՆ» ՏՊԱՐԱՆՈՒՄ

ԵՐԵՎԱՆ - 2012



1
2



3

4





7

8









15	
16	17
	18
	19
	20

