

ARTSAXHAYRE

ԱՐՇԱԽԻ ՀԱՅ  
ՃԱՐՏԱՐԱԴԵՏՈՒԹՅԱՆ  
ՄԱՀՄԵԴԱԿԱՆ  
ՀՈՒՇԱՐՁԱՆՆԵՐԸ

THE ISLAMIC  
MONUMENTS  
OF THE ARMENIAN  
ARCHITECTURE OF ARTSAKH



Հազարամյակների ընթացքում Հայկական Լեռնաշխարհի բնիկներն իրենց բնօրրան-Հայրենիքը հարստացրել և զարդարել են ճարտարապետական մեծաթիվ և տարաբնույթ հուշարձաններով:

Հատկանշական է, որ ճարտարապետական ուրույն գոհարներն արարվել են պատմության այն ժամանակահատվածներում, երբ ազգն ապրել ու գործել է ազգային պետականության հովանու ներքո:

Ժամանակ առ ժամանակ Հայաստանը նվաճած օտար ազգերն իրենց տիրապետությունների հաստատումով խոչընդոտել են ազգային մշակույթի բնականոն զարգացումը, զուգահեռաբար օգտվել հատկապես ճարտարապետության բնագավառում դարերի ընթացքում բնիկների կուտակած փորձառությունից և հմտություններից:

Հայաստան ներթափանցած օտար ազգերի կամ ցեղերի պարտադրանքով շինարարական տարաբնույթ աշխատանքների մեջ հաճախ ստիպողաբար կամ նույնիսկ բռնությամբ ընդգրկված բարձր համարում ունեցող հայ քարգործ վարպետները, ի սպաս դնելով ճարտարապետության բնագավառի սեփական կարողությունները, միտքն ու քրտինքը, նվաճողների համար կառուցել են բերդեր, ապարանքներ, մզկիթներ, դամբարաններ, կամուրջներ, իջևանատներ, բնակարաններ, որոնք բոլորն էլ կրում են հայկական ճարտարապետության ավանդույթների ակնառու դրոշմը կամ ազդեցությունը:

Այս տեսանկյունից առանձին հետաքրքրություն են ներկայացնում Հայոց Արևելից Կողմանքում և մասնավորապես Արցախում թուրքմենական կարակոյունլու կոչված խաշնարած ցեղերից ավանդված և վերջիններիս ցեղապետերի գերեզմանների վրա հայ ճարտարապետների և քարգործ վարպետների կառուցած եկեղեցիների գմբեթներ հիշեցնող դամբարանները (ԺԴ-ԺԵ դարեր):

Պակաս ուշագրավ չեն պարսկական տիրապետության օրոք ստեղծված պաշտամունքային և մանավանդ աշխարհիկ կառույցները (օր.՝ Ղարդաբազարի իջևանատունը, ԺԷ դար), որոնք, ըստ էության, վերարտադրությունն են ԺԲ-ԺԳ դարերից ի վեր և մինչև ԺԷ-ԺԸ դարերն Արցախում լայն տարածում գտած սյունասրահների:

Ինչ վերաբերում է ցարական իշխանությունների պարտադրանքով ԺԹ դարի 2-րդ կեսից հարկադրաբար նստակեցության անցած կովկասյան թաթարների (1918 թ.-ից՝ անվանակոչված «ադրբեջանցի») հիմնած բնակավայրերում սակավաթիվ աչքի ընկնող կառույցներին (մզկիթ, բաղնիք, բնակելի տուն), ապա սրանք լիովին և հարազատորեն արտացոլում են արցախյան շինարվեստը և նույնիսկ մզկիթների պարագայում կրկնում արցախյան բնակելի տան հորինվածքը:

Ելնելով վերոնշյալից՝ Հայաստանում և ի մասնավորի Արցախում Ազգային ճարտարապետության անքակտելի մաս են կազմում նաև այն բոլոր հուշարձանները, որոնք ստեղծվել են հազարամյակների մշակման ուղի անցած հայ ճարտարապետության շինարվեստով, սկզբունքներով, տրամաբանությամբ, գիտելիքների պաշարով, հմտություններով, գեղարվեստական ընկալումներով և հայ մարդու քրտինքով:

Արցախի հայ ճարտարապետության մահմեդական հուշարձանները մեծ մասամբ ցարդ և հանիրավի դուրս են մնացել ինչպես մասնագետների, այնպես էլ զբոսաշրջիկների տեսադաշտից: Ուստի

ԲԱՐԻ ԳԱԼՈՒՄՏ ԱՐՅԱԽ

During their centuries-old existence in the Armenian Highland, its natives enriched and embellished their historical cradle with a wide variety of architectural monuments.

It is noteworthy that the Armenians created the pearls of their architectural heritage during those periods of history when they lived and worked under the auspices of national statehood.

The foreign sway that Armenia was forced to suffer from time to time impeded the regular development of Armenian national culture. In the meantime, while unfolding construction activity, the foreign conquerors widely used the skills and experience of the natives of Armenia, gained in different fields, and particularly, in architecture, in the course of centuries.

During the foreign domination of Armenia, outstanding Armenian masons were often forced into carrying out different tasks within the construction activity of this or that ruler. Applying their knowledge of architecture, as well as their creative mind and efforts, Armenian masters were compelled to build castles, palaces, mosques, mausoleums, bridges, caravanserais and residential buildings for their foreign lords, all of these structures revealing the influence of Armenian architecture, and bearing the apparent imprint of its traditional features.

With this respect, special mention should be made of the mausoleums (14th to 15th centuries) that were erected in the Eastern regions of Historical Armenia, and particularly in Artsakh, in the times of the Turkman Kara Koyunlu nomadic tribes. These mausoleums, which were built over the graves of the chieftains of these tribes and are reminiscent of church domes, were designed by Armenian architects and built by Armenian masters.

Of no less importance are the religious and especially secular buildings, such as the 17th-century caravanserai in Gharghabazar, which actually represent reproductions of the porticoes that were widespread in Artsakh from the 12th to 13th centuries up until the period between the 17th and 18th centuries.

Apart from these, there exist a small number of buildings (mosques, bath-houses, dwellings) erected in the settlements of the Caucasian Tatars (renamed “Azerbaijanians” since 1918) who shifted to a sedentary mode of life only in the second half of the 19th century, and that upon compulsion by the tsarist authorities. These structures are true specimens of the building art of Artsakh, even the mosques representing an imitation of the composition of the houses of the region.

Judging from all this, we come to the conclusion that all the monuments, erected through the application of Armenian masters’ knowledge and skills, and reflecting their perception of art, the monuments constructed in accordance with the principles and logic of Armenian architecture and building art, refined over and over in the course of many millennia, form an integral part of the national architecture of Armenia, and particularly, of Artsakh.

Regretful as it is, so far neither specialists nor tourists have paid due attention to the Islamic monuments of the Armenian architecture of Artsakh so that now we say:

WELCOME TO ARTSAKH





A mausoleum in the vicinity of Khachen-Dorbatli Village, 1314, by architect Shahik

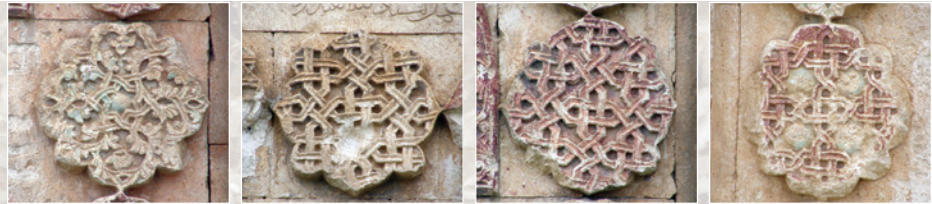

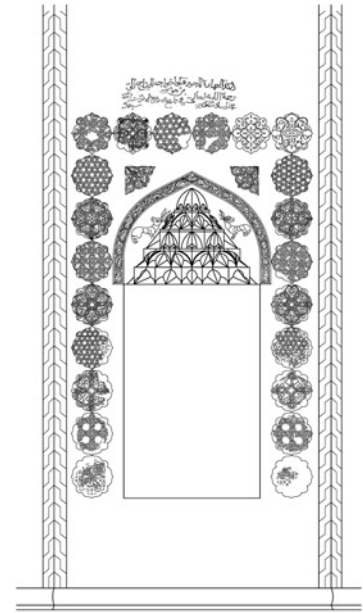
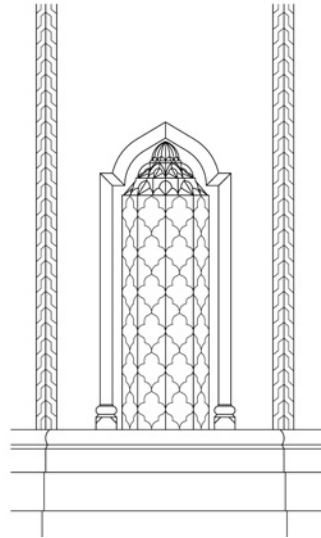
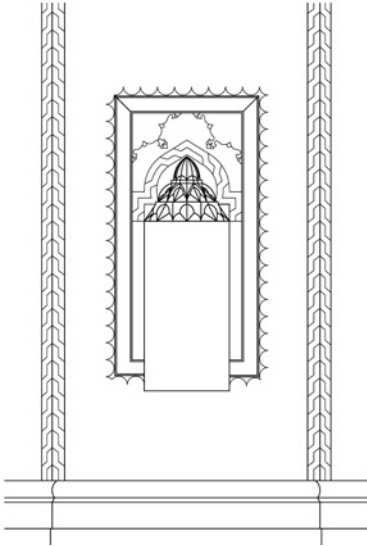
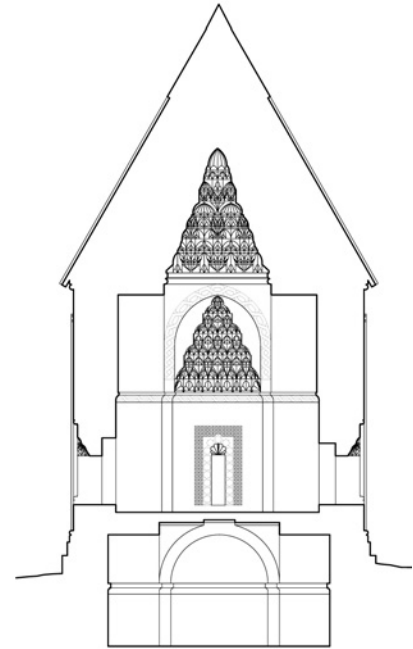
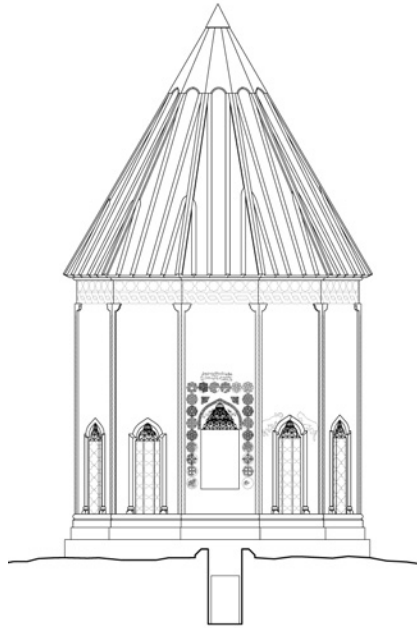
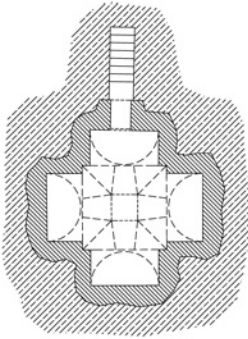
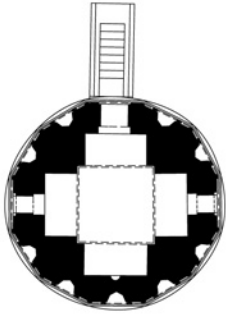

A mausoleum in the vicinity of Khachen-Dorbati Village, 1314, by architect Shahik

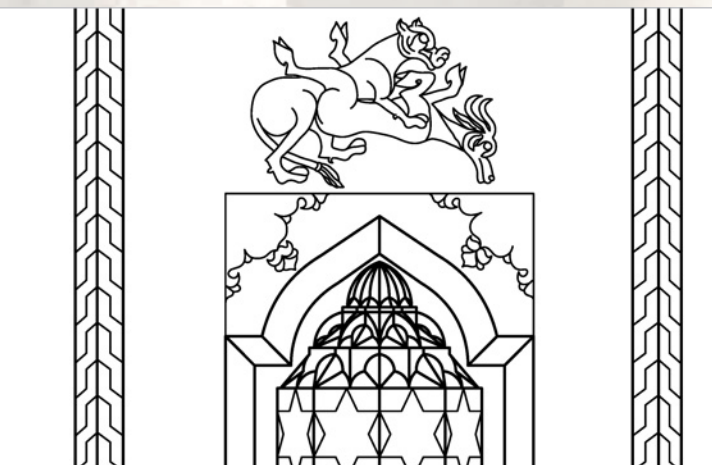
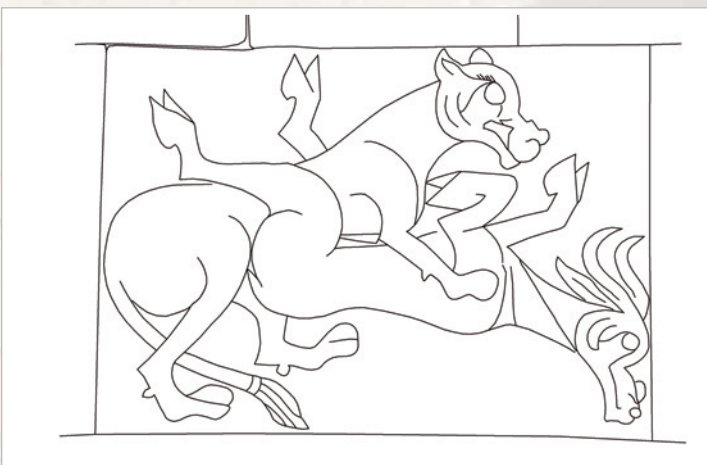

**8** Խաչեն-Դորբատլիի դամբարանում և Երևանի մոտ գտնվող Եղվարդի եկեղեցում առկա նույնական պատկերաքանդակներ, գործ՝ ճարտ. Շահիկ վարդաբեկի



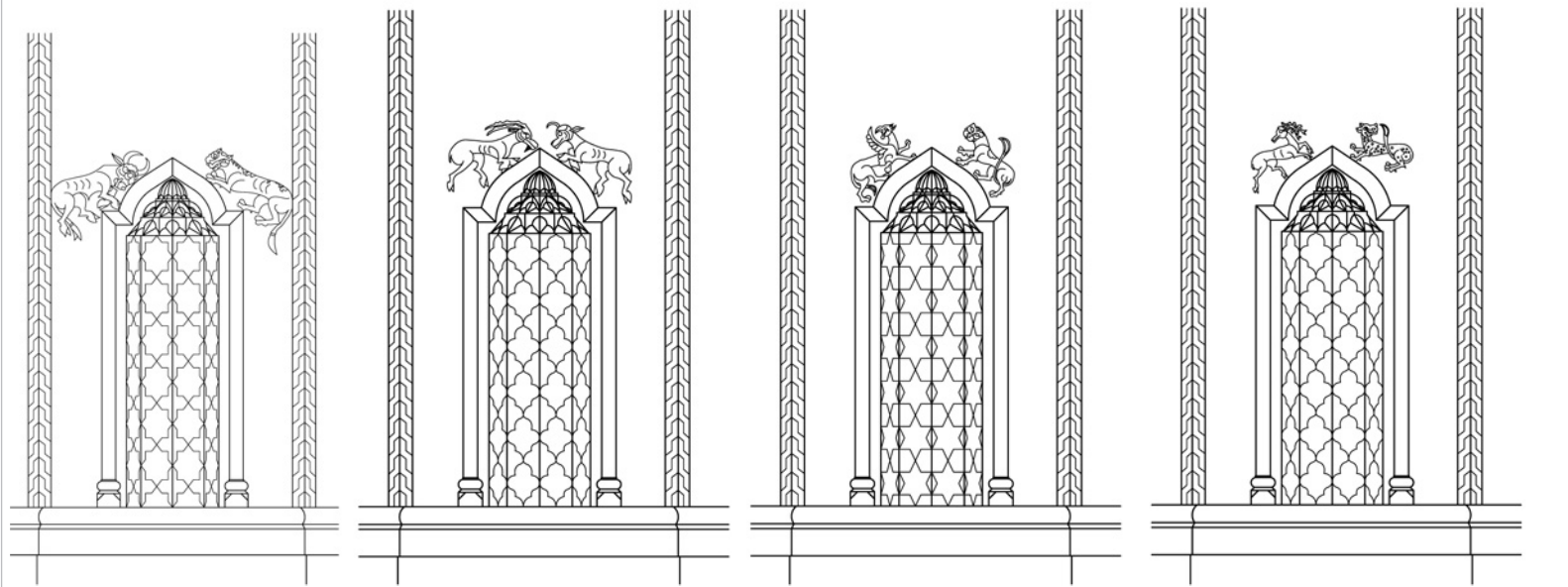

Identical ornamental reliefs found in the mausoleum of Khachen-Dorbatli and in the church of Yeghvard near Yerevan (by architect Shahik)







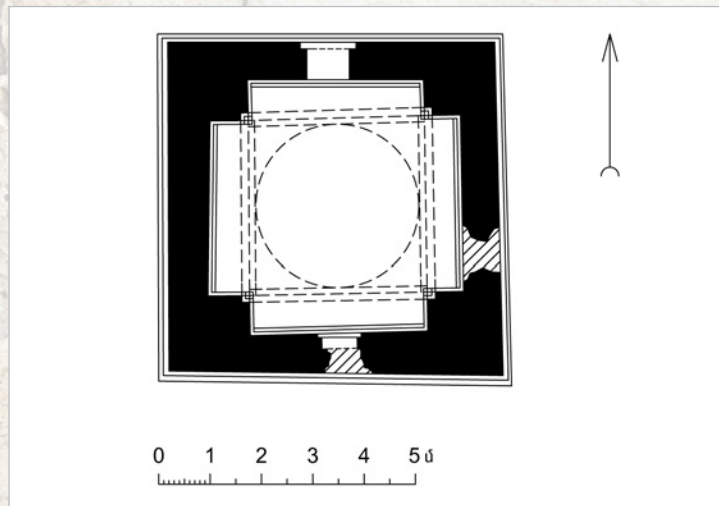

A church-shaped mausoleum near Vanotsa (Jijimli) Village, 14th century



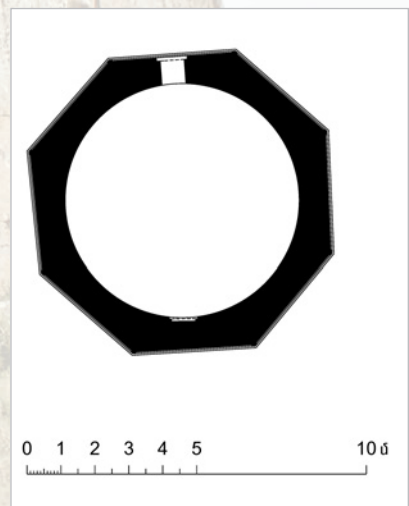

A mausoleum near Vanotsa (Jijimli) Village, 14th to 15th centuries







A mausoleum near Vanotsa (Jijimli) Village, 14th to 15th centuries



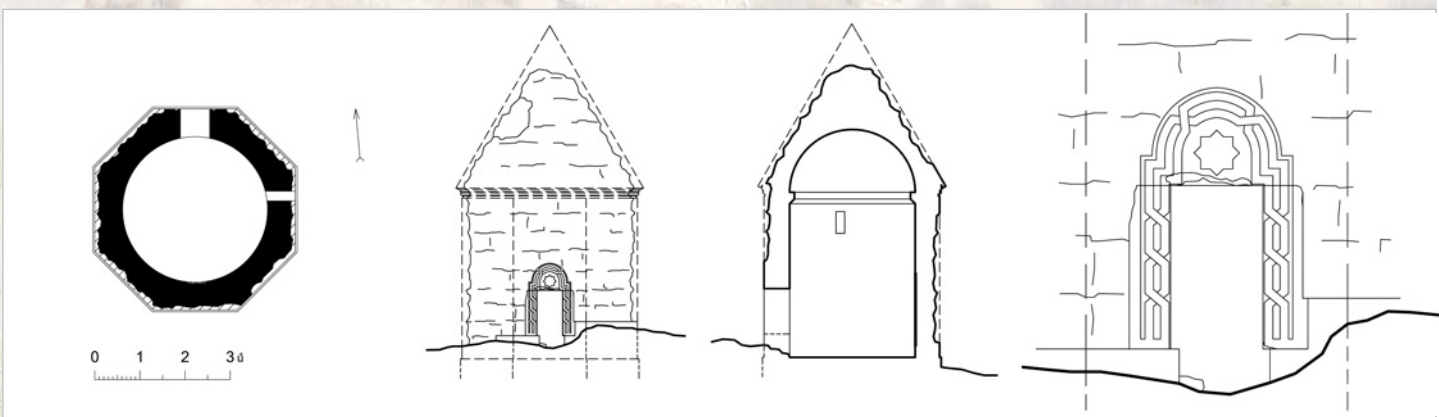

A mausoleum near Ivanian (Khojalu) Village, 14th century



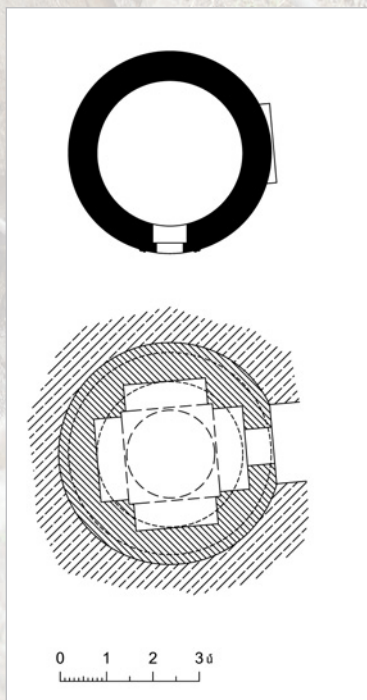

A mausoleum near Nor Maragha (Ghezel-Kengerli) Village, 14th to 15th centuries



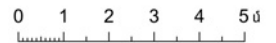
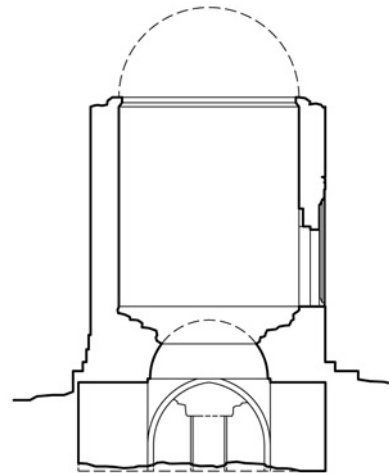
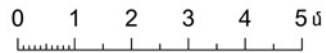
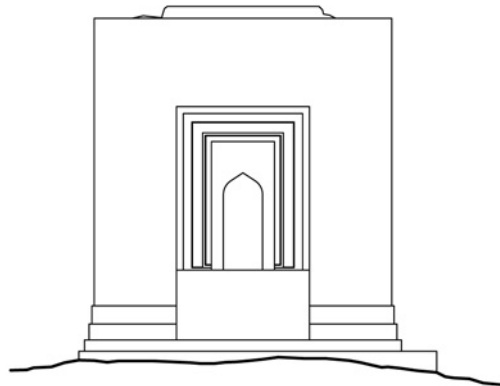
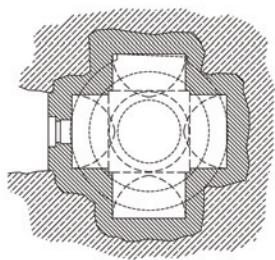
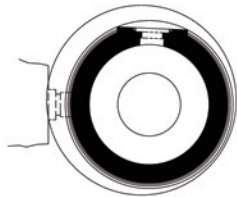

A mausoleum in the neighbourhood of Thumas Village, 14th to 15th centuries





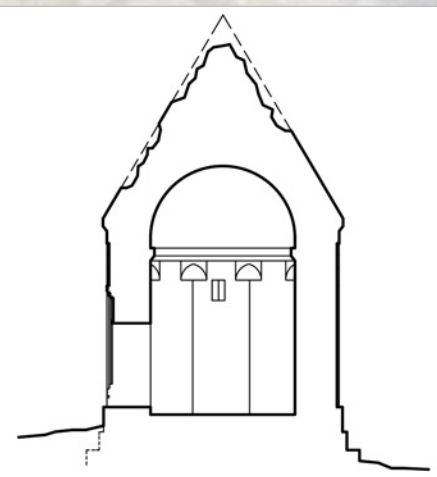
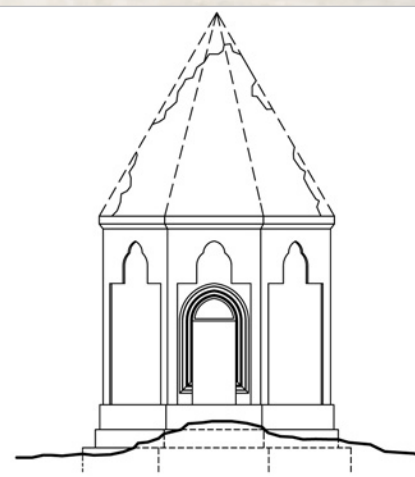
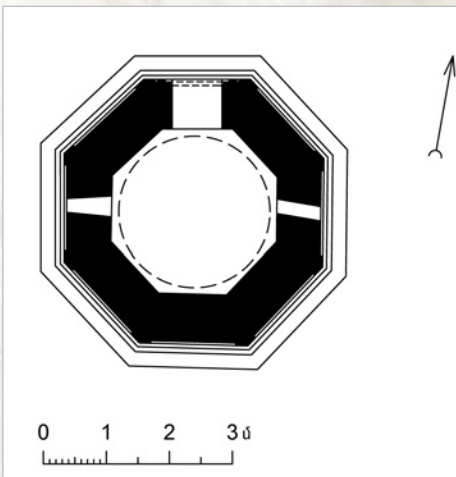
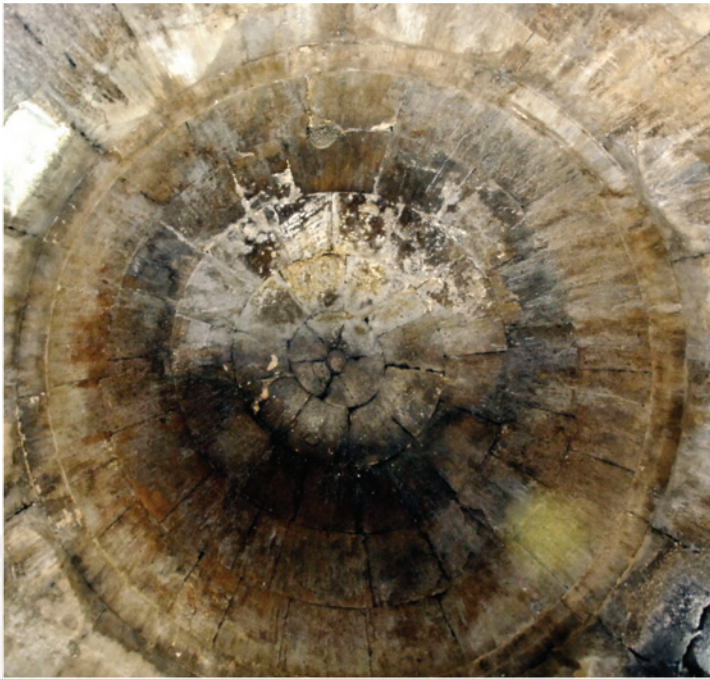

A mausoleum in Yerkatavork (Demirchilar) Village, 15th to 16th centuries





A mosque (1878 to 1879) and a bath-house in Vazgenashen (Abdal) Village. An archetype of their stonework is found in the 13th-century churches of Bri Yeghtsy Monastery near Hatsy Village



28 Դամբարան Մուրադբեկյու գյուղի մոտ, 1900-ական թթ., գործ՝ շուշեցի քարգործ վարպետների

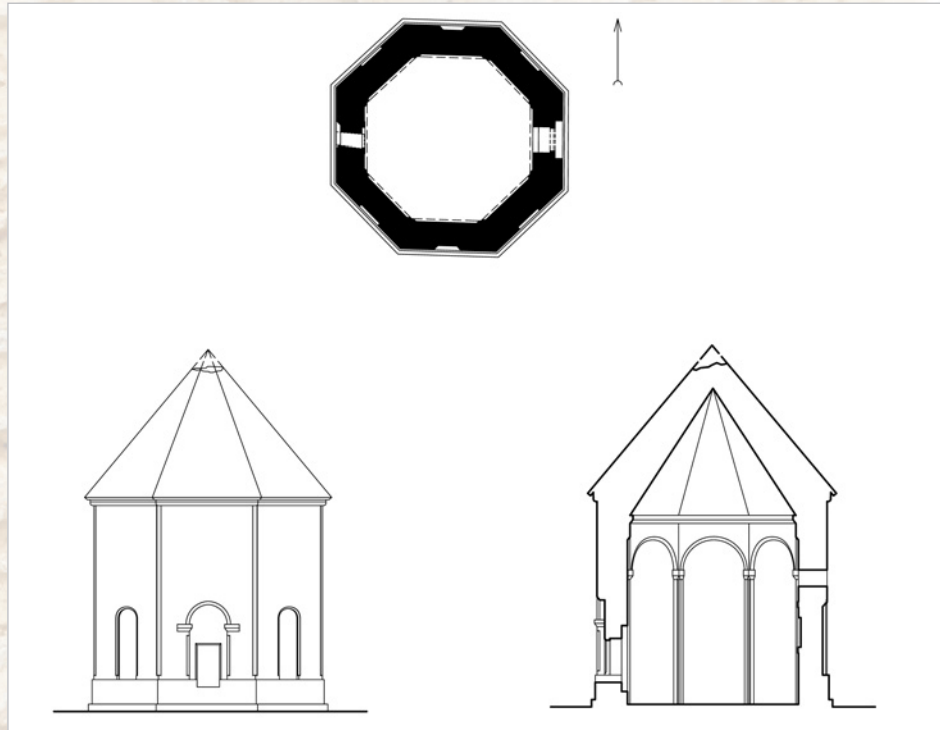

A mausoleum near Muradbeklu Village, 1900s (built by the masons of Shooshi)





Իջևանատան նախօրինակները Մեծ Արանց, Կոշիկ և Երից Սանկանց վանքերում, ԺԳ-ԺԷ դդ.  
The prototypes of the caravanserai of Gharghabazar Village in Metz Arants, Koshik and Yerits Mankants Monasteries, 13th to 17th centuries





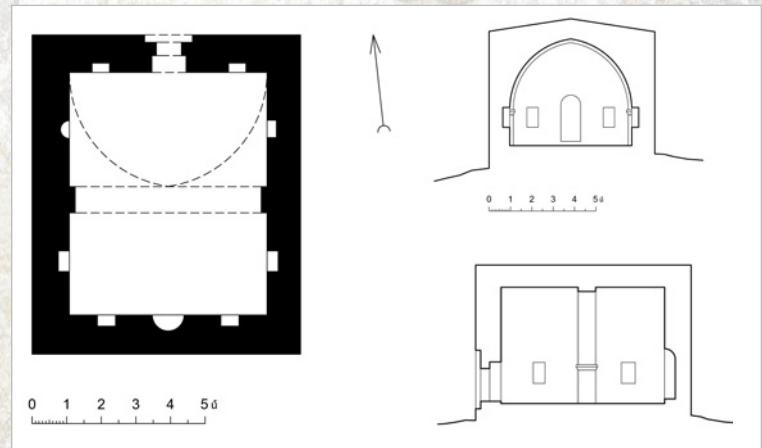

Միանավ եկեղեցու հորինվածքով մզկիթ Ղարղաբազար գյուղում, ժԵ դար  
 A mosque of the composition of a uni-nave church in Gharghabazar Village, 17th century

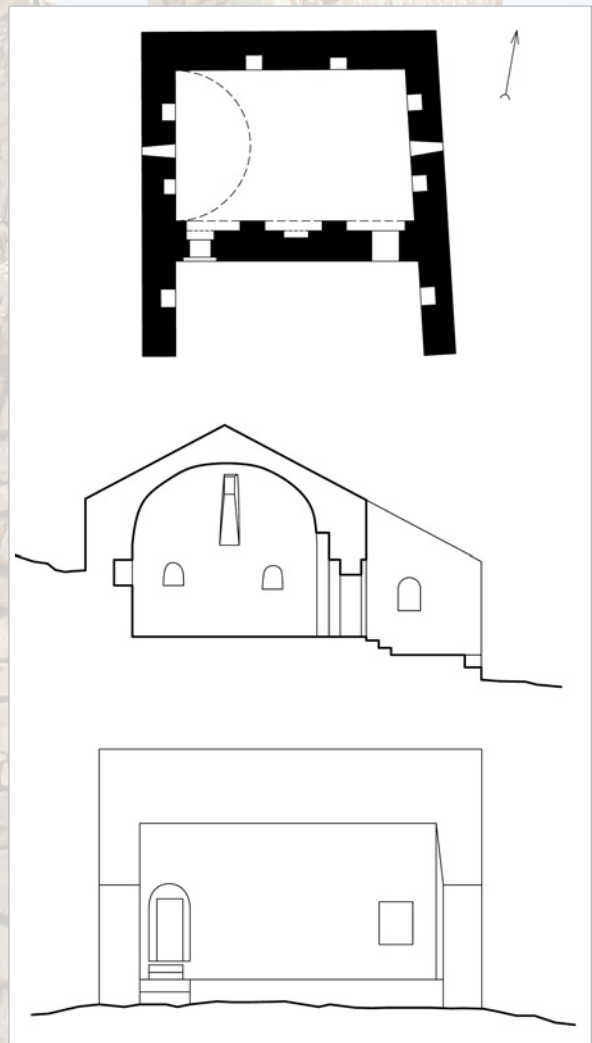



1860-ական թթ.-ից Արցախում լայնորեն տարածված բնակելի տան հորինվածքը  
The composition of houses wide-spread in Artsakh since the 1860s



ԴԱՄՔԱՐԱՆ (1314 թ.),  
A MAUSOLEUM (1314)



ԵԿԵՂԵՑԻ (1321 թ.)  
A CHURCH (1321)

ՀՏԳ 72  
ԳՍԴ 85.11  
Ա948

ISBN 978-99941-875-5-3

Աշխատության նախահրատարակչական աշխատանքների հովանավոր  
**ՀՀ մշակույթի նախարարություն**

Տպագրության հովանավոր  
**ԼՂՀ կառավարությանն առընթեր զբոսաշրջության վարչություն**

Prepared for publication under the auspices of the  
**Ministry of Culture of the Republic of Armenia**

Published through the financial support of  
**RMK Government's Tourism Department**

Հրատարակիչ՝ «Հայկական ճարտարապետությունը  
ուսումնասիրող» հիմնադրամ

Նախագծի հեղինակ՝ Սամվել Կարապետյան  
Չափագրությունների հեղինակ՝ Աշոտ Հակոբյան  
Թարգմանիչ՝ Գայանե Մովսիսյան  
Խմբագիր՝ Հասմիկ Հովհաննիսյան  
Ձևավորող՝ Արմեն Գևորգյան

Publisher: **Research on Armenian Architecture**  
Author of the Project: **Samvel Karapetian**

Measurements by: **Ashot Hakobian**

Translator: **Gayane Movsissian**

Editor of the Armenian text: **Hasmik Hovhannissian**

Designer: **Armen Gevorgian**

ՀԱՅԿԱԿԱՆ ՃԱՐՏԱՐԱՊԵՏՈՒԹՅՈՒՆ  
ՌԻՍՏՈՒՆԱՍԻՐՈՂ ՀԻՄՆԱԴՐԱՄ



RESEARCH ON  
ARMENIAN ARCHITECTURE

ԵՐԵՎԱՆ - 2010 - YEREVAN